



БЮЛЛЕТЕНЬ НОРМАТИВНО-ПРАВОВЫХ АКТОВ МО «СЕВЕРОДВИНСК»

Российская Федерация
Архангельская область
АДМИНИСТРАЦИЯ МУНИЦИПАЛЬНОГО ОБРАЗОВАНИЯ
«СЕВЕРОДВИНСК»
ПОСТАНОВЛЕНИЕ

от 22.01.2020 № 12-па
г. Северодвинск Архангельской области

Приложение № 1
к Схеме размещения рекламных конструкций на территории
муниципального образования «Северодвинск»
(I часть – город Северодвинск), утвержденной постановлением
Администрации Северодвинска от 01.09.2014 № 441-па
(в редакции от 22.01.2020 № 12-па)

О ВНЕСЕНИИ ИЗМЕНЕНИЙ В СХЕМУ РАЗМЕЩЕНИЯ РЕКЛАМНЫХ КОНСТРУКЦИЙ НА ТЕРРИТОРИИ МУНИЦИПАЛЬНОГО ОБРАЗОВАНИЯ «СЕВЕРОДВИНСК» (I ЧАСТЬ – ГОРОД СЕВЕРОДВИНСК)

В соответствии со статьей 19 Федерального закона от
13.03.2006 № 38-ФЗ «О рекламе»

ПОСТАНОВЛЯЮ:

1. Внести в Схему размещения рекламных конструкций на территории муниципального образования «Северодвинск» (I часть – город Северодвинск), утвержденную постановлением Администрации Северодвинска от 01.09.2014 № 441-па (в редакции от 11.12.2019), следующие изменения:

1.1 Пункт 2 «Типы рекламных конструкций» дополнить абзацами следующего содержания:

– проекционные установки – объекты наружной рекламы, предназначенные для воспроизведения изображения на земле, на плоскостях стен. Конструкции проекционных установок состоят из проецируемого устройства и поверхности экрана (разрабатывается по индивидуальному проекту с учетом характеристик архитектурного объекта);

– элементы малой архитектурной формы (уличной мебели), совмещенные с рекламными конструкциями – павильоны ожидания городского пассажирского транспорта, оснащенные рекламными панелями площадью не более 2,5 кв. м, при условии, что площадь рекламного поля (стороны) не превышает двух третей площади всего информационного поля (стороны) элемента уличной мебели (в случае наличия на элементе уличной мебели одновременно с рекламным полем (стороной) также поля (стороны) для размещения иной информации).».



1.2 Приложение № 1 изложить в прилагаемой редакции.

1.3 Приложение № 2 «Технические характеристики типов рекламных конструкций» дополнить разделами ТРК-6, ТРК-7.

2. Отделу по связям со средствами массовой информации Администрации Северодвинска опубликовать (обнародовать) настоящее постановление в бюллетене нормативно-правовых актов муниципального образования «Северодвинск» «Вполне официально» и разместить на официальном интернет-сайте Администрации Северодвинска.

Глава Северодвинска И.В. Скубенко

Условные обозначения:

-  Щитовые установки
-  Щитовые установки (трехсторонние)
-  Сити-форматы
-  Электронные экраны (видео пиллары)
-  Брандмауэрные панно
-  Панели-кронштейны
-  Проекционные установки
-  Элементы малой архитектурной формы (уличной мебели), совмещенные с рекламными конструкциями

ТЕХНИЧЕСКИЕ ХАРАКТЕРИСТИКИ ТИПОВ РЕКЛАМНЫХ КОНСТРУКЦИЙ

Щитовая установка (билборд) Основные технические данные:

Габаритные размеры верхней части щита (Рис. №1), мм :	
- длина	6236
- ширина	390
- высота	3226
Габаритные размеры рекламного поля , мм :	
- высота	3000
- ширина	6000
Допускаемое ветровое давление, кгс/м ²	30...85
Допустимая температура окружающего воздуха, °С	-40...+40
Общий вес (без фундамента), кг:	1000
Продолжительность стойкости защитного покрытия, лет	5

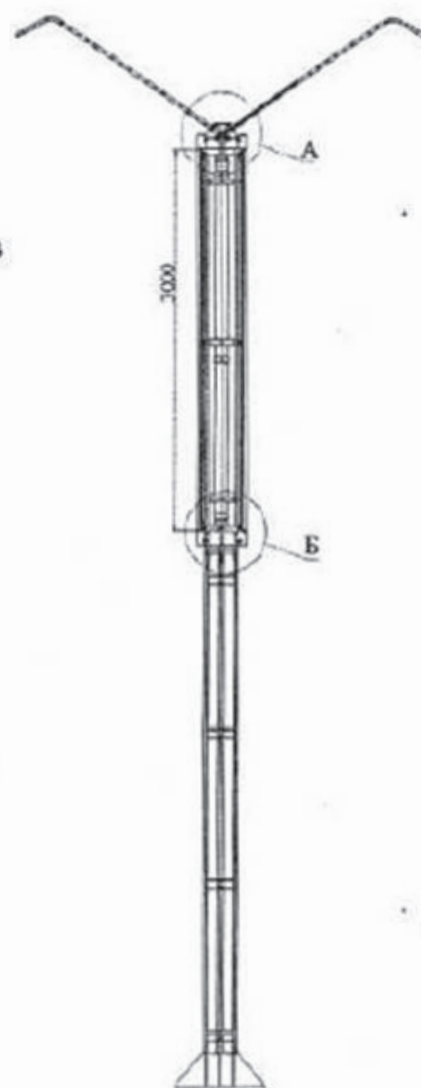
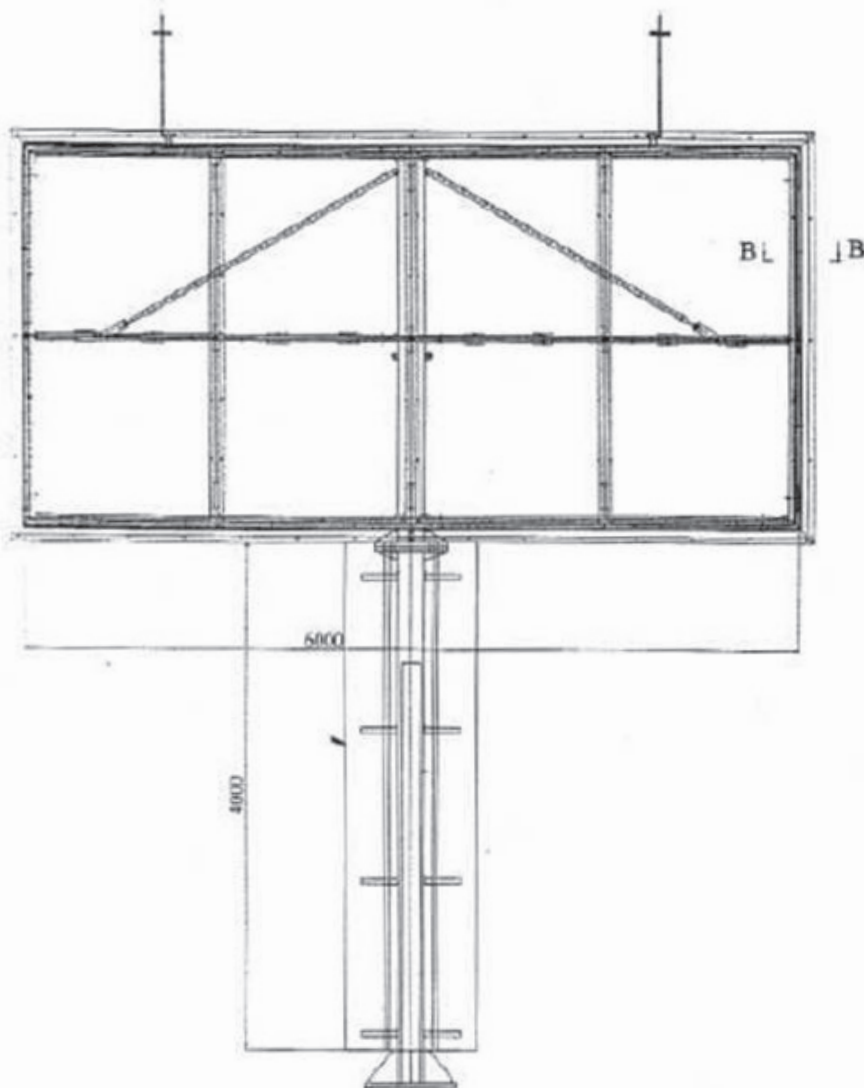

1	2	3	4	5	6
11.	Кронштейн	Лист S=3, S=5 Ст3ГОСТ14637-89		8	Грунтование с защитно-декоративным эмалевым покрытием
12.	Шпилька	Круг 24 ГОСТ7417-75 Сталь35 ГОСТ1050-88		12	Цинкование
13.	Лист (вставка)	Лист S=1,2 Ст3ГОСТ14637-89		2	Полимерное порошковое напыление
14.	Уголок	Уголок 40x40x5 ГОСТ8509-86.		3	Цинкование
15.	Обрамление	Лист S=1,2 Ст3ГОСТ14637-89		4	Полимерное порошковое напыление
16.	Обрамление	Лист S=1,2 Ст3ГОСТ14637-89		2	Полимерное порошковое напыление
17.	Уголок	Лист S=5 Ст3ГОСТ14637-89		8+8	Цинкование
18.	Обрамление	Лист S=1,2 Ст3ГОСТ14637-89		4+4	Полимерное порошковое напыление
19.	Болты ГОСТ 7805-70	M6x16.46.019		32	Цинкование
20.	M8x25.46.019			20	---
21.	M10x25.46.019			36	---
22.	M10x30.46.019			8	---
23.	M12x20.46.019			4	---
24.	M12x40.46.019			3	---
25.	M12x110.46.019			18	---
26.	M12x130.46.019			2	---
27.	M24x100.46.019			8	---
28.	Шайбы ГОСТ 6402-70	8.65Г.01		20	---
29.	10.65Г.01			8	---
30.	12.65Г.01			27	---
31.	24.65Г.01			20	---
32.	Шайбы ГОСТ11371-70	8.01.08кп.019		20	---
33.	10.01.08кп.019			36	---
34.	12.01.08кп.019			27	---
35.	24.01.08кп.019			20	---
36.	Гайки ГОСТ 5927-70	M10.5.019		36	---
37.	M12.5.019			33	---
38.	M24.5.019			68	---

Комплектация шита ЦПР-808-01-сб1СБ.					
№№ п/п	Наименование комплектующих, обозначение документа	Используемые материалы	Рисунок комплектующих	Кол-во (шт.)	Способ покрытия
1.	Стебля	Труба профильная, сварная 140x260x12 ТУ 36-2287-80; Лист S=30, S=20 Ст3ГОСТ14637-89		5	Грунтование с защитно-декоративным эмалевым покрытием
2.	Оголовок	Труба профильная, сварная 200x200x8 ТУ 36-2287-80; Лист S=30, S=20 Ст3ГОСТ14637-89 Уголок 50x50x5 ГОСТ8509-86.		1	Грунтование с защитно-декоративным эмалевым покрытием
3.	Поперечина (верхняя, средняя, нижняя)	Труба профильная, сварная 100x50x5 ТУ 36-2287-80; Уголок 40x40x4 ГОСТ8509-86.		1+1+1	Грунтование с защитно-декоративным эмалевым покрытием
4.	Бокovina	Труба профильная, сварная 100x50x5 ТУ 36-2287-80; Уголок 50x50x5 ГОСТ8509-86.		2	Грунтование с защитно-декоративным эмалевым покрытием
5.	Щит	Труба профильная, сварная 25x25x2 ТУ 36-2287-80; Фанера - S=8мм		8	Грунтование с защитно-декоративным эмалевым покрытием
6.	Направляющая (верхняя, нижняя, боковая)	Труба профильная, сварная 40x40x3 ТУ 36-2287-80; Лист S=3, Ст3ГОСТ14637-89		4+2	Грунтование с защитно-декоративным эмалевым покрытием
7.	Кронштейн	Труба D30x3 ГОСТ8732-70 Сталь20 ГОСТ1050-88		2	Цинкование Грунтование с защитно-декоративным эмалевым покрытием
8.	Ветля	Лист S=6, S=12 Ст3ГОСТ14637-89		2	Грунтование с защитно-декоративным эмалевым покрытием
9.	Стежля	Лист S=6 Ст3ГОСТ14637-89 Круг 12 ГОСТ7417-75		2	Цинкование с последующим грунтованием
10.	Р-алка	Лист S=4,10 Ст3ГОСТ14637-89		2	Грунтование

Щитовая установка (призматрон)

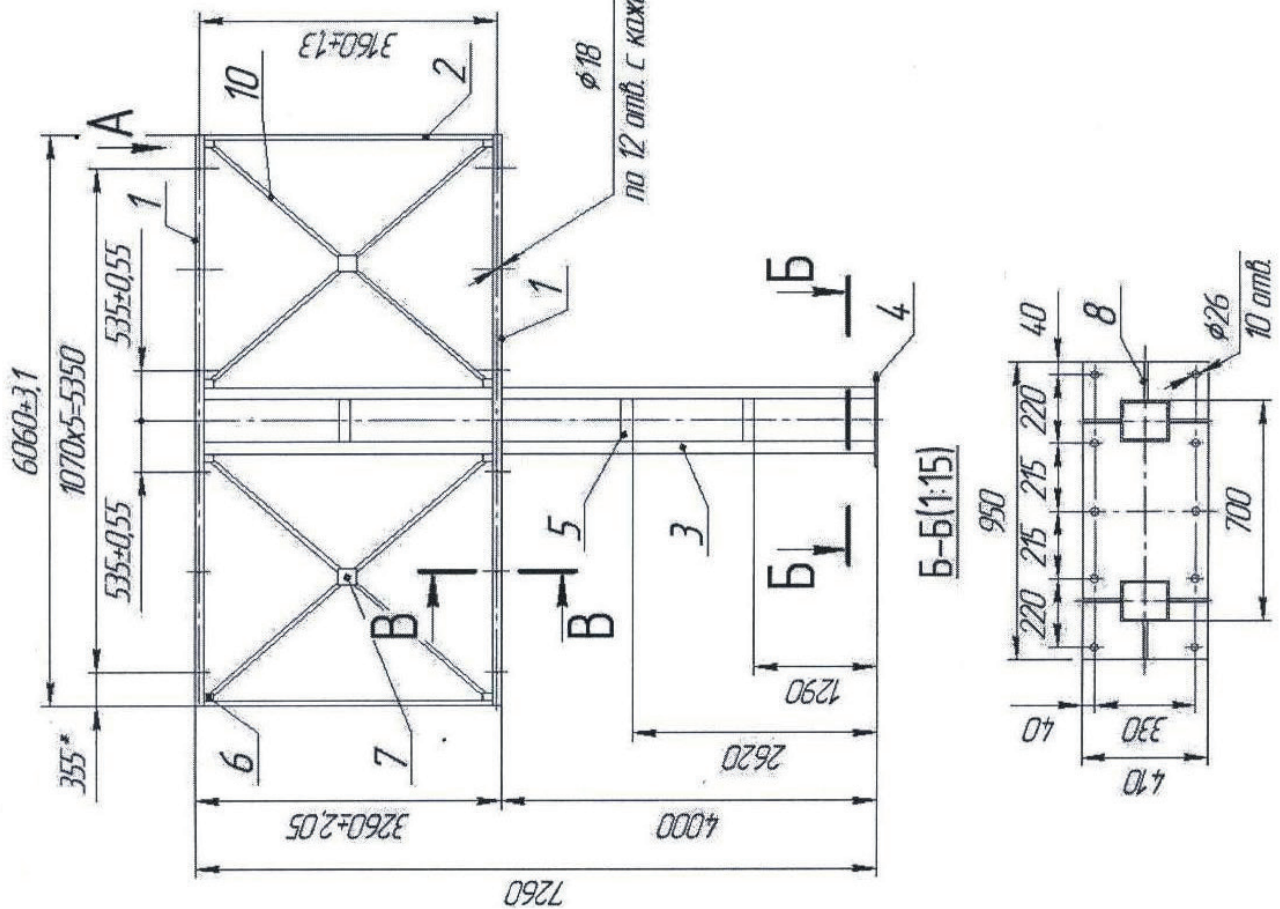

A(1:5)

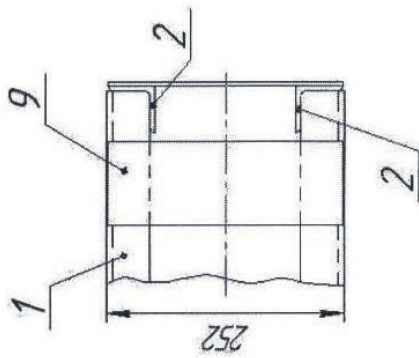

B-B(1:5)

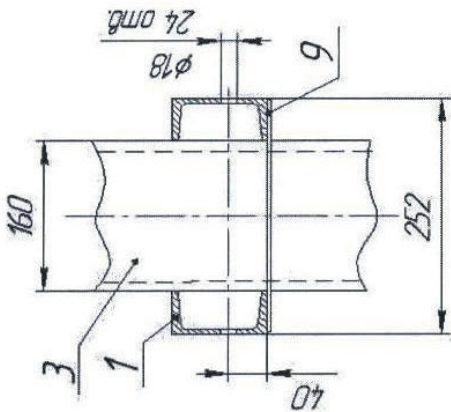

по 12 отв. с каждой стороны

поз.	Наименование	Регулируемый материал	Размер мм	Кол-во
1	Болта верхняя/нижняя	Шп 10 ГОСТ 8240-97	6060	4
2	Стойка	Уг. 50 ГОСТ 8509-93	3060	4
3	Опора	Шп 16 ГОСТ 8240-97	7260	4
4	Плита	Ст 20 / лист 20	950x4 10x20	1
5	Связь 1	Труба 100x100 ГОСТ 8639-82	444	3
6	Листик 1	Ст 3 / лист 4	100x85x4	16
7	Листик 2	Ст 3 / лист 4	200x170x4	4
8	Ребра	Ст 3 / лист 12	300x125x12	6
9	Связь 2	Ст 3 / лист 4	250x90x4	18
10	Распорка	Уг. 45 ГОСТ 8509-93	1850	16

СХЕМА ВЫПОЛНЕНИЯ ПРИСОЕДИНИТЕЛЬНЫХ ОТВЕРСТИЙ В НЕСУЩЕЙ КОНСТРУКЦИИ ДЛЯ РУ ПРИЗМАТРОН Z-3X6X0,16

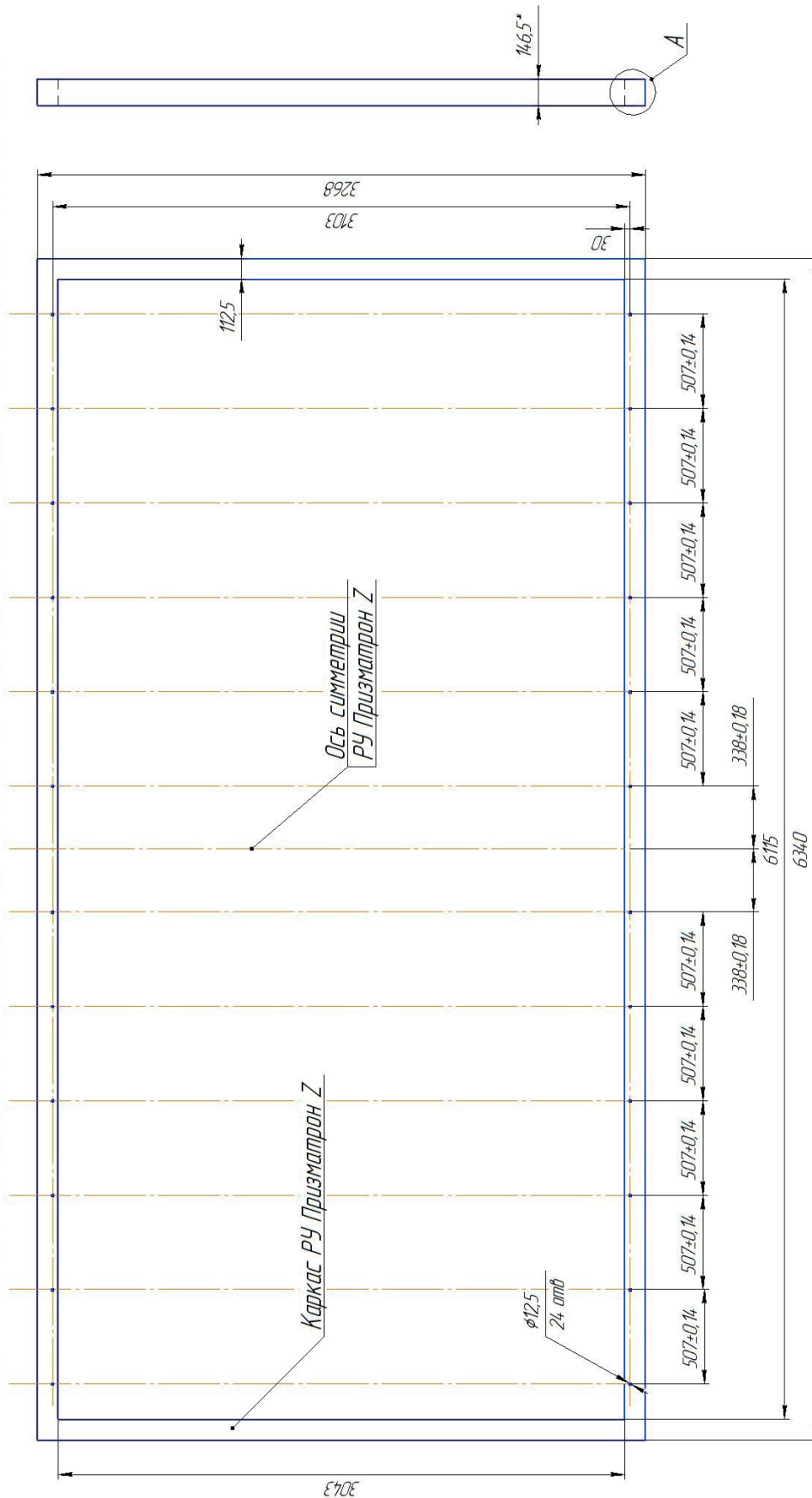

1. Ширина призмы: 160 мм.
2. Количество призм: 36 шт.
3. Зазор между призмами: 9 мм.
4. Межцентровое расстояние призм: 169 мм.
5. Формат рекламного поля: мм: 3000 x 6075
6. Габаритные размеры: мм: 3268 x 6340 x 14,7
7. Масса РУ без призм, кг: 122
8. Масса РУ с цельными призмами, кг: 328
9. Масса с призмами Лайт, кг: 359
9. Масса с разборными призмами, кг: 521

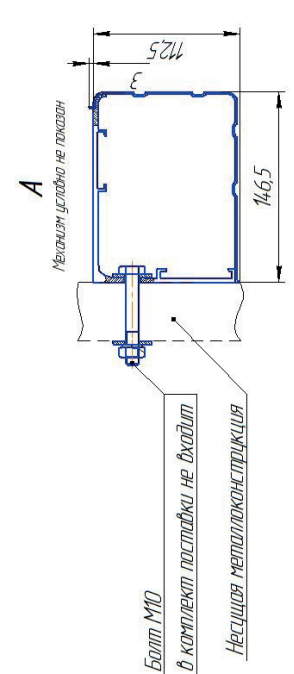

Щитовые установки (трехсторонние)

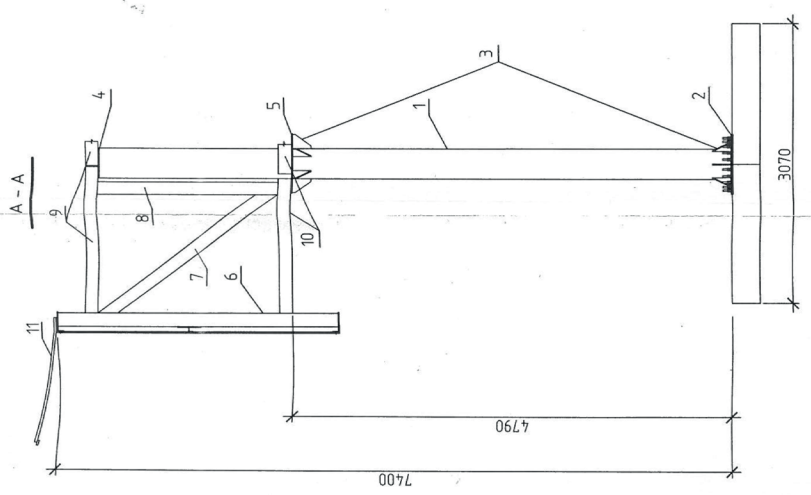
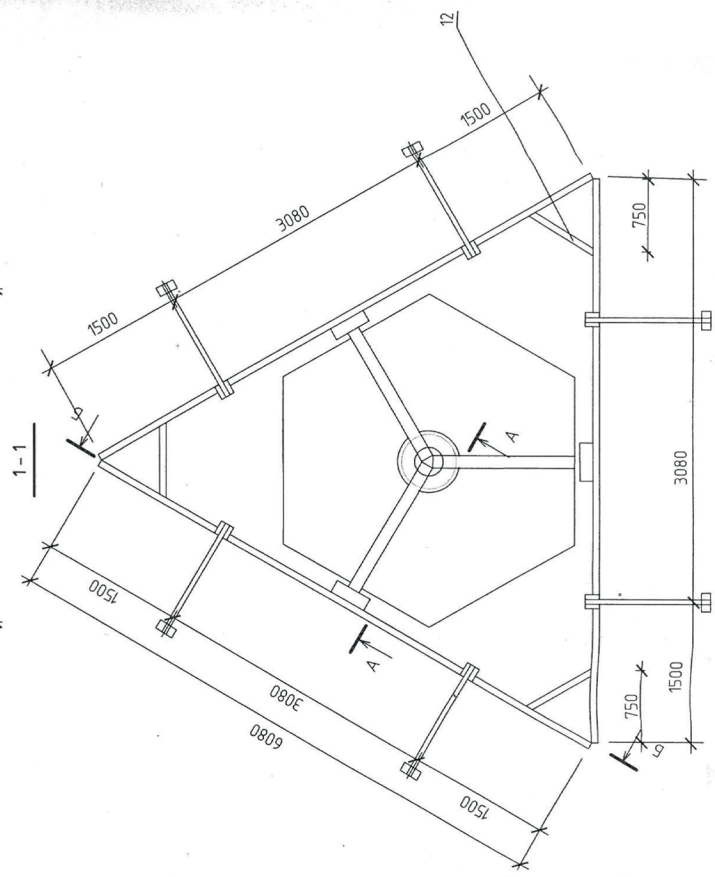
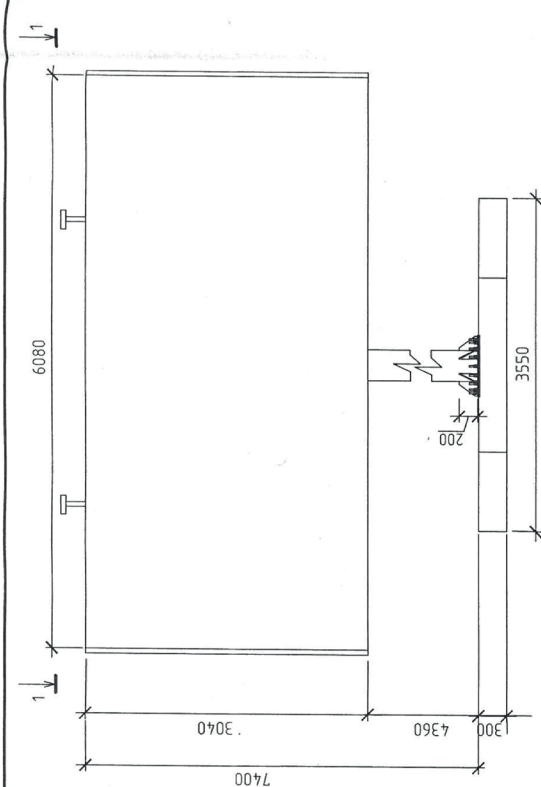

- 1. Общие примечания см. л. 1 АС.
- 2. Спецификация элементов см. л. 6, 7 АС.

Имя и подл.	Подп. и дата	Взам. инд. №

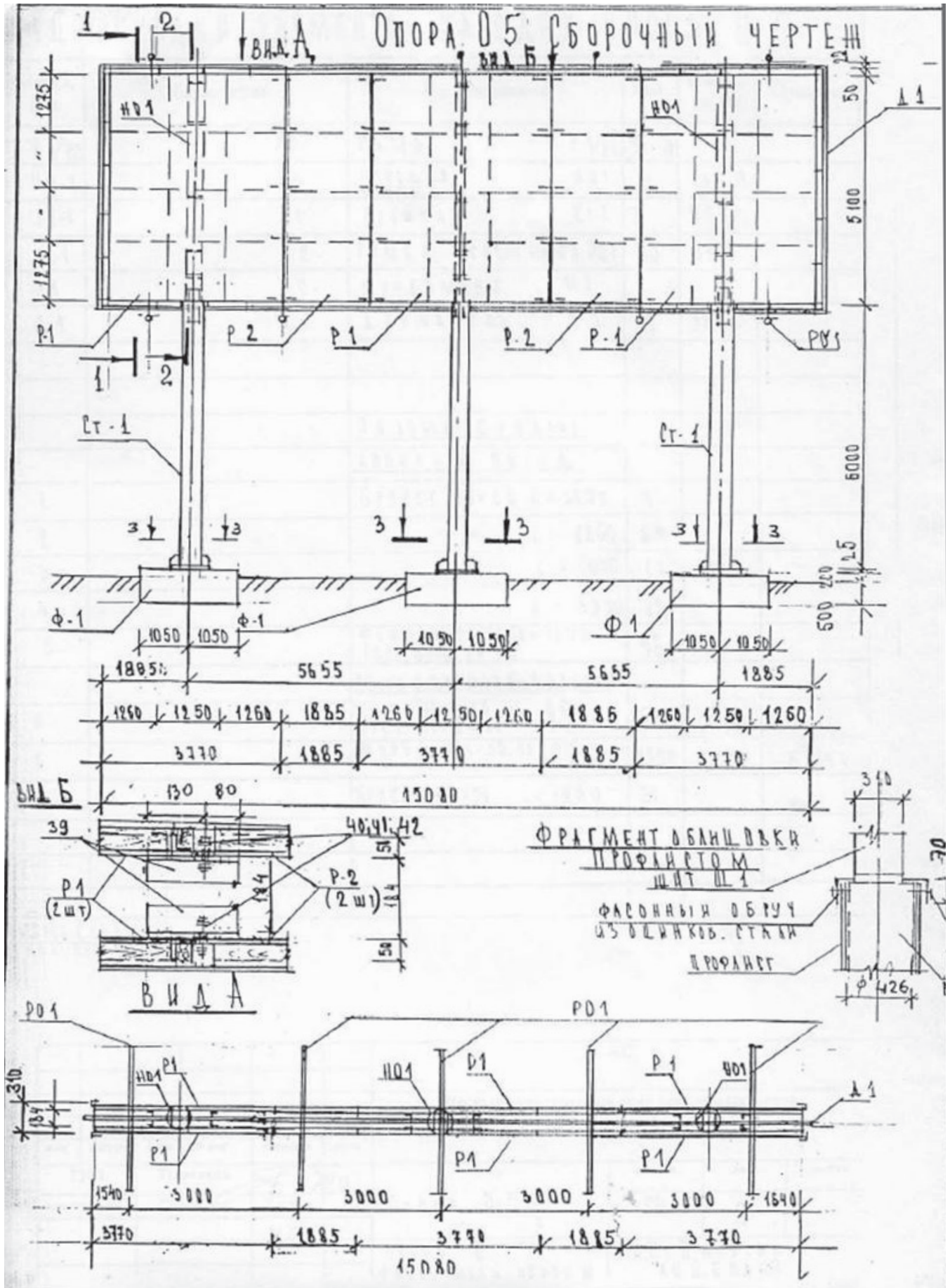

Сити-форматы

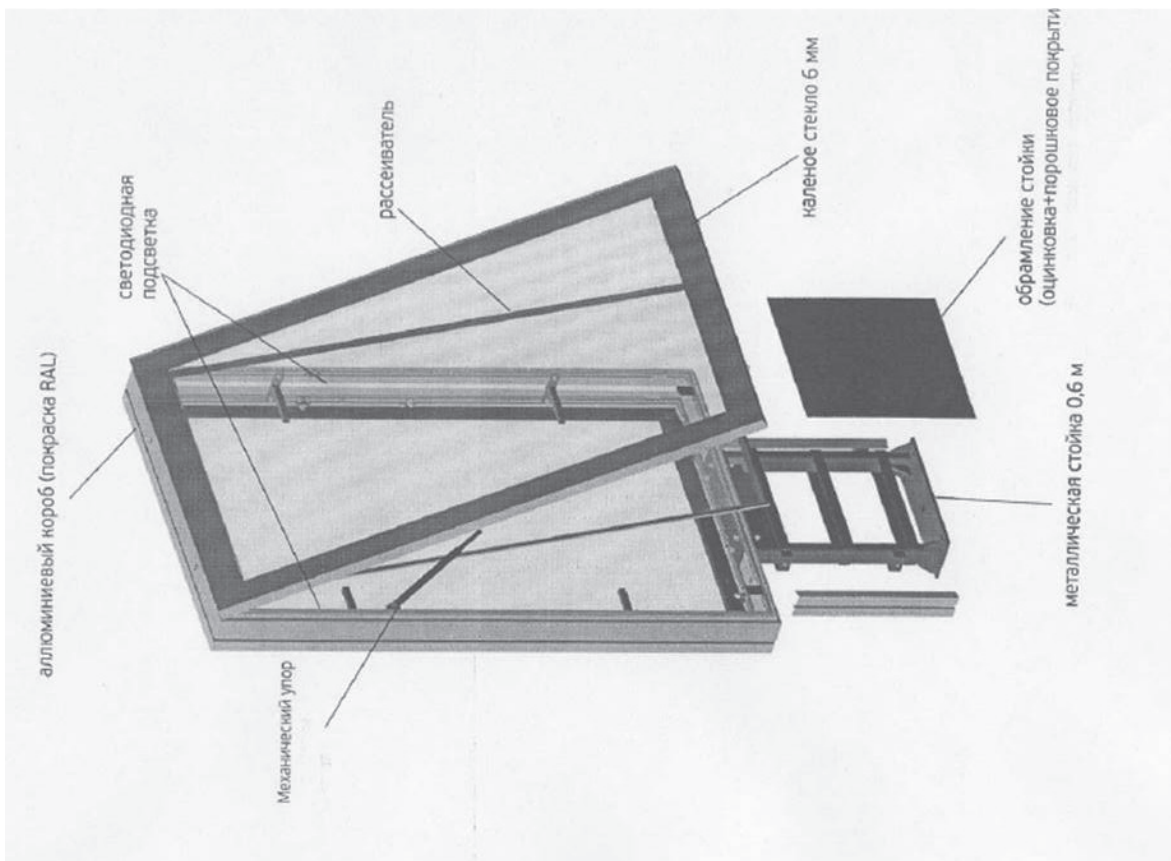
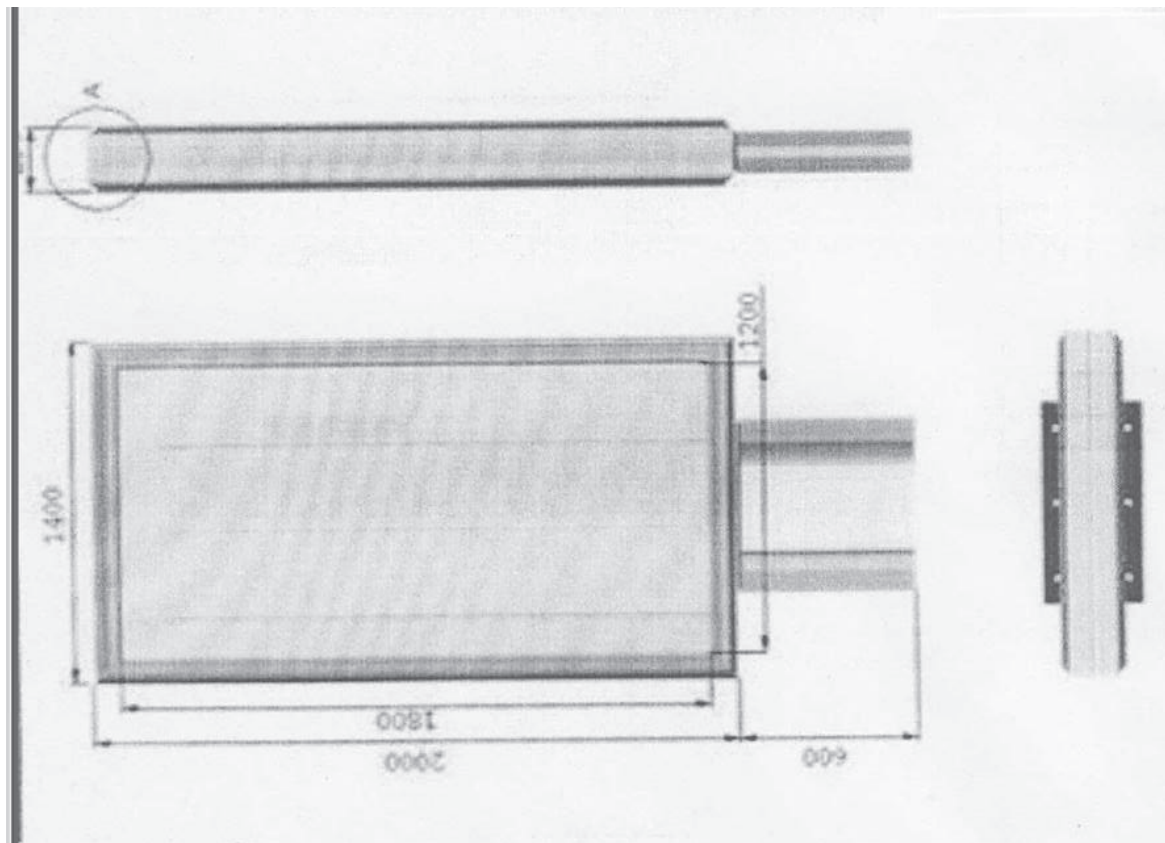

Видео-пиллары

Таблица 2.1. Параметры видеозащиты с размером поля изображения 15,36x8,64 метров на базе светодиодных модулей серии MLO-ALFA-19.2 с физ. шагом пикселя 19.2 мм

ПАРАМЕТРЫ/МОДЕЛЬ	MLO ALFA 19.2	ПРИМЕЧАНИЕ
Размер поля изображения по горизонтали, м	15,360	
Размер поля изображения по вертикали, м	8,640	
Площадь изображения	132,710	
Шаг пикселя, мм	19,2	
Элемент индикации	светодиод (SMD)	Производитель - Nichia (Япония)
Разрешение видеозащиты		
	по горизонтали	800
	по вертикали	450
Характеристики информационного поля		
Размер светодиодного модуля, мм:		
MLO-Alpha-768x1152-19.2-SMD	768x1152	
MLO-Alpha-768x576-19.2-SMD	768x576	
Количество модулей по горизонтали:		
MLO-Alpha-768x1152-19.2-SMD	20	
MLO-Alpha-768x576-19.2-SMD	20	
Количество модулей по вертикали:		
MLO-Alpha-768x1152-19.2-SMD	7	
MLO-Alpha-768x576-19.2-SMD	1	
Вес светодиодного модуля:		
MLO-Alpha-768x1152-19.2-SMD	16	
MLO-Alpha-768x576-19.2-SMD	9	
Общее количество модулей:		
MLO-Alpha-768x1152-19.2-SMD	140	
MLO-Alpha-768x576-19.2-SMD	20	
Общее количество пикселей	360 000	
Количество светодиодов на м2	2 713	
Характеристики изображения		
Яркость (при балансе белого), кд/кв.м.	6 500	
Система адаптации яркости в зависимости от внешнего освещения	256 уровней	автоматическая / ручная
Количество цветов	4 трл.	Высокая точность передачи цветов и оттенков
Обработка цвета	18 бит на цвет	
Точность выравнивания яркости по всему полю	6%	
Угол обзора, град.		
	по горизонтали	Гарантировано высокое качество восприятия изображения независимо от направления обзора
	по вертикали	
Частота регенерации, св/ше Гц	300	

Возможности вывода информации	анимация (AVI), прямая трансляция, видеозапись (PAL, SECAM, NTSC), текстовая и спортивная информация	
Характеристики интерфейса и управления		
Источник входного сигнала	DVI	
Формат входного сигнала	PAL, SECAM, NTSC, SDI, HDSDI, HDMI	Возможность отображения большинства существующих форматов изображения
Источник управления	ПК	
Количество произвольно задаваемых видеослов, которые одновременно могут выводиться на экран	до 5 слов + текст	
Прочие параметры		
Электропитание	220/380 В 50 Гц проводная сеть	
Коэффициент мощности, не хуже	0,98	
Потребляемая мощность, кВт		оптимизированная система энергопотребления в целях сокращения эксплуатационных затрат и защиты от перегрева
средняя	60	
максимальная	120	
Срок службы светодиодов не менее, часов	50 000	Гарантировано компанией Nichia (Япония)
Диапазон рабочих температур, град.	-35... +50	
Относительная влажность (%)	0...95	
Вес видеозащиты, не более, кг	2420	вес видеозащиты указан без монтажной конструкции
Режим работы	круглосуточно	
Гарантийный период	2 года	полный ЗИП
Уровень защиты	IP65	Исполнение: уличное
Сертификат соответствия	РОСС RU. АИ50. В08101	
Соответствие классу огнестойкости	V-0 по UL94	

Приложение № 2 раздел ТРК-4
к Схеме размещения рекламных конструкций на территории
муниципального образования «Северодвинск»
(1 часть – город Северодвинск), утвержденной постановлением
Администрации Северодвинска
от 01.09.2014 № 441-па
от 22.01.2020 № 12-па)
(в редакции от 22.01.2020 № 12-па)

Панели-кронштейны

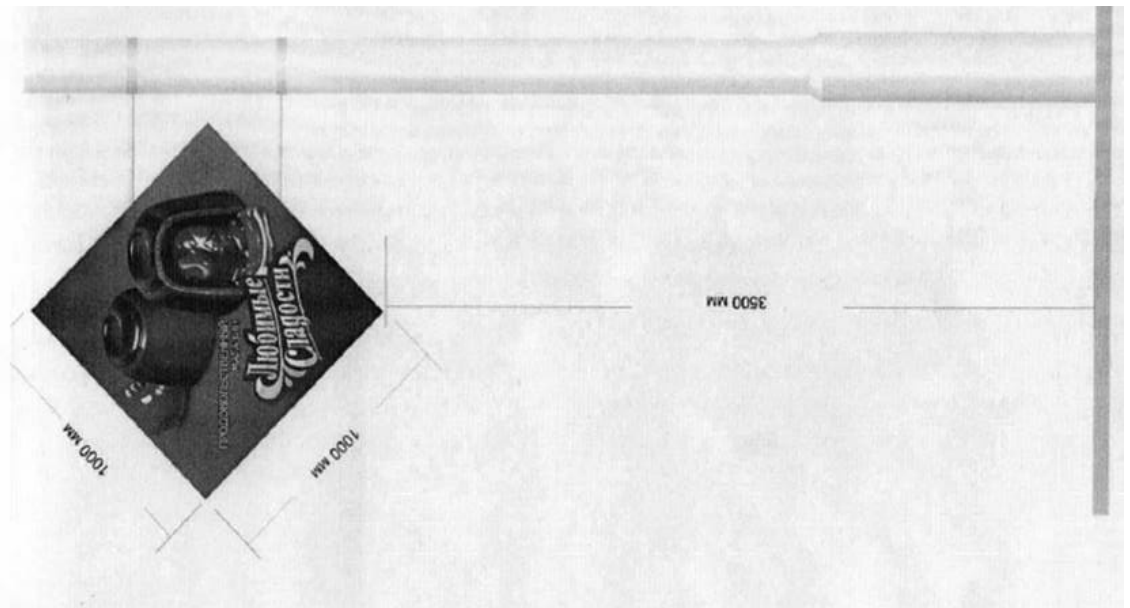

Приложение № 2 раздел ТРК-5
к Схеме размещения рекламных конструкций на территории
муниципального образования «Северодвинск»
(1 часть – город Северодвинск), утвержденной постановлением
Администрации Северодвинска
от 01.09.2014 № 441-па
от 22.01.2020 № 12-па)
(в редакции от 22.01.2020 № 12-па)

Настенные панно

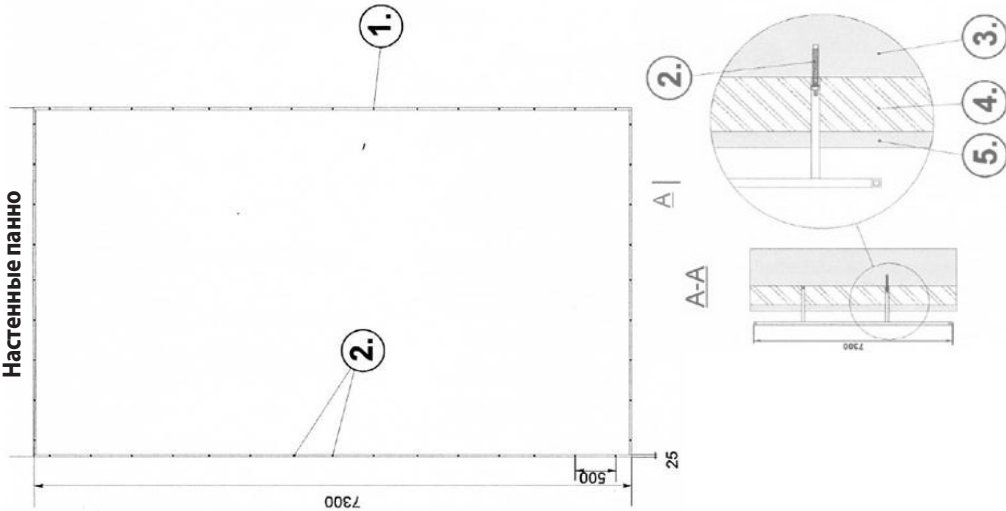

1. Металлокаркас (проф. Труба 25)
2. Анкерный болт (12x200)
3. Бетонная стена
4. Утеплитель
5. Заливка сайдинг

Приложение № 2 раздел ТРК-6
к Схеме размещения рекламных конструкций на территории
муниципального образования «Северодвинск»
(1 часть – город Северодвинск), утвержденной постановлением
Администрации Северодвинска
от 01.09.2014 № 441-па
от 22.01.2020 № 12-па)
(в редакции от 22.01.2020 № 12-па)

Проекторные установки

ТЕХНИЧЕСКИЕ ХАРАКТЕРИСТИКИ IMAGE 575-1500 OUTDOOR

Лампа:	OSRAM SHARSX HTI 1500/60
Ресурс лампы:	1000 ч. Eco Mode до 2000 ч.
Яркость лампы:	155000 lum
Яркость прибора:	12000 ANSI lum
Питание:	220 Вольт
Потребление:	1600 Ватт
Охлаждение:	Встроенный вентилятор
Уровень шума:	48 dBa
Класс защиты:	IP 44
Угол раскрытия	ZOOM 14-21 гр.
Размер гобо:	SIZE D 53.3мм / 45мм.
Количество гобо:	8
Время показа 1 гобо	от 0 до 99 секунд (0-пропуск слайда)
Защита лампы	Отключение через 1000 часов
Управление:	DMX 512 / Аналоговое
Тип балласта:	Электромагнитный
Температура окр. среды	от -40 до +40 C
Температура корпуса	+50 C
Габариты:	Ш375 x Г500 x В385 мм

Фотометрические данные на проектор гобо IMAGE 575-1500 OUTDOOR модификация декабрь 2014 г.

Фиксированный угол раскрытия F170 mm угол раскрытия 14,4 гр. (смотри инструкцию)

Дистанция в метрах	10	20	30	40	50	60	70	80	90	100
Диаметр изображения в метрах	2,56	5,15	7,7	10,3	12,8	15,4	18	20,5	23	25,5
Прямоугольник соотношение сторон 4х3 в метрах	2х1,59	4х3,18	6х4,77	8х6,36	10х7,95	12х9,54	14х11	16х12,7	18х14,3	20х16

Минимальный угол раскрытия при использовании ZOOM оптики 16 гр.

Дистанция в метрах	10	20	30	40	50	60	70	80	90	100
Диаметр изображения в метрах	2,8	5,65	8,5	11,3	14	17	19,7	22,5	25,4	28
Прямоугольник соотношение сторон 4х3 в метрах	2,2х1,75	4,4х3,51	6,6х5,26	8,8х7	11х8,77	13,2х10,5	15,4х12,3	17,6х14	19,8х15,8	22х17,5

Максимальный угол раскрытия при использовании ZOOM оптики 21 гр.

Дистанция в метрах	10	20	30	40	50	60	70	80	90	100
Диаметр изображения в метрах	2,85	7,7	11,5	15,5	19	23	26,9	30,7	34,6	38,5
Прямоугольник соотношение сторон 4х3 в метрах	3х2,4	6х4,8	9х7,2	12х9,6	15х12	18х14,4	21х16,8	24х19,2	27х21,6	30х24

При замерах использовалось гобо с рабочем полем 45 мм в диаметре, для проекции 4х3 гобо с полем 35х28 мм

Приложение № 2 раздел ТРК-7
к Схеме размещения рекламных конструкций на территории муниципального образования «Северодвинск»
(I часть – город Северодвинск), утвержденной постановлением Администрации Северодвинска от 01.09.2014 № 441-па
(в редакции от 22.01.2020 № 12-па

Элементы малой архитектурной формы (уличной мебели), совмещенные с рекламными конструкциями

Характеристики

Сборно-разборная конструкция.
Габаритные размеры: 2700х1800х5000 мм (ВхГхШ).
Каркас – профильные трубы.
Стекла – каленое стекло 8 мм.
Настил крыши – сотовый поликарбонат 6 мм.
Информационное поле 1200 х 600 мм, фанера 10 мм.
Лавка 2200 х 400 мм. Массив сосны, окрашенный алкидно-уретановой эмалью.
Лайтбокс двухсторонний без подсветки – каленое стекло 6 мм – 2 шт., рекламное поле – 1800х1200 мм.
Окраска – полимерное порошковое покрытие с высокими защитными и декоративными свойствами.
Цвет по выбору заказчика по палитре RAL.
Возможна замена материалов покрытия по выбору заказчика, а также увеличение ширины павильона.



от 26.02.2020 № 74-па
г. Северодвинск Архангельской области

**ОБ УТВЕРЖДЕНИИ ПОРЯДКА СНОСА
(ДЕМОНТАЖА) НЕЗАКОННО РАЗМЕЩЕННЫХ
НЕКАПИТАЛЬНЫХ ОБЪЕКТОВ И САМОВОЛЬНЫХ
ПОСТРОЕК НА ТЕРРИТОРИИ МУНИЦИПАЛЬНОГО
ОБРАЗОВАНИЯ «СЕВЕРОДВИНСК»,
ПОЛОЖЕНИЯ О РАБОЧЕЙ ГРУППЕ ПО СНОСУ**

В целях повышения эффективности использования земель и улучшения архитектурного облика муниципального образования «Северодвинск», а также предотвращения и прекращения размещения некапитальных объектов и самовольного строительства (реконструкции) объектов недвижимости на территории муниципального образования «Северодвинск», в соответствии со статьей 222 Гражданского кодекса Российской Федерации, пунктом 1.25 статьи 9 Устава муниципального образования «Северодвинск»

ПОСТАНОВЛЯЮ:

1. Утвердить прилагаемые:
 - 1.1. Порядок сноса (демонтажа) незаконно размещенных некапитальных объектов и самовольных построек на территории муниципального образования «Северодвинск».
 - 1.2. Положение о рабочей группе по сносу.
2. Управлению градостроительства и земельных отношений Администрации Северодвинска ежегодно формировать перечень объектов, подлежащих сносу, на соответствующий финансовый год.
3. Комитету жилищно-коммунального хозяйства, транспорта и связи Администрации Северодвинска ежегодно формировать и представлять в Финансовое управление расчет потребностей бюджетных средств, необходимых на осуществление мероприятий по сносу самовольно установленных объектов, на соответствующий финансовый год.
4. Отделу по связям со средствами массовой информации Администрации Северодвинска опубликовать (обнародовать) настоящее постановление в бюллетене нормативно-правовых актов муниципального образования «Северодвинск» «Вполне официально» и разместить на официальном интернет-сайте Администрации Северодвинска.
5. Контроль за исполнением настоящего постановления возложить на заместителя Главы Администрации Северодвинска по городскому хозяйству.

Глава Северодвинска И. В. Скубенко

*УТВЕРЖДЕН
постановлением Администрации Северодвинска
от 26.02.2020 № 74-па*

**ПОРЯДОК
сноса (демонтажа) незаконно размещенных
некапитальных объектов и самовольных построек
на территории муниципального образования
«Северодвинск»**

1. Общие положения

1.1. Настоящий Порядок определяет последовательность действий при выявлении, учете, сносе (демонтаже) незаконно размещенных некапитальных объектов и самовольных построек на территории муниципального образования «Северо-

двинск» (далее – самовольно установленные объекты).

1.2. Настоящий Порядок разработан в соответствии с Гражданским кодексом Российской Федерации, Земельным кодексом Российской Федерации, Градостроительным кодексом Российской Федерации, Федеральным законом «Об общих принципах организации местного самоуправления в Российской Федерации».

1.3. Настоящий Порядок разработан в целях рационального использования земли на территории муниципального образования «Северодвинск», основываясь на принципах земельного законодательства о платности землепользования, учитывая право граждан на свободный доступ к местам общего пользования и на проживание в благоприятных условиях.

1.4. Для целей настоящего Порядка используются следующие основные термины и понятия:

1.4.1. Незаконно размещенные некапитальные объекты – строения, сооружения, которые не имеют прочной связи с землей (в том числе киоски, навесы и другие подобные строения, сооружения), размещенные на земельных участках, не предназначенных и (или) не отведенных для этих целей.

1.4.2. Самовольная постройка – здание, сооружение или другое строение, возведенные или созданные на земельном участке, не предоставленном в установленном порядке, или на земельном участке, разрешенное использование которого не допускает строительства на нем данного объекта, либо возведенные или созданные без получения на это необходимых в силу закона согласований, разрешений или с нарушением градостроительных и строительных норм и правил, если разрешенное использование земельного участка, требование о получении соответствующих согласований, разрешений и (или) указанные градостроительные и строительные нормы и правила установлены на дату начала возведения или создания самовольной постройки и являются действующими на дату выявления самовольной постройки.

1.4.3. Снос (демонтаж) – ликвидация самовольного объекта (некапитального объекта, самовольной постройки) путем его разрушения (за исключением разрушения вследствие природных явлений либо противоправных действий третьих лиц), разборки и (или) демонтажа объекта, в том числе его частей.

1.4.4. Особо ценное движимое имущество – имущество, состоящее на регистрационном учете (транспортные средства, автомобильные прицепы, автомобильные и лодочные моторы, лодки и др.).

1.5. Объекты, перечисленные в подпунктах 1.4.1 и 1.4.2 пункта 1.4 настоящего Порядка, не являются самовольно размещенными при наличии хотя бы одного из следующих документов:

- 1) правоустанавливающего и (или) правоудостоверяющего документа на землю (земельный участок);
- 2) правоустанавливающего документа, разрешающего размещение некапитального объекта;
- 3) решения о выдаче разрешения на использование земель (земельного) участка.

2. Выявление и учет самовольно установленных объектов

2.1. Самовольно установленные объекты могут быть выявлены органами местного самоуправления, органами государственной власти, юридическими лицами независимо от организационно-правовых форм и форм собственности, а также гражданами. Выявленные самовольно установленные объекты подлежат постановке на учет для организации их сноса (демонтажа) и освобождения земельного участка либо признания объекта бесхозяйным для принятия в муниципальную собственность или предоставления земельного участка в установленном порядке.

2.2. Уполномоченным органом ведения учета выявленных самовольно установленных объектов является Управление градостроительства и земельных отношений Администрации Северодвинска (далее – УГиЗО).

2.3. Для установления владельца УГиЗО обследует самовольно установленный объект, по результатам обследования

составляет Акт о выявлении самовольного объекта (Приложение № 1) и не позднее 30 дней с даты составления акта, проведения обследования размещает на нем объявление (Приложение № 2) с требованием о явке владельца в УГиЗО в течение 15 дней с даты размещения объявления, а также направляет запросы в управляющие организации города Северодвинска и ОМВД России по г. Северодвинску, осуществляет поиск сведений в информационно-телекоммуникационной сети Интернет.

2.4. В течение 3 рабочих дней после установления владельца самовольно установленного объекта УГиЗО информирует об этом Контрольное управление Администрации Северодвинска (далее – КУ) и направляет владельцу самовольно установленного объекта заказным письмом с уведомлением (либо вручает под расписку) предложение о добровольном сносе (демонтаже) самовольно установленного объекта и приведении земельного участка в состояние, пригодное для его дальнейшего использования, или оформлении земельного участка в установленном порядке в двухнедельный срок с даты получения предложения.

2.5. Срок оформления земельного участка, обозначенный в пункте 2.4 настоящего порядка, может быть продлен путем выдачи нового предложения на основании письменного обращения владельца самовольного объекта (с приложением подтверждающих документов) в случае:

2.5.1. Смерти собственника некапитального объекта – до шести месяцев.

2.5.2. Оформления правообладателем некапитального объекта документов, дающих право на размещение данного объекта – до трех месяцев.

2.6. Если владелец самовольно установленного объекта в двухнедельный срок с момента размещения объявления либо получения предложения о добровольном сносе (демонтаже) не снес самовольно установленный объект и не явится в УГиЗО для решения вопроса о добровольном сносе (демонтаже) самовольно установленного объекта или предоставлении земельного участка в установленном порядке либо владелец самовольно установленного объекта не установлен, УГиЗО передает документы в рабочую группу по сносу (далее – рабочая группа).

2.6.1. Состав рабочей группы утверждается распоряжением заместителя Главы Администрации Северодвинска по городскому хозяйству.

3. Порядок сноса (демонтажа) самовольно установленных объектов

3.1. Решение о сносе (демонтаже) самовольно установленного объекта принимается на основании протокола заседания рабочей группы в форме распоряжения заместителя Главы Администрации Северодвинска по городскому хозяйству (далее – решение о сносе).

3.2. УГиЗО готовит проект решения о сносе, в котором указываются:

наименование и место размещения самовольно установленного объекта;

сведения о лице, установившем самовольный объект (если оно установлено);

дата и срок сноса самовольно установленного объекта; источник финансирования мероприятий по сносу (демонтажу) самовольно установленного объекта;

о необходимости заключения Комитетом жилищно-коммунального хозяйства, транспорта и связи Администрации Северодвинска контракта на выполнение работ по сносу (демонтажу) самовольно установленного объекта;

представители рабочей группы, участвующие в сносе (демонтаже) самовольно установленного объекта.

Неотъемлемой частью решения о сносе является топографический план, подготовленный УГиЗО, на котором обозначены подлежащие сносу объекты.

3.3. Копия решения о сносе направляется владельцу (при наличии) самовольно установленного объекта в течение 7 рабочих дней со дня принятия.

В случае если владелец самовольно установленного объекта не был выявлен, решение о сносе размещается на самовольно установленном объекте, на официальном информационном интернет-портале Администрации Северодвинска и подлежит официальному опубликованию в порядке, установленном Уставом Северодвинска, в срок не позднее 20 рабочих дней с даты его принятия.

3.4. Снос (демонтаж) самовольно установленного объекта производится в присутствии представителей рабочей группы, указанных в решении о сносе.

3.5. Для обеспечения общественного порядка при выполнении работ по сносу (демонтажу) самовольно установленных объектов по согласованию с ОМВД России по городу Северодвинску могут быть привлечены сотрудники полиции.

3.6. О сносе (демонтаже) самовольно установленного объекта составляется акт (Приложение № 3), подписываемый представителями рабочей группы, указанными в решении о сносе.

3.7. В случае если владелец самовольно установленного объекта не установлен, то снос освобожденного от имущества самовольного объекта осуществляется без участия указанного лица, о чем делается отметка в акте.

3.8. В случае если лицо, осуществившее установку самовольного объекта и (или) размещение имущества на земельном участке, извещено, но не присутствовало при сносе (демонтаже) самовольно установленного объекта и переносе имущества, указанному лицу заказным письмом с уведомлением направляется один экземпляр акта.

3.9. В процессе сноса (демонтажа) самовольно установленного объекта проводятся мероприятия с фото (или видео) фиксацией.

3.10. Администрация Северодвинска и исполнитель (подрядчик) по контракту о сносе (демонтаже) самовольно установленного объекта не несет ответственности за сохранность имущества, находившегося в сносимом (демантируемом) незаконно размещенном объекте.

3.11. В случае выявления в процессе сноса (демонтажа) самовольного объекта особо ценного имущества проводятся следующие мероприятия:

3.11.1. Снос (демонтаж) самовольно установленного объекта приостанавливается на 6 месяцев.

3.11.2. Представителями рабочей группы, указанными в решении о сносе, составляется Акт о выявлении особо ценного имущества (Приложение № 4).

3.11.3. Подрядная организация по указанию представителя рабочей группы осуществляет консервацию самовольного объекта (монтаж запирающих устройств).

3.11.4. УГиЗО в течение 3 рабочих дней с даты составления Акта о выявлении особо ценного имущества осуществляется направление запросов в регистрационные органы в отношении выявления владельца особо ценного имущества.

3.11.5. В случае поступления информации об отсутствии регистрации какого-либо лица на особо ценное имущество (регистрация прекращена) снос (демонтаж) самовольного объекта возобновляется.

3.11.6. В случае поступления информации о зарегистрированном праве собственности на особо ценное имущество снос (демонтаж) самовольного объекта прекращается, и УГиЗО в течение 10 рабочих дней с даты поступления информации о зарегистрированном праве собственности, готовятся документы для обращения в суд с требованием о сносе (демонтаже) самовольного объекта к собственнику особо ценного имущества.

3.12. В случае выявления в процессе сноса (демонтажа) самовольного объекта имущества проводятся следующие мероприятия:

3.12.1. Снос (демонтаж) самовольно установленного объекта приостанавливается на 6 месяцев.

3.12.2. Представителями рабочей группы, указанными в решении о сносе, составляется Акт о выявлении имущества при сносе (демонтаже) самовольного объекта (Приложение № 5).

3.12.3. Подрядная организация по указанию представителя рабочей группы осуществляет консервацию самовольного объекта (монтаж запирающих устройств) без его перемещения.

3.12.4. Представитель рабочей группы осуществляет размещение на самовольном объекте информации о сносе (демонтаже) (Приложение № 6).

3.12.5. Правообладатель имущества в целях возврата ему имущества, находящегося в самовольном объекте, обращается с заявлением к представителю УГиЗО, указанному в размещаемой информации согласно п. 3.12.4 настоящего Порядка.

К заявлению прилагаются документы, подтверждающие принадлежность объекта правообладателю (копия ранее действовавшего договора пользования земельным участком для размещения объекта либо договора на размещение объекта, не являющегося объектом капитального строительства, договора на размещение нестационарного торгового объекта, уведомления о включении сезонного кафе при стационарном предприятии общественного питания в схему размещения нестационарных торговых объектов либо о внесении изменений в схему размещения нестационарных торговых объектов, решение суда об установлении права собственности на объект, не являющийся объектом капитального строительства, по желанию правообладателя – также иные документы).

3.12.6. УГиЗО в течение 30 дней с даты получения от правообладателя объекта заявления и комплекта документов, указанных в пункте 3.12.5 настоящего Порядка, принимает решение о возврате имущества либо об отказе в возврате имущества и информирует правообладателя о принятом решении.

Основаниями для отказа в выдаче предмета хранения являются непредставление правообладателем документов, подтверждающих принадлежность объекта правообладателю, и (или) представление документов, содержащих недостоверные сведения.

3.12.7. В случае принятия УГиЗО решения о возврате имущества правообладатель в течение 7 рабочих дней по окончании срока, указанного в пункте 3.12.6 настоящего Порядка, обязан принять имущество по акту приема-передачи.

3.12.8. В случае если в течение 6 месяцев с даты консервации самовольного объекта УГиЗО не принято решение о возврате правообладателю имущества, либо правообладатель не обратился в УГиЗО с заявлением о возврате имущества, то УГиЗО в течение 10 рабочих дней с даты окончания 6 месячного срока консервации готовятся документы для обращения в суд с требованием о сносе (демонтаже) самовольного объекта к правообладателю имущества (в случае документально подтвержденных данных о правообладателе имущества, находящегося в сносимом (демонтируемом) самовольном объекте).

3.12.9. В случае если в течение 6 месяцев с даты консервации самовольного объекта УГиЗО не выявлен правообладатель имущества (отсутствуют документально подтвержденные данные о правообладателе имущества, находящегося в сносимом (демонтируемом) самовольном объекте), то снос (демонтаж) самовольного объекта возобновляется.

3.12.10. В процессе сноса (демонтажа) самовольного объекта подрядная организация осуществляет разбор (вывоз) самовольного объекта и утилизацию самовольного объекта и имущества, находящегося в самовольном объекте.

3.13. Снос (демонтаж) объекта капитального строительства осуществляется в соответствии с главой 6.4 Градостроительного кодекса Российской Федерации.

4. Расходы, связанные с осуществлением мероприятий по сносу самовольно установленных объектов

4.1. Финансирование затрат по сносу (демонтажу) незаконно размещенных объектов осуществляется за счет средств местного бюджета.

4.2. К расходам, связанным с мероприятиями по сносу (демонтажу) самовольно установленных объектов, относятся:

– непосредственно мероприятия по сносу (демонтажу) самовольно установленных объектов и их утилизации, а также расходы, связанные с приостановкой сноса (демонтажа);

– затраты по приведению земельного участка в состояние, пригодное для дальнейшего использования.

4.3. Комитет жилищно-коммунального хозяйства, транспорта и связи Администрации Северодвинска в рамках дей-

ствующего законодательства определяет подрядную организацию, техническими средствами и силами которой будет осуществлен снос (демонтаж) самовольного объекта, и заключает с ней муниципальный контракт на осуществление сноса (демонтажа) самовольного объекта (имущества).

4.4. В случае если лицо, самовольно осуществившее размещение объекта и (или) имущества на земельном участке, выявлено, Комитетом жилищно-коммунального хозяйства, транспорта и связи Администрации Северодвинска указанному лицу заказным письмом направляется претензия о возмещении расходов с предложением в 2-недельный срок осуществить такое возмещение.

4.5. В случае отказа владельца самовольно установленного объекта от добровольного возмещения расходов они взыскиваются в судебном порядке.

5. Заключительные положения

5.1. В случае возникновения аварийной ситуации на инженерных коммуникациях снос самовольно установленных объектов осуществляется в порядке, установленном разделом 3 настоящего Порядка, без предварительного уведомления владельца самовольно установленного объекта.

*Приложение № 1
к порядку сноса (демонтажа) незаконно размещенных некапитальных объектов и самовольных построек на территории муниципального образования «Северодвинск», утвержденному постановлением Администрации Северодвинска от 26.02.2020 № 74-па*

Акт № _____ о выявлении самовольно установленного объекта

« ____ » _____ 20 _____ Северодвинск
Я, _____
(Ф.И.О., должность лица, составившего акт)

при участии _____
в присутствии _____
составил(а) настоящий акт о том, что

_____ (данные юридического или физического лица, адрес)
самовольно установлен объект

_____ (описание объекта)
_____ (адрес и место расположения объекта)

С актом ознакомлен _____,
Подпись лица, составившего акт, _____

*Приложение № 2
к порядку сноса (демонтажа) незаконно размещенных некапитальных объектов и самовольных построек на территории муниципального образования «Северодвинск», утвержденному постановлением Администрации Северодвинска от 26.02.2020 № 74-па*

Уважаемый собственник (строения, сооружения), расположенного в районе: г. Северодвинск,

Земельный участок под (указывается вид строения) используется Вами без оформленных в установленном порядке правоустанавливающих документов на землю.

Администрация Северодвинска предлагает Вам в срок не позднее 2 недель со дня публикации настоящего уведомления в добровольном порядке освободить муниципальную (государственную неразграниченную) землю от самовольно установленного вышеуказанного объекта.

Вам необходимо демонтировать объект и вывезти к месту его законного размещения или хранения. В случае неисполнения настоящего уведомления объект будет снесен (демонтирован), а с Вас будут взысканы средства, затраченные на снос (демонтаж).

Информацию по указанному объявлению можно уточнить в отделе по земельным отношениям Управления градостроительства и земельных отношений Администрации Северодвинска по адресу: г. Северодвинск, ул. Плюснина, д. 7, каб. 114 (телефон 58-21-22).

Приложение № 3
к порядку сноса (демонтажа) незаконно размещенных некапитальных объектов и самовольных построек на территории муниципального образования «Северодвинск», утвержденному постановлением Администрации Северодвинска от 26.02.2020 № 74-па

Акт о сносе (демонтаже) самовольно установленного объекта

Северодвинск «__» _____ 20__ г.
Время начала _____ Время окончания _____
Представитель рабочей группы _____

(ФИО, должность представителя рабочей группы)

при участии (без участия) лица, осуществившего установку самовольного объекта _____, на основании распоряжения заместителя Главы Администрации Северодвинска по городскому хозяйству от _____ № _____ составил настоящий акт о том, что _____

(данные юридического или физического лица, адрес)

самовольно установлен(а) _____.
Описание объекта _____

Предложение о добровольном сносе (демонтаже) самовольного объекта _____
«__» _____ 20__ г. не выполнено.

Представитель рабочей группы: _____
Ознакомлен: _____

Приложение № 4
к порядку сноса (демонтажа) незаконно размещенных некапитальных объектов и самовольных построек на территории муниципального образования «Северодвинск», утвержденному постановлением Администрации Северодвинска от 26.02.2020 № 74-па

Акт о выявлении особо ценного имущества в процессе сноса (демонтажа) самовольно установленного объекта

Северодвинск «__» _____ 20__ г.
Время начала _____ Время окончания _____
Представитель рабочей группы _____

(ФИО, должность представителя рабочей группы)

при участии (без участия) лица, осуществившего установку самовольного объекта _____, на основании распоряжения заместителя Главы Администрации Северодвинска по городскому хозяйству от _____ № _____ составил настоящий акт о том, что _____

(данные юридического или физического лица, адрес)

самовольно установлен(а) _____.
Описание объекта _____

Предложение о добровольном сносе (демонтаже) самовольного объекта _____
«__» _____ 20__ г. выполнено.

Перечень выявленного особо ценного имущества _____

Представитель рабочей группы: _____
Ознакомлен: _____

Приложение № 5
к порядку сноса (демонтажа) незаконно размещенных некапитальных объектов и самовольных построек на территории муниципального образования «Северодвинск», утвержденному постановлением Администрации Северодвинска от 26.02.2020 № 74-па

Акт о выявлении имущества в процессе сноса (демонтажа) самовольно установленного объекта

Северодвинск «__» _____ 20__ г.
Время начала _____ Время окончания _____
Представитель рабочей группы _____

(ФИО, должность представителя рабочей группы)

при участии (без участия) лица, осуществившего установку самовольного объекта _____, на основании распоряжения заместителя Главы Администрации Северодвинска по городскому хозяйству от _____ № _____ составил настоящий акт о том, что _____

(данные юридического или физического лица, адрес)

самовольно установлен(а) _____.
Описание объекта _____

Предложение о добровольном сносе (демонтаже) самовольного объекта _____
«__» _____ 20__ г. не выполнено.

Перечень выявленного имущества _____

Представитель рабочей группы: _____
Ознакомлен: _____

Приложение № 6
к порядку сноса (демонтажа) незаконно размещенных некапитальных объектов и самовольных построек на территории муниципального образования «Северодвинск», утвержденному постановлением Администрации Северодвинска от 26.02.2020 № 74-па

Уважаемый собственник (строения, сооружения), расположенного в районе: г. Северодвинск,

Земельный участок под (указывается вид строения) используется Вами без оформленных в установленном порядке правоустанавливающих документов на землю. Распоряжением заместителя Главы Администрации Северодвинска по городскому хозяйству от _____ № _____ принято решение о сносе (демонтаже) самовольного объекта.

«__» _____ 20__ г. в процессе сноса (демонтажа) самовольного объекта выявлено, что в сносимом (демонтируемом) самовольном объекте находится имущество.

Правообладатель имущества в целях возврата ему имущества, находящегося в самовольном объекте, обращается с заявлением в УГиЗО по адресу: г. Северодвинск, ул. Плюснина, д. 7, кабинет 114 (вторник-среда с 10-00 до 12-00) (телефон 58-21-22).

К заявлению прилагаются документы, подтверждающие принадлежность объекта правообладателю (копия ранее действовавшего договора пользования земельным участком для размещения объекта либо договора на размещение объекта, не являющегося объектом капитального строительства, договора на размещение нестационарного торгового объекта, уведомления о включении сезонного кафе при стационарном предприятии общественного питания в схему размещения нестационарных торговых объектов либо о внесении изменений в схему размещения нестационарных торговых объектов, решение суда об установлении права собственности на объект, не являющийся объектом капитального строительства, по желанию правообладателя – также иные документы).

Положение о рабочей группе по сносу

1. Настоящим Положением регламентируется деятельность рабочей группы по осуществлению мероприятий, связанных со сносом (демонтажем) самовольно установленных на территории муниципального образования «Северодвинск» объектов.

2. Состав рабочей группы утверждается распоряжением заместителя Главы Администрации Северодвинска по городскому хозяйству.

3. По окончании мероприятий, проведенных Управлением градостроительства и земельных отношений Администрации Северодвинска, в соответствии с пунктами 2.3–2.6 Порядка сноса (демонтажа) незаконно размещенных некапитальных объектов и самовольных построек на территории муниципального образования «Северодвинск», документы (предложение о добровольном сносе (демонтаже) самовольного объекта, акт о выявлении самовольно установленного объекта, фотоматериалы, обращение в ОМВД России по г. Северодвинску и др.) о самовольных объектах передаются в рабочую группу.

4. Заседания рабочей группы по сносу проводятся по мере необходимости. Заседание рабочей группы правомочно, если на нем присутствует не менее половины членов рабочей группы.

5. Рабочая группа по результатам рассмотрения материалов принимает одно из следующих решений:

- рекомендовать заместителю Главы Администрации Северодвинска по городскому хозяйству принять решение о сносе (демонтаже) самовольно установленных объектов на территории муниципального образования «Северодвинск»;
- об отсутствии оснований для принятия решения о сносе (демонтаже) самовольно установленных объектов на территории муниципального образования «Северодвинск»;
- провести процедуру признания права муниципальной собственности на бесхозяйную вещь, которая является объектом капитального строительства.

6. Решение рабочей группы принимается открытым голосованием простым большинством голосов. При равенстве голосов решающим голосом является голос председателя.

7. Решение рабочей группы оформляется протоколом, который подписывается председателем и секретарем.

8. Представители рабочей группы, указанные в распоряжении заместителя Главы Администрации Северодвинска по городскому хозяйству о сносе (демонтаже) самовольно установленных объектов на территории муниципального образования «Северодвинск», присутствуют при сносе (демонтаже) самовольно установленных объектов.

пальной услуги «Выдача разрешения на использование земель или земельного участка, находящихся в государственной или муниципальной собственности, без предоставления земельных участков и установления сервитута» следующие изменения:

1.1. Наименование постановления изложить в следующей редакции:

«Об утверждении административного регламента предоставления муниципальной услуги «Выдача разрешения на использование земель или земельного участка, которые находятся в государственной или муниципальной собственности, без предоставления земельных участков и установления сервитута, публичного сервитута».

1.2. В пункте 1 слова «Выдача разрешения на использование земель или земельного участка, находящихся в государственной или муниципальной собственности, без предоставления земельных участков и установления сервитута» заменить словами «Выдача разрешения на использование земель или земельного участка, которые находятся в государственной или муниципальной собственности, без предоставления земельных участков и установления сервитута, публичного сервитута».

2. Внести в административный регламент предоставления муниципальной услуги «Выдача разрешения на использование земель или земельного участка, находящихся в государственной или муниципальной собственности, без предоставления земельных участков и установления сервитута», утвержденный постановлением Администрации Северодвинска от 15.03.2016 № 62-па (в редакции от 09.10.2018), изменение, изложив его в прилагаемой редакции.

3. Отделу по связям со средствами массовой информации Администрации Северодвинска опубликовать (обнародовать) настоящее постановление в бюллетене нормативно-правовых актов муниципального образования «Северодвинск» «Вполне официально» и разместить на официальном интернет-сайте Администрации Северодвинска.

Глава Северодвинска И. В. Скубенко

УТВЕРЖДЕН
постановлением Администрации Северодвинска
от 15.03.2016 № 62-па (в ред. от 26.02.2020 № 75-па)

АДМИНИСТРАТИВНЫЙ РЕГЛАМЕНТ предоставления муниципальной услуги «Выдача разрешения на использование земель или земельного участка, которые находятся в государственной или муниципальной собственности, без предоставления земельных участков и установления сервитута, публичного сервитута»

1. Общие положения

1.1. Предмет регулирования административного регламента

1.1.1. Настоящий административный регламент устанавливает порядок предоставления муниципальной услуги «Выдача разрешения на использование земель или земельного участка, которые находятся в государственной или муниципальной собственности, без предоставления земельных участков и установления сервитута, публичного сервитута» (далее – Услуга) и стандарт предоставления Услуги, включая сроки и последовательность административных процедур и административных действий органов Администрации Северодвинска при осуществлении полномочий по предоставлению Услуги на территории муниципального образования «Северодвинск».

Услуга предоставляется Администрацией Северодвинска в лице:

- Управления градостроительства и земельных отношений Администрации Северодвинска (далее – орган Админи-

Российская Федерация
Архангельская область
АДМИНИСТРАЦИЯ МУНИЦИПАЛЬНОГО ОБРАЗОВАНИЯ
«СЕВЕРОВДИНСК»
ПОСТАНОВЛЕНИЕ

от 26.02.2020 № 75-па
г. Северодвинск Архангельской области

О ВНЕСЕНИИ ИЗМЕНЕНИЙ В ПОСТАНОВЛЕНИЕ АДМИНИСТРАЦИИ СЕВЕРОВДИНСКА ОТ 15.03.2016 № 62-ПА (В РЕДАКЦИИ ОТ 09.10.2018)

**В целях приведения муниципального правового акта
в соответствие с законодательством Российской Федерации**

ПОСТАНОВЛЯЮ:

1. Внести в постановление Администрации Северодвинска от 15.03.2016 № 62-па (в редакции от 09.10.2018) «Об утверждении административного регламента предоставления муницип-

страции) в пределах муниципального образования «Северодвинск», за исключением территории, входящей в состав Белозерского административного округа;

– Белозерского территориального отдела (далее – орган Администрации) – на территории Белозерского административного округа.

1.1.2. Предоставление Услуги включает в себя следующие административные процедуры:

- 1) регистрация заявления;
- 2) рассмотрение представленных документов;
- 3) принятие решения о предоставлении (отказе в предоставлении) Услуги;
- 4) выдача результата предоставления Услуги.

1.2. Описание заявителей при предоставлении Услуги

1.2.1. Заявителями при предоставлении Услуги являются:

- 1) физические лица;
- 2) юридические лица (за исключением государственных органов и их территориальных органов, органов государственных внебюджетных фондов и их территориальных органов, органов местного самоуправления).

1.2.2. От имени заявителей, указанных в пункте 1.2.1 настоящего регламента, вправе выступать:

- 1) законные представители;
- 2) представители, действующие на основании доверенности.

1.3. Требования к порядку информирования о правилах предоставления Услуги

1.3.1. Информация о правилах предоставления Услуги может быть получена:

- по телефону;
- электронной почте;
- по почте путем обращения заявителя с письменным запросом о предоставлении информации;
- при личном обращении заявителя (на информационных стендах);
- на Архангельском региональном портале государственных и муниципальных услуг (функций) и Едином портале государственных и муниципальных услуг (функций).

1.3.2. При информировании по телефону, по электронной почте, по почте (при обращении заявителя с письменным запросом о предоставлении информации) и при личном обращении заявителя сообщается следующая информация:

– контактные данные органа Администрации (почтовый адрес, адрес официального Интернет-сайта Администрации Северодвинска, номер телефона для справок, адрес электронной почты);

– график работы органа Администрации с заявителями в целях оказания содействия при подаче запросов заявителей в электронной форме;

– график работы органа Администрации с заявителями по иным вопросам их взаимодействия;

– сведения о порядке досудебного (внесудебного) обжалования решений и действий (бездействия) должностных лиц, муниципальных служащих Администрации Северодвинска;

– сведения о нормативных правовых актах, регулирующих предоставление Услуги (наименование нормативного правового акта, принявший орган, номер документа, дата принятия);

– перечень документов, необходимых для получения Услуги, комплектность (достаточность) представляемых документов.

Ответ на телефонный звонок должен начинаться с информации о наименовании органа Администрации, предоставляющего Услуги, в который позвонил гражданин, должности, фамилии, имени и отчестве принявшего телефонный звонок сотрудника органа Администрации. Время разговора не должно превышать 10 минут (за исключением случаев консультирования по порядку предоставления Услуги). При невозможности сотрудника органа Администрации, принявшего телефонный звонок, самостоятельно ответить на поставленные вопросы телефонный звонок должен быть переадресован (переведен

на другого сотрудника органа Администрации либо позволившему гражданину должен быть сообщен номер телефона, по которому можно получить необходимую информацию, или указан иной способ получения информации о правилах предоставления Услуги.

Обращения заявителей в электронной форме и их письменные запросы рассматриваются в органе Администрации в порядке, предусмотренном Федеральным законом от 02.05.2006 № 59-ФЗ «О порядке рассмотрения обращений граждан Российской Федерации» и Федеральным законом от 09.02.2009 года № 8-ФЗ «Об обеспечении доступа к информации о деятельности государственных органов и органов местного самоуправления».

1.3.3. На официальном интернет-сайте Администрации Северодвинска, на информационных стендах помещений в местах предоставления Услуги размещаются:

- административный регламент предоставления услуги;
- информация о месте нахождения, графике работы с заявителями органа Администрации, номер телефона органа Администрации;
- адрес электронной почты органа Администрации;
- образцы заполнения заявителями бланков документов;
- перечень нормативных правовых актов, регулирующих предоставление услуги (с указанием их реквизитов и источников официального опубликования);
- сведения о порядке досудебного (внесудебного) обжалования решений и действий (бездействия) Администрации Северодвинска, ее должностных лиц и муниципальных служащих.

1.3.4. На Архангельском региональном портале государственных и муниципальных услуг (функций) размещаются:

- административный регламент предоставления Услуги;
- информация, указанная в пункте 1.3.3 настоящего регламента;
- информация, указанная в пункте 22 Положения о формировании и ведении Архангельского регионального реестра государственных и муниципальных услуг (функций) и Архангельского регионального портала государственных и муниципальных услуг (функций), утвержденного постановлением Правительства Архангельской области от 28.12.2010 № 408-пп.

2. Стандарт предоставления Услуги

2.1. Общие положения

2.1.1. Полное наименование муниципальной услуги: «Выдача разрешения на использование земель или земельного участка, которые находятся в государственной или муниципальной собственности, без предоставления земельных участков и установления сервитута, публичного сервитута».

2.1.2. Услуга предоставляется органом Администрации в следующих целях:

1) проведения инженерных изысканий либо капитального или текущего ремонта линейного объекта на срок не более одного года;

2) строительства временных или вспомогательных сооружений (включая ограждения, бытовки, навесы), складирования строительных и иных материалов, техники для обеспечения строительства, реконструкции линейных объектов федерального, регионального или местного значения на срок их строительства, реконструкции;

3) осуществления геологического изучения недр на срок действия соответствующей лицензии;

4) сохранения и развития традиционных образа жизни, хозяйственной деятельности и промыслов коренных малочисленных народов Севера в местах их традиционного проживания и традиционной хозяйственной деятельности лицам, относящимся к коренным малочисленным народам Севера и их общинам, без ограничения срока;

5) возведения некапитальных строений, сооружений, предназначенных для осуществления товарной аквакультуры (товарного рыбоводства), на срок действия договора пользования рыбоводным участком.

2.1.3. Предоставление Услуги осуществляется в соответствии со следующими нормативными правовыми актами:

- Конституция Российской Федерации от 12.12.1993;
- Федеральный закон от 02.05.2006 № 59-ФЗ «О порядке рассмотрения обращений граждан Российской Федерации»;
- Федеральный закон от 09.02.2009 № 8-ФЗ «Об обеспечении доступа к информации о деятельности государственных органов и органов местного самоуправления»;
- Федеральный закон от 27.07.2010 № 210-ФЗ «Об организации предоставления государственных и муниципальных услуг»;
- постановление Правительства Российской Федерации от 24.10.2011 № 861 «О федеральных государственных информационных системах, обеспечивающих предоставление в электронной форме государственных и муниципальных услуг (осуществление функций)»;
- постановление Правительства Российской Федерации от 20.11.2012 № 1198 «О федеральной государственной информационной системе, обеспечивающей процесс досудебного (внесудебного) обжалования решений и действий (бездействия), совершенных при предоставлении государственных и муниципальных услуг»;
- постановление Правительства Российской Федерации от 26.03.2016 № 236 «О требованиях к предоставлению в электронной форме государственных и муниципальных услуг»;
- постановление Правительства Архангельской области от 28.12.2010 408-пп «О государственных информационных системах, обеспечивающих предоставление государственных услуг (исполнение функций) Архангельской области и предоставление муниципальных услуг (исполнение функций) муниципальных образований Архангельской области гражданам и организациям в электронной форме»;
- распоряжение Администрации Северодвинска от 19.12.2011 № 314-ра «Об утверждении Перечня государственных и муниципальных услуг, предоставляемых Администрацией Северодвинска»;
- распоряжение Администрации Северодвинска от 14.03.2018 № 52-ра «Об утверждении Положения об Управлении градостроительства и земельных отношений Администрации Северодвинска»;
- распоряжение Администрации Северодвинска от 03.06.2011 № 152-ра «Об утверждении Положения о Белозерском территориальном отделе Администрации муниципального образования «Северодвинск»».

Перечень нормативных правовых актов, непосредственно регулирующих предоставление Услуги, размещается на официальном интернет-сайте Администрации Северодвинска и на Архангельском региональном портале государственных и муниципальных услуг (функций).

2.2. Исчерпывающий перечень документов, необходимых для предоставления Услуги

2.2.1. Для получения Услуги заявитель обязан представить следующие документы:

2.2.1.1. Документ, удостоверяющий личность (заверенная надлежащим образом копия), документы, подтверждающие полномочия лица, обратившегося с заявлением от имени и в интересах заявителя (заверенная надлежащим образом копия).

2.2.1.2. Заявление о предоставлении Услуги (оригинал по форме, приведенной в Приложении № 1 к настоящему регламенту).

В заявлении должны быть указаны:

- а) фамилия, имя и (при наличии) отчество, место жительства заявителя и реквизиты документа, удостоверяющего его личность, в случае если заявление подается физическим лицом;
- б) наименование, место нахождения, организационно-правовая форма и сведения о государственной регистрации заявителя в Едином государственном реестре юридических лиц, в случае если заявление подается юридическим лицом;
- в) фамилия, имя и (при наличии) отчество представителя

заявителя и реквизиты документа, подтверждающего его полномочия, в случае если заявление подается представителем заявителя;

г) почтовый адрес, адрес электронной почты, номер телефона для связи с заявителем или представителем заявителя;

д) предполагаемые цели использования земель или земельного участка в соответствии с пунктом 2.1.2 настоящего регламента;

е) кадастровый номер земельного участка, в случае если планируется использование всего земельного участка или его части;

ж) срок использования земель или земельного участка (в пределах сроков, установленных пунктом 2.1.2 настоящего регламента);

з) информация о необходимости осуществления рубок деревьев, кустарников, расположенных в границах земельного участка, части земельного участка или земель из состава земель промышленности, энергетики, транспорта, связи, радиовещания, телевидения, информатики, земель для обеспечения космической деятельности, земель обороны, безопасности и земель иного специального назначения, в отношении которых подано заявление, в случае такой необходимости.

2.2.1.3. Схему границ предполагаемых к использованию земель или части земельного участка на кадастровом плане территории с указанием координат характерных точек границ территории, в случае если планируется использовать земли или часть земельного участка (с использованием системы координат, применяемой при ведении Единого государственного реестра недвижимости) (оригинал в 1 экз.).

2.2.2. Для получения Услуги заявитель вправе представить самостоятельно:

2.2.2.1. Выписку из Единого государственного реестра недвижимости об объекте недвижимости (оригинал в 1 экз.).

2.2.2.2. Лицензию, удостоверяющую право проведения работ по геологическому изучению недр (заверенная надлежащим образом копия, в 1 экз.).

2.2.2.3. Иные документы, подтверждающие основания для использования земель или земельного участка в целях, предусмотренных пунктом 2.1.2 настоящего регламента.

2.2.3. В случае если указанные в пункте 2.2.2 настоящего регламента документы не представлены заявителем, такие документы запрашиваются органом Администрации в порядке межведомственного информационного взаимодействия.

2.2.4. Заявитель может представить документы, указанные в пунктах 2.2.1, 2.2.2 настоящего регламента, следующими способами:

1) по почте;

2) посредством личного обращения;

3) в электронной форме через Архангельский региональный портал государственных и муниципальных услуг (функций) или Единый портал государственных и муниципальных услуг (функций).

В случае если обращение за получением муниципальной услуги осуществлено в электронной форме через Архангельский региональный портал государственных и муниципальных услуг (функций) или Единый портал государственных и муниципальных услуг (функций) с использованием единой системы идентификации и аутентификации, заявитель имеет право использовать простую электронную подпись при обращении за получением муниципальной услуги в электронной форме при условии, что при выдаче ключа простой электронной подписи личность физического лица установлена при личном приеме.

Формирование заявления в электронной форме осуществляется посредством заполнения электронной формы заявления на Архангельском региональном портале государственных и муниципальных услуг (функций) или Едином портале государственных и муниципальных услуг (функций) без необходимости дополнительной подачи заявления в какой-либо иной форме.

В документах допускается использование факсимильного воспроизведения подписи с помощью средств механического или иного копирования, электронной подписи либо иного ана-

лога собственноручной подписи.

Документы, предусмотренные настоящим подразделом, могут быть представлены в составе запроса заявителя о предоставлении нескольких государственных и (или) муниципальных услуг (комплексного запроса) в соответствии с правилами, предусмотренными статьей 15.1 Федерального закона от 27.07.2010 № 210-ФЗ «Об организации предоставления государственных и муниципальных услуг». Комплексные запросы, в части касающейся Услуги, рассматриваются в порядке, предусмотренном настоящим регламентом.

При личном обращении заявитель подает заявление и документы, перечисленные в пунктах 2.2.1, 2.2.2 настоящего регламента, сотруднику органа Администрации.

2.2.5. Сотрудник органа Администрации не вправе требовать от заявителя:

2.2.5.1. Предоставления документов и информации или осуществления действий, предоставление которых не предусмотрено нормативными правовыми актами, регулирующими отношения, возникающие в связи с предоставлением Услуги.

2.2.5.2. Предоставления документов и информации, которые находятся в распоряжении органов, предоставляющих Услугу, иных государственных органов, органов местного самоуправления, подведомственных государственным органам или органам местного самоуправления организаций, участвующих в предоставлении государственных и муниципальных услуг, в соответствии с нормативными правовыми актами Российской Федерации, нормативными правовыми актами Архангельской области, муниципальными правовыми актами органов местного самоуправления Северодвинска.

2.2.5.3. Предоставления документов и информации, отсутствие и (или) недостоверность которых не указывались при первоначальном отказе в приеме документов, необходимых для предоставления Услуги, за исключением следующих случаев:

– изменение требований нормативных правовых актов, касающихся предоставления Услуги, после первоначальной подачи заявления о предоставлении Услуги;

– наличие ошибок в заявлении о предоставлении Услуги и документах, поданных заявителем после первоначального отказа в приеме документов, необходимых для предоставления Услуги и не включенных в представленный ранее комплект документов;

– истечение срока действия документов или изменение информации после первоначального отказа в приеме документов, необходимых для предоставления Услуги;

– выявление документально подтвержденного факта (признаков) ошибочного или противоправного действия (бездействия) должностного лица, муниципального служащего Администрации Северодвинска, при первоначальном отказе в приеме документов, необходимых для предоставления Услуги либо в предоставлении Услуги, о чем в письменном виде за подписью начальника органа Администрации уведомляется заявитель, а также приносятся извинения за доставленные неудобства.

2.2.6. Заявитель после предоставления документов вправе отказать от предоставления Услуги. Отказ оформляется письменно в произвольной форме и представляется в орган Администрации.

2.3. Исчерпывающий перечень оснований для отказа в приеме документов, необходимых для предоставления Услуги

Заявитель получает отказ в приеме документов по следующим основаниям:

1) лицо, подающее документы, не относится к числу заявителей в соответствии с пунктами 1.2.1, 1.2.2 настоящего регламента;

2) заявитель представил документы, оформление которых не соответствует требованиям, установленным настоящим регламентом;

3) заявитель представил документы с неоговоренными исправлениями, серьезными повреждениями, не позволяющими однозначно толковать содержание, с подчистками либо при-

писками, зачеркнутыми словами, записями, выполненными карандашом.

2.4. Срок предоставления Услуги

2.4.1. Решение о выдаче или об отказе в выдаче разрешения (результат предоставления Услуги) принимается органом Администрации в течение 25 календарных дней со дня поступления заявления и в течение 3 рабочих дней со дня принятия указанного решения направляется заявителю заказным письмом с приложением представленных им документов.

2.4.2. Сроки выполнения отдельных административных процедур и действий:

1) регистрация заявления (1 календарный день);
2) рассмотрение представленных документов (4 календарных дня после регистрации заявления);

3) принятие решения о предоставлении (отказе в предоставлении) Услуги (не более 20 календарных дней после окончания рассмотрения представленных документов);

4) выдача результата предоставления Услуги (3 рабочих дня со дня принятия решения о предоставлении (отказе в предоставлении) Услуги).

2.4.3. При непредставлении заявителем документов, предусмотренных пунктом 2.2.2 настоящего регламента, срок предоставления Услуги не увеличивается.

2.4.4. Максимальный срок ожидания в очереди при подаче заявления и прилагаемых к нему документов для предоставления Услуги и при получении документов, являющихся результатом предоставления Услуги, не должен превышать 15 минут.

2.5. Исчерпывающий перечень оснований для приостановления или отказа в предоставлении Услуги

2.5.1. Основания для приостановления Услуги отсутствуют.

2.5.2. Решение об отказе в предоставлении Услуги принимается в следующих случаях:

а) заявление подано с нарушением требований, установленных 2.2.1. настоящего регламента;

б) в заявлении указаны цели использования земель или земельного участка или объекты, предполагаемые к размещению, не предусмотренные пунктом 2.1.2 настоящего регламента;

в) земельный участок, на использование которого испрашивается разрешение, предоставлен физическому или юридическому лицу.

2.6. Плата, взимаемая с заявителя при предоставлении Услуги

За предоставление Услуги плата не взимается.

2.7. Результат предоставления Услуги

Результатом предоставления Услуги является:

1) выдача распоряжения Администрации Северодвинска «О выдаче разрешения на использование земель или земельного участка»;

2) выдача письменного отказа в предоставлении Услуги.

2.8. Требования к местам предоставления Услуги

Требования к помещениям, предназначенным для предоставления Услуги:

1) обозначаются соответствующими табличками с указанием номера кабинета, названия соответствующего подразделения органа Администрации Северодвинска, предоставляющего Услугу, фамилий, имен и отчеств сотрудников органа Администрации Северодвинска, организующих предоставление Услуги, мест приема и выдачи документов, мест информирования заявителей, графика работы с заявителями;

2) оснащаются стульями, столами, компьютером с возможностью печати и выхода в Интернет, иной необходимой оргтехникой;

3) для ожидания приема заявителем отводятся места для оформления документов, оборудованные стульями, столами (стойками);

4) должны удовлетворять требованиям об обеспечении беспрепятственного доступа инвалидов к объектам социальной, инженерной и транспортной инфраструктур и к предоставляемым в них услугам в соответствии с законодательством Российской Федерации о социальной защите инвалидов.

2.9. Показатели доступности и качества Услуги

2.9.1. Показателями доступности Услуги являются:

1) предоставление заявителям информации о правилах предоставления Услуги в соответствии с подразделом 1.3 настоящего регламента;

2) обеспечение заявителям возможности обращения за предоставлением Услуги через представителя;

3) обеспечение заявителям возможности взаимодействия с органом Администрации, предоставляющим Услугу, в электронной форме через Архангельский региональный портал государственных и муниципальных услуг (функций) и Единый портал государственных и муниципальных услуг (функций):

– размещение на Архангельском региональном портале государственных и муниципальных услуг (функций) и Едином портале государственных и муниципальных услуг (функций) форм документов, необходимых для предоставления Услуги, и обеспечение возможности их копирования и заполнения в электронной форме;

– обеспечение заявителям возможности направлять заявления о предоставлении Услуги в электронной форме;

– обеспечение заявителям возможности осуществлять с использованием Архангельского регионального портала государственных и муниципальных услуг (функций) и Единого портала государственных и муниципальных услуг (функций) мониторинг хода движения дела заявителя;

– обеспечение заявителям возможности получения результатов предоставления Услуги в электронной форме на Архангельском региональном портале государственных и муниципальных услуг (функций) и Едином портале государственных и муниципальных услуг (функций);

4) безвозмездность предоставления Услуги.

2.9.2. Показателями качества Услуги являются:

1) отсутствие случаев нарушения сроков при предоставлении Услуги;

2) отсутствие случаев удовлетворения в досудебном, судебном порядке жалоб заявителей, оспаривающих решения и действия (бездействие) Администрации Северодвинска, ее должностных лиц, муниципальных служащих Администрации Северодвинска, предоставляющих Услугу.

3. Административные процедуры

Предоставление Услуги включает в себя следующие административные процедуры:

- регистрация заявления;
- рассмотрение представленных документов;
- принятие решения о предоставлении (отказе в предоставлении) Услуги;
- выдача результата предоставления Услуги.

3.1. Регистрация заявления

3.1.1. Основанием для начала предоставления Услуги является получение заявления о предоставлении Услуги.

Сотрудник органа Администрации, ответственный за прием и регистрацию документов, производит прием заявления с приложением документов лично от заявителя или его представителя.

В ходе приема заявления и прилагаемых к нему документов сотрудник осуществляет их проверку на:

- соответствие заявителя требованиям, указанным в подразделе 1.2 настоящего регламента;
- оформление заявления в соответствии с формой (При-

ложение № 1 к настоящему регламенту), с учетом требований, установленных пунктом 2.2.1.2 настоящего регламента;

– комплектность представленных документов в соответствии с пунктами 2.2.1, 2.2.2 настоящего регламента. В случае если заявитель представил только те документы, которые указаны в пункте 2.2.1 настоящего регламента, орган Администрации запрашивает недостающую информацию в соответствии со ст. 6 Федерального закона от 27.07.2010 № 210-ФЗ «Об организации предоставления государственных и муниципальных услуг»;

– отсутствие в заявлении и прилагаемых к нему документах неоговоренных исправлений, серьезных повреждений, не позволяющих однозначно истолковать их содержание, подчисток либо приписок, зачеркнутых слов;

– отсутствие в заявлении и прилагаемых к нему документах записей, выполненных карандашом.

При установлении фактов несоответствия заявления и прилагаемых к нему документов установленным требованиям сотрудник уведомляет заявителя о наличии препятствий для приема документов, объясняет заявителю содержание выявленных недостатков и предлагает принять меры по их устранению.

После проверки документов, если нет оснований для отказа в приеме документов в соответствии с подразделом 2.3 настоящего регламента, сотрудник на лицевой стороне в левом нижнем углу заявления ставит отметку (свою подпись, расшифровку подписи и дату) о соответствии документов предъявляемым настоящим пунктом требованиям, после чего заявление регистрируется сотрудником органа Администрации и на заявлении ставится номер и дата регистрации. Заявителю выдается расписка о приеме заявления и прилагаемых к нему документов.

3.1.2. Заявитель может направить заявление и прилагаемые к нему документы почтовым отправлением с описью вложения, в электронной форме. Сотрудник органа Администрации производит прием заявления с прилагаемыми документами, после чего заявление регистрируется и на заявлении ставится номер и дата регистрации.

Заявления, поступившие в электронной форме во вне рабочее время, подлежат регистрации в начале очередного рабочего дня до рассмотрения запросов заявителей, поступающих иным образом.

3.2. Рассмотрение представленных документов

3.2.1. После регистрации заявления, поступившего при личном обращении заявителя или его представителя, по почте или в электронной форме, заявление и прилагаемые к нему документы передаются руководителю органа Администрации, который определяет сотрудника – ответственного исполнителя по данному заявлению.

3.2.2. Ответственный исполнитель в течение 4 календарных дней со дня регистрации заявления проводит проверку представленных документов.

3.2.3. Если заявитель настаивает на принятии документов, но имеются основания для отказа в их приеме, либо документы поступили по почте, в электронной форме и также имеются основания для отказа, сотрудник отдела в течение 5 календарных дней после регистрации заявления направляет заявителю отказ в приеме документов с указанием причин отказа и возможностей их устранения, который подписывается руководителем органа Администрации.

Письменный отказ в приеме документов передается лично заявителю или его представителю либо направляется заявителю по почте по адресу, указанному в заявлении, в электронной форме.

3.3. Принятие решения о предоставлении (отказе в предоставлении) Услуги

В случае соответствия представленных документов всем требованиям, установленным настоящим регламентом, сотрудник органа Администрации готовит проект распоряжения Администрации Северодвинска «О выдаче разрешения на использование земель или земельного участка» и осуществляет его согласование в соответствии с регламентом Администрации Северодвинска.

Распоряжение Администрации Северодвинска «О выдаче разрешения на использование земель или земельного участка» подписывается заместителем Главы Администрации Северодвинска по городскому хозяйству.

В случаях, установленных в подразделе 2.5 настоящего регламента, сотрудник органа Администрации готовит отказ в предоставлении Услуги в форме письма за подписью начальника органа Администрации в срок, не превышающий 20 календарных дней после окончания рассмотрения представленных документов.

3.4. Выдача результата предоставления Услуги

Результат предоставления Услуги выдается заявителю (его представителю) лично либо направляется по почте заказным письмом по адресу, указанному в заявлении, в электронной форме.

При получении результата предоставления Услуги заявитель ставит свою подпись и дату получения на документе, который остается в органе Администрации.

При отправке по почте результата предоставления Услуги сотрудник органа Администрации подшивает в дело экземпляр почтового уведомления с отметкой о вручении.

4. Контроль за исполнением административного регламента

4.1. Контроль за исполнением настоящего регламента осуществляется начальником Управления градостроительства и земельных отношений (далее – УГиЗО), начальником Белозерского территориального отдела (далее – БТО) в следующих формах:

- текущее наблюдение за выполнением сотрудниками административных действий при предоставлении Услуги;
- рассмотрение жалоб на действия (бездействие) муниципальных служащих, выполняющих административные действия при предоставлении Услуги.

4.2. Обязанности сотрудников по исполнению настоящего регламента, а также их персональная ответственность за неисполнение или ненадлежащее исполнение своих обязанностей закрепляются в их должностных инструкциях.

4.3. Решения, принятые в ходе предоставления Услуги, могут быть оспорены заявителем в порядке, предусмотренном разделом 5 настоящего регламента, Федеральным законом от 27.07.2010 № 210-ФЗ «Об организации предоставления государственных и муниципальных услуг», и в судебном порядке.

5. Досудебный (внесудебный) порядок обжалования решений и (или) действий (бездействия) Администрации Северодвинска, ее должностных лиц и муниципальных служащих

5.1. Заявитель имеет право обратиться в досудебном (вне-судебном) порядке с жалобой на решения и действия (бездействия) Администрации Северодвинска, ее должностных лиц и муниципальных служащих (далее – жалоба) в случае нарушения стандарта предоставления Услуги.

5.2. Жалобы подаются:

- на решения и действия (бездействие) сотрудника БТО – начальнику БТО;
- на решения и действия (бездействие) сотрудников УГиЗО, отдела по земельным отношениям УГиЗО, начальника отдела по земельным отношениям УГиЗО – начальнику УГиЗО;
- на решения и действия (бездействие) начальника УГиЗО, БТО – заместителю Главы Администрации Северодвинска по городскому хозяйству;
- на решения и действия (бездействие) заместителя Главы Администрации Северодвинска по городскому хозяйству – Главе Северодвинска.

5.3. Жалобы рассматриваются должностными лицами, указанными в пункте 5.2 настоящего регламента, в порядке, предусмотренном Федеральным законом от 27.08.2010 № 210-ФЗ «Об организации предоставления государственных и муницип-

пальных услуг», Положением об особенностях подачи и рассмотрения жалоб на решения и действия (бездействие) Администрации Северодвинска, ее должностных лиц и муниципальных служащих, утвержденным постановлением Администрации Северодвинска от 17.05.2019 № 162-па, и настоящим регламентом.

*Приложение
к административному регламенту
предоставления муниципальной услуги
«Выдача разрешения на использование земель или земельного участка, которые находятся в государственной или муниципальной собственности, без предоставления земельных участков и установления сервитута, публичного сервитута», утвержденному постановлением Администрации Северодвинска от 15.03.2016 № 62-па (в ред. от 26.02.2020 № 75-па)*

*Начальнику УГиЗО
Администрации Северодвинска
164501, г. Северодвинск,
ул. Плюснина, д. 7*

*Начальнику БТО Администрации Северодвинска
164526, г. Северодвинск, пос. Белое озеро,
ул. Школьная, д. 6*

ЗАЯВЛЕНИЕ

о выдаче разрешения на использование земель или земельного участка, которые находятся в государственной или муниципальной собственности, без предоставления земельных участков и установления сервитута, публичного сервитута

Прошу выдать разрешение на использование земель или земельного участка для _____

(цель использования земель или земельного участка)

1. Кадастровый номер земельного участка: _____

2. Срок использования земель или земельного участка _____

3. Информация о необходимости осуществления рубок деревьев, кустарников, расположенных в границах земельного участка, части земельного участка или земель из состава земель промышленности, энергетики, транспорта, связи, радиовещания, телевидения, информатики, земель для обеспечения космической деятельности, земель обороны, безопасности и земель иного специального назначения, в отношении которых подано заявление, в случае такой необходимости: _____

на основании следующих документов:

№ п/п	Наименование документа		

ЗАЯВИТЕЛЬ:

(фамилия, имя и (при наличии) отчество, место жительства заявителя и реквизиты документа, удостоверяющего его личность, в случае если заявление подается физическим лицом)

(фамилия, имя и (при наличии) отчество представителя заявителя и реквизиты документа, подтверждающего его полномочия, в случае если заявление подается представителем заявителя)

(наименование, место нахождения, организационно-правовая форма и сведения о государственной регистрации заявителя в Едином государственном реестре юридических лиц, в случае если заявление подается юридическим лицом)

(почтовый адрес, адрес электронной почты, номер телефона для связи с заявителем или представителем заявителя)

« _____ » _____ 20 ____ г.

_____ (подпись)

от 27.02.2020 № 79-па
г. Северодвинск Архангельской области

**О ВНЕСЕНИИ ИЗМЕНЕНИЙ
В ПОСТАНОВЛЕНИЕ АДМИНИСТРАЦИИ СЕВЕРОВДИНСКА
ОТ 10.04.2013 № 129-ПА (В РЕДАКЦИИ ОТ 11.06.2019)**

**В целях приведения муниципального правового акта
в соответствие с законодательством Российской Федерации**

ПОСТАНОВЛЯЮ:

1. Внести в постановление Администрации Северодвинска от 10.04.2013 № 129-па «Об утверждении административного регламента предоставления муниципальной услуги «Согласование переустройства и (или) перепланировки жилых помещений в многоквартирных домах» (в редакции от 11.06.2019) следующие изменения:

1.1. Наименование постановления изложить в следующей редакции:

«Об утверждении административного регламента предоставления муниципальной услуги «Согласование проведения переустройства и (или) перепланировки помещения в многоквартирном доме»».

1.2. В пункте 1 слова «Согласование переустройства и (или) перепланировки жилых помещений в многоквартирных домах» заменить словами «Согласование проведения переустройства и (или) перепланировки помещения в многоквартирном доме».

2. Внести в административный регламент предоставления муниципальной услуги «Согласование переустройства и (или) перепланировки помещений в многоквартирных домах», утвержденный постановлением Администрации Северодвинска от 10.04.2013 № 129-па (в редакции от 11.06.2019), изменения, изложив его в прилагаемой редакции.

3. Отделу по связям со средствами массовой информации Администрации Северодвинска опубликовать (обнародовать) настоящее постановление в бюллетене нормативно-правовых актов муниципального образования «Северодвинск» «Вполне официально» и разместить на официальном интернет-сайте Администрации Северодвинска.

Глава Северодвинска И. В. Скубенко

*УТВЕРЖДЕН
постановлением Администрации Северодвинска
от 10.04.2013 № 129-па (в ред. от 27.02.2020 № 79-па)*

**АДМИНИСТРАТИВНЫЙ РЕГЛАМЕНТ
предоставления муниципальной услуги «Согласование
проведения переустройства и (или) перепланировки
помещения в многоквартирном доме»**

1. Общие положения

**1.1. Предмет регулирования административного
регламента**

1.1.1. Настоящий административный регламент устанавливает порядок предоставления муниципальной услуги «Согласование проведения переустройства и (или) перепланировки помещения в многоквартирном доме» (далее – Услуга) и стандарт предоставления Услуги, включая сроки и последовательность административных процедур и административных действий органов Администрации Северодвинска при осуществлении полномочий по предоставлению Услуги на территории муниципального образования «Северодвинск».

Услуга предоставляется Администрацией Северодвинска в лице Комитета жилищно-коммунального хозяйства, транспорта и связи Администрации Северодвинска (далее – Комитет ЖКХ, ТиС).

1.1.2. Предоставление Услуги включает в себя следующие административные процедуры:

- 1) регистрация заявления;
- 2) рассмотрение представленных документов;
- 3) принятие решения о предоставлении (отказе в предоставлении) Услуги;
- 4) выдача результата предоставления Услуги.

1.1.3. К административным процедурам, исполняемым многофункциональным центром предоставления государственных и муниципальных услуг (далее – многофункциональный центр), относятся:

- 1) прием заявления о предоставлении Услуги;
- 2) выдача заявителю отказа в приеме документов;
- 3) выдача заявителю результата предоставления Услуги.

1.2. Описание заявителей при предоставлении Услуги

1.2.1. Заявителями при предоставлении Услуги являются:

- 1) физические лица;
- 2) юридические лица (за исключением государственных органов и их территориальных органов, органов государственных внебюджетных фондов и их территориальных органов, органов местного самоуправления).

1.2.2. От имени заявителей, указанных в пункте 1.2.1 настоящего регламента, вправе выступать:

- 1) законные представители;
- 2) представители, действующие на основании доверенности.

**1.3. Требования к порядку информирования
о правилах предоставления Услуги**

1.3.1. Информация о правилах предоставления Услуги может быть получена:

- по телефону;
- электронной почте;
- по почте путем обращения заявителя с письменным запросом о предоставлении информации;
- при личном обращении заявителя (на информационных стендах);
- на Архангельском региональном портале государственных и муниципальных услуг (функций) и Едином портале государственных и муниципальных услуг (функций);
- при личном обращении заявителя в многофункциональный центр.

1.3.2. При информировании по телефону, по электронной почте, по почте (при обращении заявителя с письменным запросом о предоставлении информации) и при личном обращении заявителя сообщается следующая информация:

- контактные данные Комитета ЖКХ, ТиС (почтовый адрес, адрес официального Интернет-сайта Администрации Северодвинска, номер телефона для справок, адрес электронной почты);
- график работы Комитета ЖКХ, ТиС с заявителями в целях оказания содействия при подаче запросов заявителей в электронной форме;
- график работы Комитета ЖКХ, ТиС с заявителями по иным вопросам их взаимодействия;
- сведения о порядке досудебного (внесудебного) обжалования решений и действий (бездействия) должностных лиц, муниципальных служащих Администрации Северодвинска, а также решений и действий (бездействия) многофункционального центра и (или) привлекаемых им организаций, их работников;
- сведения о нормативных правовых актах, регулирующих предоставление Услуги (наименование нормативного правового акта, принявший орган, номер документа, дата принятия);
- перечень документов, необходимых для получения Услуги, комплектность (достаточность) предоставляемых документов.

Ответ на телефонный звонок должен начинаться с информации о наименовании органа Администрации Северодвинска, предоставляющего Услугу, в который позвонил гражданин, должности, фамилии, имени и отчестве принявшего телефонный звонок сотрудника Комитета ЖКХ, ТиС. Время разговора не должно превышать 10 минут (за исключением случаев консультирования по порядку предоставления Услуги). При невозможности сотрудника Комитета ЖКХ, ТиС, принявшего телефонный звонок, самостоятельно ответить на поставленные вопросы телефонный звонок должен быть переадресован (переведен) на другого сотрудника Комитета ЖКХ, ТиС либо позвонившему гражданину должен быть сообщен номер телефона, по которому можно получить необходимую информацию, или указан иной способ получения информации о правилах предоставления Услуги.

Обращения заявителей в электронной форме и их письменные запросы рассматриваются в Комитете ЖКХ, ТиС в порядке, предусмотренном Федеральным законом от 02.05.2006 № 59-ФЗ «О порядке рассмотрения обращений граждан Российской Федерации» и Федеральным законом от 09.02.2009 № 8-ФЗ «Об обеспечении доступа к информации о деятельности государственных органов и органов местного самоуправления».

1.3.3. На официальном интернет-сайте Администрации Северодвинска, на информационных стендах помещений в местах предоставления Услуги размещаются:

- административный регламент предоставления Услуги;
- информация о месте нахождения, графике работы с заявителями Комитета ЖКХ, ТиС, организаций, обращение в которые необходимо для получения Услуги, многофункционального центра, номер телефона Комитета ЖКХ, ТиС;
- адрес электронной почты Комитета ЖКХ, ТиС;
- образцы заполнения заявителями бланков документов;
- перечень нормативных правовых актов, регулирующих предоставление Услуги (с указанием их реквизитов и источников официального опубликования);
- сведения о порядке досудебного (внесудебного) обжалования решений и действий (бездействия) Администрации Северодвинска, ее должностных лиц и муниципальных служащих, а также решений и действий (бездействия) многофункционального центра и (или) привлекаемых им иных организаций и их работников.

1.3.4. На Архангельском региональном портале государственных и муниципальных услуг (функций) размещаются:

- административный регламент предоставления Услуги;
 - информация, указанная в пункте 1.3.3 настоящего регламента;
 - информация, указанная в пункте 22 Положения о формировании и ведении Архангельского регионального реестра государственных и муниципальных услуг (функций) и Архангельского регионального портала государственных и муниципальных услуг (функций), утвержденного постановлением Правительства Архангельской области от 28.12.2010 № 408-пп.
- 1.3.5. В многофункциональном центре и (или) привлекаемых им организациях предоставляется информация, предусмотренная Правилами организации деятельности многофункциональных центров предоставления государственных и муниципальных услуг, утвержденными постановлением Правительства Российской Федерации от 22.12.2012 № 1376.

2. Стандарт предоставления Услуги

2.1. Общие положения

2.1.1. Полное наименование муниципальной услуги: «Согласование проведения переустройства и (или) перепланировки помещения в многоквартирном доме».

2.1.2. Услуга предоставляется Комитетом ЖКХ, ТиС.

2.1.3. Предоставление Услуги осуществляется в соответствии со следующими нормативными правовыми актами:

- Конституция Российской Федерации;
- Федеральный закон от 02.05.2006 № 59-ФЗ «О порядке рассмотрения обращений граждан Российской Федерации»;

– Федеральный закон от 09.02.2009 № 8-ФЗ «Об обеспечении доступа к информации о деятельности государственных органов и органов местного самоуправления»;

– Федеральный закон от 27.07.2010 № 210-ФЗ «Об организации предоставления государственных и муниципальных услуг»;

– постановление Правительства Российской Федерации от 24.10.2011 № 861 «О федеральных государственных информационных системах, обеспечивающих предоставление в электронной форме государственных и муниципальных услуг (осуществление функций)»;

– постановление Правительства Российской Федерации от 20.11.2012 № 1198 «О федеральной государственной информационной системе, обеспечивающей процесс досудебного (внесудебного) обжалования решений и действий (бездействия), совершенных при предоставлении государственных и муниципальных услуг»;

– постановление Правительства Российской Федерации от 26.03.2016 № 236 «О требованиях к предоставлению в электронной форме государственных и муниципальных услуг»;

– постановление Правительства Архангельской области от 28.12.2010 408-пп «О государственных информационных системах, обеспечивающих предоставление государственных услуг (исполнение функций) Архангельской области и предоставление муниципальных услуг (исполнение функций) муниципальных образований Архангельской области гражданам и организациям в электронной форме»;

– решение Совета депутатов Северодвинска от 28.02.2008 № 26 «Об утверждении Положения о Комитете жилищно-коммунального хозяйства, транспорта и связи Администрации Северодвинска»;

– распоряжение Администрации Северодвинска от 19.12.2011 № 314-ра «Об утверждении Перечня государственных и муниципальных услуг, предоставляемых Администрацией Северодвинска».

Перечень нормативных правовых актов, непосредственно регулирующих предоставление Услуги, размещается на официальном интернет-сайте Администрации Северодвинска и на Архангельском региональном портале государственных и муниципальных услуг (функций).

2.2. Исчерпывающий перечень документов, необходимых для предоставления Услуги

2.2.1. Для получения Услуги заявитель обязан представить следующие документы:

2.2.1.1. Документ, удостоверяющий личность (оригинал или копия, в 1 экз.), документы, подтверждающие полномочия лица, обратившегося с заявлением от имени и в интересах заявителя (оригинал или надлежащим образом заверенная копия, в 1 экз.).

2.2.1.2. Заявление о предоставлении Услуги (оригинал по форме, утвержденной постановлением Правительства Российской Федерации от 28.04.2005 № 266 «Об утверждении формы заявления о переустройстве и (или) перепланировке жилого помещения и формы документа, подтверждающего принятие решения о согласовании переустройства и (или) перепланировки жилого помещения»).

2.2.1.3. Подготовленный и оформленный в установленном порядке проект переустройства и (или) перепланировки переустраиваемого и (или) перепланируемого помещения в многоквартирном доме, а если переустройство и (или) перепланировка помещения в многоквартирном доме невозможны без присоединения к данному помещению части общего имущества в многоквартирном доме, также протокол общего собрания собственников помещений в многоквартирном доме о согласии всех собственников помещений в многоквартирном доме на такие переустройство и (или) перепланировку помещения в многоквартирном доме, предусмотренном частью 2 статьи 40 Жилищного кодекса РФ (оригинал или копия, в 1 экз.).

2.2.1.4. Документ, подтверждающий согласие наймодателя (в случае если заявителем выступает наниматель жилого помещения) (оригинал или копия, в 1 экз.).

2.2.1.5. Согласие в письменной форме всех членов семьи нанимателя (в том числе временно отсутствующих членов семьи нанимателя), занимающих переустраиваемое и (или) перепланируемое жилое помещение на основании договора социального найма (в случае если заявитель является уполномоченный наймодателем на представление предусмотренных настоящим пунктом документов наниматель переустраиваемого и (или) перепланируемого жилого помещения по договору социального найма). При подаче документов требуется личное присутствие членов семьи нанимателя или засвидетельствованное в нотариальном порядке согласие на переустройство и (или) перепланировку (оригинал или надлежащим образом заверенная копия, в 1 экз.).

2.2.1.6. Документы, подтверждающие согласие всех собственников (в случае долевой собственности) помещения в многоквартирном доме, а также собственников комнат в коммунальной квартире (в случае если в результате переустройства и (или) перепланировки происходит изменение границ и размера общего имущества в коммунальной квартире). При подаче документов требуется личное присутствие всех собственников (в случае долевой собственности), а также собственников комнат в коммунальной квартире или засвидетельствованное в нотариальном порядке согласие на переустройство и (или) перепланировку (оригинал или надлежащим образом заверенная копия, в 1 экз.).

2.2.1.7. Правоустанавливающие документы на переустраиваемое и (или) перепланируемое помещение в многоквартирном доме (оригинал или нотариально заверенная копия, в 1 экз.).

2.2.2. Для получения Услуги заявитель вправе представить самостоятельно:

2.2.2.1. Свидетельство о государственной регистрации права или выписку из Единого государственного реестра недвижимости об основных характеристиках и зарегистрированных правах на объект недвижимости (оригинал или нотариально заверенная копия, в 1 экз.).

2.2.2.2. Справка о составе семьи (в случае если заявителем является уполномоченный наймодателем на представление предусмотренных настоящим пунктом документов наниматель переустраиваемого и (или) перепланируемого жилого помещения по договору социального найма жилого помещения) (оригинал или заверенная надлежащим образом копия, в 1 экз.).

2.2.2.3. Заключение органа по охране памятников архитектуры, истории и культуры о допустимости проведения переустройства и (или) перепланировки помещения в многоквартирном доме, если такое помещение или дом, в котором оно находится, является памятником архитектуры, истории или культуры (оригинал или заверенная надлежащим образом копия, в 1 экз.).

2.2.2.4. Выкопировка из технического паспорта переустраиваемого и (или) перепланируемого жилого помещения (оригинал или заверенная надлежащим образом копия, в 1 экз.).

2.2.2.5. Документ, подтверждающий регистрацию в системе индивидуального (персонифицированного) учета, или страховое свидетельство обязательного пенсионного страхования (оригинал или надлежащим образом заверенная копия, в 1 экз.).

2.2.3. Заявитель может представить документы, указанные в пунктах 2.2.1, 2.2.2 настоящего регламента, следующими способами:

- 1) почтовым отправлением;
- 2) посредством личного обращения;
- 3) в электронной форме через Архангельский региональный портал государственных и муниципальных услуг (функций) или Единый портал государственных и муниципальных услуг (функций);
- 4) посредством обращения в многофункциональный центр.

В случае если обращение за получением Услуги осуществлено в электронной форме через Архангельский региональный портал государственных и муниципальных услуг (функций) или Единый портал государственных и муниципальных услуг (функций) с использованием единой системы идентификации и аутентификации, заявитель имеет право использовать про-

стую электронную подпись при обращении за получением Услуги в электронной форме при условии, что при выдаче ключа простой электронной подписи личность физического лица установлена при личном приеме.

Формирование заявления в электронной форме осуществляется посредством заполнения электронной формы заявления на Архангельском региональном портале государственных и муниципальных услуг (функций) или Едином портале государственных и муниципальных услуг (функций) без необходимости дополнительной подачи заявления в какой-либо иной форме.

В документах допускается использование факсимильного воспроизведения подписи с помощью средств механического или иного копирования, электронной подписи либо иного аналога собственноручной подписи.

Документы, предусмотренные настоящим подразделом, могут быть представлены в составе запроса заявителя о предоставлении нескольких государственных и (или) муниципальных услуг (комплексного запроса) в соответствии с правилами, предусмотренными статьей 15.1 Федерального закона от 27.07.2010 № 210-ФЗ «Об организации предоставления государственных и муниципальных услуг». Комплексные запросы в части, касающейся Услуги, рассматриваются в порядке, предусмотренном настоящим регламентом.

При личном обращении заявитель подает заявление и документы, перечисленные в пунктах 2.2.1, 2.2.2 настоящего регламента, сотруднику отдела по организации работы с собственниками жилья Комитета ЖКХ, ТиС.

2.2.4. Сотрудник отдела по организации работы с собственниками жилья Комитета ЖКХ, ТиС не вправе требовать от заявителя:

2.2.4.1. Предоставление документов и информации или осуществления действий, предоставление которых не предусмотрено нормативными правовыми актами, регулирующими отношения, возникающие в связи с предоставлением Услуги.

2.2.4.2. Предоставление документов и информации, которые находятся в распоряжении органов, предоставляющих Услуги, иных государственных органов, органов местного самоуправления, подведомственных государственным органам или органам местного самоуправления организаций, участвующих в предоставлении государственных и муниципальных услуг, в соответствии с нормативными правовыми актами Российской Федерации, нормативными правовыми актами Архангельской области, муниципальными правовыми актами органов местного самоуправления Северодвинска.

2.2.4.3. Представление документов и информации, отсутствие и (или) недостоверность которых не указывались при первоначальном отказе в приеме документов, необходимых для предоставления Услуги, за исключением следующих случаев:

– изменение требований нормативных правовых актов, касающихся предоставления Услуги, после первоначальной подачи заявления о предоставлении Услуги;

– наличие ошибок в заявлении о предоставлении Услуги и документах, поданных заявителем после первоначального отказа в приеме документов, необходимых для предоставления Услуги и не включенных в представленный ранее комплект документов;

– истечение срока действия документов или изменение информации после первоначального отказа в приеме документов, необходимых для предоставления Услуги;

– выявление документально подтвержденного факта (признаков) ошибочного или противоправного действия (бездействия) должностного лица, муниципального служащего Администрации Северодвинска, работника многофункционального центра, работника привлекаемой многофункциональным центром организации при первоначальном отказе в приеме документов, необходимых для предоставления Услуги либо в предоставлении Услуги, о чем в письменном виде за подписью председателя Комитета ЖКХ, ТиС, руководителя многофункционального центра либо руководителя привлекаемой многофункциональным центром организации при первоначальном отказе в приеме документов, необходимых для предоставления Услуги, уведомляется заявитель, а также приносятся извинения за доставленные неудобства.

2.2.5. Заявитель после предоставления документов вправе отказаться от предоставления Услуги. Отказ оформляется письменно в произвольной форме и представляется в отдел по организации работы с собственниками жилья Комитета ЖКХ, ТиС.

2.3. Исчерпывающий перечень оснований для отказа в приеме документов, необходимых для предоставления Услуги

Заявитель получает отказ в приеме документов по следующим основаниям:

- 1) лицо, подающее документы, не относится к числу заявителей в соответствии с пунктами 1.2.1, 1.2.2 настоящего регламента;
- 2) заявитель представил документы, оформление которых не соответствует требованиям, установленным настоящим регламентом;
- 3) заявитель представил документы с неоговоренными исправлениями, серьезными повреждениями, не позволяющими однозначно толковать содержание, с подчистками либо приписками, зачеркнутыми словами, записями, выполненными карандашом.

2.4. Срок предоставления Услуги

2.4.1. Срок предоставления Услуги – до 19 рабочих дней со дня поступления заявления.

2.4.2. Сроки выполнения отдельных административных процедур и действий:

- 1) регистрация заявления (1 рабочий день);
- 2) рассмотрение представленных документов (4 рабочих дня после регистрации заявления);
- 3) принятие решения о предоставлении (отказе в предоставлении) Услуги (не более 11 рабочих дней после окончания рассмотрения представленных документов);
- 4) выдача результата предоставления Услуги (3 рабочих дня со дня принятия решения о предоставлении (отказе в предоставлении) Услуги).

2.4.3. При непредоставлении заявителем документов, предусмотренных пунктом 2.2.2 настоящего регламента, срок предоставления Услуги увеличивается на срок запроса отделом по работе с собственниками жилья Комитета ЖКХ, ТиС необходимых документов. При этом предельный срок предоставления Услуги не должен превышать 45 дней со дня представления в Комитет ЖКХ, ТиС документов, обязанность по представлению которых возложена на заявителя.

2.4.4. При обращении заявителя в многофункциональный центр срок предоставления Услуги не увеличивается.

2.4.5. Максимальный срок ожидания в очереди при подаче заявления и прилагаемых к нему документов для предоставления Услуги и при получении документов, являющихся результатом предоставления Услуги, не должен превышать 15 минут.

2.5. Исчерпывающий перечень оснований для приостановления или отказа в предоставлении Услуги

2.5.1. Основания для приостановления предоставления Услуги отсутствуют.

2.5.2. Основания для отказа в предоставлении Услуги:

- 1) несоответствие проекта переустройства и (или) перепланировки переводимого помещения требованиям Технического регламента о безопасности зданий и сооружений от 30.12.2009 № 384-ФЗ, СП 54.13330.2016 «СНиП 31–01–2003 Здания жилые многоквартирные», СП 112.13330.2011 «СНиП 21–01–97* Пожарная безопасность зданий и сооружений», СанПиН 2.1.2.2645–10 «Санитарно-эпидемиологические требования к условиям проживания в жилых зданиях и помещениях» и другим нормативным документам;
- 2) непредставление определенных пунктом 2.2.1 настоящего регламента документов;
- 3) непредставления определенных пунктом 2.2.2 настоящего регламента документов, в случае если из органа государственной власти на межведомственный запрос поступил

ответ об отсутствии документа и (или) информации, необходимых для проведения переустройства и (или) перепланировки помещения в многоквартирном доме, и если после уведомления об этом заявителя им в течение 15 рабочих дней со дня направления уведомления не представлены документы и (или) информация, необходимые для проведения переустройства и (или) перепланировки помещения в многоквартирном доме;

- 4) обращение в ненадлежащий орган.

2.6. Плата, взимаемая с заявителя при предоставлении Услуги

За предоставление Услуги плата не взимается.

2.7. Результат предоставления Услуги

Результатом предоставления Услуги являются:

- 1) выдача решения Администрации Северодвинска о согласовании проведения переустройства и (или) перепланировки помещения в многоквартирном доме;
- 2) выдача распоряжения заместителя Главы Администрации Северодвинска по городскому хозяйству об отказе в согласовании проведения переустройства и (или) перепланировки помещения в многоквартирном доме.

2.8. Требования к местам предоставления Услуги

Требования к помещениям, предназначенным для предоставления Услуги:

- 1) обозначаются соответствующими табличками с указанием номера кабинета, названия соответствующего подразделения органа Администрации Северодвинска, предоставляющего Услуги, фамилий, имен и отчеств сотрудников органа Администрации Северодвинска, организующих предоставление Услуги, мест приема и выдачи документов, мест информирования заявителей, графика работы с заявителями;
- 2) оснащаются стульями, столами, компьютером с возможностью печати и выхода в Интернет, иной необходимой оргтехникой;
- 3) для ожидания приема заявителям отводятся места для оформления документов, оборудованные стульями, столами (стойками);
- 4) должны удовлетворять требованиям об обеспечении беспрепятственного доступа инвалидов к объектам социальной, инженерной и транспортной инфраструктур и к предоставляемым в них услугам в соответствии с законодательством Российской Федерации о социальной защите инвалидов.

Помещения многофункционального центра и (или) привлекаемых им организаций, предназначенные для предоставления Услуги, должны соответствовать требованиям комфортности и доступности для получателей государственных и муниципальных услуг, установленным Правилами организации деятельности многофункциональных центров предоставления государственных и муниципальных услуг, утвержденными постановлением Правительства Российской Федерации от 22.12.2012 № 1376.

2.9. Показатели доступности и качества Услуги

2.9.1. Показателями доступности Услуги являются:

- 1) предоставление заявителям информации о правилах предоставления Услуги в соответствии с подразделом 1.3 настоящего регламента;
- 2) обеспечение заявителям возможности обращения за предоставлением Услуги через заявителя;
- 3) обеспечение заявителям возможности взаимодействия с органом Администрации Северодвинска, предоставляющим Услуги, в электронной форме через Архангельский региональный портал государственных и муниципальных услуг (функций) и Единый портал государственных и муниципальных услуг (функций):
 - размещение на Архангельском региональном портале государственных и муниципальных услуг (функций) и Едином

портале государственных и муниципальных услуг (функций) форм документов, необходимых для предоставления Услуги, и обеспечение возможности их копирования и заполнения в электронной форме;

- обеспечение заявителям возможности направлять заявления о предоставлении Услуги в электронной форме;

- обеспечение возможности оплаты государственной пошлины за предоставление услуг (в случае если за предоставление услуги предусмотрена плата);

- обеспечение заявителям возможности осуществлять с использованием Архангельского регионального портала государственных и муниципальных услуг (функций) и Единого портала государственных и муниципальных услуг (функций) мониторинг хода движения дела заявителя;

- обеспечение заявителям возможности получения результатов предоставления Услуги в электронной форме на Архангельском региональном портале государственных и муниципальных услуг (функций) и Едином портале государственных и муниципальных услуг (функций);

- 4) обеспечение заявителям возможности взаимодействия с органом Администрации Северодвинска, предоставляющим Услугу, через многофункциональный центр;

- 5) безвозмездность предоставления Услуги.

2.9.2. Показателями качества Услуги являются:

- 1) отсутствие случаев нарушения сроков при предоставлении Услуги;

- 2) отсутствие случаев удовлетворения в досудебном, судебном порядке жалоб заявителей, оспаривающих решения и действия (бездействие) Администрации Северодвинска, ее должностных лиц, муниципальных служащих Администрации Северодвинска, предоставляющих Услугу.

3. Административные процедуры

Предоставление Услуги включает в себя следующие административные процедуры, сроки выполнения которых определены в подразделе 2.4 настоящего регламента:

- регистрация заявления;
- рассмотрение представленных документов;
- принятие решения о предоставлении (отказе в предоставлении) Услуги;
- выдача результата предоставления Услуги.

3.1. Регистрация заявления

3.1.1. Основанием для начала предоставления Услуги является получение заявления о предоставлении Услуги.

Сотрудник отдела по организации работы с собственниками жилья Комитета ЖКХ, ТиС, ответственный за прием и регистрацию документов, производит прием заявления с приложением документов лично от заявителя или его представителя.

В ходе приема заявления и прилагаемых к нему документов сотрудник осуществляет их проверку на:

- соответствие заявителя требованиям, указанным в подразделе 1.2 настоящего регламента;

- оформление заявления в соответствии с Постановлением Правительства Российской Федерации от 28.04.2005 № 266 «Об утверждении формы заявления о переустройстве и (или) перепланировке жилого помещения и формы документа, подтверждающего принятие решения о согласовании переустройства и (или) перепланировки жилого помещения»;

- комплектность представленных документов в соответствии с пунктами 2.2.1, 2.2.2 настоящего регламента. В случае если заявитель представил только те документы, которые указаны в пункте 2.2.1 настоящего регламента, Комитет ЖКХ, ТиС запрашивает недостающую информацию в соответствии со ст. 6 Федерального закона от 27.07.2010 № 210-ФЗ «Об организации предоставления государственных и муниципальных услуг». При поступлении ответа из органа государственной власти на межведомственный запрос об отсутствии документа и (или) информации, необходимых для проведения переустройства и (или) перепланировки жилого помещения сотрудник отдела по организации работы с собственниками жилья

Комитета ЖКХ, ТиС уведомляет заявителя о получении такого ответа, предлагает представить документ и (или) информацию, необходимые для проведения переустройства и (или) перепланировки жилого помещения;

- отсутствие в заявлении и прилагаемых к нему документах неоговоренных исправлений, серьезных повреждений, не позволяющих однозначно истолковать их содержание, подчисток либо приписок, зачеркнутых слов;

- отсутствие в заявлении и прилагаемых к нему документах записей, выполненных карандашом.

При установлении фактов несоответствия заявления и прилагаемых к нему документов установленным требованиям сотрудник уведомляет заявителя о наличии препятствий для приема документов, объясняет заявителю содержание выявленных недостатков и предлагает принять меры по их устранению.

После проверки документов, если нет оснований для отказа в приеме документов в соответствии с подразделом 2.3 настоящего регламента, сотрудник на лицевой стороне в левом нижнем углу заявления ставит отметку (свою подпись, расшифровку подписи и дату) о соответствии документов предъявляемым настоящим пунктом требованиям, после чего заявление регистрируется сотрудником отдела по организации работы с собственниками жилья Комитета ЖКХ, ТиС, на заявлении ставится номер и дата регистрации. Заявителю выдается расписка о принятии заявления и прилагаемых к нему документов.

3.1.2. Заявитель может направить заявление и прилагаемые к нему документы почтовым отправлением с описью вложения, в электронной форме через Архангельский региональный портал государственных и муниципальных услуг (функций) или Единый портал государственных и муниципальных услуг (функций), а также посредством обращения в многофункциональный центр. Сотрудник Комитета ЖКХ, ТиС производит прием заявления с прилагаемыми документами, после чего заявление регистрируется в электронной базе данных входящих документов и на заявлении ставится номер и дата регистрации.

Заявления, поступившие в электронной форме через Архангельский региональный портал государственных и муниципальных услуг (функций) или Единый портал государственных и муниципальных услуг (функций) во внерабочее время, подлежат регистрации в начале очередного рабочего дня до рассмотрения запросов заявителей, поступающих иным образом.

3.2. Рассмотрение представленных документов

3.2.1. После регистрации заявления, поступившего при личном обращении заявителя или его представителя, заявление и прилагаемые к нему документы передаются начальнику отдела по организации работы с собственниками жилья Комитета ЖКХ, ТиС, который определяет сотрудника – ответственного исполнителя по данному заявлению.

3.2.2. При поступлении заявления почтовым отправлением или в электронной форме через Архангельский региональный портал государственных и муниципальных услуг (функций) или Единый портал государственных и муниципальных услуг (функций), из многофункционального центра председатель Комитета ЖКХ, ТиС в течение одного рабочего дня со дня регистрации заявления рассматривает его и направляет в отдел по организации работы с собственниками жилья Комитета ЖКХ, ТиС. Начальник отдела по организации работы с собственниками жилья определяет ответственного исполнителя по данному заявлению.

3.2.3. Ответственный исполнитель в течение 4 рабочих дней со дня регистрации заявления проводит проверку представленных документов.

3.2.4. Если заявитель настаивает на принятии документов, но имеются основания для отказа в их приеме либо документы поступили по почте, в электронной форме, из многофункционального центра и также имеются основания для отказа в их приеме, сотрудник отдела по организации работы с собственниками жилья Комитета ЖКХ, ТиС в течение пяти рабочих дней после регистрации заявления направляет заявителю письменное уведомление об отказе в приеме документов с указанием причин отказа и возможностей их устранения, которое подпи-

сывается начальником отдела по организации работы с собственниками жилья Комитета ЖКХ, ТиС.

Уведомление об отказе в приеме документов передается лично заявителю или его представителю либо направляется заявителю почтовым отправлением по адресу, указанному в заявлении, в электронной форме через Архангельский региональный портал государственных и муниципальных услуг (функций) или Единый портал государственных и муниципальных услуг (функций) либо через многофункциональный центр.

3.3. Принятие решения о предоставлении (отказе в предоставлении) Услуги

В случае соответствия представленных документов всем требованиям, установленным настоящим регламентом, сотрудник отдела по организации работы с собственниками жилья Комитета ЖКХ, ТиС готовит проект решения о согласовании проведения переустройства и (или) перепланировки помещения в многоквартирном доме и осуществляет его согласование в соответствии с Регламентом Администрации Северодвинска в срок, не превышающий 9 рабочих дней.

Решение подписывается заместителем Главы Администрации Северодвинска по городскому хозяйству (в течение 2 рабочих дней)

В случаях, установленных в подразделе 2.5 настоящего регламента, сотрудник отдела по организации работы с собственниками жилья Комитета ЖКХ, ТиС готовит проект распоряжения об отказе в согласовании проведения перепланировки и (или) переустройства помещения в многоквартирном доме и осуществляет его согласование в соответствии с регламентом Администрации Северодвинска в срок, не превышающий 9 рабочих дней.

Распоряжение подписывается заместителем Главы Администрации Северодвинска по городскому хозяйству (в течение 2 рабочих дней).

3.4. Выдача результата предоставления Услуги

Решение о согласовании проведения (распоряжение об отказе в согласовании проведения) переустройства и (или) перепланировки помещения в многоквартирном доме выдается заявителю (его представителю) лично либо направляется почтовым отправлением заказным письмом по адресу, указанному в заявлении, в электронной форме через Архангельский региональный портал государственных и муниципальных услуг (функций) или Единый портал государственных и муниципальных услуг (функций), через многофункциональный центр в течение трех рабочих дней после подписания.

При получении результата предоставления Услуги заявитель ставит свою подпись и дату получения на документе, который остается в Комитете ЖКХ, ТиС.

При отправке почтовым отправлением результата предоставления Услуги сотрудник отдела по организации работы с собственниками жилья Комитета ЖКХ, ТиС подшивает в дело экземпляр почтового уведомления с отметкой о вручении.

Если заявитель обратился за получением Услуги в многофункциональный центр, результат предоставления Услуги передается представителю многофункционального центра не позднее чем за 2 рабочих дня до окончания срока предоставления Услуги для выдачи заявителю, если иной способ получения не указан заявителем.

4. Контроль за исполнением административного регламента

4.1. Контроль за исполнением настоящего регламента осуществляется председателем Комитета ЖКХ, ТиС в следующих формах:

- текущее наблюдение за выполнением сотрудниками административных действий при предоставлении Услуги;
- рассмотрение жалоб на действия (бездействие) муниципальных служащих, выполняющих административные действия при предоставлении Услуги.

4.2. Обязанности сотрудников по исполнению настоящего

регламента, а также их персональная ответственность за неисполнение или ненадлежащее исполнение своих обязанностей закрепляются в их должностных инструкциях.

4.3. Решения, принятые в ходе предоставления Услуги, могут быть оспорены заявителем в порядке, предусмотренном разделом 5 настоящего регламента, Федеральным законом от 27 июля 2010 года № 210-ФЗ «Об организации предоставления государственных и муниципальных услуг», и в судебном порядке.

5. Досудебный (внесудебный) порядок обжалования решений и (или) действий (бездействия) Администрации Северодвинска, ее должностных лиц и муниципальных служащих, а также решений или действий (бездействия) многофункционального центра и (или) привлекаемых им иных организаций и их работников

5.1. Заявитель имеет право обратиться в досудебном (вне-судебном) порядке с жалобой на решения и действия (бездействие) Администрации Северодвинска, ее должностных лиц и муниципальных служащих, а также на решения и действия (бездействие) многофункционального центра и (или) привлекаемых им иных организаций и их работников (далее – жалоба) в случае нарушения стандарта предоставления Услуги.

5.2. Жалобы подаются:

- на решения и действия (бездействие) сотрудников Комитета ЖКХ, ТиС – председателю Комитета ЖКХ, ТиС;
- на решения и действия (бездействие) председателя Комитета ЖКХ, ТиС – заместителю Главы Администрации Северодвинска по городскому хозяйству;
- на решения и действия (бездействие) заместителя Главы Администрации Северодвинска по городскому хозяйству – Главе Северодвинска;
- на решения и действия (бездействие) работников многофункционального центра – руководителю многофункционального центра;
- на решения и действия (бездействие) руководителя многофункционального центра – в министерство связи и информационных технологий Архангельской области.

5.3. Жалобы рассматриваются должностными лицами, указанными в пункте 5.2 настоящего регламента, в порядке, предусмотренном Федеральным законом от 27.08.2010 № 210-ФЗ «Об организации предоставления государственных и муниципальных услуг», Положением об особенностях подачи и рассмотрения жалоб на решения и действия (бездействие) Администрации Северодвинска, ее должностных лиц и муниципальных служащих, а также решения и действия (бездействие) многофункционального центра предоставления государственных и муниципальных услуг, его работников, утвержденным постановлением Администрации Северодвинска от 17.05.2019 № 162-па, и настоящим регламентом.

Российская Федерация
Архангельская область
АДМИНИСТРАЦИЯ СЕВЕРОДВИНСКА
Заместитель Главы Администрации Северодвинска
по социальным вопросам
РАСПОРЯЖЕНИЕ

от 22.01.2020 № 1-рп
г. Северодвинск Архангельской области

О ЗАКРЕПЛЕНИИ МУНИЦИПАЛЬНЫХ ДОШКОЛЬНЫХ ОБРАЗОВАТЕЛЬНЫХ ОРГАНИЗАЦИЙ ЗА ТЕРРИТОРИЯМИ МУНИЦИПАЛЬНОГО ОБРАЗОВАНИЯ «СЕВЕРОДВИНСК»

В целях реализации конституционного права граждан на образование, в соответствии со статьями 9 и 64 Федерального закона от 29.12.2012 № 273-ФЗ «Об образовании в Российской Федерации», приказом Минобрнауки России от 08.04.2014 № 293 «Об утверждении Порядка приема на обучение по образовательным программам дошкольного образования»:

1. Закрепить муниципальные дошкольные образовательные организации, подведомственные Управлению образования, за территориями муниципального образования «Северодвинск» согласно приложению.

2. Муниципальным дошкольным образовательным организациям, подведомственным Управлению образования, осуществлять прием детей в соответствии с законодательством Российской Федерации и настоящим распоряжением.

3. Признать утратившим силу распоряжение Администрации Северодвинска от 28.12.2018 № 19-рс «О закреплении муниципальных дошкольных образовательных организаций за территориями муниципального образования «Северодвинск».

4. Отделу по связям со средствами массовой информации Администрации Северодвинска опубликовать (обнародовать) настоящее распоряжение в бюллетене нормативно-правовых актов муниципального образования «Северодвинск» «Вполне официально» и разместить настоящее распоряжение на официальном интернет-сайте Администрации Северодвинска.

5. Контроль за исполнением настоящего распоряжения оставляю за собой.

**Заместитель Главы Администрации Северодвинска
по социальным вопросам И. С. Сахарова**

*Приложение
к распоряжению заместителя Главы Администрации
Северодвинска по социальным вопросам
от 22.01.2020 № 1-рс*

**Перечень
муниципальных дошкольных образовательных
организаций, закрепленных за территориями
муниципального образования «Северодвинск»**

№ п/п	Наименование организации	Территория
1	МБДОУ № 1 «Золотой петушок»	пр. Труда, 1–25 (нечетные); ул. Первомайская, 49–55 (нечетные); ул. Капитана Воронина, 2–24 (четные); ул. Карла Маркса, 11–20
2	МАДОУ № 3 «Морозко»	пр. Морской, 58 – до конца, кроме 59; ул. Чеснокова, до 17; пр. Победы, 96; ул. Малая Кудьма, 4–8 (четные), 9–17 (нечетные)
3	МАДОУ № 8 «Лесная сказка»	пр. Труда, 49 – до конца (нечетные); ул. Юбилейная, 1–19а; пр. Победы, 2–20; ул. Героев Североморцев
4	МБДОУ № 13 «Незабудка»	ул. Индустриальная, 24–58 (четные); ул. Пионерская, 2–16 (четные); ул. Первомайская, 15а–41 (нечетные), 16; ул. Парковая; ул. Георгия Седова, 1, 3, 5; ул. Бойчука, 1–11 (нечетные); пр. Ленина, 1–22, кроме 21; ул. Полярная, 1–22, кроме 21; ул. Профсоюзная, 1–11 (нечетные), 2–20 (четные); ул. Республиканская, 21а–27 (нечетные), 28 – до конца; ул. Плюснина, 1–5 (нечетные); ул. Советская, 32–54, кроме 53; ул. Торцева, 29–57 (нечетные), 16–40 (четные)
5	МБДОУ № 15 «Черемушка»	ул. Индустриальная, 2–22 (четные); ул. Железнодорожная, 1–25; ул. Первомайская, 1–15 (нечетные); ул. Пионерская, 1–19 (нечетные); пр. Беломорский, 1–44; ул. Республиканская, 1–21, 22–26 (четные); ул. Советская, 1–25, 24–28 (четные); ул. Торцева, 1–27 (нечетные), 2–14 (четные); Архангельское шоссе, 38–47, 49; ст. Рикасиха
6	МБДОУ № 19 «Снежинка»	пр. Морской, 2–30 (четные); ул. Карла Маркса, 47–53 (нечетные); ул. Ломоносова, 104–110 (четные), 87, 89
7	МАДОУ № 20 «Дружный хоровод»	ул. Портовая; ул. Первомайская, 46–56 (четные), 57–73; пр. Труда, 2–16 (четные); ул. Карла Маркса, 22–38 (четные); ул. Серго Орджоникидзе, 1–9 (нечетные), 2а, 2б, 2в, 2г; Архангельское шоссе, 61–95 (нечетные)

№ п/п	Наименование организации	Территория
8	МБДОУ № 27 «Сказка»	ул. Тургенева, нечетные; ул. Георгия Седова, 15 – до конца; ул. Лесная, 47–57 (нечетные); пр. Ленина, 30 – до конца (четные); ул. Садовая, 98 – до конца; ул. Некрасова; ул. Южная, 95 – до конца; пер. Русановский; ул. Гайдара; ул. Ломоносова, 39–45 (нечетные), 42–52 (четные); пер. Трудовой; ул. Чехова, нечетные, 6 – до конца (четные); пер. Восточный; 1–6-й Южный пер.; ул. Николая Островского; ул. Народная
9	МАДОУ № 34 «Золотой ключик»	пр. Ленина, 21 – до конца (нечетные); ул. Индустриальная, 23–47 (нечетные); ул. Пионерская, 18 – до конца (четные); ул. Южная, 18–93; ул. Садовая, 60–96; ул. Комсомольская, 11, 11а, 20 – до конца; ул. Ломоносова, 18–40, кроме 39; ул. Лесная, 23–50, кроме 24, 47, 49; ул. Полярная, 21 – до конца, кроме 22; ул. Профсоюзная, 13 – до конца (нечетные), 22 – до конца (четные); ул. Строителей, 32б; проезд Створный, 6
10	МАДОУ № 44 «Веселые нотки»	ул. Лебедева, нечетные; пр. Победы, 37–68; наб. реки Кудьма; пр. Труда, 56 – до конца (четные); ул. Водогон; ст. Уйма; д. Таборы; д. Волость; д. Лахта
11	МБДОУ № 46 «Калинка»	ул. Ломоносова, 112–124 (четные), кроме 120; ул. Арктическая, 16–22 (четные); ул. Трухинова, 7 – до конца, кроме 8, 22
12	МБДОУ № 49 «Белоснежка»	ул. Капитана Воронина, 13 – до конца (нечетные); ул. Лесная, 52 – до конца (четные); пр. Ленина, 24–28 (четные); ул. Индустриальная, 49–61 (нечетные), 62 – до конца; ул. Плюснина, 9 – до конца; ул. Карла Маркса, 1–9 (нечетные); ул. Ломоносова, 56–64 (четные); ул. Гагарина, 11, 16 – до конца; ул. Бойчука, 13, 17
13	МБДОУ № 57 «Лукоморье»	бул. Приморский, 2–10; ул. Северная, нечетные; ул. Макаренко; ул. Краснофлотская; ул. Свободы, 2; ул. Дзержинского, 1–6; ул. Мира, 2а, 2б; ул. Корабельная, 1–5; проезд Машиностроителей, 2–6
14	МБДОУ № 59 «Цыплята»	ул. Дзержинского, 14 – до конца (четные); пр. Бутомы, 1–9 (нечетные); ул. Октябрьская, 1–17; ул. Логинова, четные; ул. Мира, 14 – до конца, кроме 15; проезд Машиностроителей, 20–24; ул. Павлика Морозова; ул. Зои Космодемьянской; ул. Речная; пос. Камбалица
15	МБДОУ № 62 «Родничок»	пр. Труда, 27–43 (нечетные); ул. Капитана Воронина, 26 – до конца (четные); ул. Чехова, 2, 4; ул. Ломоносова, 66–76 (четные), 51–71 (нечетные); ул. Тургенева, четные
16	МБДОУ № 67 «Медвежонок»	пр. Труда, 18–44 (четные); ул. Карла Маркса, 21–25 (нечетные); ул. Серго Орджоникидзе, 11–17 (нечетные); ул. Ломоносова, 78–88 (четные)
17	МБДОУ № 69 «Дюймовочка»	ул. Серго Орджоникидзе, четные, кроме 2а, 2б, 2в, 2г; ул. Карла Маркса, 27–45 (нечетные); ул. Ломоносова, 90–102а (четные); пр. Морской, 1–13 (нечетные)

№ п/п	Наименование организации	Территория
18	МБДОУ № 74 «Винни-Пух»	пр. Морской, 13а-29 (нечетные), 30а-47; пер. Энергетиков; ул. Советских Космонавтов, 10 – до конца; ул. Коновалова, 7, 7а, 11; ул. Ломоносова, 85
19	МАДОУ № 77 «Зоренька»	ул. Логинова, нечетные; ул. Корабельная, 7 – до конца; ул. Гоголя; ул. Адмирала Нахимова; ул. Мира, 1–15, кроме 2а, 2б, 14; ул. Свободы, 4; ул. Дзержинского, 8; проезд Машиностроителей, 8–16; ул. Октябрьская, 21 – до конца; пр. Бутомы, 2–14 (четные)
20	МБДОУ № 79 «Мальчиш-Кибальчиш»	бул. Строителей, 1–17; ул. Карла Маркса, 64 – до конца; ул. Трухинова, 2–8 (четные), 22; ул. Ломоносова, 120
21	МАДОУ № 82 «Гусельки»	ул. Пионерская, 21 – до конца (нечетные); ул. Новая; ул. Матросова; ул. Железнодорожная, 26 – до конца; ул. Индустриальная, 1–21 (нечетные); пр. Беломорский, 48 – до конца; ул. Южная, 1–16; ул. Комсомольская, 1–18, кроме 11, 11а; ул. Ломоносова, 1–16; ул. Лесная, 1–24, кроме 23
22	МБДОУ № 85 «Малиновка»	ул. Трухинова, 1, 3; ул. Карла Маркса, 55–63; ул. Арктическая, нечетные, 2–14 (четные)
23	МАДОУ № 86 ЦРР	ул. Лебедева, 2–8 (четные); ул. Кирилкина, 1–7 (нечетные); ул. Юбилейная, 21–39
24	МБДОУ № 87 «Моряночка»	пр. Бутомы, 16 – до конца (четные), 11, 13; ул. Ричарда Ченслера; бул. Приморский, 16 – до конца; ул. Дзержинского, 13 – до конца (нечетные)
25	МАДОУ ЦРР № 88 «Антошка»	бул. Строителей, 19–29; ул. Ломоносова, 91 – до конца (нечетные); ул. Коновалова, 2–8 (четные)
26	МБДОУ № 89 «Умка»	пр. Победы, 74–94; ул. Кирилкина, четные, 7а – до конца (нечетные); ул. Лебедева, 10 – до конца (четные)
27	МАДОУ № 91 «Яблонька»	пр. Морской, 50–59, кроме 58; ул. Юбилейная, 49 – до конца; ул. Чеснокова, 18–22
28	структурное подразделение МБОУ «СОШ № 12» – Детский сад № 65 «Якорек»	ул. Первомайская, 43–47 (нечетные); ул. Капитана Воронина, 1–11 (нечетные); ул. Торцева, 59 – до конца (нечетные); ул. Советская, 53 – до конца, кроме 54; ул. Карла Маркса, 2–10 (четные); ул. Плюснина, четные; ул. Гагарина, 1–14, кроме 11; ул. Георгия Седова, 4 – до конца (четные)
29	структурное подразделение МБОУ «СОШ № 24» – Детский сад № 43 «Чебурашка»	ул. Дзержинского, 7–116 (нечетные); ул. Северная, четные; бул. Приморский, 12, 14
30	структурное подразделение МБОУ «СОШ № 30» – Детский сад № 84 «АБВГ-Дейка»	ул. Коновалова, 1, 3, 5, 9 – до конца; ул. Советских Космонавтов, 2, 4; бул. Строителей, 31–35
31	структурное подразделение МБОУ «СОШ № 26» – Детский сад «Клюковка»	п. Белое Озеро
32	структурное подразделение МБОУ «СОШ № 36» – «Детский сад»	с. Ненокса

от 27.02.2020 № 80-па
г. Северодвинск Архангельской области

**О ВНЕСЕНИИ ИЗМЕНЕНИЯ
В АДМИНИСТРАТИВНЫЙ РЕГЛАМЕНТ
ПРЕДОСТАВЛЕНИЯ МУНИЦИПАЛЬНОЙ УСЛУГИ
«ПРЕДОСТАВЛЕНИЕ ИМУЩЕСТВЕННОЙ ПОДДЕРЖКИ
СУБЪЕКТАМ МАЛОГО И СРЕДНЕГО
ПРЕДПРИНИМАТЕЛЬСТВА И ОРГАНИЗАЦИЯМ,
ОБРАЗУЮЩИМ ИНФРАСТРУКТУРУ ПОДДЕРЖКИ
СУБЪЕКТОВ МАЛОГО И СРЕДНЕГО
ПРЕДПРИНИМАТЕЛЬСТВА»**

В целях приведения муниципального правового акта в соответствие с законодательством Российской Федерации

ПОСТАНОВЛЯЮ:

1. Внести в административный регламент предоставления муниципальной услуги «Предоставление имущественной поддержки субъектам малого и среднего предпринимательства и организациям, образующим инфраструктуру поддержки субъектов малого и среднего предпринимательства», утвержденный постановлением Администрации Северодвинска от 23.04.2013 № 165-па (в редакции от 15.11.2018), изменение, изложив его в прилагаемой редакции.

2. Отделу по связям со средствами массовой информации Администрации Северодвинска опубликовать (обнародовать) настоящее постановление в бюллетене нормативно-правовых актов муниципального образования «Северодвинск» «Вполне официально» и разместить на официальном интернет-сайте Администрации Северодвинска.

Глава Северодвинска И.В. Скубенко

*УТВЕРЖДЕН
постановлением
Администрации Северодвинска
от 23.04.2013 № 165-па
(в редакции от 27.02.2020 № 80-па)*

**АДМИНИСТРАТИВНЫЙ РЕГЛАМЕНТ
предоставления муниципальной услуги «Предоставление
имущественной поддержки субъектам малого и среднего
предпринимательства и организациям, образующим
инфраструктуру поддержки субъектов малого и
среднего предпринимательства»**

1. Общие положения

1.1. Предмет регулирования административного регламента

1.1.1. Настоящий административный регламент устанавливает порядок предоставления муниципальной услуги «Предоставление имущественной поддержки субъектам малого и среднего предпринимательства и организациям, образующим инфраструктуру поддержки субъектов малого и среднего предпринимательства» (далее – Услуга) и стандарт предоставления Услуги, включая сроки и последовательность административных процедур и административных действий органов Администрации Северодвинска при осуществлении полномочий по предоставлению Услуги на территории муниципального образования «Северодвинск».

Услуга предоставляется Администрацией Северодвинска в лице Комитета по управлению муниципальным имуществом Администрации Северодвинска (далее – КУМИ).

1.1.2. Предоставление Услуги включает в себя следующие административные процедуры:

- 1) регистрация заявления;
- 2) рассмотрение представленных документов;
- 3) принятие решения о предоставлении (отказе в предоставлении) Услуги;
- 4) выдача результата предоставления Услуги.

1.2. Описание заявителей при предоставлении Услуги

1.2.1. Заявителями при предоставлении Услуги являются юридические лица и индивидуальные предприниматели, являющиеся субъектами малого и среднего предпринимательства и организации, образующие инфраструктуру поддержки субъектов малого и среднего предпринимательства.

1.2.2. От имени заявителей, указанных в пункте 1.2.1 настоящего регламента, вправе выступать:

- 1) законные представители;
- 2) представители, действующие на основании доверенности.

1.3. Требования к порядку информирования о правилах предоставления Услуги

1.3.1. Информация о правилах предоставления Услуги может быть получена:

- по телефону;
- по электронной почте;
- по почте путем обращения заявителя с письменным запросом о предоставлении информации;
- при личном обращении заявителя (на информационных стендах);
- на Архангельском региональном портале государственных и муниципальных услуг (функций) и Едином портале государственных и муниципальных услуг (функций).

1.3.2. При информировании по телефону, по электронной почте, по почте (при обращении заявителя с письменным запросом о предоставлении информации) и при личном обращении заявителя сообщается следующая информация:

- контактные данные КУМИ (почтовый адрес, адрес официального интернет-сайта Администрации Северодвинска, номер телефона для справок, адрес электронной почты);
- график работы КУМИ с заявителями в целях оказания содействия в подаче запросов заявителей в электронной форме;
- график работы КУМИ с заявителями по иным вопросам взаимодействия;
- сведения о порядке досудебного (внесудебного) обжалования решений и действий (бездействия) должностных лиц, муниципальных служащих Администрации Северодвинска;
- сведения о нормативных правовых актах, регулирующих предоставление Услуги (наименование нормативного правового акта, принявший орган, номер документа, дата принятия);
- перечень документов, необходимых для получения Услуги, комплектность (достаточность) представляемых документов.

Ответ на телефонный звонок должен начинаться с информации о наименовании органа Администрации Северодвинска, предоставляющего Услуги, в который позвонил гражданин, должности, фамилии, имени и отчестве принявшего телефонный звонок сотрудника КУМИ. Время разговора не должно превышать 10 минут (за исключением случаев консультирования по порядку предоставления Услуги). При невозможности сотрудника КУМИ, принявшего телефонный звонок, самостоятельно ответить на поставленные вопросы, телефонный звонок должен быть переадресован (переведен) на другого сотрудника КУМИ, либо позвонившему гражданину должен быть сообщен номер телефона, по которому можно получить необходимую информацию, или указан иной способ получения информации о правилах предоставления Услуги.

Обращения заявителей в электронной форме и их письменные запросы рассматриваются в КУМИ в порядке, предусмотренном Федеральным законом от 02.05.2006 № 59-ФЗ «О порядке рассмотрения обращений граждан Российской Фе-

дерации» и Федеральным законом от 09.02.2009 № 8-ФЗ «Об обеспечении доступа к информации о деятельности государственных органов и органов местного самоуправления».

1.3.3. На официальном интернет-сайте Администрации Северодвинска,

на информационных стендах помещений в местах предоставления Услуги размещаются:

- административный регламент предоставления Услуги;
- информация о месте нахождения, графике работы с заявителями КУМИ, организаций, обращение в которые необходимо для получения Услуги, номер телефона КУМИ;
- адрес электронной почты КУМИ;
- образцы заполнения заявителями бланков документов;
- перечень нормативных правовых актов, регулирующих предоставление Услуги (с указанием их реквизитов и источников официального опубликования);
- сведения о порядке досудебного (внесудебного) обжалования решений и действий (бездействия) Администрации Северодвинска, ее должностных лиц и муниципальных служащих.

1.3.4. На Архангельском региональном портале государственных и муниципальных услуг (функций) размещаются:

- административный регламент предоставления Услуги;
- информация, указанная в пункте 1.3.3 настоящего регламента;
- информация, указанная в пункте 22 Положения о формировании и ведении Архангельского регионального реестра государственных и муниципальных услуг (функций) и Архангельского регионального портала государственных и муниципальных услуг (функций), утвержденного постановлением Правительства Архангельской области от 28.12.2010 № 408-пп.

2. Стандарт предоставления Услуги

2.1. Общие положения

2.1.1. Полное наименование муниципальной Услуги: «Предоставление имущественной поддержки субъектам малого и среднего предпринимательства и организациям, образующим инфраструктуру поддержки субъектов малого и среднего предпринимательства».

2.1.2. Услуга предоставляется КУМИ.

2.1.3. Предоставление Услуги осуществляется в соответствии со следующими нормативными правовыми актами:

- Конституция Российской Федерации;
- Федеральный закон от 02.05.2006 № 59-ФЗ «О порядке рассмотрения обращений граждан Российской Федерации»;
- Федеральный закон от 09.02.2009 № 8-ФЗ «Об обеспечении доступа к информации о деятельности государственных органов и органов местного самоуправления»;
- Федеральный закон от 27.07.2010 № 210-ФЗ «Об организации предоставления государственных и муниципальных услуг»;
- постановление Правительства Российской Федерации от 24.10.2011

№ 861 «О федеральных государственных информационных системах, обеспечивающих предоставление в электронной форме государственных и муниципальных услуг (осуществление функций)»;

- постановление Правительства Российской Федерации от 20.11.2012 № 1198 «О федеральной государственной информационной системе, обеспечивающей процесс досудебного (внесудебного) обжалования решений и действий (бездействия), совершенных при предоставлении государственных и муниципальных услуг»;

- постановление Правительства Российской Федерации от 26.03.2016 № 236 «О требованиях к предоставлению в электронной форме государственных и муниципальных услуг»;

- постановление Правительства Архангельской области от 28.12.2010
408-пп «О государственных информационных системах,

обеспечивающих предоставление государственных услуг (исполнение функций) Архангельской области и предоставление муниципальных услуг (исполнение функций) муниципальных образований Архангельской области гражданам и организациям в электронной форме»;

- решение Совета депутатов Северодвинска от 28.02.2008 № 11 «Об утверждении положения о Комитете по управлению муниципальным имуществом Администрации Северодвинска»;

- распоряжение Администрации Северодвинска от 19.12.2011 № 314-ра

«Об утверждении Перечня государственных и муниципальных услуг, предоставляемых Администрацией Северодвинска».

Перечень нормативных правовых актов, непосредственно регулирующих предоставление Услуги, размещается на официальном интернет-сайте Администрации Северодвинска и на Архангельском региональном портале государственных и муниципальных услуг (функций).

2.2. Исчерпывающий перечень документов, необходимых для предоставления Услуги

2.2.1. Для получения Услуги заявитель обязан предоставить следующие документы:

2.2.1.1. Заявление о предоставлении Услуги по форме, приведенной в приложении к настоящему регламенту.

2.2.1.2. Сведения о среднесписочной численности за предшествующий календарный год по форме, утвержденной ФНС России (копия в 1 экз.).

2.2.1.3. Отчет о прибылях и убытках за предшествующий финансовый год с отметкой налоговой инспекции (копия в 1 экз.).

2.2.1.4. Уведомление о переходе на упрощенную систему налогообложения по форме, утвержденной ФНС России (копия в 1 экз.).

2.2.1.5. Справку о размере выручки за предшествующий год (копия в 1 экз.).

2.2.2. Для получения Услуги заявитель вправе предоставить самостоятельно:

2.2.2.1. Выписку из единого государственного реестра юридических лиц. В случае если доля участия одного или нескольких юридических лиц в уставном (складочном) капитале (паевом фонде) заявителя превышает двадцать пять процентов, предоставляется также выписка из Единого государственного реестра юридических лиц на каждое такое юридическое лицо (копия в 1 экз.).

2.2.2.2. Выписку из единого государственного реестра индивидуальных предпринимателей (копия в 1 экз.).

2.2.2.3. Налоговую декларацию по налогу по форме, утвержденной ФНС России (копия в 1 экз.).

2.2.2.4. Документ, подтверждающий регистрацию в системе индивидуального (персонифицированного) учета, или страховое свидетельство обязательного пенсионного страхования (копия в 1 экз.).

2.2.3. Заявитель может представить документы, указанные в пунктах 2.2.1, 2.2.2 настоящего регламента, следующими способами:

1) по почте;

2) посредством личного обращения;

3) в электронной форме через Архангельский региональный портал государственных и муниципальных услуг (функций) или Единый портал государственных и муниципальных услуг (функций).

В случае если обращение за получением Услуги осуществлено в электронной форме через Архангельский региональный портал государственных и муниципальных услуг (функций) или Единый портал государственных и муниципальных услуг (функций)

с использованием единой системы идентификации и аутентификации, заявитель имеет право использовать простую электронную подпись при обращении за получением Услуги в электронной форме при условии, что при выдаче ключа про-

стой электронной подписи личность физического лица установлена при личном приеме.

Формирование заявления в электронной форме осуществляется посредством заполнения электронной формы заявления на Архангельском региональном портале государственных и муниципальных услуг (функций) или Едином портале государственных и муниципальных услуг (функций) без необходимости дополнительной подачи заявления в какой-либо форме.

В документах допускается использование факсимильного воспроизведения подписи с помощью средств механического или иного копирования, электронной подписи либо иного аналога собственноручной подписи.

Документы, предусмотренные настоящим подразделом, могут быть предоставлены в составе запроса заявителя о предоставлении нескольких государственных и (или) муниципальных услуг (комплексного запроса)

в соответствии с правилами, предусмотренными статьей 15.1 Федерального закона от 27.07.2010 № 210-ФЗ «Об организации предоставления государственных и муниципальных услуг». Комплексные запросы в части, касающейся Услуги, рассматриваются в порядке, предусмотренном настоящим регламентом.

При личном обращении заявитель подает заявление и документы, перечисленные в пунктах 2.2.1, 2.2.2 настоящего регламента, сотруднику КУМИ.

2.2.4. Сотрудник КУМИ не вправе требовать от заявителя:

2.2.4.1. Предоставления документов и информации или осуществления действий, предоставление которых не предусмотрено нормативными правовыми актами, регулирующими отношения, возникающие в связи с предоставлением Услуги.

2.2.4.2. Предоставления документов и информации, которые находятся в распоряжении органов, предоставляющих Услуги, иных государственных органов, органов местного самоуправления, подведомственных государственным органам или органам местного самоуправления организаций, участвующих в предоставлении государственных и муниципальных услуг, в соответствии с нормативными правовыми актами Российской Федерации, нормативными правовыми актами Архангельской области, муниципальными правовыми актами.

2.2.4.3. Предоставления документов и информации, отсутствие и (или) недостоверность которых не указывались при первоначальном отказе в приеме документов, необходимых для предоставления муниципальной услуги, за исключением следующих случаев:

- изменение требований нормативных правовых актов, касающихся предоставления Услуги, после первоначальной подачи заявления о предоставлении Услуги;

- наличие ошибок в заявлении о предоставлении Услуги и документах, поданных заявителем после первоначального отказа в приеме документов, необходимых для предоставления Услуги и не включенных в предоставленный ранее комплект документов;

- истечение срока действия документов или изменение информации после первоначального отказа в приеме документов, необходимых для предоставления Услуги;

- выявление документально подтвержденного факта (признаков) ошибочного или противоправного действия (бездействия) должностного лица, муниципального служащего Администрации Северодвинска при первоначальном отказе в приеме документов, необходимых для предоставления Услуги либо в предоставлении Услуги, о чем в письменном виде за подписью председателя КУМИ при первоначальном отказе в приеме документов, необходимых для предоставления Услуги, уведомляется заявитель, а также приносятся извинения за доставленные неудобства.

2.2.5. Заявитель после предоставления документов вправе отказаться от предоставления Услуги. Отказ оформляется письменно в произвольной форме и представляется в КУМИ.

2.3. Исчерпывающий перечень оснований для отказа в приеме документов, необходимых для предоставления Услуги

Заявитель получает отказ в приеме документов по следующим основаниям:

1) лицо, подающее документы, не относится к числу заявителей в соответствии с подразделом 1.2 настоящего регламента;

2) заявитель представил документы, оформление которых не соответствует требованиям, установленным настоящим регламентом;

3) заявитель предоставил документы с неоговоренными исправлениями, серьезными повреждениями, не позволяющими однозначно толковать содержание, с подчистками либо приписками, зачеркнутыми словами, записями, выполненными карандашом;

4) непредставление определенных пунктом 2.2.1 настоящего регламента документов.

2.4. Срок предоставления Услуги

2.4.1. Срок предоставления Услуги – до 19 рабочих дней со дня поступления заявления.

2.4.2. Сроки выполнения отдельных административных процедур и действий:

1) регистрация заявления (1 рабочий день);

2) рассмотрение предоставленных документов (4 рабочих дня после регистрации заявления);

3) принятие решения о предоставлении (отказе в предоставлении) Услуги (не более 11 рабочих дней после окончания рассмотрения предоставленных документов);

4) выдача результата предоставления Услуги (3 рабочих дня со дня принятия решения о предоставлении (отказе в предоставлении) Услуги).

2.4.3. Максимальный срок ожидания в очереди при подаче заявления и прилагаемых к нему документов для предоставления Услуги и при получении документов, являющихся результатом предоставления Услуги, не должен превышать 15 минут.

2.5. Исчерпывающий перечень основания для приостановления или отказа в предоставлении Услуги

2.5.1. Основания для приостановления предоставления Услуги отсутствуют.

2.5.2. Основанием для отказа в предоставлении Услуги является то что, юридическое лицо и индивидуальный предприниматель не относится к субъектам малого и среднего предпринимательства и организациям, образующим инфраструктуру поддержки субъектов малого и среднего предпринимательства.

2.6. Плата, взимаемая с заявителя при предоставлении Услуги

За предоставление Услуги плата не взимается.

2.7. Результаты предоставления Услуги

Результатом предоставления Услуги являются:

1) применение понижающего коэффициента 0,9 при расчете арендной платы;

2) заключение долгосрочного договора аренды муниципального имущества;

3) применение понижающего коэффициента 0,9 при расчете арендной платы и заключение долгосрочного договора аренды муниципального имущества;

4) отказ в применении понижающего коэффициента 0,9 при расчете арендной платы и заключение долгосрочного договора аренды муниципального имущества.

2.8. Требования к местам предоставления Услуги

Требования к помещениям, предназначенным для предоставления Услуги:

1) обозначаются соответствующими табличками с указанием номера кабинета, названия соответствующего подразделения органа Администрации, предоставляющего Услуги, фамилий, имен и отчеств сотрудников органа Администрации, организующих предоставление Услуги, мест приема и выдачи документов, мест информирования заявителей, графика работы с заявителями;

2) оснащаются стульями, столами, компьютером с возможностью печати и выхода в Интернет, иной необходимой оргтехникой;

3) для ожидания приема заявителям отводятся места для оформления документов, оборудованные стульями, столами (стойками);

4) должны удовлетворять требованиям об обеспечении беспрепятственного доступа инвалидов к объектам социальной, инженерной и транспортной инфраструктур и к предоставляемым в них услугам в соответствии с законодательством Российской Федерации о социальной защите инвалидов.

2.9. Показатели доступности и качества Услуги

2.9.1. Показателями доступности Услуги являются:

1) предоставление заявителям информации о правилах предоставления Услуги в соответствии с подразделом 1.3 настоящего регламента;

2) обеспечение заявителям возможности обращения за предоставлением Услуги через представителя;

3) обеспечение заявителям возможности взаимодействия с органом Администрации Северодвинска, предоставляющим Услуги, в электронной форме через Архангельский региональный портал государственных и муниципальных услуг (функций) и Единый портал государственных и муниципальных услуг (функций):

- размещение на Архангельском региональном портале государственных и муниципальных услуг (функций) и Едином портале государственных и муниципальных услуг (функций) форм документов, необходимых для предоставления Услуги, и обеспечение возможности их копирования и заполнения в электронной форме;

- обеспечение заявителям возможности направлять заявления о предоставлении Услуги в электронной форме;

- обеспечение заявителям возможности осуществлять с использованием Архангельского регионального портала государственных и муниципальных услуг (функций) и Единого портала государственных и муниципальных услуг (функций) мониторинг хода движения дела заявителя;

- обеспечение заявителям возможности получения результатов предоставления Услуги в электронной форме на Архангельском региональном портале государственных и муниципальных услуг (функций) и Едином портале государственных и муниципальных услуг (функций);

4) безвозмездность предоставления Услуги;

5) обеспечение заявителям возможности взаимодействия с органом Администрации Северодвинска, предоставляющим Услуги.

2.9.2. Показателями качества Услуги являются:

1) отсутствие случаев нарушения сроков при предоставлении Услуги;

2) отсутствие случаев удовлетворения в досудебном, судебном порядке жалоб заявителей, оспаривающих решения и действия (бездействие) Администрации Северодвинска, ее должностных лиц, муниципальных служащих Администрации Северодвинска, предоставляющих Услуги.

3. Административные процедуры

Предоставление Услуги включает в себя следующие административные процедуры:

- регистрация заявления;

- рассмотрение представленных документов;

- принятие решения о предоставлении (отказе в предоставлении) Услуги;

- выдача результата предоставления Услуги.

3.1. Регистрация заявления

3.1.1. Основанием для начала предоставления Услуги является получение заявления о предоставлении Услуги.

Сотрудник КУМИ, ответственный за прием и регистрацию документов, производит прием заявления с приложением документов лично от заявителя или его представителя.

В ходе приема заявления и прилагаемых к нему документов сотрудник осуществляет их проверку на:

- соответствие заявителя требованиям, указанным в подразделе 1.2 настоящего регламента;
- отсутствие в заявлении и прилагаемых к нему документах неоговоренных исправлений, серьезных повреждений, не позволяющих однозначно истолковать их содержание, подчисток либо приписок, зачеркнутых слов;
- отсутствие в заявлении и прилагаемых к нему документах записей, выполненных карандашом.

При установлении фактов несоответствия заявления и прилагаемых к нему документов установленным требованиям сотрудник уведомляет заявителя о наличии препятствий для приема документов, объясняет заявителю содержание выявленных недостатков и предлагает принять меры по их устранению.

После проверки документов, если нет оснований для отказа в приеме документов в соответствии с подразделом 2.3 настоящего регламента, сотрудник КУМИ на лицевой стороне в левом нижнем углу заявления ставит отметку (свою подпись, расшифровку подписи и дату) о соответствии документов предъявляемым настоящим пунктом требованиям, после чего заявление регистрируется сотрудником КУМИ, на заявлении ставится номер

и дата регистрации. Заявителю выдается расписка о принятии заявления и прилагаемых к нему документов.

3.1.2. Заявитель может направить заявление и прилагаемые к нему документы почтовым отправлением с описью вложения, в электронной форме. Сотрудник КУМИ, ответственный за прием и регистрацию документов, производит прием заявления с прилагаемыми документами, после чего заявление регистрируется в электронной базе данных входящих документов и на заявлении ставится номер и дата регистрации.

Заявления, поступившие в электронной форме во внерабочее время, подлежат регистрации в начале очередного рабочего дня до рассмотрения заявок заявителей, поступающих иным образом.

3.2. Рассмотрение представленных документов

3.2.1. После регистрации заявления, поступившего при личном обращении заявителя или его представителя, заявление и прилагаемые к нему документы передаются начальнику отдела аренды имущества КУМИ, который определяет сотрудника – ответственного исполнителя по данному заявлению.

3.2.2. Ответственный исполнитель в течение 4 рабочих дней со дня регистрации заявления проводит проверку представленных документов.

3.2.3. Если заявитель настаивает на принятии документов, но имеются основания для отказа в их приеме либо документы поступили по почте, в электронной форме и также имеются основания для отказа, сотрудник КУМИ в течение пяти рабочих дней после регистрации заявления направляет заявителю письменное уведомление об отказе в приеме документов с указанием причин отказа и возможностей их устранения, которое подписывается председателем КУМИ.

Уведомление об отказе в приеме документов передается лично заявителю или его представителю либо направляется заявителю по почте по адресу, указанному в заявлении, в электронной форме.

3.3. Принятие решения о предоставлении (отказе в предоставлении) Услуги

В случае соответствия предоставленных документов всем требованиям, установленным настоящим регламентом, сотрудник отдела аренды имущества КУМИ готовит документы

по применению понижающего коэффициента 0,9 при расчете арендной платы и (или) заключению долгосрочного договора аренды муниципального имущества в соответствии с Регламентом Администрации Северодвинска в срок, не превышающий 9 рабочих дней.

Договор подписывается председателем КУМИ в течение 2 рабочих дней.

В случаях, установленных в подразделе 2.5 настоящего регламента, сотрудник отдела аренды имущества КУМИ готовит отказ в предоставлении Услуги в срок, не превышающий 9 рабочих дней.

Отказ подписывается председателем КУМИ в течение 2 рабочих дней.

3.4. Выдача результата предоставления Услуги

Результат предоставления Услуги выдается заявителю (его представителю) лично либо направляется по почте письмом по адресу, указанному в заявлении.

При получении результата предоставления Услуги заявитель ставит свою подпись и дату получения на документе, который остается в КУМИ.

4. Контроль за предоставлением Услуги

4.1. Контроль за исполнением настоящего регламента осуществляется председателем КУМИ в следующих формах:

- текущее наблюдение за выполнением сотрудниками административных действий при предоставлении Услуги;
- рассмотрение жалоб на действия (бездействие) муниципальных служащих, выполняющих административные действия при предоставлении Услуги.

4.2. Обязанности сотрудников по исполнению настоящего регламента, а также их персональная ответственность за неисполнение или ненадлежащее исполнение своих обязанностей закрепляются в их должностных инструкциях.

4.3. Решения, принятые в ходе предоставления Услуги, могут быть оспорены заявителем в порядке, предусмотренном разделом 5 настоящего регламента, Федеральным законом от 27.07.2010 № 210-ФЗ «Об организации предоставления государственных и муниципальных услуг», и в судебном порядке.

5. Досудебный (внесудебный) порядок обжалования решений и (или) действий (бездействия) Администрации Северодвинска, ее должностных лиц и муниципальных служащих

5.1. Заявитель имеет право обратиться в досудебном (вне-судебном) порядке с жалобой (далее – жалоба) на решения и действия (бездействие) Администрации Северодвинска, ее должностных лиц и муниципальных служащих в случае нарушения стандарта предоставления Услуги.

5.2. Жалобы подаются:

- на решения и действия (бездействие) сотрудников КУМИ – председателю КУМИ;
- на решения и действия (бездействие) председателя КУМИ – заместителю Главы Администрации Северодвинска по финансово-экономическим вопросам;
- на решения и действия (бездействие) заместителя Главы Администрации Северодвинска по финансово-экономическим вопросам – Главе Северодвинска.

5.3. Жалобы рассматриваются должностными лицами, указанными в пункте 5.2 настоящего регламента, в порядке, предусмотренном Федеральным законом от 27.08.2010 № 210-ФЗ «Об организации предоставления государственных и муниципальных услуг», Положением об особенностях подачи и рассмотрения жалоб на решения и действия (бездействие) Администрации Северодвинска, ее должностных лиц и муниципальных служащих, а также решения и действия (бездействие) многофункционального центра предоставления государственных и муниципальных услуг, его работников, утвержденным постановлением Администрации Северодвинска от 17.05.2019 № 162-па, и настоящим регламентом.

Приложение
к административному
регламенту по предоставлению
муниципальной услуги
«Предоставление имущественной поддержки субъектам
малого и среднего предпринимательства и организациям,
образующим инфраструктуру поддержки субъектов
малого и среднего предпринимательства», утвержденному
постановлением Администрации Северодвинска
от 23.04.2013 № 165-па
(в редакции от 27.02.2020 № 80-па)

Председателю КУМИ
Терновой Т.В.
от руководителя
(индивидуального предпринимателя)

_____ (наименование предприятия)

(Ф.И.О. руководителя)
являющегося арендатором по-
мещения по адресу: _____

Заявление.

Прошу Вас заключить долгосрочный договор аренды на нежилое встроенное помещение, расположенное в г. Северодвинске по адресу: _____ общей площадью _____ кв. м, арендуемое по договору аренды № _____ от _____.

Договор аренды прошу заключить с _____ (указать дату начала договора)

Помещение включено в Перечень муниципального недвижимого имущества, предназначенного для передачи во владение и (или) пользование субъектам малого и среднего предпринимательства и организациям, образующим инфраструктуру поддержки субъектов малого и среднего предпринимательства.

« _____ » _____ 202_ г. _____ (подпись заявителя, печать (при наличии печати))

К заявлению прилагаются:

Документы, подтверждающие соответствие отнесения к категориям субъектов малого и среднего предпринимательства, установленным ст. 4 ФЗ от 24.07.2007 № 209-ФЗ «О развитии малого и среднего предпринимательства в Российской Федерации».

Российская Федерация
Архангельская область
АДМИНИСТРАЦИЯ МУНИЦИПАЛЬНОГО ОБРАЗОВАНИЯ
«СЕВЕРОВДИНСК»
ПОСТАНОВЛЕНИЕ

от 28.02.2020 № 81-па
г. Северодвинск Архангельской области

О ВНЕСЕНИИ ИЗМЕНЕНИЙ В МУНИЦИПАЛЬНУЮ ПРОГРАММУ «РАЗВИТИЕ СФЕРЫ КУЛЬТУРЫ МУНИЦИПАЛЬНОГО ОБРАЗОВАНИЯ «СЕВЕРОВДИНСК» НА 2016–2021 ГОДЫ»

В целях уточнения объемов финансирования и показателей мероприятий муниципальной программы «Развитие сферы культуры муниципального образования «Северодвинск» на 2016–2021 годы», утвержденной постановлением Администрации Северодвинска от 16.03.2016 № 64-па, в соответствии с решением Совета депутатов Северодвинска от 28.11.2019 № 204 «О внесении изменений в решение Совета депутатов Северодвинска «О местном бюджете на 2019 год и на плановый период 2020 и 2021 годов», приказом Финансового управления Администрации Северодвинска от 12.12.2019 № 44

ПОСТАНОВЛЯЮ:

1. Внести в муниципальную программу «Развитие сферы культуры муниципального образования «Северодвинск» на 2016–2021 годы» (далее – Программа), утвержденную постановлением Администрации Северодвинска от 16.03.2016 № 64-па (в редакции от 05.02.2020), следующие изменения и дополнения:

1.1. В паспорте Программы в строке «Объемы финансирования программы» цифры «2 480 109,4» заменить цифрами «2 484 891,9», цифры «2 374 078,6» заменить цифрами «2 378 650,1», цифры «91 139,2» заменить цифрами «91 350,2», цифры «16 163,9» заменить цифрами «12 531,1», цифры «1 487 903,9» заменить цифрами «1 489 068,5», цифры «851 155,7» заменить цифрами «857 121,0», цифры «124 885,9» заменить цифрами «126 171,3», цифры «515 541,0» заменить цифрами «515 081,3», цифры «505 112,7» заменить цифрами «504 442,0», цифры «10 428,3» заменить цифрами «10 639,3», цифры «15 404,0» заменить цифрами «6 529,0», цифры «316 382,4» заменить цифрами «317 547,0», цифры «167 041,8» заменить цифрами «173 007,1», цифры «16 712,8» заменить цифрами «17 998,2», цифры «384 815,0» заменить цифрами «390 057,2», цифры «0,0» заменить цифрами «5 242,2», цифры «403 666,3» заменить цифрами «395 812,4», цифры «242 923,7» заменить цифрами «235 069,8».

1.2. В разделе III Программы в таблице, следующей после слов «- повышение средней заработной платы работников муниципальных учреждений культуры в целях реализации Указа Президента Российской Федерации от 07.05.2012 № 597 «О мерах по реализации государственной социальной политики» до уровня:» цифры «38 936,09» заменить цифрами «41 428,5», цифры «41 109,0» заменить цифрами «43 835,0».

1.3. В разделе V Программы:

1.3.1. Подпункт 5.1.3 изложить в следующей редакции:
«5.1.3. Объем финансовых ресурсов, необходимый для реализации подпрограммы

Общий объем бюджетных ассигнований, выделенный на реализацию подпрограммы «Сохранение культурного наследия Северодвинска», составляет 12 531,1 тыс. рублей (из средств местного бюджета).

Объем финансирования, выделенный на реализацию подпрограммы 1 «Сохранение культурного наследия Северодвинска», по годам реализации, источникам финансирования муниципальной программы в разрезе задач приведен в таблице 1.

Таблица 1

Источники финансирования	Объем финансирования подпрограммы 1, тыс. рублей						Итого
	Задача 1						
	2016 год	2017 год	2018 год	2019 год	2020 год	2021 год	
Местный бюджет	350,0	200,0	100,0	6 529,0	5 242,2	109,9	12 531,1
Областной бюджет	0,0	0,0	0,0	0,0	0,0	0,0	0,0
Федеральный бюджет	0,0	0,0	0,0	0,0	0,0	0,0	0,0
Внебюджетные источники	0,0	0,0	0,0	0,0	0,0	0,0	0,0
Всего	350,0	200,0	100,0	6 529,0	5 242,2	109,9	12 531,1

1.3.2. В подпункте 5.2.2:

1.3.2.1. Абзац пятый после слов «кнопок экстренного вызова охраны» дополнить словами «приобретение книг краеведческой тематики».

1.3.2.2. Абзац пятидесятый после слов «обследование электроустановок в здании музея» дополнить словами «текущий ремонт электроосвещения и силового оборудования», абзац двадцатый после слов «Количество отремонтированных помещений в рамках мероприятий по созданию модельных библиотек» дополнить словами «Количество разработанных дизайн-проектов «Модельная библиотека»».

1.3.2.3. Абзац сто тридцатый после слов «ярмарочных домиков» дополнить словами «моноблока», абзац сто тридцать второй перед словами «ремонт общественного туалета в Сквере ветеранов» дополнить словами «замену дверей, установку дренажных насосов МАУ «Центр культуры и общественных мероприятий», абзац сто тридцать восьмой после слов «элек-

троустановок и электрооборудования в МАУ «Центр культуры и общественных мероприятий» дополнить словами «устройство светодиодной подсветки в лекционном зале МАУ «Центр культуры и общественных мероприятий».

1.3.3. Подпункт 5.2.4 изложить в следующей редакции:

«5.2.4. Объем финансовых ресурсов, необходимый для реализации подпрограммы

Общий объем финансирования подпрограммы «Развитие культурного потенциала Северодвинска» составляет 1 489 068,5 тыс. рублей (где 1 403 342,5 тыс. рублей – местный бюджет, 71 046,3 тыс. рублей – областной бюджет, 14 679,7 тыс. рублей – федеральный бюджет).

Объем финансирования, выделенный на реализацию подпрограммы «Развитие культурного потенциала Северодвинска», по годам реализации, источникам финансирования муниципальной программы в разрезе задач приведен в таблице 3.

Таблица 3

Источники финансирования	Объем финансирования подпрограммы 2, тыс. рублей												Итого (тыс. рублей)
	Задача 1						Задача 2						
	2016 год	2017 год	2018 год	2019 год	2020 год	2021 год	2016 год	2017 год	2018 год	2019 год	2020 год	2021 год	
Местный бюджет	74 388,8	74 699,3	77 792,2	98 134,6	91 356,9	91 265,6	19 710,3	17 447,8	18 682,9	25 341,3	22 361,9	24 179,6	635 361,2
Областной бюджет	0,0	3 709,3	17 464,0	297,9	0,0	0,0	320,0	980,7	5 800,0	0,0	0,0	0,0	28 571,9
Федеральный бюджет	9,5	0,0	0,0	0,0	0,0	0,0	0,0	0,0	0,0	0,0	0,0	0,0	9,5
Внебюджетные источники	0,0	0,0	0,0	0,0	0,0	0,0	0,0	0,0	0,0	0,0	0,0	0,0	0,0
Всего	74 398,3	78 408,6	95 256,2	98 432,5	91 356,9	91 265,6	20 030,3	18 428,5	24 482,9	25 341,3	22 361,9	24 179,6	663 942,6
Источники финансирования	Объем финансирования подпрограммы 2, тыс. рублей												Итого (тыс. рублей)
	Задача 3						Задача 4						
	2016 год	2017 год	2018 год	2019 год	2020 год	2021 год	2016 год	2017 год	2018 год	2019 год	2020 год	2021 год	
Местный бюджет	215,0	302,3	245,2	337,1	182,3	347,2	101 219,8	115 900,7	127 819,2	183 094,7	119 040,4	119 277,4	767 981,3
Областной бюджет	0,0	0,0	0,0	0,0	0,0	0,0	3 424,7	5 197,2	23 511,1	10 341,4	0,0	0,0	42 474,4
Федеральный бюджет	0,0	0,0	0,0	0,0	0,0	0,0	0,0	6 837,2	7 833,0	0,0	0,0	0,0	14 670,2
Внебюджетные источники	0,0	0,0	0,0	0,0	0,0	0,0	0,0	0,0	0,0	0,0	0,0	0,0	0,0
Всего	215,0	302,3	245,2	337,1	182,3	347,2	104 644,5	127 935,1	159 163,3	193 436,1	119 040,4	119 277,4	825 125,9
ИТОГО:													148 9068,5
Местный бюджет													140 3342,5
Областной бюджет													71 046,3
Федеральный бюджет													14 679,7
Внебюджетные источники													0,0

1.3.4. Подпункт 5.3.4 изложить в следующей редакции:

«5.3.4. Объем финансовых ресурсов, необходимый для реализации подпрограммы

Общий объем бюджетных ассигнований, выделенный на реализацию подпрограммы 3 «Развитие системы дополнительного художественного эстетического воспитания детей и подростков», составляет 857 121,0 тыс. рублей (836 605,2 тыс. рублей – из средств местного бюджета, 20 303,9 тыс. рублей – из средств областного бюджета, 211,9 тыс. рублей – из средств федерального бюджета).

Объем финансирования, выделенный на реализацию подпрограммы «Развитие системы дополнительного художественного эстетического воспитания детей и подростков», по годам реализации, источникам финансирования муниципальной программы в разрезе задач приведен в таблице 4.

Таблица 4

Источники финансирования	Объем финансирования подпрограммы 3, тыс. рублей												Итого (тыс. рублей)
	Задача 1						Задача 2						
	2016 год	2017 год	2018 год	2019 год	2020 год	2021 год	2016 год	2017 год	2018 год	2019 год	2020 год	2021 год	
Местный бюджет	1 350,0	1 460,0	1 350,0	1 570,0	897,7	1 480,0	120 665,6	127 565,8	131 359,4	171 437,1	134 646,9	142 822,7	836 605,2
Областной бюджет	0,0	0,0	0,0	0,0	0,0	0,0	0,0	2 741,7	17 562,2	0,0	0,0	0,0	20 303,9
Федеральный бюджет	0,0	0,0	0,0	0,0	0,0	0,0	211,9	0,0	0,0	0,0	0,0	0,0	211,9
Внебюджетные источники	0,0	0,0	0,0	0,0	0,0	0,0	0,0	0,0	0,0	0,0	0,0	0,0	0,0
Всего	1 350,0	1 460,0	1 350,0	1 570,0	897,7	1 480,0	120 877,5	130 307,5	148 921,6	171 437,1	134 646,9	142 822,7	857 121,0
ИТОГО:													857 121,0
Местный бюджет													836 605,2
Областной бюджет													20 303,9
Федеральный бюджет													211,9
Внебюджетные источники													0,0

1.4. В подпункте 6.1 раздела VI цифры «124 885,9» заменить цифрами «126 171,3», цифры «16 712,8» заменить цифрами «17 998,2».

1.5. Приложение № 4 к Программе изложить в прилагаемой редакции.

1.6. Приложение № 5 к Программе изложить в прилагаемой редакции.

2. Действие настоящего постановления распространяется на правоотношения, возникшие с 03.12.2019.

3. Отделу по связям со средствами массовой информации Администрации Северодвинска опубликовать (обнародовать) настоящее постановление в бюллетене нормативно-правовых актов муниципального образования «Северодвинск» «Вполне официально» и разместить на официальном интернет-сайте Администрации Северодвинска.

Глава Северодвинска И. В. Скубенко

**Характеристика муниципальной программы
«Развитие сферы культуры муниципального образования «Северодвинск» на 2016–2021 годы»**

Ответственный исполнитель: Управление культуры и туризма Администрации Северодвинска

Соисполнитель: Администрация Северодвинска в лице Управления общественных связей и молодежной политики

Дополнительный аналитический код							Цели программы, задачи подпрограммы, мероприятия подпрограммы, административные мероприятия и их показатели	единица измерения	Годы реализации муниципальной программы						Целевое (суммарное) значение показателя	
Программа	Цель программы	Подпрограмма	Задача подпрограммы	Мероприятие (подпрограммы) или административное	Источник финансирования	2016			2017	2018	2019	2020	2021	Значение	Год достижения	
						10			11	12	13	14	15			
1	2	3	4	5	6	7	8	9	10	11	12	13	14	15	16	17
S	0	0	0	0	0	0	Муниципальная программа «Развитие сферы культуры муниципального образования «Северодвинск» на 2016–2021 годы»	тыс. руб.	348 664,9	384 114,7	451 161,4	515 081,3	390 057,2	395 812,4	2 484 891,9	2021
S	0	0	0	0	0	3	Местный бюджет	тыс. руб.	344 698,8	364 648,6	378 991,1	504 442,0	390 057,2	395 812,4	2 378 650,1	2021
S	0	0	0	0	0	2	Областной бюджет	тыс. руб.	3 744,7	12 628,9	64 337,3	10 639,3	0,0	0,0	91 350,2	2019
S	0	0	0	0	0	1	Федеральный бюджет	тыс. руб.	221,4	6 837,2	7 833,0	0,0	0,0	0,0	14 891,6	2018
S	0	0	0	0	0	4	Внебюджетные средства	тыс. руб.	0,0	0,0	0,0	0,0	0,0	0,0	0,0	2021
S	1	0	0	0	0	0	Цель 1 «Создание благоприятных условий для развития единого культурного пространства Северодвинска»	тыс. руб.	348 664,9	384 114,7	451 161,4	515 081,3	390 057,2	395 812,4	2 480 109,4	2021
S	1	0	0	0	0	0	Показатель 1 «Удовлетворенность населения Северодвинска качеством услуг в сфере культуры»	процент	83	88	90	90,3	90,6	90,9	90,9	2021
S	1	0	0	0	0	0	Показатель 2 «Посещаемость учреждений культуры Северодвинска»	человек	753106	784 485	853866	792046	823948	839947	4847398	2021
S	1	0	0	0	0	0	Показатель 3 «Доля отремонтированных объектов культурного наследия и памятников истории и культуры, расположенных на территории муниципального образования «Северодвинск», по отношению к общему количеству памятников муниципального образования»	процент	8,2	8,2	12,2	12,2	14,3	16,3	16,3	2021
S	1	0	0	0	0	0	Показатель 4 «Доля учреждений культуры и школ искусств, имеющих свой сайт в информационно-телекоммуникационной сети «Интернет», в общем количестве учреждений культуры и школ искусств Северодвинска»	процент	100	100	100	100	100	100	100	2016
S	1	0	0	0	0	0	Показатель 5 «Доля работников учреждений культуры (основной персонал), повысивших квалификацию, к общему числу работников основного персонала учреждений культуры»	процент	5,0	5,4	9,3	9,2	7,6	8,6	8,6	2021
S	1	0	0	0	0	0	Показатель 6 «Доля работников школ искусств (основной персонал), повысивших квалификацию, к общему числу работников основного персонала школ искусств»	процент	23,7	40,0	26,9	44,7	36,9	31,1	31,1	2021
S	1	0	0	0	0	0	Показатель 7 «Доля муниципальных учреждений культуры и школ искусств, в которых отсутствуют штрафы за нарушение требований пожарной безопасности»	процент	100	100	100	100	100	100	100	2016
S	1	1	0	0	0	3	Подпрограмма 1 «Сохранение культурного наследия Северодвинска»	тыс. руб.	350,0	200,0	100,0	6 529,0	5 242,2	109,9	12 531,1	2021
S	1	1	1	0	0	3	Задача 1 «Повышение уровня физической сохранности объектов культурного наследия»	тыс. руб.	350,0	200,0	100,0	6 529,0	5 242,2	109,9	12 531,1	2021
S	1	1	1	0	0	0	Показатель 1 «Количество музейных предметов, представленных (во всех формах) зрителю в год из числа музейных предметов, отреставрированных за последние 2 года»	единица	19	10	12	13	14	15	15	2021
S	1	1	1	0	0	0	Показатель 2 «Количество передвижных выставок МБУК «Северодвинский городской краеведческий музей»	единица	4	4	5	5	5	5	5	2018
S	1	1	1	0	0	0	Показатель 3 «Объем передвижного фонда МБУК «Северодвинский городской краеведческий музей» для экспонирования в муниципальном образовании»	единица	49	35	41	41	41	41	41	2018

1	2	3	4	5	6	7	8	9	10	11	12	13	14	15	16	17	
S	1	1	1	1	0	1	3	Мероприятие 1.01 «Проведение работ по физической сохранности памятников истории и культуры, расположенных на территории муниципального образования «Северодвинск»	тыс. руб.	350,0	200,0	100,0	6 529,0	5 242,2	109,9	12 531,1	2021
S	1	1	1	1	0	1	1	Показатель 1 «Количество отреставрированных памятников, расположенных на территории муниципального образования «Северодвинск»	единица	1	0	0	1	1	1	4	2021
S	1	1	1	1	0	1	1	Показатель 2 «Количество отреставрированных этнографических предметов»	единица	16	1	2	1	0	0	20	2019
S	1	1	1	1	0	1	1	Показатель 3 «Количество памятников истории и культуры, расположенных на территории муниципального образования «Северодвинск», в отношении которых выполнен комплекс мероприятий по содержанию и обеспечению функционирования «Вечного огня»	единица	0	0	0	1	0	0	1	2019
S	1	1	1	1	0	1	1	Показатель 4: «Количество проектно-сметной документации по текущему ремонту объектов культурного наследия»	единица	0	0	0	1	0	0	1	2019
S	1	1	1	1	0	1	1	Показатель 5 «Доля выполнения работ первого этапа капитального ремонта строительных конструкций памятного знака «Ратному подвигу северодвинцев», предусмотренных муниципальным контрактом»	процент	0	0	0	100	0	0	100	2019
S	1	1	1	1	0	1	1	Показатель 6 «Доля выполнения работ второго этапа капитального ремонта строительных конструкций памятного знака «Ратному подвигу северодвинцев», предусмотренных муниципальным контрактом»	процент	0	0	0	0	100	0	100	2020
S	1	1	1	1	0	2	2	Административное мероприятие 1.02 «Проведение мониторинга состояния объектов культурного наследия (памятников истории и культуры), расположенных на территории муниципального образования «Северодвинск»	да/нет	да	да	да	да	да	да	да	2021
S	1	1	1	1	0	2	1	Показатель 1 «Количество актов обследования объектов культурного наследия»	единица	2	2	3	2	3	3	15	2021
S	1	1	2	0	0	0	0	Задача 2 «Повышение уровня самосознания населения в вопросах использования и сохранения объектов культурного наследия»	тыс. руб.	0,0	0,0	0,0	0,0	0,0	0,0	0,0	2021
S	1	1	2	0	0	0	0	Показатель 1: «Количество публикаций, связанных с сохранением и использованием объектов культурного наследия (памятников истории, культуры, археологии), в средствах массовой информации»	единица	7	7	7	8	8	8	45	2021
S	1	1	2	0	0	0	0	Показатель 2 «Среднее количество посетителей на одной выставке»	единица	2 213	2 291	2 370	1 683	1 700	1 716	1 716	2021
S	1	1	2	0	1	1	1	Административное мероприятие 2.01 «Предоставление информации об объектах культурного наследия регионального или местного значения, расположенных в Северодвинске и включенных в единый государственный реестр объектов культурного наследия народов Российской Федерации»	да/нет	да	да	да	да	да	да	да	2021
S	1	1	2	0	1	1	1	Показатель 1 «Количество предоставленных информационных тематических справок»	единица	7	7	10	6	7	7	44	2021
S	1	1	2	0	2	2	2	Административное мероприятие 2.02 «Разработка новых музейных экскурсий и туристических маршрутов»	да/нет	да	да	да	да	да	да	да	2021
S	1	1	2	0	2	2	2	Показатель 1 «Количество разработанных новых музейных экскурсий и туристических маршрутов»	единица	6	6	7	8	9	10	10	2021
S	1	2	0	0	0	0	0	Подпрограмма 2 «Развитие культурного потенциала Северодвинска»	тыс. руб.	199 288,1	225 074,5	279 147,6	317 547,0	232 941,5	235 069,8	1 489 068,5	2021
S	1	2	0	0	0	3	3	Местный бюджет	тыс. руб.	195 533,9	208 350,1	224 539,5	306 907,7	232 941,5	235 069,8	1 403 342,5	2021
S	1	2	0	0	0	2	2	Областной бюджет	тыс. руб.	3 744,7	9 887,2	46 775,1	10 639,3	0,0	0,0	71 046,3	2021
S	1	2	0	0	0	1	1	Федеральный бюджет	тыс. руб.	9,5	6 837,2	7 833,0	0,0	0,0	14 679,7	2018	
S	1	2	0	0	0	4	4	Внебюджетные средства	тыс. руб.	0,0	0,0	0,0	0,0	0,0	0,0	0,0	2021
S	1	2	1	0	0	3	3	Задача 1 «Развитие библиотечного дела»	тыс. руб.	74 398,3	78 408,6	95 256,2	98 432,5	91 356,9	91 265,6	529 118,1	2021
S	1	2	1	0	0	3	3	Местный бюджет	тыс. руб.	74 388,8	74 699,3	77 792,2	98 134,6	91 356,9	91 265,6	507 637,4	2021
S	1	2	1	0	0	2	2	Областной бюджет	тыс. руб.	0,0	3 709,3	17 464,0	297,9	0,0	0,0	21 471,2	2017
S	1	2	1	0	0	1	1	Федеральный бюджет	тыс. руб.	9,5	0,0	0,0	0,0	0,0	0,0	9,5	2016
S	1	2	1	0	0	0	0	Показатель 1 «Количество выданных документов» МБУ «Муниципальная библиотечная система»	единица	1 100 000	1 100 000,0	1 100 000	1 100 000	1 100 000	6 600 000	2021	

1	2	3	4	5	6	7	8	9	10	11	12	13	14	15	16	17
S	1	2	1	0	0		Показатель 2 «Количество библиографических записей в электронном каталоге МБУ «Муниципальная библиотечная система»	единица	106800	110200	114600	118500	121000	124700	124700	2021
S	1	2	1	0	1	3	Мероприятие 1.01 «Библиотечное, библиографическое и информационное обслуживание пользователей библиотеки»	тыс. руб.	69 428,9	73 614,3	91 373,2	93 400,2	91 061,0	91 225,4	510 103,0	2021
S	1	2	1	0	1	3	Местный бюджет	тыс. руб.	69428,9	70073,2	73909,2	93400,2	91061,0	91225,4	489 097,9	2021
S	1	2	1	0	1	2	Областной бюджет	тыс. руб.	0,0	3541,1	17464,0	0,0	0,0	0,0	21 005,1	2018
S	1	2	1	0	1		Показатель 1 «Количество посещений МБУ «Муниципальная библиотечная система»	единица	428973	443447	459954	464617	469280	473943	2740214	2021
S	1	2	1	0	2		Мероприятие 1.02 «Оснащение МБУ «Муниципальная библиотечная система» оборудованием, мебелью и программным обеспечением, комплектование книжных фондов»	тыс. руб.	1 064,5	418,2	1 001,9	962,4	0,0	29,3	3 476,3	2021
S	1	2	1	0	2	3	Местный бюджет	тыс. руб.	1 055,0	340,0	1 001,9	751,4	0,0	29,3	3 177,6	2021
S	1	2	1	0	2	2	Областной бюджет	тыс. руб.	0,0	78,2	0,0	211,0	0,0	0,0	289,2	2017
S	1	2	1	0	2	1	Федеральный бюджет	тыс. руб.	9,5	0,0	0,0	0,0	0,0	0,0	9,5	2016
S	1	2	1	0	2		Показатель 1 «Количество приобретенных лицензионных программ»	единица	0	0	3	13	0	0	16	2019
S	1	2	1	0	2		Показатель 2 «Количество документов и электронных читательских билетов, доступных для радиочастотной идентификации (оснащенных тэгами) в Центральной библиотеке им. Н.В. Гоголя»	единица	4000	2 000	2250	0	2000	2000	12250	2021
S	1	2	1	0	2		Показатель 3 «Количество персональных компьютеров с программным обеспечением для организации пунктов онлайн-доступа населения к государственным и муниципальным услугам в МБУ «Муниципальная библиотечная система»	единица	6	0	5	0	0	0	11	2018
S	1	2	1	0	2		Показатель 4 «Количество приобретенных изданий в рамках комплектования книжных фондов библиотек муниципальных образований и государственных библиотек городов Москвы и Санкт-Петербурга»	единица	20	0	0	0	0	0	20	2016
S	1	2	1	0	2		Показатель 5 «Количество оборудования для модернизации библиотечных услуг и мебели, приобретенных для библиотеки «Кругозор»	единица	113	0	0	0	0	0	113	2016
S	1	2	1	0	2		Показатель 6 «Количество приобретенных жалюзи и магнитных досок для библиотеки «Книжкин дом»	единица	7	0	0	0	0	0	7	2016
S	1	2	1	0	2		Показатель 7 «Количество мебели, приобретенной библиотек МБУ «Муниципальная библиотечная система»	единица	0	38	93	100	0	0	231	2019
S	1	2	1	0	2		Показатель 8 «Количество компьютерного оборудования, приобретенного МБУ «Муниципальная библиотечная система»	единица	0	2	4	8	0	0	14	2019
S	1	2	1	0	2		Показатель 9 «Количество демонстрационного оборудования, приобретенного МБУ «Муниципальная библиотечная система» за счет средств Резервного фонда Правительства Архангельской области»	единица	0	2	0	0	0	0	2	2017
S	1	2	1	0	2		Показатель 10 «Количество контрольно-кассовой техники, приобретенной для библиотек МБУ «Муниципальная библиотечная система»	единица	0	0	11	0	0	0	11	2018
S	1	2	1	0	2		Показатель 11 «Количество жалюзи, приобретенных для библиотек МБУ «Муниципальная библиотечная система»	единица	0	0	0	19	0	0	19	2019
S	1	2	1	0	2		Показатель 12 «Количество бытовой техники, приобретенной для библиотек МБУ «Муниципальная библиотечная система»	единица	0	0	0	1	0	0	1	2019
S	1	2	1	0	2		Показатель 13 «Количество приобретенных МБУ «Муниципальная библиотечная система» кнопок экстренного вызова охраны»	единица	0	0	0	34	0	0	34	2019
S	1	2	1	0	2		Показатель 14 «Количество приобретенных книг, в том числе краеведческой тематики для пополнения книжного фонда»	единица	0	0	0	76	0	0	76	2019
S	1	2	1	0	3		Мероприятие 1.03 «Проведение в МБУ «Муниципальная библиотечная система» ремонтных и строительных работ»	тыс. руб.	1 242,8	2 020,0	1 303,0	1 087,0	0,0	0,0	5 652,8	2019
S	1	2	1	0	3	3	Местный бюджет	тыс. руб.	1 242,8	1 930,0	1303,0	1087,0	0,0	0,0	5 562,8	2019
S	1	2	1	0	3	2	Областной бюджет	тыс. руб.	0,0	90,0	0,0	0,0	0,0	0,0	90,0	2017
S	1	2	1	0	3		Показатель 1 «Количество помещений в библиотеках МБУ «Муниципальная библиотечная система», в которых произведен косметический ремонт»	единица	3	4	1	3	1	0	12	2019
S	1	2	1	0	3		Показатель 2 «Количество замененных дверей на ПВХ в библиотеке «Мир знаний»	единица	0	2	0	0	0	0	2	2017

1	2	3	4	5	6	7	8	9	10	11	12	13	14	15	16	17
S	1	2	1	0	3		Показатель 3 «Площадь замененных оконных блоков в библиотеках МБУ Муниципальная библиотечная система»	кв. м	0	50	92,9	29,1	0	0	172	2019
S	1	2	1	0	3		Показатель 4 «Количество оконных и дверных блоков, установленных за счет средств резервного фонда Правительства Архангельской области»	единица	0	6	0	0	0	0	6	2017
S	1	2	1	0	3		Показатель 5 «Количество отремонтированных крылец библиотек МБУ «Муниципальная библиотечная система»	единица	0	0	1	0	0	0	1	2018
S	1	2	1	0	3		Показатель 6 «Количество замененных дверных блоков в библиотеках МБУ «Муниципальная библиотечная система»	единица	0	0	2	5	0	0	7	2019
S	1	2	1	0	3		Показатель 7 «Площадь внутренних ремонтно-восстановительных работ в библиотеках МБУ "Муниципальная библиотечная система»	кв. м	0	0	0	5,1	0,0	0	5,1	2019
S	1	2	1	0	4	3	Мероприятие 1.04 «Компенсация расходов на оплату стоимости проезда и провоза багажа к месту использования отпуска и обратно для лиц, работающих в организациях, финансируемых из местного бюджета, и членов их семей»	тыс. руб.	1 703,1	1 108,4	1 578,1	1 206,9	0,0	0,0	5 596,5	2019
S	1	2	1	0	4		Показатель 1 «Количество сотрудников библиотечной системы и членов их семей, воспользовавшихся субсидией на компенсацию расходов на оплату стоимости проезда и провоза багажа к месту использования отпуска и обратно для лиц, работающих в организациях, финансируемых из местного бюджета, и членов их семей»	единиц	94	67	89	73	0	0	323	2019
S	1	2	1	0	5	3	Мероприятие 1.05 «Проведение мероприятий, связанных с соблюдением требований пожарной безопасности в библиотеках МБУ «Муниципальная библиотечная система»	тыс. руб.	419,0	1 247,7	0,0	1 393,5	0,0	0,0	3 060,2	2019
S	1	2	1	0	5		Показатель 1 «Количество приобретенных металлических стеллажей в МБУ «Муниципальная библиотечная система»	единица	31	47	0	0	0	0	85	2017
S	1	2	1	0	5		Показатель 2 «Процент выполнения работ по замене в библиотеке «Кругозор» центральной входной пары на металлическую»	процент	50	0	0	0	0	0	50	2016
S	1	2	1	0	5		Показатель 3 «Количество библиотек МБУ «Муниципальная библиотечная система», в которых произведена модернизация автоматической установки пожарной сигнализации»	единица	1	3	0	6	0	0	10	2019
S	1	2	1	0	5		Показатель 4 «Количество изготовленных для библиотек МБУ «Муниципальная библиотечная система» планов эвакуации при пожаре»	единица	0	0	0	28	0	0	28	2019
S	1	2	1	0	6	3	Мероприятие 1.06 «Предоставление доплаты низкооплачиваемым работникам, занятым на полной ставке в МБУ «Муниципальная библиотечная система», до минимального размера, установленного законодательством»	тыс. руб.	540,0	0,0	0,0	0,0	0,0	0,0	540,0	2016
S	1	2	1	0	6		Показатель 1 «Количество ставок работников МБУ «Муниципальная библиотечная система», которым предоставлена доплата до минимального размера, установленного законодательством»	единица	20,0	0,0	0,0	0,0	0,0	0,0	20,0	2016
S	1	2	1	0	7	3	Мероприятие 1.07 «Выплата ежемесячного пособия по уходу за ребенком в возрасте от полутора до трех лет работникам МБУ «Муниципальная библиотечная система»	тыс. руб.	0,0	0,0	0,0	6,0	10,9	10,9	27,8	2021
S	1	2	1	0	7		Показатель 1: «Количество работников МБУ «Муниципальная библиотечная система», получающих выплату пособия по уходу за ребенком в возрасте от полутора до трех лет»	человек	0	0	0	10	12	12	12	2021
S	1	2	1	0	8		Мероприятие 1.08. «Комплектование книжных фондов библиотек муниципальных образований Архангельской области и подписка на периодическую печать»	тыс. руб.	0,0	0,0	0,0	91,5	0,0	0,0	91,5	2019
S	1	2	1	0	8	3	Местный бюджет	тыс. руб.	0,0	0,0	0,0	4,6	0,0	0,0	4,6	2019
S	1	2	1	0	8	2	Областной бюджет	тыс. руб.	0,0	0,0	0,0	86,9	0,0	0,0	86,9	2019
S	1	2	1	0	8		Показатель 1 «Количество экземпляров книг и коплектов газет, приобретенных в рамках комплектования книжных фондов»	единиц	0	0	0	271	0	0	271	2019
S	1	2	1	0	9		Мероприятие 1.09. «Создание модельных библиотек в муниципальном образовании «Северодвинск»	тыс. руб.	0,0	0,0	0,0	285,0	285,0	0,0	570,0	2020

1	2	3	4	5	6	7	8	9	10	11	12	13	14	15	16	17
S	1	2	1	0	9		Показатель 1: «Количество проектно-сметной документации, разработанной для МБУ «Муниципальная библиотечная система» в целях создания модельных библиотек»	единиц	0	0	0	2	0	0	2	2020
S	1	2	1	0	9		Показатель 2 «Количество отремонтированных помещений в рамках мероприятий по созданию модельных библиотек»	единиц	0	0	0	0	1	0	1	2020
S	1	2	1	0	9		Показатель 3 "Количество разработанных дизайн-проектов "Модельная библиотека"	единиц	0	0	0	1	0	0	1	2019
S	1	2	2	0	0	3	Задача 2 «Развитие музейного дела»	тыс. руб.	20 030,3	18 428,5	24 482,9	25 341,3	22 361,9	24 179,6	134 824,5	2021
S	1	2	2	0	0	3	Местный бюджет	тыс. руб.	19 710,3	17 447,8	18 682,9	25 341,3	22 361,9	24 179,6	127 723,8	2021
S	1	2	2	0	0	2	Областной бюджет	тыс. руб.	320,0	980,7	5 800,0	0,0	0,0	0,0	7 100,7	2018
S	1	2	2	0	0		Показатель 1 «Количество выставок (экспозиций)» МБУК «Северодвинский городской краеведческий музей»	единица	24	24	24	24	24	24	24	2016
S	1	2	2	0	0		Показатель 2 «Доля представленных (во всех формах) зрителю музейных предметов в общем количестве музейных предметов основного фонда»	процент	13	15	16	16	16	16	16	2018
S	1	2	2	0	0		Показатель 3 «Количество посещений филиала МБУК «Северодвинский городской краеведческий музей» в селе Ненокса»	человек	1 625	1 400	3 720	2 900	1 500	1 700	12 845	2021
S	1	2	2	0	1	3	Мероприятие 2.01 «Публичный показ музейных предметов, музейных коллекций»	тыс. руб.	15 608,2	16 459,4	22 027,7	22 457,9	22 360,2	22 386,9	121 300,3	2021
S	1	2	2	0	1	3	Местный бюджет	тыс. руб.	15 608,20	15 478,7	16 227,7	22 457,9	22 360,2	22 386,9	114 519,6	2021
S	1	2	2	0	1	2	Областной бюджет	тыс. руб.	0,00	980,7	5 800,0	0,0	0,0	0,0	6 780,7	2018
S	1	2	2	0	1		Показатель 1 «Количество посетителей МБУК «Северодвинский городской краеведческий музей»	человек	53108	55004	56 901	0	0	0	165 013	2018
S	1	2	2	0	1		Показатель 2 «Количество посетителей выставок МБУК «Северодвинский городской краеведческий музей» в стационаре (на бесплатной основе)»	человек	0	0	0	11 342	11 540	11 739	34 621	2021
S	1	2	2	0	1		Показатель 3 «Количество посетителей выставок МБУК «Северодвинский городской краеведческий музей» в стационаре (на платной основе)»	человек	0	0	0	29 055	29 255	29 454	87 764	2021
S	1	2	2	0	1		Показатель 4 «Количество посетителей электронных ресурсов, выездных выставок, участников выездных экскурсий МБУК «Северодвинский городской краеведческий музей»	человек	0	0	0	16 000	16 000	16 000	48 000	2021
S	1	2	2	0	2		Мероприятие 2.02 «Оснащение МБУК «Северодвинский городской краеведческий музей» оборудованием и мультимедийными программами»	тыс. руб.	395,0	61,6	100,0	33,0	0,0	0,0	589,6	2019
S	1	2	2	0	2	3	Местный бюджет	тыс. руб.	75,0	61,6	100,0	33,0	0,0	0,0	269,6	2019
S	1	2	2	0	2	2	Областной бюджет	тыс. руб.	320,0	0,0	0,0	0,0	0,0	0,0	320,0	2016
S	1	2	2	0	2		Показатель 1 «Количество демонстрационного, компьютерного оборудования и лицензионных программ, приобретенных для МБУК «Северодвинский городской краеведческий музей»	единица	3	5	6	1	0	0	15	2019
S	1	2	2	0	2		Показатель 2 «Количество интерактивного оборудования, приобретенного для МБУК «Северодвинский городской краеведческий музей» за счет средств Резервного фонда Правительства Архангельской области	единица	1	0	0	0	0	0	1	2016
S	1	2	2	0	3	3	Мероприятие 2.03 «Оснащение МБУК «Северодвинский городской краеведческий музей» специальным оборудованием и мебелью»	тыс. руб.	600,0	239,4	233,6	784,6	0,0	0,0	1 857,6	2019
S	1	2	2	0	3		Показатель 1 «Количество экспозиционного, фондового и выставочного оборудования, приобретенного для МБУК «Северодвинский городской краеведческий музей»	единица	127	13	0	20	0	0	160	2019
S	1	2	2	0	3		Показатель 2 «Протяженность подвесной системы, приобретенной для МБУК «Северодвинский городской краеведческий музей»	метры	0	0	51	0	0	0	51	2018
S	1	2	2	0	3		Показатель 3 «Количество светодиодных светильников, приобретенных для МБУК «Северодвинский городской краеведческий музей»	единица	0	22	0	12	0	0	34	2019
S	1	2	2	0	3		Показатель 4 «Количество зданий МБУК «Северодвинский городской краеведческий музей», в которых произведен монтаж системы охранной сигнализации»	единица	0	0	2	0	0	0	2	2018
							Показатель 5 «Количество мебели, приобретенной для МБУК «Северодвинский городской краеведческий музей»	единица	0	0	0	30	0	0	30	2019
S	1	2	2	0	4	3	Мероприятие 2.04 «Создание экспозиций, выставок, околмузейного пространства»	тыс. руб.	950,0	617,4	401,2	400,0	0,0	1791,0	4 159,6	2021

1	2	3	4	5	6	7	8	9	10	11	12	13	14	15	16	17
S	1	2	2	0	4		Показатель 1 «Количество экспозиционных стендов для экспозиции «Молотовск – Северодвинск. XX – начало XXI века»	единица	20	0	0	0	0	0	20	2016
S	1	2	2	0	4		Показатель 2 «Количество оборудованных околмузейных пространств»	единица	1	0	0	0	0	0	1	2016
S	1	2	2	0	4		Показатель 3 «Количество разработанных художественных решений экспозиций МБУК «Северодвинский городской краеведческий музей»	единица	0	0	1	0	0	0	1	2018
S	1	2	2	0	4		Показатель 4 «Количество созданных выставок, экспозиций в МБУК «Северодвинский городской краеведческий музей»	единица	0	4	1	1	0	1	6	2021
S	1	2	2	0	4		Показатель 5 «Количество приобретенных экспонатов и исторических костюмов МБУК «Северодвинский городской краеведческий музей»	единица	0	5	1	0	0	4	9	2021
S	1	2	2	0	4		Показатель 6 «Количество предметов, состоящих из драгоценных металлов и драгоценных камней, опробация которых произведена в специализированном центре в г. Великий Устюг»	единица	0	23	0	0	0	0	23	2017
S	1	2	2	0	5	3	Мероприятие 2.05 «Подготовка и проведение в МБУК «Северодвинский городской краеведческий музей» ремонтных и строительных работ»	тыс. руб.	1909,9	842,9	557,3	472,6	0,0	0,0	3 782,7	2019
S	1	2	2	0	5		Показатель 1 «Количество помещений МБУК «Северодвинский городской краеведческий музей», в которых произведен косметический ремонт»	единица	0	1	1	0	0	0	2	2018
S	1	2	2	0	5		Показатель 2 «Количество зданий МБУК «Северодвинский городской краеведческий музей», где произведен ремонт кровли»	единица	1	0	0	0	0	0	1	2016
S	1	2	2	0	5		Показатель 3 «Количество помещений филиала МБУК «Северодвинский городской краеведческий музей» в селе Ненокса, в которых произведено утепление полов»	единица	0	1	0	0	0	0	1	2017
S	1	2	2	0	5		Показатель 4 «Количество зданий МБУК «Северодвинский городской краеведческий музей», в которых установлены сточные желоба и водосточные трубы»	единица	0	1	0	0	0	0	1	2017
S	1	2	2	0	5		Показатель 5 «Количество зданий МБУК «Северодвинский городской краеведческий музей», в которых заменены внутренние сети водопровода»	единица	0	1	0	0	0	0	1	2017
S	1	2	2	0	5		Показатель 6 «Площадь отремонтированного асфальтового покрытия на территории МБУК «Северодвинский городской краеведческий музей»	кв. м	0	0	6	0	0	0	6	2018
S	1	2	2	0	5		Показатель 7: «Площадь демонтированных вентиляционных шахт в здании МБУК «Северодвинский городской краеведческий музей»	кв. м	0	0	22	0	0	0	22	2018
S	1	2	2	0	5		Показатель 8 «Количество зданий МБУК «Северодвинский городской краеведческий музей», в которых проведен текущий ремонт системы отопления»	единица	0	0	0	1	0	0	1	2019
S	1	2	2	0	5		Показатель 9 «Количество зданий МБУК «Северодвинский городской краеведческий музей», в которых проведено обследование электроустановок»	единица	0	0	0	1	0	0	1	2019
S	1	2	2	0	5		Показатель 10 «Количество зданий МБУК «Северодвинский городской краеведческий музей», в которых проведен текущий ремонт электроосвещения и силового оборудования»	единица	0	0	0	1	0	0	1	2019
S	1	2	2	0	6	3	Мероприятие 2.06 «Компенсация расходов на оплату стоимости проезда и провоза багажа к месту использования отпуска и обратно для лиц, работающих в организациях, финансируемых из местного бюджета, и членов их семей»	тыс. руб.	265,7	207,8	259,2	256,3	0,0	0,0	989,0	2019
S	1	2	2	0	6		Показатель 1 «Количество сотрудников музея и членов их семей, воспользовавшихся субсидией музею на компенсацию расходов на оплату стоимости проезда и провоза багажа к месту использования отпуска и обратно для лиц, работающих в организациях, финансируемых из местного бюджета, и членов их семей»	единица	16	18	14	16	0	0	64	2019
S	1	2	2	0	7	3	Мероприятие 2.07 «Выплата ежемесячного пособия по уходу за ребенком в возрасте от полутора до трех лет работникам МБУК «Северодвинский городской краеведческий музей»	тыс. руб.	0,0	0,0	0,0	1,3	1,7	1,7	4,7	2021

1	2	3	4	5	6	7	8	9	10	11	12	13	14	15	16	17
S	1	2	2	0	7		Показатель 1: «Количество работников МБУК «Северодвинский городской краеведческий музей», получающих выплату пособия по уходу за ребенком в возрасте от полутора до трех лет»	человек	0	0	0	2	2	2	2	2021
S	1	2	2	0	8	3	Мероприятие 2.08 «Проведение мероприятий, связанных с соблюдением требований пожарной безопасности в МБУК «Северодвинский городской краеведческий музей»	тыс. руб.	72,9	0,0	903,9	0,0	0,0	0,0	976,8	2018
S	1	2	2	0	8		Показатель 1 «Количество разработанной проектно-сметной документации по установке оповещения и управления эвакуацией людей при пожаре в здании МБУК «Северодвинский городской краеведческий музей» и автоматической установке пожарной сигнализации»	единица	2	0	0	0	0	0	2	2016
S	1	2	2	0	8		Показатель 2 «Количество зданий МБУК «Северодвинский городской краеведческий музей», в которых установлена система оповещения и управления эвакуацией людей при пожаре и автоматическая установка пожарной сигнализации»	единица	0	0	1	0	0	0	1	2018
S	1	2	2	0	8		Показатель 3 «Количество зданий Соляного амбара МБУК «Северодвинский городской краеведческий музей» в с. Ненокса, в которых произведен монтаж системы пожарной сигнализации и оповещения о пожаре»	единица	0	0	1	0	0	0	1	2018
S	1	2	2	0	9	3	Мероприятие 2.09 «Предоставление доплаты низкооплачиваемым работникам, занятым на полной ставке в МБУК «Северодвинский городской краеведческий музей», до минимального размера, установленного законодательством»	тыс. руб.	228,6	0,0	0,0	0,0	0,0	0,0	228,6	2016
S	1	2	2	0	9		Показатель 1 «Количество ставок работников МБУК «Северодвинский городской краеведческий музей», которым предоставлена доплата до минимального размера, установленного законодательством»	единица	13,0	0,0	0,0	0,0	0,0	0,0	13,0	2016
S	1	2	2	1	0	3	Мероприятие 2.10 «Организация археологических исследований МБУК «Северодвинский городской краеведческий музей»	тыс. руб.	0,0	0,0	0,0	935,6	0,0	0,0	935,6	2019
S	1	2	2	1	0		Показатель 1 «Количество натуральных археологических исследований»	единица	0,0	0,0	0,0	1,0	0,0	0,0	1,0	2019
S	1	2	3	0	0	3	Задача 3 «Укрепление кадрового потенциала сферы культуры»	тыс. руб.	215,0	302,3	245,2	337,1	182,3	347,2	1 629,1	2021
S	1	2	3	0	0		Показатель 1 «Доля специалистов, повысивших квалификацию, к общему числу специалистов»	процент	21,4	15	42,5	46,3	15	15	15,0	2021
S	1	2	3	0	0		Показатель 2 «Количество внедренных инновационных форм работы»	единица	3	4	4	4	4	4	23	2021
S	1	2	3	0	1	3	Мероприятие 3.01 «Организация конкурсов, торжественных мероприятий для работников учреждений культуры»	тыс. руб.	155,0	155,0	160,0	165,8	96,3	175,9	908,0	2021
S	1	2	3	0	1		Показатель 1 «Количество организованных конкурсов, торжественных мероприятий для работников учреждений культуры»	единица	3	3	3	3	2	3	18	2021
S	1	2	3	0	2	3	Мероприятие 3.02 «Обеспечение участия сотрудников учреждений культуры в курсах повышения квалификации, семинарах, конгрессах, форумах»	тыс. руб.	60,0	147,3	85,2	171,3	86,0	171,3	721,1	2021
S	1	2	3	0	2		Показатель 1 «Количество библиотекарей, повысивших квалификацию»	человек	2	2	3	4	2	2	15	2021
S	1	2	3	0	2		Показатель 2 «Количество специалистов музея, повысивших квалификацию и прошедших переобучение»	человек	1	1	0	7	1	1	11	2021
S	1	2	3	0	2		Показатель 3 «Количество специалистов музея, принявших участие в Международном фестивале «Интер-музей»	человек	0	2	2	2	0	3	9	2021
S	1	2	4	0	0		Задача 4 «Поддержка профессионального искусства и народного творчества»	тыс. руб.	104 644,5	127 935,1	159 163,3	193 436,1	119 040,4	119 277,4	823 496,8	2021
S	1	2	4	0	0	3	Местный бюджет	тыс. руб.	101 219,8	115 900,7	127 819,2	183 094,7	119 040,4	119 277,4	766 352,2	2021
S	1	2	4	0	0	2	Областной бюджет	тыс. руб.	3 424,7	5 197,2	23 511,1	10 341,4	0,0	0,0	42 474,4	2018
S	1	2	4	0	0	1	Федеральный бюджет	тыс. руб.	0,0	6 837,2	7 833,0	0,0	0,0	0,0	14 670,2	2018
S	1	2	4	0	0		Показатель 1 «Средняя заполняемость зрительных залов»	процент	58,5	62,9	61,9	62,2	62,3	62,4	62,4	2021
S	1	2	4	0	0		Показатель 2 «Доля муниципальных учреждений культуры и школ искусств, выполняющих показатели муниципального задания в полном объеме»	процент	100	100	100	100	100	100	100	2016
S	1	2	4	0	1		Мероприятие 4.01 «Показ кинофильмов» МАУК «Северодвинский Дворец молодежи («Строитель»)»	тыс. руб.	2 016,5	2 392,2	1 833,9	1 517,0	1 521,5	1 521,5	10 802,6	2021

1	2	3	4	5	6	7	8	9	10	11	12	13	14	15	16	17
S	1	2	4	0	1	3	Местный бюджет	тыс. руб.	2 016,5	2 314,7	1 765,6	1 517,0	1 521,5	1 521,5	10 656,8	2021
S	1	2	4	0	1	2	Областной бюджет	тыс. руб.	0,0	77,5	68,3	0,0	0,0	0,0	145,8	2018
S	1	2	4	0	1		Показатель 1 «Количество мероприятий»	единица	60	60	60	60	60	60	360	2021
S	1	2	4	0	1		Показатель 2 «Число зрителей»	человек	9000	9 000	9000	9000	9000	9000	54000	2021
S	1	2	4	0	2	3	Мероприятие 4.02 «Организация показа концертов и концертных программ МАУ «Центр культуры и общественных мероприятий»	тыс. руб.	1 532,6	1 723,9	1 899,8	2 864,7	2 873,4	2 883,2	13 777,6	2021
S	1	2	4	0	2		Показатель 1 «Количество мероприятий» МАУ «Центр культуры и общественных мероприятий»	единица	20	20	22	33	33	33	161	2021
S	1	2	4	0	2		Показатель 2 «Количество участников мероприятий» МАУ «Центр культуры и общественных мероприятий»	человек	7 000	7 000	7 700	11 550	11 550	11 550	56 350	2021
S	1	2	4	0	3	3	Мероприятие 4.03 «Организация и проведение культурно-массовых мероприятий МАУ «Северодвинское агентство культуры и социальной рекламы»	тыс. руб.	10 077,3	11 499,1	12 826,7	7 986,1	9 537,7	9 539,4	61 466,3	2021
S	1	2	4	0	3		Показатель 1 «Количество мероприятий МАУ «Северодвинское агентство культуры и социальной рекламы»	единица	19	19	19	19	19	19	114	2021
S	1	2	4	0	3		Показатель 2 «Количество участников мероприятий МАУ «Северодвинское агентство культуры и социальной рекламы»	человек	70 200	74 100	81 750	100 500	100 500	100 500	527 550	2021
S	1	2	4	0	4		Мероприятие 4.04 «Организация и проведение культурно-массовых мероприятий МАУ «Парк культуры и отдыха»	тыс. руб.	4 048,1	4 542,1	5 010,4	3 076,2	3 113,9	3 217,1	23 007,8	2021
S	1	2	4	0	4	3	Местный бюджет	тыс. руб.	4 048,1	4 485,5	3 797,6	3 076,2	3 113,9	3 217,1	21 738,4	2021
S	1	2	4	0	4	2	Областной бюджет	тыс. руб.	0,0	56,6	1 212,8	0,0	0,0	0,0	1 269,4	2018
S	1	2	4	0	4		Показатель 1 «Количество мероприятий МАУ «Парк культуры и отдыха»	единица	23	23	23	47	47	47	210	2021
S	1	2	4	0	4		Показатель 2 «Количество участников мероприятий МАУ «Парк культуры и отдыха»	человек	72 887	78 065	80 684	36 300	36 300	36 300	340 536	2021
S	1	2	4	0	5		Мероприятие 4.05 «Организация деятельности клубных формирований и формирований самодеятельного народного творчества» МАУК «Северодвинский Дворец молодежи («Строитель»)»	тыс. руб.	24 149,4	23 730,9	32 143,5	23 560,2	23 586,3	23 680,5	150 850,8	2021
S	1	2	4	0	5	3	Местный бюджет	тыс. руб.	24 149,4	23 233,3	24 943,0	23 560,2	23 586,3	23 680,5	143 152,7	2021
S	1	2	4	0	5	2	Областной бюджет	тыс. руб.	0,0	497,6	7 200,5	0,0	0,0	0,0	7 698,1	2018
S	1	2	4	0	5		Показатель 1 «Количество клубных формирований»	единица	16	16	13	7	7	7	7	2019
S	1	2	4	0	5		Показатель 2 «Количество участников клубных формирований»	человек	0	0	341	309	309	309	309	2021
S	1	2	4	0	6		Мероприятие 4.06 «Обеспечение сохранности и целостности историко-архитектурного комплекса, исторической среды и ландшафтов»	тыс. руб.	11 651,3	10 846,7	12 512,6	0,0	0,0	0,0	35 010,6	2018
S	1	2	4	0	6	3	Местный бюджет	тыс. руб.	10 051,3	10 846,7	12 275,4	0,0	0,0	0,0	33 173,4	2018
S	1	2	4	0	6	2	Областной бюджет	тыс. руб.	1 600,0	0,0	237,2	0,0	0,0	0,0	1 837,2	2018
S	1	2	4	0	6		Показатель 1 «Площадь территории»	кв. м.	146 895	157 752	193 781	0	0	0	193 781	2018
S	1	2	4	0	6		Показатель 2 «Количество работ»	единица	0	0	5	0	0	0	5	2018
S	1	2	4	0	7		Мероприятие 4.07 «Показ (организация показа) спектаклей (театральных постановок) МАУК «Северодвинский драматический театр»	тыс. руб.	44 092,8	48 084,4	62 430,6	64 897,3	60 365,4	60 518,2	340 388,7	2021
S	1	2	4	0	7	3	Местный бюджет	тыс. руб.	44 092,8	44 648,6	48 976,9	64 897,3	60 365,4	60 518,2	323 499,2	2021
S	1	2	4	0	7	2	Областной бюджет	тыс. руб.	0,0	3 435,8	13 453,7	0,0	0,0	0,0	16 889,5	2018
S	1	2	4	0	7		Показатель 1 «Количество зрителей» МАУК «Северодвинский драматический театр»	человек	46 417	46 417	46 417	46 417	46 417	46 417	278 502	2021
S	1	2	4	0	8	3	Мероприятие 4.08 «Организация переговоров, встреч, совещаний» МАУ «Центр культуры и общественных мероприятий»	тыс. руб.	789,7	0,0	0,0	0,0	0,0	0,0	789,7	2016
S	1	2	4	0	8		Показатель 1 «Количество проведенных мероприятий (переговоров, встреч, совещаний) МАУ «Центр культуры и общественных мероприятий»	единица	95	0	0	0	0	0	95	2016
S	1	2	4	0	8		Показатель 2 «Количество участников мероприятий (переговоров, встреч, совещаний) МАУ «Центр культуры и общественных мероприятий»	человек	5 700	0	0	0	0	0	5 700	2016
S	1	2	4	0	9	3	Мероприятие 4.09 Организация и проведение культурно-массовых мероприятий МАУ «Центр культуры и общественных мероприятий»	тыс. руб.	1 039,1	1 729,0	1 823,9	2 154,4	2 164,0	2 174,8	11 085,2	2021
S	1	2	4	0	9		Показатель 1 «Количество проведенных мероприятий (выставок) МАУ «Центр культуры и общественных мероприятий»	единица	15	15	15	18	18	18	99,0	2021
S	1	2	4	0	9		Показатель 2 «Количество участников мероприятий (выставок) МАУ «Центр культуры и общественных мероприятий»	человек	16 500	16 500	16 500	19 800	19 800	19 800	108 900	2021

1	2	3	4	5	6	7	8	9	10	11	12	13	14	15	16	17
S	1	2	4	0	9		Показатель 3 «Количество проведенных мероприятий (творческих встреч) МАУ «Центр культуры и общественных мероприятий»	единица	0	17	18	18	18	18	89	2021
S	1	2	4	0	9		Показатель 4 «Количество участников мероприятий (творческих встреч) МАУ «Центр культуры и общественных мероприятий»	человек	0	935	990	990	990	990	4 895	2021
S	1	2	4	1	0	3	Мероприятие 4.10 «Организация гастролей театральных трупп и творческих коллективов учреждений культуры, а также выступлений творческих коллективов в рамках соглашений с городами-побратимами и городами-партнерами»	тыс. руб.	250,0	512,7	200,0	700,0	0,0	0,0	1 662,7	2019
S	1	2	4	1	0		Показатель 1 «Количество гастролей МАУК «Северодвинский драматический театр», творческих коллективов МАУК «Северодвинский Дворец молодежи («Строитель»)»	единица	1	1	0	1	0	0	3	2019
S	1	2	4	1	0		Показатель 2 «Количество выступлений творческих коллективов, состоявшихся в рамках соглашений с городами-побратимами и городами-партнерами»	единица	2	2	2	2	0	0	8	2019
S	1	2	4	1	1		Административное мероприятие 4.11 «Подготовка информации о месте и времени проведения городских культурно-массовых мероприятий для размещения на официальном сайте Администрации Северодвинска»	да/нет	да	да	да	да	да	да	да	2021
S	1	2	4	1	1		Показатель 1 «Количество предоставленных планов»	единица	48	48	48	48	48	48	288	2021
S	1	2	4	1	2	3	Мероприятие 4.12 «Организация конкурсов, стимулирующих творческую инициативу среди населения»	тыс. руб.	530,0	520,0	1080,0	609,4	0,0	530,0	3 269,4	2021
S	1	2	4	1	2		Показатель 1 «Количество организованных конкурсов, стимулирующих творческую инициативу среди населения»	единица	5	5	6	6	0	5	27	2021
S	1	2	4	1	3		Административное мероприятие 4.13 «Организация работы конкурсных комиссий по определению лауреатов конкурса на лучший спектакль, женскую и мужскую роль в драматическом театре; литературной премии «Никольское устье», на присуждение премии им. М.В. Ломоносова, по определению победителей грантового конкурса творческих проектов в сфере культуры и искусства, включая подготовку нормативно-правовых актов об утверждении лауреатов указанных конкурсов»	да/нет	да	да	да	да	да	да	да	2021
S	1	2	4	1	3		Показатель 1 «Число заседаний конкурсных комиссий по определению лауреатов конкурса на лучший спектакль, женскую и мужскую роль в драматическом театре; литературной премии «Никольское устье», на присуждение премии им. М.В. Ломоносова, по определению победителей грантового конкурса творческих проектов в сфере культуры и искусства»	единица	3	3	4	4	4	4	22	2021
S	1	2	4	1	4	3	Мероприятие 4.14 «Оснащение материально-технической базы автономных учреждений культуры специализированным оборудованием и мебелью»	тыс. руб.	67,5	4 851,5	2 630,2	20 697,9	0,0	0,0	28 247,1	2020
S	1	2	4	1	4		Показатель 1 «Количество мебели, приобретенной автономными учреждениями культуры»	единица	0	510	72	0	0	0	582	2018
S	1	2	4	1	4		Показатель 2 «Количество светового оборудования, приобретенного для автономных учреждений культуры»	единица	2	0	6	9	0	0	17	2019
S	1	2	4	1	4		Показатель 3: «Количество библио-автобусов, приобретенных для МАУ «Парк культуры и отдыха»	единица	0	1	0	0	0	0	1	2017
S	1	2	4	1	4		Показатель 4: Количество приобретенных елочных украшений МАУ «Северодвинское агентство культуры и социальной рекламы»	единица	0	0	0	70	0	0	70	2019
S	1	2	4	1	4		Показатель 5: «Количество звукового оборудования, приобретенного автономными учреждениями культуры»	единица	0	0	0	21	0	0	21	2019
S	1	2	4	1	4		Показатель 6: «Количество комплектов оборудования для модернизации системы видеонаблюдения, приобретенных и установленных в МАУК «Северодвинский Дворец молодежи («Строитель»)»	единица	0	1	1	0	0	0	2	2018
S	1	2	4	1	4		Показатель 7 «Количество приобретенных искусственных елей МАУ «Северодвинское агентство культуры и социальной рекламы»	единица	0	0	1	0	0	0	1	2018

1	2	3	4	5	6	7	8	9	10	11	12	13	14	15	16	17
S	1	2	4	1	4		Показатель 8: «Количество приобретенных и установленных туалетных модулей в МАУ «Парк культуры и отдыха»	единица	0	2	0	0	0	0	2	2017
S	1	2	4	1	4		Показатель 9 «Количество приобретенных и ярмарочных домиков для МАУ «Парк культуры и отдыха»	единица	0	0	5	0	0	0	5	2018
S	1	2	4	1	4		Показатель 10: «Количество оборудования для системы видеонаблюдения, приобретенного для автономных учреждений культуры»	единица	0	0	0	32	0	0	32	2019
S	1	2	4	1	4		Показатель 11 «Количество приобретенных для МАУ «Парк культуры и отдыха» аттракционов»	единица	0	0	0	1	0	0	1	2019
S	1	2	4	1	4		Показатель 12 «Количество приобретенных сценических комплексов автономными учреждениями культуры»	единица	0	0	0	1	0	0	1	2019
S	1	2	4	1	4		Показатель 13 «Количество компьютерного оборудования, приобретенного автономными учреждениями культуры»	единица	0	0	0	1	0	0	1	2019
S	1	2	4	1	5		Мероприятие 4.15 «Проведение ремонтных и строительных работ в автономных учреждениях культуры»	тыс. руб.	883,9	4838,3	1455,0	3184,2	0,0	0,0	10 361,4	2019
S	1	2	4	1	5	3	Местный бюджет	тыс. руб.	251,8	4838,3	1455,0	3184,2	0,0	0,0	9 729,3	2019
S	1	2	4	1	5	2	Областной бюджет	тыс. руб.	632,1	0,0	0,0	0,0	0,0	0,0	632,1	2016
S	1	2	4	1	5		Показатель 1 «Площадь наружных ремонтно-восстановительных работ зданий учреждений культуры (фасад, цоколь, отмостка, крыльцо)»	кв. м	0,0	70,0	35,7	0,0	0,0	0,0	105,7	2018
S	1	2	4	1	5		Показатель 2 «Количество проведенных обследований прилегающей территории МАУК «Северодвинский драматический театр» с линиями фекальной и ливневой канализации»	кв. м	0	1	0	0	0	0	1	2017
S	1	2	4	1	5		Показатель 3 «Количество отремонтированных вводных устройств главного распределительного щита МАУК «Северодвинский драматический театр»	единица	0	1	0	0	0	0	1	2017
S	1	2	4	1	5		Показатель 4 «Количество отремонтированных крылец здания МАУ «Центр культуры и общественных мероприятий»	единица	0	1	0	0	0	0	1	2017
S	1	2	4	1	5		Показатель 5 «Количество отремонтированных общественных туалетов в Сквере ветеранов»	единица	0	1	0	0	0	0	1	2017
S	1	2	4	1	5		Показатель 6 «Отремонтированная площадь кровли здания автономных учреждений культуры»	кв. м	0,0	300,0	56,0	432,0	0,0	0,0	788,0	2018
S	1	2	4	1	5		Показатель 7 «Количество зданий МАУ «Центр культуры и общественных мероприятий», в которых осуществлен ремонт фекальной канализации»	единица	0	1	0	0	0	0	1	2017
S	1	2	4	1	5		Показатель 8 «Количество демонтированных зданий Дома культуры с. Ненокса (МАУК «Северодвинский Дворец молодежи («Строитель»))»	единица	0	0	1	0	0	0	1	2018
S	1	2	4	1	5		Показатель 9 «Количество отремонтированных противопожарных дверей складов декораций в МАУК «Северодвинский драматический театр»	единица	0	2	0	0	0	0	2	2017
S	1	2	4	1	5		Показатель 10 «Количество разработанных проектов «Строительство клуба МАУК «Северодвинский Дворец молодежи («Строитель»)» в с. Ненокса»	единица	1	0	0	0	0	0	1	2016
S	1	2	4	1	5		Показатель 11 «Количество отремонтированных МАУ «Парк культуры и отдыха» сборно-разборных эстрад»	единица	1	0	0	0	0	0	1	2016
S	1	2	4	1	5		Показатель 12 «Количество объектов, в которых произведен ремонт системы холодного водоснабжения»	единица	1	0	0	0	0	0	1	2016
S	1	2	4	1	5		Показатель 13 «Количество зданий МАУ «Центр культуры и общественных мероприятий», в которых осуществлен ремонт цоколя и отмостки»	единица	0	1	0	0	0	0	1	2017
S	1	2	4	1	5		Показатель 14 «Количество зданий автономных учреждений культуры, в которых проведены работы по ремонту гидроизоляции»	единица	0	0	0	1	0	0	1	2019
S	1	2	4	1	5		Показатель 15 «Количество отремонтированных аттракционов в МАУ «Парк культуры и отдыха»	единица	0	0	0	1	0	0	1	2019
S	1	2	4	1	5		Показатель 16 «Протяженность отремонтированных сетей водоснабжения, водоотведения и ливневой канализации зданий автономных учреждений культуры»	единица	0,0	0,0	0,0	56,5	0,0	0,0	56,5	2019
S	1	2	4	1	5		Показатель 17 «Площадь внутренних ремонтно-восстановительных работ в автономных учреждениях культуры»	кв. м	0,0	0,0	0,0	103,0	0,0	0,0	103,0	2019
S	1	2	4	1	5		Показатель 18 «Количество приобретенных и установленных дренажных насосов»	единица	0	0	0	2	0	0	2	2019

1	2	3	4	5	6	7	8	9	10	11	12	13	14	15	16	17
S	1	2	4	1	5		Показатель 19: «Количество замененных дверей в автономных учреждениях культуры»	единица	0	0	0	5	0	0	5	2019
S	1	2	4	1	5		Показатель 20 «Протяженной устроенной светодиодной подсветки в автономных учреждениях культуры»	метров	0	0	0	170	0	0	170	2019
S	1	2	4	1	6		Мероприятие 4.16 Проведение работ по благоустройству территории автономных учреждений культуры	тыс. руб.	2094,4	3674,2	3276,4	18 807,6	0,0	0,0	27 852,6	2019
	1	2	4	1	6	3	Местный бюджет	тыс. руб.	1094,4	3489,9	3276,4	18 807,6	0,0	0,0	26 668,3	2019
	1	2	4	1	6	2	Областной бюджет	тыс. руб.	1000,0	184,3	0,0	0,0	0,0	0,0	1 184,3	2017
S	1	2	4	1	6		Показатель 1 «Площадь отремонтированного асфальтового покрытия у зданий учреждений культуры»	кв. м	0,0	2489,0	265,8	0,0	0,0	0,0	2754,8	2018
S	1	2	4	1	6		Показатель 2 Количество оборудования для детской площадки, приобретенного для МАУК «Северодвинский Дворец молодежи («Строитель»)	единица	0	6	7	0	0	0	13	2018
S	1	2	4	1	6		Показатель 3 «Количество благоустроенных территорий в текущем году, прилегающих к зданию МАУК «Северодвинский драматический театр»	единица	1	0	0	0	0	0	1	2016
S	1	2	4	1	6		Показатель 4 «Количество учреждений культуры, на территориях которых выполнен ямочный ремонт асфальтового покрытия»	единица	4	0	0	0	0	0	4	2016
S	1	2	4	1	6		Показатель 5 «Доля территорий, прилегающих к зданию МАУК «Северодвинский драматический театр», охваченных системой видеонаблюдения»	процент	100	0	0	0	0	0	100	2016
S	1	2	4	1	6		Показатель 6 «Количество деревьев, приобретенных для благоустройства территорий автономных учреждений культуры»	единица	50	0	0	0	0	0	50	2016
S	1	2	4	1	6		Показатель 7 «Количество столбов линии уличного освещения, установленных на набережной в районе бульвара Строителей, д. 5 за счет средств Резервного фонда Правительства Архангельской области»	единица	15	7	0	0	0	0	22	2017
S	1	2	4	1	6		Показатель 8 «Количество детских спортивных и игровых комплексов, приобретенных МАУ «Парк культуры и отдыха» за счет средств Резервного фонда Правительства Архангельской области»	единица	3	0	0	0	0	0	3	2016
S	1	2	4	1	6		Показатель 9 «Площадь благоустроенной территории учреждений культуры»	кв. м	0,0	0,0	723,0	85,0	0,0	0,0	808,0	2019
S	1	2	4	1	6		Показатель 10 «Количество разработанных проектов ограждения территории МАУ «Парк культуры и отдыха»	единица	0	0	1	0	0	0	1	2018
S	1	2	4	1	6		Показатель 11 «Количество проведенных обследований бетонного берегоукрепления набережной в районе бульвара Строителей, д. 5 МАУ «Парк культуры и отдыха»	единица	0	0	1	0	0	0	1	2018
S	1	2	4	1	6		Показатель 12 «Количество утилизированных деревьев на территории автономных учреждений культуры»	единица	0	0	17	51	0	0	68	2018
S	1	2	4	1	6		Показатель 13 «Площадь территорий МАУ «Парк культуры и отдыха», на которых проведена акарицидная обработка»	кв. м	0	0	0	84599,5	0	0	84599,5	2019
S	1	2	4	1	6		Показатель 14 «Протяженность внешнего ограждения территории МАУ «Парк культуры и отдыха» (ул. Советская, 30)»	метров	0	0	0	729,7	0	0	729,7	2019
S	1	2	4	1	6		Показатель 15 «Количество проектно-сметной документации по благоустройству территории (в том числе по выполнению восстановительных работ строительных конструкций), разработанной для автономных учреждений культуры»	единица	0	0	0	2	0	0	2	2019
S	1	2	4	1	6		Показатель 16 «Количество оформленных технических планов по результатам кадастровых работ для автономных учреждений культуры»	единица	0	0	0	1	0	0	1	2019
S	1	2	4	1	6		Показатель 17 «Протяженность устроенной велосипедной парковки на территории автономных учреждений культуры»	метров	0	0	0	7	0	0	7	2019
S	1	2	4	1	7	3	Мероприятие 4.17 «Проведение работ по замене вентиляции в автономных учреждениях культуры»	тыс. руб.	0,0	225,0	5374,0	10611,9	0,0	0,0	16210,9	2019
S	1	2	4	1	7		Показатель 1 «Доля выполнения планового объема работ модернизации системы вентиляции и кондиционирования МАУК «Северодвинский Дворец молодежи («Строитель»)	процент	0	0	28,6	100	0	0	100,0	2019
S	1	2	4	1	7		Показатель 2 «Количество проектно-сметной документации по модернизации системы вентиляции и кондиционирования в учреждениях культуры»	единица	0	1	0	0	0	0	1	2019

1	2	3	4	5	6	7	8	9	10	11	12	13	14	15	16	17
S	1	2	4	1	7		Показатель 3: «Количество замененного вентиляционного оборудования в автономных учреждениях культуры»	единица	0	0	0	3	0	0	3	2019
S	1	2	4	1	8	3	Мероприятие 4.18 «Проведение работ по ремонту, реконструкции и модернизации электрооборудования в автономных учреждениях культуры»	тыс. руб.	0,0	0,0	2 149,8	1 766,1	410,0	0,0	4 325,9	2020
S	1	2	4	1	8		Показатель 1 «Количество этажей зданий МАУК «Северодвинский Дворец молодежи («Строитель»», в которых заменена электрическая проводка»	единица	0	0	0	0	1	0	1	2020
S	1	2	4	1	8		Показатель 2 «Протяженность замененного электрокабеля на территории МАУ «Центр культуры и общественных мероприятий»	метров	0	0	120	0	0	0	120	2018
S	1	2	4	1	8		Показатель 3 «Количество замененных вводно-распределительных устройств МАУ «Парк культуры и отдыха»	единица	0	0	1	0	0	0	1	2018
S	1	2	4	1	8		Показатель 4 «Количество проведенных профилактических испытаний электрических сетей в МАУК «Северодвинский драматический театр»	единица	0	0	1	0	0	0	1	2018
S	1	2	4	1	8		Показатель 5 «Количество электроустановок МАУ «Центр культуры и общественных мероприятий», у которых проведены работы по обеспечению безопасности»	единица	0	0	1	0	0	0	1	2018
S	1	2	4	1	8		Показатель 6 «Количество вновь устроенных точек электродоступа на территории автономных учреждений культуры»	единица	0	0	2	0	0	0	2	2018
S	1	2	4	1	8		Показатель 7 «Количество объектов на территории МАУ «Парк культуры и отдыха», в отношении которых произведены электромонтажные работы»	единица	0	0	8	31	0	0	39	2019
S	1	2	4	1	8		Показатель 8 «Протяженность иллюминационных кабелей на территории МАУ «Парк культуры и отдыха»	метров	0	0	86,4	0	0	0	86	2018
S	1	2	4	1	8		Показатель 9 «Количество оформленных технических паспортов на линии освещения территории набережной в районе бульвара Строителей, д. 5»	единица	0	0	1	0	0	0	1	2018
S	1	2	4	1	8		Показатель 10: «Количество зданий МАУ «Центр культуры и общественных мероприятий», в которых произведена модернизация и реконструкция электроустановок и электрооборудования»	единица	0	0	0	1	0	0	1	2019
S	1	2	4	1	9	3	Мероприятие 4.19 «Сохранение и популяризация художественных промыслов в Северодвинске»	тыс. руб.	100,0	0,0	100,0	0,0	0,0	0,0	200,0	2018
S	1	2	4	1	9		Показатель 1 «Количество поддержанных проектов по сохранению и популяризации художественных промыслов в Северодвинске»	единица	2	0	1	0	0	0	2	2018
S	1	2	4	2	0	3	Мероприятие 4.20 «Компенсация расходов на оплату стоимости проезда и провоза багажа к месту использования отпуска и обратно для лиц, работающих в организациях, финансируемых из местного бюджета, и членов их семей»	тыс. руб.	613,0	625,8	866,6	1 152,5	0,0	0,0	3 257,9	2019
S	1	2	4	2	0		Показатель 1 «Количество сотрудников учреждений культуры и членов их семей, воспользовавшихся субсидией учреждению на компенсацию расходов на оплату стоимости проезда и провоза багажа к месту использования отпуска и обратно для лиц, работающих в организациях, финансируемых из местного бюджета, и членов их семей»	единица	42	43	58	49	0	0	192	2019
S	1	2	4	2	1	3	Мероприятие 4.21 «Предоставление доплаты низкооплачиваемым работникам, занятым на полной ставке в муниципальных автономных учреждениях, до минимального размера, установленного законодательством»	тыс. руб.	494,9	0,0	0,0	0,0	0,0	0,0	494,9	2016
S	1	2	4	2	1		Показатель 1 «Количество ставок работников муниципальных автономных учреждений, которым предоставлена доплата до минимального размера, установленного законодательством»	единица	29	0	0	0	0	0	29	2016
S	1	2	4	2	2		Мероприятие 4.22 «Оснащение МАУ «Парк культуры и отдыха» спортивными уличными тренажерами, обустройство спортивных площадок»	тыс. руб.	214,0	0,0	250,0	1 337,6	0,0	0,0	1 801,6	2019
S	1	2	4	2	2	3	Местный бюджет	тыс. руб.	21,4	0,0	250,0	510,0	0,0	0,0	781,4	2019
S	1	2	4	2	2	2	Областной бюджет	тыс. руб.	192,6	0,0	0,0	827,6	0,0	0,0	1020,2	2016
S	1	2	4	2	2		Показатель 1 «Количество спортивных уличных тренажеров и оборудования, приобретенных МАУ «Парк культуры и отдыха»	единица	4	0	5	15	0	0	24	2019

1	2	3	4	5	6	7	8	9	10	11	12	13	14	15	16	17
S	1	2	4	2	2		Показатель 2: «Количество обустроенных спортивных площадок на территории МАУ «Парк культуры и отдыха»	единица	0	0	0	1	0	0	1	2019
S	1	2	4	2	3		Мероприятие 4.23 Организация и проведение общественно значимого культурного мероприятия в рамках проекта «ЛЮБО-ДОРОГО»	тыс. руб.	0,0	100,0	193,0	246,4	100,0	100,0	739,4	2021
S	1	2	4	2	3	3	Местный бюджет	тыс. руб.	0,0	100,0	100,0	132,2	100,0	100,0	532,2	2021
S	1	2	4	2	3	2	Областной бюджет	тыс. руб.	0,0	0,0	93,0	114,2	0,0	0,0	207,2	2018
S	1	2	4	2	3		Показатель 1 «Количество проведенных общественно значимых культурных мероприятий»	единица	0	1	1	1	1	1	5	2021
S	1	2	4	2	3		Показатель 2 «Количество участников общественно значимого культурного мероприятия»	человек	0	1 000	1 000	1 500	1 000	1 000	5 500	2021
S	1	2	4	2	3		Показатель 3 «Количество приобретенного звукового и специализированного оборудования»	единица	0	0	3	10	0	0	13	2018
S	1	2	4	2	4		Мероприятие 4.24 «Обеспечение поддержки творческой деятельности и укрепление материально-технической базы муниципальных театров в населенных пунктах с численностью населения до 300 тысяч человек»	единица	0,0	4 672,9	6 238,8	6 148,8	310,0	300,0	17 670,5	2021
S	1	2	4	2	4	3	Местный бюджет	тыс. руб.	0,0	231,7	400,0	310,0	310,0	300,0	1 551,7	2021
S	1	2	4	2	4	2	Областной бюджет	тыс. руб.	0,0	444,2	583,9	5 838,8	0,0	0,0	6 866,9	2018
S	1	2	4	2	4	1	Федеральный бюджет	тыс. руб.	0,0	3 997,0	5 254,9	0,0	0,0	0,0	9 251,9	2018
S	1	2	4	2	4		Показатель 1 «Количество поставленных за счет субсидии спектаклей в МАУК «Северодвинский драматический театр»	единица	0	2	4	6	0	0	12	2021
S	1	2	4	2	4		Показатель 2 «Количество замененных пультов помощника режиссера, цифровых микшерных пультов МАУК «Северодвинский драматический театр»	единица	0	2	0	0	0	0	2	2017
S	1	2	4	2	4		Показатель 3 «Количество приобретенного звукового, светового, компьютерного, демонстрационного оборудования МАУК «Северодвинский драматический театр»	единица	0	0	15	1	1	10	27	2021
S	1	2	4	2	5		Мероприятие 4.25 «Поддержка обустройства мест массового отдыха населения (городских парков)»	тыс. руб.	0,0	3 366,4	3 563,8	4 821,2	0,0	0,0	11 751,4	2019
S	1	2	4	2	5	3	Местный бюджет	тыс. руб.	0,0	25,0	324,0	1 260,4	0,0	0,0	1 609,4	2019
S	1	2	4	2	5	2	Областной бюджет	тыс. руб.	0,0	501,2	661,7	3 560,8	0,0	0,0	4 723,7	2018
S	1	2	4	2	5	1	Федеральный бюджет	тыс. руб.	0,0	2 840,2	2 578,1	0,0	0,0	0,0	5 418,3	2018
S	1	2	4	2	5		Показатель 1 «Площадь устроенного и отремонтированного асфальтового покрытия в МАУ «Парк культуры и отдыха»	кв. м	0,0	1 382,2	874,0	195,0	0,0	0,0	2 451,2	2018
S	1	2	4	2	5		Показатель 2 «Площадь устроенных бетонных плиточных тротуаров в МАУ «Парк культуры и отдыха»	кв. м	0,0	0,0	184,0	203,6	0,0	0,0	387,6	2018
S	1	2	4	2	5		Показатель 3 «Количество оборудования, приобретенного МАУ «Парк культуры и отдыха»	единица	0	0	18	0	0	0	18	2018
S	1	2	4	2	5		Показатель 4 «Количество устроенных детских площадок на территории МАУ «Парк культуры и отдыха»	единица	0	0	0	1	0	0	1	2019
S	1	2	4	2	6	3	Мероприятие 4.26 «Проведение в автономных учреждениях культуры работ, связанных с выполнением требований пожарной безопасности»	тыс. руб.	0,0	0,0	1 304,3	0,0	0,0	0,0	1 304,3	2018
S	1	2	4	2	6		Показатель 1 «Количество зданий автономных учреждений культуры, в которых модернизирована система автоматической пожарной сигнализации и системы оповещения о пожаре»	единица	0	0	1	0	0	0	1	2018
S	1	2	4	2	7	3	Мероприятие 4.27 «Организация и проведение культурно-массовых мероприятий МАУК «Северодвинский Дворец молодежи («Строитель»)»	тыс. руб.	0,0	0,0	0,0	6 989,1	7 230,9	7 230,9	21 450,9	2021
S	1	2	4	2	7		Показатель 1: «Количество проведенных культурно-массовых мероприятий МАУК «Северодвинский Дворец молодежи («Строитель»)»	единиц	0	0	0	90	90	90	270	2021
S	1	2	4	2	7		Показатель 2 «Количество участников культурно-массовых мероприятий МАУК «Северодвинский Дворец молодежи («Строитель»)»	человек	0	0	0	15 750	15 750	15 750	47 250	2021
S	1	2	4	2	8	3	Мероприятие 4.28 «Выполнение комплекса мероприятий, направленных на содержание и благоустройство сооружений, объектов и территорий парков культуры и отдыха»	тыс. руб.	0,0	0,0	0,0	5 312,1	7 573,1	7 577,6	20 462,8	2021
S	1	2	4	2	8		Показатель 1: «Площадь территории»	кв. м	0	0	0	35 999	35 999	35 999	35 999	2021

1	2	3	4	5	6	7	8	9	10	11	12	13	14	15	16	17
S	1	2	4	2	9	3	Мероприятие 4.29 «Выплата ежемесячного пособия по уходу за ребенком в возрасте от полутора до трех лет работникам автономных учреждений культуры»	тыс. руб.	0,0	0,0	0,0	2,6	4,2	4,2	11,0	2021
S	1	2	4	2	9		Показатель 1: «Количество работников автономных учреждений культуры, получающих выплату пособия по уходу за ребенком в возрасте от полутора до трех лет»	человек	0	0	0	5	5	5	5	2021
S	1	2	4	3	0		Мероприятие 4.30 «Уборка и содержание территорий, находящихся в оперативном управлении МАУ «Парк культуры и отдыха»	тыс. руб.	0,0	0,0	0,0	3 058,1	0,0	0,0	3 058,1	2019
S	1	2	4	3	0		Показатель 1 «Площадь территории МАУ «Парк культуры и отдыха», в отношении которой осуществляются мероприятия по уборке и содержанию»	кв. м	0	0	0	157 782	0	0	157 782	2019
S	1	2	4	3	1		Мероприятие 4.31 «Изготовление буклета «Отчет Главы»	тыс. руб.	0,0	0,0	0,0	100,0	0,0	0,0	100,0	2019
S	1	2	4	3	1		Показатель 1 «Количество экземпляров буклета «Отчет Главы»	единица	0	0	0	999	0	0	999	2019
S	1	2	4	3	2	3	Мероприятие 4.32 «Выполнение комплекса мероприятий по обслуживанию общественных туалетов, расположенных на территории МАУ «Парк культуры и отдыха» в Сквере ветеранов и на набережной Александра Зрячева»	тыс. руб.	0,0	0,0	0,0	384,7	0,0	0,0	384,7	2019
S	1	2	4	3	2		Показатель 1: «Количество общественных туалетов, расположенных на территории МАУ «Парк культуры и отдыха», в отношении которых проведен комплекс мероприятий по обслуживанию»	единица	0	0	0	2	0	0	2	2019
S	1	2	4	3	3		Мероприятие 4.33 «Создание виртуальных концертных залов в муниципальном образовании «Северодвинск»	тыс. руб.	0,0	0,0	0,0	0,0	250,0	0,0	250,0	2020
S	1	2	4	3	3		Показатель 1 «Количество созданных виртуальных концертных залов»	единица	0	0	0	0	1	0	1	2020
S	1	2	4	3	4		Мероприятие 4.34 «Обеспечение городских мероприятий, включая демонстрацию представлений для целевой аудитории»	тыс. руб.	0,0	0,0	0,0	1 450,0	0,0	0,0	1 450,0	2019
S	1	2	4	3	4		Показатель 1 «Количество обеспеченных мероприятий, приуроченных к встрече нового, 2020 года, включая демонстрацию представлений для целевой аудитории»	единиц	0	0	0	3	0	0	3,0	2019
S	1	3	0	0	0		Подпрограмма 3 «Развитие системы дополнительного художественного эстетического воспитания детей и подростков»	тыс. руб.	122 227,5	131 767,5	150 271,6	173 007,1	135 544,6	144 302,7	857 121,0	2021
S	1	3	0	0	0	3	Местный бюджет	тыс. руб.	122 015,6	129 025,8	132 709,4	173 007,1	135 544,6	144 302,7	836 605,2	2021
S	1	3	0	0	0	2	Областной бюджет	тыс. руб.	0,0	2 741,7	17 562,2	0,0	0,0	0,0	20 303,9	2021
S	1	3	0	0	0	1	Федеральный бюджет	тыс. руб.	211,9	0,0	0,0	0,0	0,0	0,0	211,9	2021
S	1	3	1	0	0	3	Задача 1 «Стимулирование творческой самореализации молодых дарований»	тыс. руб.	1 350,0	1 460,0	1 350,0	1 570,0	897,7	1 480,0	8 107,7	2021
S	1	3	1	0	0		Показатель 1 «Доля лауреатов и дипломантов детских творческих конкурсов в общем количестве учащихся»	процент	30,0	30,5	47,3	36,6	31,3	31,6	31,6	2021
S	1	3	1	0	0		Показатель 2 «Доля детей, привлекаемых к участию в творческих мероприятиях, в общем числе детей от 6 до 17 лет»	процент	18,7	24,0	32,9	34,7	28,2	29,8	29,8	2021
S	1	3	1	0	1	3	Мероприятие 1.01 «Организация и проведение конкурсов и премий для одаренных детей»	тыс. руб.	430,0	490,0	530,0	729,2	21,5	500,0	2 700,7	2021
S	1	3	1	0	1		Показатель 1 «Количество конкурсов и премий для одаренных детей»	единица	6	6	7	6	1	6	36	2021
S	1	3	1	0	2	3	Мероприятие 1.02 «Осуществление поддержки творческой инициативы учащихся детских школ искусств»	тыс. руб.	920,0	970,0	820,0	840,8	878,2	980,0	5 409,0	2021
S	1	3	1	0	2		Показатель 1 «Количество лауреатов и дипломантов в региональных, российских и международных конкурсах»	человек	535	540	743	563	555	540	3 476	2021
S	1	3	1	0	2		Показатель 2 «Количество творческих коллективов, принимающих участие в городских мероприятиях»	единица	4	3	5	5	5	5	27	2021
S	1	3	1	0	2		Показатель 3 «Количество одаренных детей, которым за счет программы оказана поддержка для участия в региональных, российских и международных конкурсах»	человек	0	387	437	506	362	366	2 058	2021
S	1	3	2	0	0		Задача 2 «Повышение качества и доступности муниципальных услуг дополнительного образования детей и подростков в сфере культуры»	тыс. руб.	120 877,5	130 307,5	148 921,6	171 437,1	134 646,9	142 822,7	849 013,3	2021
S	1	3	2	0	0	3	Местный бюджет	тыс. руб.	120 665,6	127 565,8	131 359,4	171 437,1	134 646,9	142 822,7	828 497,5	2021
S	1	3	2	0	0	2	Областной бюджет	тыс. руб.	0,0	2 741,7	17 562,2	0,0	0,0	0,0	20 303,9	2018
S	1	3	2	0	0	1	Федеральный бюджет	тыс. руб.	211,9	0,0	0,0	0,0	0,0	0,0	211,9	2016

1	2	3	4	5	6	7	8	9	10	11	12	13	14	15	16	17
S	1	3	2	0	0		Показатель 1 «Доля учащихся, обучающихся на «4» и «5», к общему числу учащихся»	процент	80,0	80,0	91,0	87,0	81,2	81,2	81,2	2021
S	1	3	2	0	0		Показатель 2 «Количество учебных классов, оснащенных новым учебным оборудованием»	единица	9	8	9	20	0	0	46	2019
S	1	3	2	0	1		Мероприятие 2.01 «Реализация дополнительных общеразвивающих программ»	тыс. руб.	71 369,8	58 432,8	57 359,1	49 620,9	39 031,6	28 043,2	303 857,4	2021
S	1	3	2	0	1	3	Местный бюджет	тыс. руб.	71 369,8	57 154,2	50 013,2	49 620,9	39 031,6	28 043,2	295 232,9	2021
S	1	3	2	0	1	2	Областной бюджет	тыс. руб.	0,0	1 278,6	7 345,9	0,0	0,0	0,0	8 624,5	2018
S	1	3	2	0	1		Показатель 1 «Среднегодовой контингент учащихся»	человек	853	683	551	402	300	197	335	2021
S	1	3	2	0	1		Показатель 2 «Число человеко-часов пребывания»	человеко-час	219 435,1	167 557,6	122 155,8	81 918,5	60 872,5	47 840,0	699 779,5	2021
S	1	3	2	0	2		Мероприятие 2.02 «Реализация дополнительных общеобразовательных предпрофессиональных программ в области искусств»	тыс. руб.	44 631,6	63 093,1	79 773,2	101 038,1	95 109,6	106 239,2	489 884,8	2021
S	1	3	2	0	2	3	Местный бюджет	тыс. руб.	44 631,6	61 740,0	69 556,9	101 038,1	95 109,6	106 239,2	478 315,4	2021
S	1	3	2	0	2	2	Областной бюджет	тыс. руб.	0,0	1 353,1	10 216,3	0,0	0,0	0,0	11 569,4	2018
S	1	3	2	0	2		Показатель 1 «Среднегодовой контингент учащихся»	человек	511	695	811	965	1 072	1 190	1 035	2021
S	1	3	2	0	2		Показатель 2 «Число человеко-часов»	человеко-час	0,0	214 730,8	270 591,6	317 903,4	352 856,4	395 640,2	1 551 722,4	2021
S	1	3	2	0	3	3	Мероприятие 2.03 «Организация и обеспечение участия работников дополнительного образования в обучающих и конкурсных мероприятиях»	тыс. руб.	272,0	367,0	519,5	437,8	499,8	463,5	2 559,6	2021
S	1	3	2	0	3		Показатель 1 «Количество конкурсов»	единица	1	0	1	0	1	0	3	2020
S	1	3	2	0	3		Показатель 2 «Количество преподавателей, повысивших квалификацию»	человек	3	63	35	36	64	52	253	2021
S	1	3	2	0	3		Показатель 3 «Количество проведенных мастер-классов»	единица	18	11	24	14	14	14	95	2021
S	1	3	2	0	4		Административное мероприятие 2.04 «Проведение конкурсных комиссий по определению лауреатов конкурсов «Лучший преподаватель», включая приказ о награждении лауреатов конкурса, «Надежда Северодвинска», включая подготовку проекта постановления о лауреатах конкурса»	да/нет	да	да	да	да	да	да	да	2021
S	1	3	2	0	4		Показатель 1 «Количество заседаний конкурсных комиссий»	единица	2	2	2	1	2	1	10	2021
S	1	3	2	0	5		Мероприятие 2.05 «Оснащение материально-технической базы школ искусством оборудованием и мебелью»	тыс. руб.	1 340,6	1 107,0	2 388,8	10 798,7	0,0	0,0	15 635,1	2019
S	1	3	2	0	5	3	Местный бюджет	тыс. руб.	1 128,7	997,0	2 388,8	10 798,7	0,0	0,0	15 313,2	2019
S	1	3	2	0	5	2	Областной бюджет	тыс. руб.	0,0	110,0	0,0	0,0	0,0	0,0	110,0	2017
S	1	3	2	0	5	1	Федеральный бюджет	тыс. руб.	211,9	0,0	0,0	0,0	0,0	0,0	211,9	2016
S	1	3	2	0	5		Показатель 1 «Количество оборудования, приобретенного для системы видеонаблюдения школ искусств»	единица	0	0	4	0	0	0	4	2019
S	1	3	2	0	5		Показатель 2 «Количество кабинетов изобразительного искусства МБУ ДО «ДШИ № 34», оснащенных учебным, компьютерным оборудованием, учебными пособиями»	единица	3	0	0	0	0	0	3	2016
S	1	3	2	0	5		Показатель 3 «Количество приобретенного для МБУ ДО «ДХШ № 2» инвентаря, учебного и технологического оборудования»	единица	1	36	27	2	0	0	66	2019
S	1	3	2	0	5		Показатель 4 «Количество музыкальных инструментов, приобретенных для учебных классов детских школ искусств»	единица	9	4	8	7	0	0	28	2019
S	1	3	2	0	5		Показатель 5 «Количество комплектов звукоусилительной аппаратуры, приобретенной для детских школ искусств»	единица	1	0	0	1	0	0	2	2019
S	1	3	2	0	5		Показатель 6 «Количество оборудования, приобретенного за счет средств Резервного фонда Правительства Архангельской области»	единица	0	8	0	0	0	0	8	2017
S	1	3	2	0	5		Показатель 7 «Количество зданий детских школ искусств, оснащенных средствами охранной сигнализации»	единица	0	1	0	0	0	0	1	2017
S	1	3	2	0	5		Показатель 8 «Количество мебели, приобретенной для школ искусств»	единица	0	130	37	0	0	0	167	2018
S	1	3	2	0	5		Показатель 9 «Количество приобретенных для ДМШ № 36, ДМШ № 3 оборудования и учебных пособий»	единица	0	0	4	49	0	0	53	2019
S	1	3	2	0	5		Показатель 10 «Количество компьютерного оборудования, в том числе серверного, приобретенного для школ искусств»	единица	0	0	0	1	0	0	1	2019
S	1	3	2	0	6	3	Мероприятие 2.06 «Проведение ремонтных и строительных работ в школах искусств, благоустройство территории, в том числе разработка проектно-сметной документации»	тыс. руб.	1 014,8	5 534,4	4 089,6	6 221,8	0,0	8 070,9	24 931,5	2021

1	2	3	4	5	6	7	8	9	10	11	12	13	14	15	16	17
S	1	3	2	0	6		Показатель 1 «Количество помещений школ искусств, в которых осуществлен косметический ремонт»	единица	1	15	2	6	0	0	24	2019
S	1	3	2	0	6		Показатель 2 «Количество проектно-сметной документации, разработанной для школ искусств»	единица	3	0	1	4	0	0	8	2019
S	1	3	2	0	6		Показатель 3 «Отремонтированная площадь кровли зданий школ искусств»	кв. м.	248,0	248,0	646,5	181,0	0,0	0,0	1 323,5	2018
S	1	3	2	0	6		Показатель 4 «Количество зданий школ искусств, в которых произведен ремонт узла управления тепловой энергией»	единица	0	1	0	0	0	0	1	2017
S	1	3	2	0	6		Показатель 5 «Площадь внутренних ремонтно-восстановительных работ в школах искусств»	кв. м	0	0	240,0	1 342,0	0	0	1 582,0	2019
S	1	3	2	0	6		Показатель 6 «Количество концертных залов школ искусств, в которых произведен ремонт сцены»	единица	0	1	0	0	0	0	1	2017
S	1	3	2	0	6		Показатель 7 «Количество замененных выпусков фекальной канализации и отремонтированных сетей фекальной канализации в школах искусств»	единица	0	1	1	1	0	0	3	2019
S	1	3	2	0	6		Показатель 8 «Количество зданий школ искусств, в которых произведена реконструкция системы отопления»	единица	0	0	0	0	0	1	1	2021
S	1	3	2	0	6		Показатель 9 «Количество зданий школ искусств, в которых произведен текущий ремонт инженерных систем»	единица	0	0	1	0	0	0	1	2018
S	1	3	2	0	6		Показатель 10 «Протяженность металлического забора здания МБУ ДО ДШИ № 34»	пог. м	0	0	120	0	0	0	120	2018
S	1	3	2	0	6		Показатель 11 «Количество помещений школ искусств, в которых произведен ремонт системы освещения»	единица	0	0	1	0	0	0	1	2018
S	1	3	2	0	6		Показатель 12 «Количество обрезанных и удаленных деревьев, в том числе аварийных, расположенных на территориях школ искусств»	единица	0	44	22	12	0	0	78	2019
S	1	3	2	0	6		Показатель 13 «Количество светильников, установленных в школах искусств»	единица	0	43	0	0	0	0	43	2017
S	1	3	2	0	6		Показатель 14 «Доля выполнения планового объема работ по ремонту электросети зданий школ искусств»	процент	0	50	75	0	0	0	100	2018
S	1	3	2	0	6		Показатель 15 «Количество школ искусств, в которых произведен ремонт индивидуального теплового пункта»	единица	0	0	1	0	0	0	1	2018
S	1	3	2	0	6		Показатель 16 «Длина периметра здания школ искусств, в котором проведены работы по вертикальной и горизонтальной гидроизоляции»	метров	0	0	0	56	0	120	176	2021
S	1	3	2	0	6		Показатель 17 «Количество зданий школ искусств, в которых произведен ремонт отмостки»	единица	0	1	0	0	0	0	1	2017
S	1	3	2	0	6		Показатель 18 «Количество приобретенного и установленного светового оборудования для школ искусств»	единица	0	0	0	8	0	0	8	2019
S	1	3	2	0	6		Показатель 19 «Количество зданий школ искусств, в которых установлена система аварийного отключения электрической сети»	единица	0	0	0	1	0	0	1	2019
S	1	3	2	0	6		Показатель 20 «Протяженность замененных труб в школах искусств»	метров	0	0	0	42	0	0	42	2019
S	1	3	2	0	7	3	Мероприятие 2.07 «Комплексное обследование зданий школ искусств, в том числе обследование несущих конструкций с геологическими изысканиями, проведение мониторинга»	тыс. руб.	77,6	555,5	363,5	586,4	0,0	0,0	1 583,0	2019
S	1	3	2	0	7		Показатель 1 «Количество школ искусств, в которых произведено комплексное обследование зданий»	единица	1	1	0	0	0	0	2	2017
S	1	3	2	0	7		Показатель 2 «Количество зданий МБУ ДО «ДШИ № 34, у которых проведено обследование несущих конструкций с геологическими изысканиями»	единица	0	1	0	0	0	0	1	2017
S	1	3	2	0	7		Показатель 3 «Количество зданий школ искусств, у которых проведен мониторинг за деформациями несущих стен»	единица	0	1	1	1	0	0	3	2018
S	1	3	2	0	7		Показатель 4: «Количество зданий школ искусств, у которых проведены работы по инженерно-геологическим изысканиям со статистическим зондированием грунтов под зданием школы»	единица	0	0	0	1	0	0	1	2019
S	1	3	2	0	8	3	Мероприятие 2.08 «Компенсация расходов на оплату стоимости проезда и провоза багажа к месту использования отпуска и обратно для лиц, работающих в организациях, финансируемых из местного бюджета, и членов их семей»	тыс. руб.	1 567,6	1 141,8	1 569,6	1 683,1	0,0	0,0	5 962,1	2019

1	2	3	4	5	6	7	8	9	10	11	12	13	14	15	16	17
S	1	3	2	0	8		Показатель 1 «Количество сотрудников детских школ искусств и членов их семей, воспользовавшихся субсидией детским школам искусств на компенсацию расходов на оплату стоимости проезда и провоза багажа к месту использования отпуска и обратно для лиц, работающих в организациях, финансируемых из местного бюджета, и членов их семей»	единица	83	72	97	75	0	0	327	2019
S	1	3	2	0	9	3	Мероприятие 2.09 «Выплата ежемесячного пособия по уходу за ребенком в возрасте от полутора до трех лет работникам школ искусств»	тыс. руб.	0,0	0,0	0,0	4,7	5,9	5,9	16,5	2021
S	1	3	2	0	9		Показатель 1: «Количество работников школ искусств, получающих выплату пособия по уходу за ребенком в возрасте от полутора до трех лет»	человек	0	0	0	7	7	7	7	2021
S	1	3	2	1	0	3	Мероприятие 2.10 «Предоставление доплаты низкооплачиваемым работникам, занятым на полной ставке в муниципальных школах искусств, до минимального размера, установленного законодательством»	тыс. руб.	603,5	0,0	0,0	0,0	0,0	0,0	603,5	2016
S	1	3	2	1	0		Показатель 1 «Количество ставок работников школ искусств, которым предоставлена доплата до минимального размера, установленного законодательством»	тыс. руб.	42,0	0,0	0,0	0,0	0,0	0,0	42,0	2016
S	1	3	2	1	1	3	Мероприятие 2.11 «Изготовление технического плана и технического паспорта зданий школ искусств»	тыс. руб.	0,0	75,9	0,0	0,0	0,0	0,0	75,9	2017
S	1	3	2	1	1		Показатель 1 «Количество зданий школ искусств, у которых обновлен технический план и технический паспорт»		0	1	0	0	0	0	1	2017
S	1	3	2	1	2	3	Мероприятие 2.12 «Проведение мероприятий, связанных с соблюдением требований пожарной безопасности в школах искусств, оснащением учреждений пожарной и охранной сигнализацией, системой видеонаблюдения»	тыс. руб.	0,0	0,0	2814,1	1045,6	0,0	0,0	3 859,7	2018
S	1	3	2	1	2		Показатель 1 «Количество школ искусств, в которых установлена автоматическая пожарная сигнализация и система оповещения о пожаре»	единица	0	0	3	0	0	0	3	2018
S	1	3	2	1	2		Показатель 2 «Количество приобретенного и установленного оборудования для системы видеонаблюдения школ искусств»	единица	0	0	0	22	0	0	22	2019
S	1	3	2	1	2		Показатель 3 "Количество школ искусств, в которых проведены работы по установке охранной сигнализации"	единица	0	0	0	1	0	0	1	2019
S	1	3	2	1	2		Показатель 4 "Количество школ искусств, в которых проведены работы по текущему ремонту охранной сигнализации"	единица	0	0	0	1	0	0	1	2019
S	1	3	2	1	3		Мероприятие 2.13 «Организация гигиенического обучения работников школ искусств с заменой медицинских книжек»	тыс. руб.	0,0	0,0	44,2	0,0	0,0	0,0	44,2	2018
S	1	3	2	1	3		Показатель 1 «Количество работников школ искусств, прошедших гигиеническое обучение с выдачей медицинской книжки»	человек	0	0	65	0	0	0	65	2018
S	1	9	0	0	0		Обеспечивающая подпрограмма	тыс. руб.	26 799,3	27 072,7	21642,2	17 998,2	16 328,9	16 330,0	126 171,3	2021
S	1	9	1	0	0	3	Обеспечение деятельности ответственного исполнителя муниципальной программы - Управления культуры и туризма	тыс. руб.	26 799,3	27 072,7	21642,2	17 998,2	16 328,9	16 330,0	126 171,3	2021
S	1	9	1	0	0	3	Местный бюджет	тыс. руб.	26 799,3	27 072,7	21642,2	17 998,2	16 328,9	16 330,0	126 171,3	2021
S	1	9	1	0	1	3	Расходы на содержание органов Администрации Северодвинска и обеспечение их функций	тыс. руб.	26 799,3	27 072,7	21642,2	17 998,2	16 328,9	16 330,0	126 171,3	2021
S	1	9	1	0	0		Административные мероприятия									
S	1	9	1	0	1		Административное мероприятие 1.01 «Разработка проектов муниципальных правовых актов, относящихся к компетенции Управления культуры и туризма Администрации Северодвинска в части реализации муниципальной программы»	да/нет	да	да	да	да	да	да	да	2021
S	1	9	1	0	1		Показатель 1 «Количество разработанных проектов муниципальных правовых актов, относящихся к компетенции Управления культуры и туризма Администрации Северодвинска в части реализации муниципальной программы»	единица	10	10	11	14	14	14	73	2021
S	1	9	1	0	2		Административное мероприятие 1.02 «Проведение организационно-методических мероприятий (семинаров, совещаний) с руководителями учреждений культуры и школ искусств по вопросам повышения эффективности деятельности учреждений и качества оказываемых ими услуг»	да/нет	да	да	да	да	да	да	да	2021

1	2	3	4	5	6	7	8	9	10	11	12	13	14	15	16	17
S	1	9	1	0	2		Показатель 1 «Количество проведенных организационно-методических мероприятий»	единица	19	19	19	19	19	19	114	2021
S	1	9	1	0	3		Административное мероприятие 1.03 «Подготовка и направление в министерство культуры Архангельской области заявок для участия в государственной программе Архангельской области «Культура русского Севера (2013–2020 годы)»	да/нет	да	нет	нет	нет	нет	нет	нет	2016
S	1	9	1	0	3		Показатель 1 «Доля средств, привлеченных из областного бюджета на выполнение отдельных мероприятий муниципальной программы «Развитие сферы культуры муниципального образования «Северодвинск» на 2016–2021 годы»	процент	50	0	0	0	0	0	50	2016
S	1	9	1	0	4		Административное мероприятие 1.04 «Проведение мониторинга муниципальных услуг и работ в сфере культуры и искусства, качества финансового состояния в муниципальных учреждениях культуры и школах искусств»	да/нет	да	да	да	да	да	да	да	2021
S	1	9	1	0	4		Показатель 1 «Количество подготовленных актов проверок, составленных аналитических отчетов»	единица	10	6	6	6	6	6	40	2021
S	1	9	1	0	3		Административное мероприятие 1.05 «Подготовка и направление заявок на участие в конкурсах субсидий для софинансирования мероприятий программы из средств областного и федерального бюджета»	да/нет	нет	да	да	да	да	да	да	2021
S	1	9	1	0	3		Показатель 1 «Количество направленных заявок на участие в конкурсах субсидий для софинансирования мероприятий программы из средств областного и федерального бюджета»	единица	0	3	3	10	3	3	3	2021

Приложение 5
к муниципальной программе «Развитие сферы культуры муниципального образования «Северодвинск» на 2016–2021 годы», утвержденной постановлением Администрации Северодвинска от 16.03.2016 № 64-па (в редакции от 28.02.2020 № 81-па)

ПРОГНОЗ

сводных показателей муниципальных заданий на оказание муниципальных услуг (выполнение работ) муниципальными бюджетными и автономными учреждениями Северодвинска по муниципальной программе «Развитие сферы культуры муниципального образования «Северодвинск» на 2016–2021 годы»

Ответственный исполнитель: Управление культуры и туризма Администрации Северодвинска

Наименование муниципальной услуги (работы)	Наименование показателя, характеризующего объем услуги (работы)	Единица измерения объема муниципальной услуги	Объем муниципальной услуги					Расходы местного, областного бюджета на оказание муниципальной услуги (выполнение работы), тыс. рублей						
			2016	2017	2018	2019	2020	2021	2016	2017	2018	2019	2020	2021
1	2	3	4	5	6	7	8	9	10	11	12	13	14	15
Подпрограмма 1 «Сохранение культурного наследия Северодвинска»														
-	-	-	-	-	-	-	-	-	-	-	-	-	-	-
Подпрограмма 2 «Развитие культурного потенциала Северодвинска»														
Задача 1 «Развитие библиотечного дела»														
1. «Библиотечное, библиографическое и информационное обслуживание пользователей библиотеки», в том числе:	количество посетителей	единица	428973	443447	459954	464617	469280	473943	69428,9	73 614,3	91373,2	93 400,2	91061,0	91225,4
1.1. Местный бюджет									69428,9	70 073,2	73909,2	93 400,2	91061,0	91225,4
1.2. Областной бюджет									0,0	3541,1	17464,0	0,0	0,0	0,0
Задача 2 «Развитие музейного дела»														
2. «Публичный показ музейных предметов, музейных коллекций», в том числе:	количество посетителей	человек	53 108	55 004	56 901	56 397	56 795	57 193	15 608,2	16 459,4	22027,7	22 457,9	22 360,2	22 386,9
2.1. Местный бюджет									15 608,2	15 478,7	16227,7	22 457,9	22 360,2	22 386,9
2.2. Областной бюджет									0,0	980,7	5800,0	0,0	0,0	0,0
Задача 4 «Поддержка профессионального искусства и народного творчества»														
3. «Показ кинофильмов МАУК «Северодвинский Дворец молодежи («Строитель»)», в том числе:	количество мероприятий	единица	60	60	60	60	60	60	2016,5	2392,2	1833,9	1 517,0	1 521,5	1 521,5
	число зрителей	человек	9000	9000	9000	9000	9000	9000						
3.1. Местный бюджет									2016,5	2314,7	1765,6	1 517,0	1 521,5	1 521,5
3.2. Областной бюджет									0,0	77,5	68,3	0,0	0,0	0,0

Наименование муниципальной услуги (работы)	Наименование показателя, характеризующего объем услуги (работы)	Единица измерения объема муниципальной услуги	Объем муниципальной услуги						Расходы местного, областного бюджета на оказание муниципальной услуги (выполнение работы), тыс. рублей					
			2016	2017	2018	2019	2020	2021	2016	2017	2018	2019	2020	2021
1	2	3	4	5	6	7	8	9	10	11	12	13	14	15
4. «Организация показа концертов и концертных программ МАУ «Центр культуры и общественных мероприятий»	количество мероприятий	единица	20	20	22	33	33	33	1 532,6	1 723,9	1 899,8	2 864,7	2 873,4	2 883,2
	количество участников мероприятий	человек	7000	7000	7700	11 550	11 550	11 550						
5. «Организация и проведение культурно-массовых мероприятий МАУ «Северодвинское агентство культуры и социальной рекламы»	количество мероприятий	единица	19	19	19	19	19	19	10 077,3	11 499,1	12 826,7	7 986,1	9 537,7	9 539,4
	количество участников мероприятий	человек	70 200	74 100	81 750	100 500	100 500	100 500						
6. «Организация и проведение культурно-массовых мероприятий МАУ «Парк культуры и отдыха», в том числе:	количество мероприятий	единица	23	23	23	47	47	47	4 048,1	4 542,1	5 010,4	3 076,2	3 113,9	3 217,1
	количество участников мероприятий	человек	72 887	78 065	80 684	36 300	36 300	36 300						
6.1. Местный бюджет									4 048,1	4 485,5	3 797,6	3 076,2	3 113,9	3 217,1
6.2. Областной бюджет									0,0	56,6	12 12,8	0,0	0,0	0,0
7. «Организация деятельности клубных формирований и формирований самодеятельного народного творчества МАУК «Северодвинский Дворец молодежи («Строитель»», в том числе:	количество клубных формирований	единица	16	16	13	7	7	7	24 149,4	23 730,9	32 143,5	23 560,2	23 586,3	23 680,5
	число участников клубных формирований	человек	-	-	341	309	309	309						
7.1. Местный бюджет									24 149,4	23 233,3	24 943,0	23 560,2	23 586,3	23 680,5
7.2. Областной бюджет									0,0	497,6	7 200,5	0,0	0,0	0,0
8. «Обеспечение сохранности и целостности историко-архитектурного комплекса, исторической среды, ландшафтов МАУ «Парк культуры и отдыха»	площадь территории	кв. м	146 895	157 752	193 781	0	0	0	11 651,3	10 846,7	12 512,6	0,0	0,0	0,0
8.1. Местный бюджет									10 051,3	10 846,7	12 275,4	0,0	0,0	0,0
8.2. Областной бюджет									1 600,0	0	237,2	0	0	0
9. «Показ (организация показа) спектаклей (театральных постановок) МАУК «Северодвинский драматический театр», в том числе:	количество зрителей	человек	46 417	46 417	46 417	46 417	46 417	46 417	44 092,8	48 084,4	62 430,6	64 897,2	60 365,4	60 518,2
9.1. Местный бюджет									44 092,8	44 648,6	48 976,9	64 897,2	60 365,4	60 518,2
9.2. Областной бюджет									0,0	3 435,8	13 453,7	0,0	0,0	0,0
10. «Организация переговоров, встреч, совещаний МАУ «Центр культуры и общественных мероприятий»	количество мероприятий	единица	95	0	0	0	0	0	789,7	0	0	0	0	0
	количество участников мероприятий	человек	5 700	0	0	0	0	0						
11. «Организация и проведение культурно-массовых мероприятий (выставок) МАУ «Центр культуры и общественных мероприятий»	количество мероприятий	единица	15	15	15	18	18	18	1 039,1	1 321,9	1 400,1	1 661,2	1 667,8	1 675,2
	количество участников мероприятий	человек	16 500	16 500	16 500	19 800	19 800	19 800						
12. «Организация и проведение культурно-массовых мероприятий (творческих встреч) МАУ «Центр культуры и общественных мероприятий»	количество мероприятий	единица	0	17	18	18	18	18	0,0	407,1	423,8	493,2	496,2	499,6
	количество участников мероприятий	человек	0	935	990	990	990	990						
13. «Организация и проведение культурно-массовых мероприятий МАУК «Северодвинский Дворец молодежи («Строитель»»	количество мероприятий	единица	0	0	0	90	90	90	0,0	0,0	0,0	6 989,1	7 230,9	7 230,9
	количество участников мероприятий	человек	0	0	0	15 750	15 750	15 750						

Наименование муниципальной услуги (работы)	Наименование показателя, характеризующего объем услуги (работы)	Единица измерения объема муниципальной услуги	Объем муниципальной услуги						Расходы местного, областного бюджета на оказание муниципальной услуги (выполнение работы), тыс. рублей					
			2016	2017	2018	2019	2020	2021	2016	2017	2018	2019	2020	2021
1	2	3	4	5	6	7	8	9	10	11	12	13	14	15
14. «Выполнение комплекса мероприятий, направленных на содержание и благоустройство сооружений, объектов и территорий парков культуры и отдыха»	площадь территории	кв. м	0	0	0	35999	35999	35999	0,0	0,0	0,0	5312,1	7573,1	7577,6
Подпрограмма 3 «Развитие системы дополнительного художественного эстетического воспитания детей и подростков»														
Задача 2 «Повышение качества и доступности муниципальных услуг дополнительного образования детей и подростков в сфере культуры»														
15. «Реализация дополнительных общеразвивающих программ», в том числе:	средне-годовой контингент учащихся	человек	853	683	551	402	300	197						
	число человеко-часов	человеко-час	219435,1	167371,3	122155,8	81918,5	60872,5	47840,0	71369,8	58432,8	57359,1	49620,9	39031,6	28043,2
15.1. Местный бюджет									71369,8	57154,2	50013,2	49620,9	39031,6	28043,2
15.2. Областной бюджет									0,0	1278,6	7345,9	0,0	0,0	0,0
16. «Реализация дополнительных предпрофессиональных программ в области искусств», в том числе:	средне-годовой контингент учащихся	человек	511	691	811	965	1072	1190						
	число человеко-часов	человеко-час	0,0	213392,4	270591,6	317903,4	352856,4	395640,2	44631,6	63093,1	79773,2	101038,1	95109,6	106239,2
16.1. Местный бюджет									44631,6	61740,0	69556,9	101038,1	95109,6	106239,2
16.2. Областной бюджет									0,0	1353,1	10216,3	0,0	0,0	0,0

Российская Федерация
Архангельская область
АДМИНИСТРАЦИЯ МУНИЦИПАЛЬНОГО ОБРАЗОВАНИЯ
«СЕВЕРОДВИНСК»
ПОСТАНОВЛЕНИЕ

от 28.02.2020 № 83-па
г. Северодвинск Архангельской области

**О ВНЕСЕНИИ ИЗМЕНЕНИЙ В МУНИЦИПАЛЬНУЮ
ПРОГРАММУ «ЭКОНОМИЧЕСКОЕ РАЗВИТИЕ
МУНИЦИПАЛЬНОГО ОБРАЗОВАНИЯ «СЕВЕРОДВИНСК»
НА 2016–2021 ГОДЫ»**

В целях уточнения объема бюджетных ассигнований, предоставленных из областного бюджета Архангельской области на выполнение отдельных мероприятий подпрограмм муниципальной программы «Экономическое развитие муниципального образования «Северодвинск» на 2016–2021 годы», утвержденной постановлением Администрации Северодвинска от 11.12.2015 № 612-па в 2019 году, приведения объемов финансирования муниципальной программы в соответствие с показателями сводной бюджетной росписи местного бюджета на 31.12.2019, в соответствии с Порядком разработки, реализации и оценки эффективности муниципальных программ муниципального образования «Северодвинск», утвержденным постановлением Администрации Северодвинска от 30.10.2013 № 426-па,

ПОСТАНОВЛЯЮ:

1. Внести в муниципальную программу «Экономическое развитие муниципального образования «Северодвинск» на 2016–2021 годы», утвержденную постановлением Администрации Северодвинска от 11.12.2015 № 612-па (в редакции от 30.12.2019 № 512-па), следующие изменения:

1.1. В паспорте Программы позицию «Объемы финансирования программы» изложить в следующей редакции:

«

Объемы финансирования Программы	Общий объем финансирования муниципальной программы – 42730,2 тыс. рублей, в том числе: местный бюджет – 19655,4 тыс. рублей; областной бюджет – 18195,9 тыс. рублей; федеральный бюджет – 4878,9 тыс. рублей; внебюджетные источники – 0,0 тыс. рублей:
	подпрограмма 1–2049,8 тыс. рублей, подпрограмма 2–32822,3 тыс. рублей, подпрограмма 3–0,0 тыс. рублей, подпрограмма 4–0,0 тыс. рублей, подпрограмма 5–0,0 тыс. рублей, обеспечивающая подпрограмма – 7858,1 тыс. рублей; 2016 год – 6384,8 тыс. рублей, в том числе: местный бюджет – 1335,7 тыс. рублей; областной бюджет – 3557,5 тыс. рублей; федеральный бюджет – 1491,6 тыс. рублей; внебюджетные источники – 0,0 тыс. рублей:
	подпрограмма 1–0,0 тыс. рублей, подпрограмма 2–6149,1 тыс. рублей, подпрограмма 3–0,0 тыс. рублей, подпрограмма 4–0,0 тыс. рублей, обеспечивающая подпрограмма – 235,7 тыс. рублей;
	2017 год – 4106,4 тыс. рублей, в том числе: местный бюджет – 1455,5 тыс. рублей; областной бюджет – 397,6 тыс. рублей; федеральный бюджет – 2253,3 тыс. рублей; внебюджетные источники – 0,0 тыс. рублей:
	подпрограмма 1–0,0 тыс. рублей, подпрограмма 2–3875,9 тыс. рублей, подпрограмма 3–0,0 тыс. рублей, подпрограмма 4–0,0 тыс. рублей, обеспечивающая подпрограмма – 230,5 тыс. рублей;

2018 год – 4520,6 тыс. рублей, в том числе:
местный бюджет – 1400,8 тыс. рублей;
областной бюджет – 1985,8 тыс. рублей;
федеральный бюджет – 1134,0 тыс. рублей;
внебюджетные источники – 0,0 тыс. рублей:

подпрограмма 1–0,0 тыс. рублей,
подпрограмма 2–2961,0 тыс. рублей,
подпрограмма 3–0,0 тыс. рублей,
подпрограмма 4–0,0 тыс. рублей,
подпрограмма 5–0,0 тыс. рублей,
обеспечивающая подпрограмма – 1559,6 тыс. рублей;

2019 год – 20849,0 тыс. рублей, в том числе:
местный бюджет – 11834,6 тыс. рублей;
областной бюджет – 9014,4 тыс. рублей;
федеральный бюджет – 0,0 тыс. рублей;
внебюджетные источники – 0,0 тыс. рублей:

<p>подпрограмма 1–2049,8 тыс. рублей, подпрограмма 2–16940,0 тыс. рублей, подпрограмма 3–0,0 тыс. рублей, подпрограмма 4–0,0 тыс. рублей, подпрограмма 5–0,0 тыс. рублей, обеспечивающая подпрограмма – 1859,2 тыс. рублей;</p> <p>2020 год – 3324,2 тыс. рублей, в том числе: местный бюджет – 1735,8 тыс. рублей; областной бюджет – 1588,4 тыс. рублей; федеральный бюджет – 0,0 тыс. рублей; внебюджетные источники – 0,0 тыс. рублей;</p> <p>подпрограмма 1–0,0 тыс. рублей, подпрограмма 2–1391,4 тыс. рублей, подпрограмма 3–0,0 тыс. рублей, подпрограмма 4–0,0 тыс. рублей, подпрограмма 5–0,0 тыс. рублей, обеспечивающая подпрограмма – 1932,8 тыс. рублей;</p> <p>2021 год – 3545,2 тыс. рублей, в том числе: местный бюджет – 1893,0 тыс. рублей; областной бюджет – 1652,2 тыс. рублей; федеральный бюджет – 0,0 тыс. рублей; внебюджетные источники – 0,0 тыс. рублей;</p> <p>подпрограмма 1–0,0 тыс. рублей, подпрограмма 2–1504,9 тыс. рублей, подпрограмма 3–0,0 тыс. рублей, подпрограмма 4–0,0 тыс. рублей, подпрограмма 5–0,0 тыс. рублей, обеспечивающая подпрограмма – 2040,3 тыс. рублей</p>
--

1.2. В разделе VI «Обеспечивающая подпрограмма» таблицы 6.1.1 изложить в следующей редакции:

Источники финансирования	Объем финансирования обеспечиваемой подпрограммы, тыс. рублей						Итого
	1. Обеспечение деятельности ответственного исполнителя – Управления экономики Администрации Северодвинска						
	2016 год	2017 год	2018 год	2019 год	2020 год	2021 год	
Обеспечение деятельности информационно-консультационного опорного пункта для субъектов малого и среднего предпринимательства и граждан, желающих начать свое дело							
Местный бюджет	99,1	100,0	65,0	103,0	106,0	109,0	582,1
Областной бюджет	-	-	-	-	-	-	-
Федеральный бюджет	-	-	-	-	-	-	-
Внебюджетные источники	-	-	-	-	-	-	-
Всего	99,1	100,0	65,0	103,0	106,0	109,0	582,1
Обеспечение реализации мероприятия по обеспечению села Ненокса и поселка Сопка услугами торговли							
Местный бюджет	0	0	0,0	66,0	56,4	92,1	214,5
Областной бюджет	0	0	0,0	0,0	18,8	30,7	49,5

Источники финансирования	Объем финансирования обеспечиваемой подпрограммы, тыс. рублей						Итого
	1. Обеспечение деятельности ответственного исполнителя – Управления экономики Администрации Северодвинска						
	2016 год	2017 год	2018 год	2019 год	2020 год	2021 год	
Федеральный бюджет	-	-	-	-	-	-	-
Внебюджетные источники	-	-	-	-	-	-	-
Всего	0	0	0,0	66,0	75,2	122,8	264,0
Приобретение статистической информации, предоставляемой Территориальным органом Федеральной службы государственной статистики по Архангельской области							
Местный бюджет	136,6	130,5	123,7	174,2	182,0	187,0	934,0
Областной бюджет	-	-	-	-	-	-	-
Федеральный бюджет	-	-	-	-	-	-	-
Внебюджетные источники	-	-	-	-	-	-	-
Всего	136,6	130,5	123,7	174,2	182,0	187,0	934,0
Осуществление государственных полномочий в сфере охраны труда							
Местный бюджет	-	-	-	-	-	-	-
Областной бюджет	0	0	1263,4	1416,0	1469,6	1521,5	5670,5
Федеральный бюджет	-	-	-	-	-	-	-
Внебюджетные источники	-	-	-	-	-	-	-
Всего	0	0	1263,4	1416,0	1469,6	1521,5	5670,5
Осуществление государственных полномочий по формированию торгового реестра							
Местный бюджет	-	-	-	-	-	-	-
Областной бюджет	0	0	100,0	100,0	100,0	100,0	400,0
Федеральный бюджет	-	-	-	-	-	-	-
Внебюджетные источники	-	-	-	-	-	-	-
Всего	0	0	100,0	100,0	100,0	100,0	400,0
Обеспечение обустройства стендовой экспозиции, популяризирующей предпринимательскую деятельность							
Местный бюджет	-	-	7,5	-	-	-	7,5
Областной бюджет	-	-	-	-	-	-	-
Федеральный бюджет	-	-	-	-	-	-	-
Внебюджетные источники	-	-	-	-	-	-	-
Всего	0	0	7,5	0	0	0	7,5
ИТОГО	235,7	230,5	1559,6	1859,2	1932,8	2040,3	7858,1

1.3. Приложение № 4 к Программе изложить в прилагаемой редакции.

2. Отделу по связям со средствами массовой информации Администрации Северодвинска опубликовать (обнародовать) настоящее постановление в бюллетене нормативно-правовых актов муниципального образования «Северодвинск» «Вполне официально» и разместить на официальном интернет-сайте Администрации Северодвинска.

Глава Северодвинска И. В. Скубенко

Приложение № 4 к муниципальной программе «Экономическое развитие муниципального образования «Северодвинск» на 2016–2021 годы», утвержденной постановлением Администрации Северодвинска от 11.12.2015 № 612-па (в редакции от 28.02.2020 № 83-па)

Характеристика муниципальной программы

«Экономическое развитие муниципального образования «Северодвинск» на 2016–2021 годы»

Ответственный исполнитель: Администрация Северодвинска в лице Управления экономики Администрации Северодвинска

Аналитический код	Программа	Цель программы	Подпрограмма	Задача подпрограммы	Мероприятие (подпрограммы или административное)	Источник финансирования	Цели программы, задачи подпрограммы, мероприятия подпрограммы, административные мероприятия и их показатели	Единица измерения	Годы реализации Программы						Целевое (суммарное) значение показателя	
									2016	2017	2018	2019	2020	2021	Значение	Год достижения
1	2	3	4	5	6	7	8	9	11	12	13	14	15	16	17	
W	0	0	0	0	0	0	Муниципальная программа «Экономическое развитие муниципального образования «Северодвинск» на 2016–2021 годы»	тыс. рублей	6384,8	4106,4	4520,6	20849,0	3324,2	3545,2	42730,2	2021
W	0	0	0	0	0	1	федеральный бюджет	тыс. рублей	1491,6	2253,3	1134,0	0,0	0,0	0,0	4878,9	2021
W	0	0	0	0	0	2	областной бюджет	тыс. рублей	3557,5	397,6	1985,8	9014,4	1588,4	1652,2	18195,9	2021

1	2	3	4	5	6	7	8	9	11	12	13	14	15	16	17	
W	0	0	0	0	0	3	местный бюджет	тыс. рублей	1335,7	1455,5	1400,8	11834,6	1735,8	1893,0	19655,4	2021
W	0	0	0	0	0	4	внебюджетные источники	тыс. рублей	0,0	0,0	0,0	0,0	0,0	0,0	0,0	2021
W	1	0	0	0	0		Цель «Обеспечение условий для сбалансированного экономического роста»	тыс. рублей	6384,8	4106,4	4520,6	20849,0	3324,2	3545,2	42730,2	2021
W	1	0	0	0	0		Показатель 1 «Общий коэффициент рождаемости населения»	промилле	11,8	11,6	11,2	9,3	10,8	10,8	10,8	2021
W	1	0	0	0	0		Показатель 2 «Объем инвестиций в основной капитал в расчете на 1 жителя»	тыс. рублей	48,6	47,4	54,7	58,7	67,7	71,2	71,2	2021
W	1	0	0	0	0		Показатель 3 «Число субъектов малого и среднего предпринимательства в расчете на 10 тысяч человек населения»	единиц	427,0	428,0	430,0	370,0	368,0	366,0	366,0	2021
W	1	0	0	0	0		Показатель 4 «Оборот розничной торговли в расчете на 1 жителя»	тыс. рублей	216,6	239,5	262,6	243,0	290,0	315,0	315,0	2021
W	1	0	0	0	0		Показатель 5 «Доля расходов на коммунальные услуги в совокупном доходе семьи»	процент	7	6,1	6	6	6	6	6	2021
W	1	0	0	0	0		Показатель 6 «Количество пострадавших в результате несчастных случаев на производстве с утратой трудоспособности на 1 день и более»	человек	-	-	112	108	104	100	100	2021
W	1	1	0	0	0	3	Подпрограмма 1 «Совершенствование системы стратегического планирования муниципального образования «Северодвинск»	тыс. рублей	-	-	-	2049,8	0,0	0,0	2049,8	2021
W	1	1	1	0	0	3	Задача 1 «Совершенствование программно-целевого планирования и прогнозирования социально-экономического развития муниципального образования «Северодвинск»	тыс. рублей	-	-	-	99,8	0,0	0,0	99,8	2021
W	1	1	1	0	0		Показатель 1 «Количество действующих документов долгосрочного планирования социально-экономического развития муниципального образования «Северодвинск»	единиц	2	2	2	3	3	2	2	2021
W	1	1	1	0	0		Показатель 2 «Доля работающих в организациях, участвующих в разработке прогноза социально-экономического развития муниципального образования «Северодвинск», от численности занятых в экономике Северодвинска»	процентов, не менее	50	50	50	50	50	50	50	2016
W	1	1	1	0	0		Показатель 3 «Доля расходов бюджета, распределенных по муниципальным программам»	процентов, не менее	95	95	95	95	95	95	95	2016
W	1	1	1	0	1		Административное мероприятие 1.01 «Разработка документов долгосрочного планирования социально-экономического развития муниципального образования «Северодвинск»	да/нет	нет	нет	нет	да	нет	нет	да	2019
W	1	1	1	0	1		Показатель «Количество разработанных документов долгосрочного планирования социально-экономического развития муниципального образования «Северодвинск»	единиц	0	0	0	2	0	0	2	2019
W	1	1	1	0	2		Административное мероприятие 1.02 «Разработка прогнозов социально-экономического развития муниципального образования «Северодвинск»	да/нет	да	да	да	да	да	да	да	2021
W	1	1	1	0	2		Показатель 1 «Количество разработанных прогнозов социально-экономического развития муниципального образования «Северодвинск»	единиц	2	1	1	2	1	1	2	2021
W	1	1	1	0	2		Показатель 2 «Количество предприятий и организаций, участвующих в разработке прогноза социально-экономического развития муниципального образования «Северодвинск»	единиц	170	170	170	170	170	170	170	2016
W	1	1	1	0	3		Административное мероприятие 1.03 «Мониторинг показателей социально-экономического развития муниципального образования «Северодвинск»	да/нет	да	да	да	да	да	да	да	2021
W	1	1	1	0	3		Показатель «Количество аналитических материалов по результатам мониторинга показателей социально-экономического развития муниципального образования «Северодвинск»	единиц	4	4	4	4	4	4	24,0	2021
W	1	1	1	0	4		Административное мероприятие 1.04 «Подготовка предложений по муниципальному образованию «Северодвинск» для формирования проекта госзаказа на подготовку кадров в государственных учреждениях среднего профессионального образования Архангельской области»	да/нет	да	да	да	да	да	да	да	2021
W	1	1	1	0	4		Показатель «Количество организаций, представивших перспективную заявку на обеспечение кадрами»	единиц	130	130	130	130	130	130	130	2016
W	1	1	1	0	5		Административное мероприятие 1.05 «Содействие применению программно-целевого планирования в деятельности исполнительных органов»	да/нет	да	да	да	да	да	да	да	2021
W	1	1	1	0	5		Показатель «Количество муниципальных программ»	единиц	15	15	15	15	15	15	15	2016
W	1	1	1	0	6	3	Мероприятие 1.06 «Разработка и издание информационных материалов, посвященных перспективам социально-экономического развития муниципального образования «Северодвинск»	тыс. рублей	-	-	-	99,8	0	0	99,8	2021
W	1	1	1	0	6		Показатель «Количество публикаций информационных материалов по вопросам долгосрочного развития муниципального образования «Северодвинск»	единиц	-	-	-	1	0	0	1	2021
W	1	1	2	0	0	3	Задача 2 «Создание благоприятной административной среды для привлечения инвестиций в экономику Северодвинска»	тыс. рублей	-	-	-	1950,0	0,0	0,0	1950,0	2021
W	1	1	2	0	0		Показатель 1 «Индекс объема инвестиций, направляемых на финансирование объектов социальной сферы и инженерной инфраструктуры Северодвинска за счет средств местного бюджета, к предыдущему году в действующих ценах»	процент	121,4	97,2	69,1	100,0	114,6	100,0	100,0	2019
W	1	1	2	0	0		Показатель 2 «Количество ежегодно утверждаемых муниципальных правовых актов по вопросам инвестиционной деятельности»	единиц	3	4	4	9	4	4	9	2019
W	1	1	2	0	0		Показатель 3 «Уровень соответствия качества питьевой воды установленным санитарно-гигиеническим требованиям»	процент	-	-	92,03	95,9	97,4	97,5	97,5	2019
W	1	1	2	0	0		Показатель 4 «Уровень соответствия качества сточных вод установленным нормативам»	процент	-	-	31,48	31,82	31,82	33,33	33,33	2021
W	1	1	2	0	1		Административное мероприятие 2.01 «Внедрение на территории Северодвинска основных положений единого стандарта по улучшению инвестиционного климата в муниципальных образованиях»	да/нет	да	да	да	нет	нет	нет	да	2016

1	2	3	4	5	6	7	8	9	11	12	13	14	15	16	17	
W	1	1	2	0	1		Показатель «Доля муниципальных нормативных правовых актов Северодвинска, утвержденных в рамках внедрения единого стандарта по улучшению инвестиционного климата, к общему количеству нормативных документов, предусмотренных единым стандартом»	процент	30	53,3	53,3	-	-	-	53	2018
W	1	1	2	0	2		Административное мероприятие 2.02 «Мониторинг реализации проектов и мероприятий КИП Северодвинска»	да/нет	да	да	да	да	нет	да		2020
W	1	1	2	0	2		Показатель «Количество инвестиционных проектов КИП Северодвинска, реализованных и/или реализуемых (с учетом затрат на разработку ПСД и экспертизы)»	единиц	27	28	29	30	32	32	32	2020
W	1	1	2	0	3		Административное мероприятие 2.03 «Формирование и актуализация Адресной инвестиционной программы муниципального образования «Северодвинск»	да/нет	да	да	да	да	да	да	да	2021
W	1	1	2	0	3		Показатель «Количество актуализаций Адресной инвестиционной программы»	единиц	5	5	5	5	5	5	30	2021
W	1	1	2	0	4		Административное мероприятие 2.04 «Мониторинг реализации мероприятий инвестиционных программ организаций, осуществляющих деятельность в сфере водоснабжения и водоотведения»	да/нет	нет	нет	да	да	да	да	да	2021
W	1	1	2	0	4		Показатель «Количество мониторингов реализации мероприятий инвестиционных программ организаций, осуществляющих деятельность в сфере водоснабжения и водоотведения»	единиц	-	-	4	4	4	4	16	2021
W	1	1	2	0	5		Административное мероприятие 2.05 «Внедрение на территории Северодвинска положений муниципального инвестиционного стандарта, утвержденного решением проектного комитета Архангельской области от 20.11.2018 (протокол № 6)»	да/нет	-	-	-	да	да	да	да	2021
W	1	1	2	0	5		Показатель «Доля достижения значений целевых показателей дорожной карты внедрения положений муниципального инвестиционного стандарта»	процент	-	-	-	90	90	100	100	2021
W	1	1	2	0	6	3	Мероприятие 2.06 «Разработка и издание информационных материалов по вопросам продвижения инвестиционного потенциала муниципального образования «Северодвинск»	тыс. рублей	-	-	-	50	0	0	50	2021
W	1	1	2	0	6		Показатель «Количество информационных материалов, предоставленных субъектам инвестиционной деятельности»	единиц	-	-	-	1	0	0	1	2021
W	1	1	2	0	7	3	Мероприятие 2.07 «Оказание поддержки реализации инвестиционных проектов, направленных на социально-экономическое развитие муниципального образования «Северодвинск»	тыс. рублей	-	-	-	1900	0	0	1900	2021
W	1	1	2	0	7		Показатель «Количество инвестиционных проектов, на обеспечение реализации которых предоставлены субсидии местного бюджета»	единиц	-	-	-	2	0	0	2	2021
W	1	2	0	0	0		Подпрограмма 2 «Развитие малого и среднего предпринимательства в Северодвинске»	тыс. рублей	6149,1	3875,9	2961,0	16940,0	1391,4	1504,9	32822,3	2021
W	1	2	0	0	0	1	федеральный бюджет	тыс. рублей	1491,6	2253,3	1134,0	0,0	0,0	0,0	4878,9	2021
W	1	2	0	0	0	2	областной бюджет	тыс. рублей	3557,5	397,6	622,4	7498,4	0,0	0,0	12075,9	2021
W	1	2	0	0	0	3	местный бюджет	тыс. рублей	1100,0	1225,0	1204,6	9441,6	1391,4	1504,9	15867,5	2021
W	1	2	0	0	0	4	внебюджетные источники	тыс. рублей	0,0	0,0	0,0	0,0	0,0	0,0	0,0	2021
W	1	2	1	0	0		Задача 1 «Обеспечение финансово-кредитной, имущественной поддержки субъектов малого и среднего предпринимательства Северодвинска»	тыс. рублей	6049,1	3750,9	2811,0	16720,7	1158,0	1260,0	31749,7	2021
W	1	2	1	0	0	1	федеральный бюджет	тыс. рублей	1491,6	2253,3	1134,0	0,0	0,0	0,0	4878,9	2021
W	1	2	1	0	0	2	областной бюджет	тыс. рублей	3557,5	397,6	622,4	7498,4	0,0	0,0	12075,9	2021
W	1	2	1	0	0	3	местный бюджет	тыс. рублей	1000,0	1100,0	1054,6	9222,3	1158,0	1260,0	14794,9	2021
W	1	2	1	0	0		Показатель 1 «Доля субъектов малого и среднего предпринимательства, которым оказана поддержка в рамках реализации подпрограммы»	процент	2,1	1,9	2	1,8	2	2,0	2,0	2021
W	1	2	1	0	0		Показатель 2 «Объем финансирования, направленный на развитие предпринимательства Северодвинска в расчете на 1 субъекта малого и среднего предпринимательства»	тыс. рублей	0,8	0,5	0,4	2,5	0,2	0,2	0,8	2021
W	1	2	1	0	1		Мероприятие 1.01 «Оказание поддержки субъектам малого и среднего предпринимательства в виде компенсации затрат»	тыс. рублей	1174,3	750,0	709,5	2050,0	702,0	704,0	6089,8	2021
W	1	2	1	0	1	1	федеральный бюджет	тыс. рублей	0,0	0,0	0,0	0,0	0,0	0,0	0,0	2021
W	1	2	1	0	1	2	областной бюджет	тыс. рублей	574,3	0,0	0,0	0,0	0,0	0,0	574,3	2021
W	1	2	1	0	1	3	местный бюджет	тыс. рублей	600,0	750,0	709,5	2050,0	702,0	704,0	5515,5	2021
W	1	2	1	0	1		Показатель 1 «Количество получателей субсидий на компенсацию части произведенных затрат на участие в городских, региональных, межрегиональных, международных выставочно-ярмарочных мероприятиях, конкурсах и фестивалях»	единиц	11	9	9	6	7	7	49	2021
W	1	2	1	0	1		Показатель 2 «Количество получателей субсидий на компенсацию части произведенных затрат на обучение, повышение квалификации, подготовку и переподготовку кадров»	единиц	9	9	6	10	8	8	50	2021
W	1	2	1	0	1		Показатель 3 «Количество получателей субсидий на компенсацию части произведенных затрат на сертификацию продукции, разработку промышленного образца и торговой марки, выполнение обязательных требований технических регламентов»	единиц	1	3	2	2	2	2	12	2021
W	1	2	1	0	1		Показатель 4 «Количество субъектов малого и среднего предпринимательства, принявших участие в выставочно-ярмарочных мероприятиях различного уровня»	единиц	20	20	9	6	7	7	69	2021
W	1	2	1	0	1		Показатель 5 «Количество сотрудников субъектов малого и среднего предпринимательства, прошедших обучение, курсы повышения квалификации и переподготовки кадров»	единиц	30	18	20	60	28	28	184	2021
W	1	2	1	0	1		Показатель 6 «Количество сертификатов, свидетельств и иных документов, подтверждающих факт сертификации продукции, разработку промышленного образца и торговой марки, выполнение обязательных требований технических регламентов, полученных субъектами малого и среднего предпринимательства»	единиц	2	12	25	16	28	28	111	2021
W	1	2	1	0	1		Показатель 7 «Количество получателей субсидий на компенсацию части произведенных затрат, связанных с реализацией мероприятий по энерго- и ресурсосбережению»	единиц	2	1	0	4	0	0	7	2021

1	2	3	4	5	6	7	8	9	11	12	13	14	15	16	17	
W	1	2	1	0	1		Показатель 8 «Количество получателей субсидий на компенсацию части произведенных затрат, связанных с технологическим присоединением к объектам энерго- и ресурсоснабжающих организаций»	единиц	-	-	-	2	0	0	2	2021
W	1	2	1	0	1		Показатель 9 «Количество получателей субсидий на компенсацию расходов по мероприятиям, связанным с оплатой услуг по предоставлению рекламных мест»	единиц	-	-	-	11	0	0	11	2021
W	1	2	1	0	1		Показатель 10 «Количество договоров о подключении к сетям, заключенных с ресурсоснабжающими организациями»	единиц	-	-	-	2	0	0	2	2021
W	1	2	1	0	2		Мероприятие 1.02 «Предоставление субсидий начинающим предпринимателям на создание собственного бизнеса»	тыс. рублей	1491,6	0,0	0,0	0,0	0,0	0,0	1491,6	2021
W	1	2	1	0	2	1	федеральный бюджет	тыс. рублей	1491,6	0,0	0,0	0,0	0,0	0,0	1491,6	2021
W	1	2	1	0	2	2	областной бюджет	тыс. рублей	0,0	0,0	0,0	0,0	0,0	0,0	0,0	2021
W	1	2	1	0	2	3	местный бюджет	тыс. рублей	0,0	0,0	0,0	0,0	0,0	0,0	0,0	2021
W	1	2	1	0	2		Показатель «Количество получателей субсидий на создание собственного бизнеса»	единиц	5	0	0	0	0	0	5	2021
W	1	2	1	0	3		Мероприятие 1.03 «Содействие развитию микрофинансирования субъектов малого и среднего предпринимательства Северодвинска путем предоставления субсидии некоммерческой организации Микрокредитной компании «Фонд микрофинансирования субъектов малого и среднего предпринимательства Северодвинска»	тыс. рублей	3383,2	0,0	150,0	14670,7	156,0	156,0	18515,9	2021
						2	областной бюджет	тыс. рублей	2983,2	0,0	0,0	7498,4	0,0	0,0	10481,6	2021
						3	местный бюджет	тыс. рублей	400,0	0,0	150,0	7172,3	156,0	156,0	8034,3	2021
W	1	2	1	0	3		Показатель 1 «Количество получателей микрозаймов, предоставленных Фондом микрофинансирования Северодвинска субъектам малого и среднего предпринимательства»	единиц	40	40	40	40	50	50	260	2021
W	1	2	1	0	4		Административное мероприятие 1.04 «Разработка муниципальных правовых актов Администрации Северодвинска по вопросам предоставления финансовой поддержки субъектам малого и среднего предпринимательства»	да/нет	да	да	да	да	да	да	да	2021
W	1	2	1	0	4		Показатель «Количество муниципальных правовых актов по вопросам предоставления финансовой поддержки субъектам малого и среднего предпринимательства»	единиц	3	4	13	5	5	35	2021	
W	1	2	1	0	5		Административное мероприятие 1.05 «Формирование и ведение реестра субъектов малого и среднего предпринимательства – получателей поддержки»	да/нет	да	да	да	да	да	да	да	2021
W	1	2	1	0	5		Показатель «Количество записей в реестре субъектов малого и среднего предпринимательства – получателей поддержки»	единиц	670	700	750	876	905	925	925	2021
W	1	2	1	0	6		Административное мероприятие 1.06 «Предоставление во временное владение или пользование на долгосрочной основе муниципального имущества, включенного в Перечень муниципального недвижимого имущества, предназначенного для передачи во владение и (или) пользование субъектам малого и среднего предпринимательства и организациям, образующим инфраструктуру поддержки субъектов малого и среднего предпринимательства, субъектам малого и среднего предпринимательства и организациям, образующим инфраструктуру поддержки субъектов малого и среднего предпринимательства»	да/нет	да	да	да	да	да	да	да	2021
W	1	2	1	0	6		Показатель «Количество получателей имущественной поддержки, заключивших договоры с Администрацией Северодвинска на предоставление во временное владение или пользование муниципального имущества, включенного в Перечень»	единиц	81	72	76	52	69	60	60	2021
W	1	2	1	0	7		Мероприятие 1.07 «Оказание поддержки субъектам малого и среднего предпринимательства, занимающимся социально значимыми видами деятельности»	тыс. рублей	0,0	1714,8	1307,5	0,0	300,0	300,0	3622,3	2021
W	1	2	1	0	7	1	федеральный бюджет	тыс. рублей	0,0	1287,6	759,8	0,0	0,0	0,0	2047,3	2021
W	1	2	1	0	7	2	областной бюджет	тыс. рублей	0,0	227,2	417,0	0,0	0,0	0,0	644,2	2021
W	1	2	1	0	7	3	местный бюджет	тыс. рублей	0,0	200,0	130,7	0,0	300,0	300,0	930,7	2021
W	1	2	1	0	7		Показатель «Количество получателей субсидий, занимающихся социально значимыми видами деятельности»	единиц, не менее	0	3	2	0	1	1	7	2021
W	1	2	1	0	8		Мероприятие 1.08. «Оказание поддержки субъектам малого и среднего предпринимательства, осуществляющим деятельность в сфере производства товаров (работ, услуг), в части субсидирования процентной ставки по кредитам, выданным субъектам малого и среднего предпринимательства на строительство (реконструкцию) для собственных нужд производственных зданий, строений, сооружений и (или) приобретение оборудования, включая затраты на монтаж оборудования, в целях создания и (или) развития, и (или) модернизации производства товаров (работ, услуг)»	тыс. рублей	0,0	1286,1	644,0	0,0	0,0	100,0	2030,1	2021
W	1	2	1	0	8	1	федеральный бюджет	тыс. рублей	0,0	965,7	374,2	0,0	0,0	0,0	1339,9	2021
W	1	2	1	0	8	2	областной бюджет	тыс. рублей	0,0	170,4	205,4	0,0	0,0	0,0	375,8	2021
W	1	2	1	0	8	3	местный бюджет	тыс. рублей	0,0	150,0	64,4	0,0	0,0	100,0	314,4	2021
W	1	2	1	0	8		Показатель «Количество получателей субсидий на субсидирование процентной ставки по кредитам»	единиц, не менее	0	0	2	0	0	1	3	2021
W	1	2	2	0	0		Задача 2 «Совершенствование системы информационной и консультационно-методической поддержки субъектов малого и среднего предпринимательства»	да/нет	да	да	да	да	да	да	да	2021
W	1	2	2	0	0		Показатель 1 «Доля руководителей и специалистов, сотрудников субъектов малого и среднего предпринимательства, которые приняли участие в информационно-образовательных мероприятиях по различным направлениям предпринимательской деятельности»	процент	6,40	5,70	5,40	5,80	9,10	9,40	9,40	2021
W	1	2	2	0	0		Показатель 2 «Число официально учтенных информационно-консультационных услуг, оказанных субъектам малого и среднего предпринимательства, а также гражданам, желающим начать свое дело, на базе ИКОП (в расчете на 1000 субъектов малого и среднего предпринимательства)»	единиц	64,3	64,5	64,6	34,4	76,3	77	77,0	2021

1	2	3	4	5	6	7	8	9	11	12	13	14	15	16	17	
W	1	2	2	0	1		Административное мероприятие 2.01 «Подготовка и проведение конференций, семинаров, круглых столов, тренингов, рабочих встреч по проблемам развития малого и среднего предпринимательства, в том числе для желающих начать свое дело»	да/нет	да	да	да	да	да	да	да	2021
W	1	2	2	0	1		Показатель 1 «Количество организованных и проведенных конференций, семинаров, круглых столов, тренингов, рабочих встреч и других мероприятий»	единиц	30	21	37	17	22	40	167	2021
W	1	2	2	0	1		Показатель 2 «Количество участников организованных и проведенных мероприятий различного вида и направления»	человек	550	400	380	396	610	620	2956	2021
W	1	2	2	0	2		Административное мероприятие 2.02 «Разработка и издание методических пособий и рекомендаций по вопросам развития малого и среднего предпринимательства, сборников нормативных правовых актов и информационных материалов»	да/нет	да	да	да	да	да	да	да	2021
W	1	2	2	0	2		Показатель «Количество методических пособий, рекомендаций и информационных материалов, предоставленных субъектам малого и среднего предпринимательства»	единиц	11	12	12	12	12	12	71	2021
W	1	2	2	0	3		Административное мероприятие 2.03 «Организация взаимодействия с предпринимательской общественностью Северодвинска, отраслевыми и территориальными объединениями, иными координационными или совещательными органами в сфере развития малого и среднего предпринимательства»	да/нет	да	да	да	да	да	да	да	2021
W	1	2	2	0	3		Показатель 1 «Количество заседаний Совета и Президиума Совета по малому и среднему предпринимательству при Главе Северодвинска»	единиц	12	9	12	7	7	7	54	2021
W	1	2	2	0	3		Показатель 2 «Количество координационных или совещательных органов в сфере развития малого и среднего предпринимательства, с которыми обеспечено взаимодействие и партнерство»	единиц	6	6	6	5	5	5	5	2016
W	1	2	2	0	4		Административное мероприятие 2.04 «Оказание консультационной поддержки субъектам малого и среднего предпринимательства, а также гражданам, желающим начать свое дело, на базе ИКОП и Фондом микрофинансирования Северодвинска»	да/нет	да	да	да	да	да	да	да	2021
W	1	2	2	0	4		Показатель 1 «Количество бесплатных консультационных услуг, оказанных субъектам малого и среднего предпринимательства, а также гражданам, желающим начать свое дело на базе ИКОП»	единиц	510	450	510	233	510	510	2723	2021
W	1	2	2	0	4		Показатель 2 «Количество бесплатных консультационных услуг, оказанных субъектам малого и среднего предпринимательства Фондом микрофинансирования Северодвинска»	единиц	180	180	180	180	180	180	1080	2021
W	1	2	2	0	4		Показатель 3 «Количество получателей еженедельных электронных новостных рассылок по различным направлениям предпринимательской деятельности»	единиц	1950	1950	1950	1950	1950	1950	1950	2021
W	1	2	2	0	4		Показатель 4 «Количество персональных электронных рассылок субъектам малого и среднего предпринимательства, а также гражданам, желающим начать свое дело»	единиц	60	60	66	60	60	366	2021	
W	1	2	3	0	0		Задача 3 «Формирование положительного имиджа предпринимательского сообщества в глазах гражданского общества»	тыс. рублей	100,0	125,0	150,0	219,3	233,4	244,9	1072,6	2021
W	1	2	3	0	0	3	местный бюджет	тыс. рублей	100,0	125,0	150,0	219,3	233,4	244,9	1072,6	2021
W	1	2	3	0	0	4	внебюджетные источники	тыс. рублей	0,0	0,0	0,0	0,0	0,0	0,0	0,0	2021
W	1	2	3	0	0		Показатель 1 «Доля субъектов малого и среднего предпринимательства, участвовавших в организации и проведении мероприятий социальной направленности»	промилле	6,3	6,3	6,33	6,1	6,43	6,5	6,5	2021
W	1	2	3	0	0		Показатель 2 «Доля разработанных информационных материалов по вопросам предоставления финансовой поддержки субъектам малого и среднего предпринимательства к запланированным»	процент	100	100	100	100	100	100	100	2016
W	1	2	3	0	1		Административное мероприятие 3.01 «Публикация в периодических изданиях информационных материалов и статей, посвященных проблемам и достижениям в сфере предпринимательства»	да/нет	да	да	да	да	да	да	да	2021
W	1	2	3	0	1		Показатель «Количество публикаций и информационных сообщений в периодических изданиях по вопросам сферы предпринимательства»	единиц	25	29	30	73	32	32	221	2021
W	1	2	3	0	2		Мероприятие 3.02 «Организация, проведение, а также поощрение победителей и участников городских смотров-конкурсов по различным направлениям предпринимательской деятельности, в том числе профессионального мастерства, с целью пропаганды прогрессивных форм и методов обслуживания, внедрения перспективных технологий, а также популяризирующих предпринимательскую деятельность»	тыс. рублей	100,0	125,0	150,0	200,0	213,0	218,0	1006	2021
W	1	2	3	0	2	3	местный бюджет	тыс. рублей	100,0	125,0	150,0	200,0	213,0	218,0	1006,0	2021
W	1	2	3	0	2	4	внебюджетные источники	тыс. рублей	0,0	0,0	0,0	0,0	0,0	0,0	0,0	2021
W	1	2	3	0	2		Показатель 1 «Количество организованных и проведенных городских смотров-конкурсов и других мероприятий по различным направлениям предпринимательской деятельности, в том числе профессионального мастерства»	единиц	1	2	1	1	2	2	9	2021
W	1	2	3	0	2		Показатель 2 «Количество субъектов малого и среднего предпринимательства, принявших участие в смотрах-конкурсах различного вида»	единиц	15	11	3	4	5	6	44	2021
W	1	2	3	0	3		Административное мероприятие 3.03 «Организация и проведение мероприятий в рамках общероссийской акции «День российского предпринимательства»	да/нет	да	да	да	да	да	да	да	2021
W	1	2	3	0	3		Показатель 1 «Количество муниципальных правовых актов Администрации Северодвинска, разработанных по вопросам организации и проведения мероприятий в рамках общероссийской акции «День российского предпринимательства»	единиц	1	1	1	1	1	1	6	2021
W	1	2	3	0	3		Показатель 2 «Количество субъектов малого и среднего предпринимательства – участников мероприятий, проведенных в рамках общероссийской акции «День российского предпринимательства»	единиц	8	16	27	20	20	20	111	2021
W	1	2	3	0	4		Мероприятие 3.04 «Обеспечение обустройства стендовой экспозиции, популяризирующей предпринимательскую деятельность»	тыс. рублей	-	-	-	19,3	20,4	26,9	66,6	2021

1	2	3	4	5	6	7	8	9	11	12	13	14	15	16	17	
W	1	2	3	0	4	3	местный бюджет	тыс. рублей	-	-	19,3	20,4	26,9	66,6		
W	1	2	3	0	4		Показатель «Количество стендовых экспозиций, popularизирующих предпринимательскую деятельность»	единиц	-	-	1	1	1	3	2021	
W	1	3	0	0	0		Подпрограмма 3 «Развитие торговли в Северодвинске»	да/нет	да	да	да	да	да	да	2021	
W	1	3	1	0	0		Задача «Обеспечение регулирования и координации в сфере торговли»	да/нет	да	да	да	да	да	да	2021	
W	1	3	1	0	0		Показатель 1 «Площадь торговых объектов (в расчете на 1000 человек)»	кв. метров	965	979	989	1053	1000	1001	1001	2021
W	1	3	1	0	0		Показатель 2 «Доля социально ориентированных торговых предприятий в общем количестве предприятий торговли»	процент	10,6	10,8	10,9	9,3	11,0	11,2	11,2	2021
W	1	3	1	0	1		Административное мероприятие 1.01 «Ведение реестра хозяйствующих субъектов, осуществляющих торговую деятельность и поставки товаров на территории Северодвинска»	да/нет	да	да	да	да	да	да	2021	
W	1	3	1	0	1		Показатель «Количество объектов, осуществляющих торговую деятельность и поставки товаров, внесенных в реестр»	единиц	1391	1403	1418	1510	1455	1463	1463	2021
W	1	3	1	0	2		Административное мероприятие 1.02 «Рассмотрение обращений физических и юридических лиц о внесении изменений в Схему размещения нестационарных торговых объектов на территории Северодвинска»	да/нет	да	да	да	да	да	да	2021	
W	1	3	1	0	2		Показатель 1 «Количество рассмотренных обращений физических и юридических лиц о внесении изменений в схему размещения нестационарных торговых объектов»	единиц	24	8	2	2	5	4	45	2021
W	1	3	1	0	2		Показатель 2 «Количество нестационарных торговых объектов, предусмотренных Схемой размещения нестационарных торговых объектов на территории Северодвинска»	единиц	234	255	259	258	260	260	260	2019
W	1	3	1	0	3		Административное мероприятие 1.03 «Выдача разрешений на право организации розничных рынков, продление действия этих разрешений и их переоформление на территории Северодвинска»	да/нет	да	нет	нет	нет	да	да	2021	
W	1	3	1	0	3		Показатель «Количество выданных разрешений на право организации розничных рынков, продление действия этих разрешений и их переоформление на территории Северодвинска»	единиц	1	0	0	0	0	1	2	2021
W	1	3	1	0	4		Административное мероприятие 1.04 «Обеспечение доступности товаров для отдельных социальных групп населения»	да/нет	да	да	да	да	да	да	да	2021
W	1	3	1	0	4		Показатель 1 «Количество предприятий, принявших участие в проекте «Социальная карта северодвинца»	единиц	81	82	82	67	84	84	84	2019
W	1	3	1	0	4		Показатель 2 «Доля объектов торговли, доступных для маломобильных групп населения»	процент	6	7	8	9	6	6	6	2016
W	1	3	1	0	5		Административное мероприятие 1.05 «Рассмотрение обращений граждан по вопросам деятельности торговых объектов и оказания торговых услуг»	да/нет	да	да	да	да	да	да	2021	
W	1	3	1	0	5		Показатель «Количество ответов на обращения граждан по вопросам деятельности торговых объектов и оказания торговых услуг»	единиц	20	10	16	8	11	11	76	2021
W	1	4	0	0	0		Подпрограмма 4 «Проведение на территории Северодвинска тарифно-ценовой политики в интересах населения, предприятий и организаций города»	да/нет	да	да	да	да	да	да	2021	
W	1	4	1	0	0		Задача «Обеспечение баланса интересов производителей и потребителей жилищно-коммунальных услуг и услуг жизнеобеспечения»	да/нет	да	да	да	да	да	да	2021	
W	1	4	1	0	0		Показатель 1 «Доля разработанных муниципальных правовых актов Администрации Северодвинска в сфере регулирования тарифов на услуги муниципальных предприятий и учреждений к запланированным»	процент	100	100	100	100	100	100	100	2016
W	1	4	1	0	0		Показатель 2 «Объем экономии средств бюджета в результате корректировки сметных расчетов в соответствии с действующими нормативами относительно первоначальной стоимости смет»	тыс. рублей	4100,0	5700,0	3600,0	2800,0	2800,0	2600,0	21600,0	2021
W	1	4	1	0	1		Административное мероприятие 1.01 «Содействие в подготовке материалов для Правительства Архангельской области по изменению цен (тарифов) на товары и услуги организаций коммунального комплекса, согласованию инвестиционных программ организаций коммунального комплекса, изменению тарифов на регулярные перевозки пассажиров и багажа автомобильным транспортом в городском сообщении»	да/нет	да	да	да	да	да	да	2021	
W	1	4	1	0	1		Показатель «Количество подготовленных заключений, обращений»	единиц	2	1	2	2	2	2	11	2021
W	1	4	1	0	2		Административное мероприятие 1.02 «Мониторинг уровня потребления и оплаты жилищно-коммунальных услуг населением Северодвинска»	да/нет	да	да	нет	нет	нет	нет	да	2017
W	1	4	1	0	2		Показатель «Количество мониторингов изменения платы граждан за коммунальные услуги, предоставленных в министерство топливно-энергетического комплекса и жилищно-коммунального хозяйства Архангельской области»	единиц	4	10	0	0	0	0	14	2017
W	1	4	1	0	3		Административное мероприятие 1.03 «Разработка и совершенствование муниципальных правовых актов по регулированию тарифов на работы и услуги муниципальных предприятий и учреждений в пределах полномочий органов местного самоуправления на территории Северодвинска»	да/нет	да	да	да	да	да	да	2021	
W	1	4	1	0	3		Показатель «Количество утвержденных муниципальных правовых актов по вопросам регулирования тарифов на услуги муниципальных предприятий и учреждений»	единиц	4	4	4	24	4	4	44	2021
W	1	4	1	0	4		Административное мероприятие 1.04 «Размещение информации о муниципальных правовых актах и тарифах на жилищные услуги в Государственной информационной системе жилищно-коммунального хозяйства»	да/нет	нет	нет	да	да	да	да	2021	
W	1	4	1	0	4		Показатель «Количество размещений информации о муниципальных правовых актах и тарифах на жилищные услуги в Государственной информационной системе жилищно-коммунального хозяйства»	единиц	-	-	3	23	3	3	32	2021

1	2	3	4	5	6	7	8	9	11	12	13	14	15	16	17	
W	1	4	1	0	5		Административное мероприятие 1.05 «Проверка смет и подготовка заключений по обоснованности стоимости работ и услуг, финансируемых из местного бюджета»	да/нет	да	да	да	да	да	да	да	2021
W	1	4	1	0	5		Показатель «Количество согласованных смет по работам и услугам, выполняемым для муниципальных заказчиков за счет средств местного бюджета»	единиц	800	980	850	700	750	700	4780	2021
W	1	5	0	0	0		Подпрограмма 5 «Улучшение условий и охраны труда в Северодвинске»	да/нет	нет	нет	да	да	да	да	да	2021
W	1	5	1	0	0		Задача 1 «Совершенствование системы управления охраной труда и мониторинг условий и охраны труда»	да/нет	нет	нет	да	да	да	да	да	2021
W	1	5	1	0	0		Показатель 1 «Численность пострадавших в результате несчастных случаев на производстве с утратой трудоспособности на 1 рабочий день и более в расчете на 1000 работающих»	единиц	нет	нет	1,6	1,5	1,4	1,4	1,4	2021
W	1	5	0	0	0		Показатель 2 «Количество вновь выявленных профессиональных заболеваний в расчете на 1000 работающих»	единиц	нет	нет	0,4	0,4	0,4	0,4	0,4	2021
W	1	5	1	0	1		Административное мероприятие 1.01 «Осуществление мониторинга состояния производственного травматизма, условий и охраны труда в организациях на территории муниципального образования «Северодвинск»	да/нет	нет	нет	да	да	да	да	да	2021
W	1	5	1	0	1		Показатель «Количество аналитических материалов по результатам мониторинга показателей производственного травматизма, состояния условий и охраны труда в организациях»	единиц	-	-	2	2	2	2	8	2021
W	1	5	1	0	2		Административное мероприятие 1.02 «Организационное обеспечение деятельности Координационного совета по охране труда»	да/нет	нет	нет	да	да	да	да	да	2021
W	1	5	1	0	2		Показатель «Количество заседаний Координационного совета по охране труда»	единиц	нет	нет	2	2	2	2	8	2021
W	1	5	2	0	0		Задача 2 «Информационное обеспечение охраны труда и пропаганда передового опыта в области охраны труда»	да/нет	нет	нет	да	да	да	да	да	2021
W	1	5	2	0	0		Показатель 1 «Количество руководителей организаций, специалистов и руководителей служб охраны труда, работников организаций, прошедших обучение в аккредитованных организациях»	человек	-	-	4850	5950	4850	4850	20500,0	2021
W	1	5	2	0	0		Показатель 2 «Число организаций, принявших участие в смотре-конкурсе на лучшую организацию работы по охране труда»	единиц	-	-	24	24	24	28	100	2021
W	1	5	2	0	1		Административное мероприятие 2.01 «Обеспечение информирования работодателей по вопросам охраны труда»	да/нет	нет	нет	да	да	да	да	да	2021
W	1	5	2	0	1		Показатель «Количество рекомендаций, методических пособий и информационных материалов, предоставленных в организации, по вопросам охраны труда»	единиц	-	-	10	8	10	10	38	2021
W	1	5	2	0	2		Административное мероприятие 2.02 «Разработка и реализация мероприятий в рамках проведения Всемирного дня охраны труда 28 апреля»	да/нет	нет	нет	да	да	да	да	да	2021
W	1	5	2	0	2		Показатель «Количество организаций, принявших участие в проведении мероприятий по охране труда в рамках проведения Всемирного дня охраны труда (ежегодно)»	единиц	-	-	24	27	25	25	101	2021
W	1	5	2	0	3		Административное мероприятие 2.03 «Организация и проведение семинаров по охране труда, рабочих встреч по вопросам охраны труда для организаций, осуществляющих деятельность на территории Северодвинска»	да/нет	нет	нет	да	да	да	да	да	2021
W	1	5	2	0	3		Показатель 1 «Количество организованных и проведенных семинаров, рабочих встреч по охране труда»	единиц	-	-	2	3	2	2	9	2021
W	1	5	2	0	3		Показатель 2 «Количество участников организованных и проведенных семинаров, круглых столов, рабочих встреч»	единиц	-	-	180	137	200	210	727	2021
W	1	5	2	0	4		Административное мероприятие 2.04 «Организация и проведение ежегодного городского смотра-конкурса на лучшую организацию работы по охране труда в организациях, осуществляющих хозяйственную деятельность на территории Северодвинска, и проведение иных конкурсов по вопросам охраны труда»	да/нет	нет	нет	да	да	да	да	да	2021
W	1	5	2	0	4		Показатель «Количество организованных и проведенных смотров-конкурсов по охране труда»	единиц	-	-	1	1	1	1	4	2021
W	1	9	0	0	0		Обеспечивающая подпрограмма	тыс. рублей	235,7	230,5	1559,6	1859,2	1932,8	2040,3	7858,1	2021
W	1	9	0	0	0	2	областной бюджет	тыс. рублей	0,0	0,0	1363,4	1516,0	1588,4	1652,2	6120,0	2021
W	1	9	0	0	0	3	местный бюджет	тыс. рублей	235,7	230,5	196,2	343,2	344,4	388,1	1738,1	2021
W	1	9	1	0	0		1. Обеспечение деятельности ответственного исполнителя – Управления экономики Администрации Северодвинска	тыс. рублей	235,7	230,5	1559,6	1859,2	1932,8	2040,3	7858,1	2021
W	1	9	1	0	0	2	областной бюджет	тыс. рублей	0,0	0,0	1363,4	1516,0	1588,4	1652,2	6120,0	2021
W	1	9	1	0	0	3	местный бюджет	тыс. рублей	235,7	230,5	196,2	343,2	344,4	388,1	1738,1	2021
W	1	9	1	0	1	3	Обеспечение деятельности информационно-консультационного опорного пункта для субъектов малого и среднего предпринимательства и граждан, желающих начать свое дело	тыс. рублей	99,1	100,0	65,0	103,0	106,0	109,0	582,1	2021
W	1	9	1	0	2		Обеспечение реализации мероприятия по обеспечению села Ненокса и поселка Сопка услугами торговли	тыс. рублей	0,0	0,0	0,0	66,0	75,2	122,8	264,0	2021
W	1	9	1	0	2	2	областной бюджет	тыс. рублей	0,0	0,0	0,0	0,0	18,8	30,7	49,5	2021
W	1	9	1	0	2	3	местный бюджет	тыс. рублей	0,0	0,0	0,0	66,0	56,4	92,1	214,5	2021
W	1	9	1	0	3	3	Приобретение статистической информации, предоставляемой Территориальным органом Федеральной службы государственной статистики по Архангельской области	тыс. рублей	136,6	130,5	123,7	174,2	182,0	187,0	934,0	2021
W	1	9	1	0	4	2	Осуществление государственных полномочий в сфере охраны труда	тыс. рублей	0,0	0,0	1263,4	1416,0	1469,6	1521,5	5670,5	2021
W	1	9	1	0	5	2	Осуществление государственных полномочий по формированию торгового реестра	тыс. рублей	0,0	0,0	100,0	100,0	100,0	100,0	400,0	2021
W	1	9	1	0	6	3	Обеспечение обустройства стендовой экспозиции, популяризирующей предпринимательскую деятельность	тыс. рублей	0,0	0,0	7,5	0,0	0,0	0,0	7,5	2018
W	1	9	2	0	0		2. Административные мероприятия	да/нет	да	да	да	да	да	да	да	2021
W	1	9	2	0	1		Административное мероприятие 2.01 «Размещение и обновление информации на официальном интернет-сайте Администрации Северодвинска»	да/нет	да	да	да	да	да	да	да	2021
W	1	9	2	0	1		Показатель «Количество обновлений»	единиц, не менее	59,0	59,0	59,0	110,0	110,0	110,0	507,0	2021

от 13.03.2020 № 107-па
г. Северодвинск Архангельской области

**О ВНЕСЕНИИ ИЗМЕНЕНИЙ
В МУНИЦИПАЛЬНУЮ ПРОГРАММУ «РАЗВИТИЕ
ЖИЛИЩНОГО СТРОИТЕЛЬСТВА СЕВЕРОДВИНСКА»**

В целях уточнения объемов финансирования, перечня показателей мероприятий муниципальной программы «Развитие жилищного строительства Северодвинска», в соответствии с решением Совета депутатов Северодвинска от 28.11.2019 № 204 «О внесении изменений в решение Совета депутатов Северодвинска «О местном бюджете на 2019 год и на плановый период 2020 и 2021 годов», уведомлением министерства строительства и архитектуры Архангельской области от 18.12.2019, Порядком разработки, реализации и оценки эффективности муниципальных программ муниципального образования «Северодвинск», утвержденным постановлением Администрации Северодвинска от 30.10.2013 № 426-па,

ПОСТАНОВЛЯЮ:

1. Внести в муниципальную программу «Развитие жилищного строительства Северодвинска» (далее – Программа), утвержденную постановлением Администрации Северодвинска от 08.06.2016 № 184-па (в редакции от 14.01.2020), следующие изменения:

1.1. Позицию «Общий объем финансирования муниципальной программы в разрезе источников по годам ее реализации и подпрограммам» паспорта Программы изложить в следующей редакции:

«Общий объем финансирования Программы – 12 209 310,7 тыс. руб., в том числе за счет средств:
федерального бюджета – 2 459 576,8 тыс. руб.;
областного бюджета – 3 904 821,5 тыс. руб.;
местного бюджета – 3 043 538,3 тыс. руб.;
Фонда содействия реформированию ЖКХ – 2 801 374,1 тыс. руб.
2016 год – 1 756 606,6 тыс. руб., в т.ч. за счет средств:
федерального бюджета – 82 875,6 тыс. руб.;
областного бюджета – 420 043,2 тыс. руб.;
местного бюджета – 442 269,6 тыс. руб.;
Фонда содействия реформированию ЖКХ – 811 418,2 тыс. руб.
2017 год – 1 181 144,0 тыс. руб., в т.ч. за счет средств:
федерального бюджета – 43 369,6 тыс. руб.;
областного бюджета – 90 944,5 тыс. руб.;
местного бюджета – 439 748,8 тыс. руб.;
Фонда содействия реформированию ЖКХ – 607 081,1 тыс. руб.
2018 год – 466 602,2 тыс. руб., в т.ч. за счет средств:
федерального бюджета – 119 444,1 тыс. руб.;
областного бюджета – 47 476,1 тыс. руб.;
местного бюджета – 289 146,1 тыс. руб.;
Фонда содействия реформированию ЖКХ – 10 535,9 тыс. руб.
2019 год – 1 510 301,8 тыс. руб., в т.ч. за счет средств:
федерального бюджета – 308 812,7 тыс. руб.;
областного бюджета – 503 786,2 тыс. руб.;
местного бюджета – 274 704,8 тыс. руб.;
Фонда содействия реформированию ЖКХ – 422 998,1 тыс. руб.
2020 год – 1 061 340,3 тыс. руб., в т.ч. за счет средств:
федерального бюджета – 270 940,7 тыс. руб.;
областного бюджета – 242 705,6 тыс. руб.;
местного бюджета – 371 353,7 тыс. руб.;
Фонда содействия реформированию ЖКХ – 176 340,3 тыс. руб.
2021 год – 989 465,8 тыс. руб., в т.ч. за счет средств:
федерального бюджета – 525 552,1 тыс. руб.;
областного бюджета – 94 363,9 тыс. руб.;
местного бюджета – 369 549,8 тыс. руб.;
Фонда содействия реформированию ЖКХ – 0,0 тыс. руб.
2022 год – 1 985 237,0 тыс. руб., в т.ч. за счет средств:

федерального бюджета – 40 194,0 тыс. руб.;
областного бюджета – 1 132 163,3 тыс. руб.;
местного бюджета – 499 517,8 тыс. руб.;
Фонда содействия реформированию ЖКХ – 313 361,9 тыс. руб.
2023 год – 2 320 219,6 тыс. руб., в т.ч. за счет средств:
федерального бюджета – 631 194,0 тыс. руб.;
областного бюджета – 1 297 117,0 тыс. руб.;
местного бюджета – 125 557,9 тыс. руб.;
Фонда содействия реформированию ЖКХ – 266 350,7 тыс. руб.
2024 год – 938 393,5 тыс. руб., в т.ч. за счет средств:
федерального бюджета – 437 194,0 тыс. руб.;
областного бюджета – 76 221,7 тыс. руб.;
местного бюджета – 231 689,8 тыс. руб.;
Фонда содействия реформированию ЖКХ – 193 287,9 тыс. руб.».

1.2. В подразделе 3.1 Программы позицию «Объем финансирования подпрограммы в разрезе источников по годам реализации» паспорта подпрограммы изложить в следующей редакции:

«Общий объем финансирования подпрограммы – 3 708 585,5 тыс. руб., в том числе за счет средств:
федерального бюджета – 0 тыс. руб.;
областного бюджета – 388 315,5 тыс. руб.;
местного бюджета – 825 783,0 тыс. руб.;
Фонда содействия реформированию ЖКХ – 2 194 487,0 тыс. руб.
2016 год – 953 836,8 тыс. руб.;
2017 год – 916 212,0 тыс. руб.;
2018 год – 198 569,9 тыс. руб.;
2019 год – 217 523,7 тыс. руб.;
2020 год – 231 900,3 тыс. руб.;
2021 год – 31 653,4 тыс. руб.;
2022 год – 348 179,9 тыс. руб.;
2023 год – 295 945,2 тыс. руб.;
2024 год – 214 764,4 тыс. руб.».

1.3. В подразделе 3.2 Программы:

1.3.1. Позицию «Объем финансирования подпрограммы в разрезе источников по годам реализации» паспорта подпрограммы изложить в следующей редакции:

«Общий объем финансирования подпрограммы – 7 026 642,8 тыс. руб., в том числе за счет средств:
федерального бюджета – 2 062 344,1 тыс. руб.;
областного бюджета – 3 096 948,3 тыс. руб.;
местного бюджета – 1 867 350,4 тыс. руб.;
Фонда содействия реформированию ЖКХ – 0 тыс. руб.
2016 год – 116 853,8 тыс. руб.;
2017 год – 94 848,0 тыс. руб.;
2018 год – 164 069,8 тыс. руб.;
2019 год – 908 772,7 тыс. руб.;
2020 год – 759 402,7 тыс. руб.;
2021 год – 867 793,1 тыс. руб.;
2022 год – 1 547 037,8 тыс. руб.;
2023 год – 1 934 255,1 тыс. руб.;
2024 год – 633 609,8 тыс. руб.».

1.3.2. В абзаце сто двадцать шестом мероприятий подпрограммы слова «IV квартал 2021 года» заменить словами «IV квартал 2024 года».

1.4. В подразделе 3.3 Программы позицию «Объем финансирования подпрограммы в разрезе источников по годам реализации» паспорта подпрограммы изложить в следующей редакции:

«Общий объем финансирования подпрограммы – 24 819,6 тыс. руб., в том числе за счет средств:
федерального бюджета – 0 тыс. руб.;
областного бюджета – 0 тыс. руб.;
местного бюджета – 24 819,6 тыс. руб.;
Фонда содействия реформированию ЖКХ – 0 тыс. руб.
2016 год – 1 105,6 тыс. руб.;
2017 год – 7 621,0 тыс. руб.;
2018 год – 386,1 тыс. руб.;
2019 год – 706,9 тыс. руб.;
2020 год – 3 000,0 тыс. руб.;
2021 год – 3 000,0 тыс. руб.;
2022 год – 3 000,0 тыс. руб.;
2023 год – 3 000,0 тыс. руб.;
2024 год – 3 000,0 тыс. руб.».

1.5. В подразделе 3.5 Программы позицию «Объем финансирования подпрограммы в разрезе источников по годам реализации» паспорта подпрограммы изложить в следующей редакции:

«Общий объем финансирования подпрограммы – 406 648,8 тыс. руб., в том числе за счет средств: федерального бюджета – 91 844,2 тыс. руб.; областного бюджета – 163 216,1 тыс. руб.; местного бюджета – 151 588,5 тыс. руб.; Фонда содействия реформированию ЖКХ – 0 тыс. руб. 2016 год – 158 533,4 тыс. руб.; 2017 год – 31 972,5 тыс. руб.; 2018 год – 25 833,6 тыс. руб.; 2019 год – 49 983,8 тыс. руб.; 2020 год – 28 065,1 тыс. руб.; 2021 год – 28 065,1 тыс. руб.; 2022 год – 28 065,1 тыс. руб.; 2023 год – 28 065,1 тыс. руб.; 2024 год – 28 065,1 тыс. руб.».

1.6. В подразделе 1.6 Программы:

1.6.1. Абзац четвертый изложить в следующей редакции:

«- «Финансовое обеспечение мероприятий по переселению из аварийного жилищного фонда (нераспределенные расходы Фонда содействия реформированию ЖКХ в рамках реализуемых этапов программы переселения, софинансирование за счет средств областного и местного бюджетов)»;».

1.6.2. Абзацы седьмой и восьмой изложить в следующей редакции:

«Средства Фонда содействия реформированию жилищно-коммунального хозяйства перечисляются муниципальному

образованию «Северодвинск» согласно заявке на строительство многоквартирных домов в рамках этапов реализации адресной программы Архангельской области «Переселение граждан из аварийного жилищного фонда» на 2013–2018 годы, адресной программы Архангельской области «Переселение граждан из аварийного жилищного фонда на 2019–2025 годы», включающих в себя период, превышающий финансовый год. По мере заключения муниципальных контрактов средства распределяются в соответствии с планом финансирования объектов.

Общий объем финансирования обеспечивающей подпрограммы составляет 617 140,0 тыс. рублей, в том числе за счет средств областного бюджета – 4 945,8 тыс. рублей, за счет средств местного бюджета – 5 307,1 тыс. рублей, за счет средств фонда содействия реформированию жилищно-коммунального хозяйства – 606 887,1 тыс. рублей.».

1.7. Приложение № 1 к Программе изложить в прилагаемой редакции.

1.8. Приложение № 4 к Программе изложить в прилагаемой редакции.

2. Настоящее постановление распространяется на правоотношения, возникшие с 18.12.2019.

3. Отделу по связям со средствами массовой информации Администрации Северодвинска опубликовать (обнародовать) настоящее постановление в бюллетене нормативно-правовых актов муниципального образования «Северодвинск» «Вполне официально» и разместить на официальном интернет-сайте Администрации Северодвинска.

И. О. Главы Северодвинска А. В. Силин

*Приложение № 1
к муниципальной программе «Развитие жилищного строительства Северодвинска»,
утвержденной постановлением Администрации Северодвинска
от 08.06.2016 № 184-на (в редакции от 13.03.2020 № 107-на)*

ПЕРЕЧЕНЬ целевых показателей муниципальной программы «Развитие жилищного строительства Северодвинска»

Ответственный исполнитель: Управление градостроительства и земельных отношений Администрации Северодвинска.

Соисполнители: Управление муниципального жилищного фонда Администрации Северодвинска;

Комитет по управлению муниципальным имуществом Администрации Северодвинска;

Комитет жилищно-коммунального хозяйства, транспорта и связи Администрации Северодвинска.

Наименование целевого показателя	Единица измерения	Значения целевых показателей									
		базовый 2015 г.	2016 г.	2017 г.	2018 г.	2019 г.	2020 г.	2021 г.	2022 г.	2023 г.	2024 г.
1	2	3	4	5	6	7	8	9	10	11	12
Показатель 1 «Годовой объем ввода жилья»	кв. м	30 330	37 033,0	44 827,9	58 613,0	68 626,5	87 458,0	57 706,0	52 577,9	56 638,0	60 698,0
Показатель 2 «Общая площадь жилищного фонда муниципального образования «Северодвинск» в расчете на одного жителя Северодвинска»	кв. м	22,41	26,49	22,87	23,42	23,78	24,43	24,81	25,17	25,55	25,96
Показатель 3 «Доля ветхих и аварийных многоквартирных домов в муниципальном образовании «Северодвинск»	%	1,68	1,23	2,44	2,36	2,07	2,22	2,21	2,20	2,19	2,18
Показатель 4 «Доля семей, улучшивших жилищные условия в отчетном году, в общей численности населения, состоящего на учете в качестве нуждающегося в жилых помещениях»	%	4,5	5,1	20,3	2,9	3,1	4,6	5,8	5,9	5,9	6,0
Показатель 5 «Доля «молодых семей», получивших социальные выплаты (от общего количества «молодых семей», нуждающихся в улучшении жилищных условий)»	%	6,57	16,30	20,82	14,75	14,33	10,83	10,83	10,83	10,83	10,83
Показатель 6 «Плотность жилого фонда»	кв. м/га	35,1	41,2	35,4	36,1	36,5	37,4	37,8	38,2	38,6	39,1
Показатель 7 «Число объектов социальной сферы в расчете на 10 тыс. человек населения»	ед.	4,34	4,36	4,39	4,40	4,42	4,44	4,56	4,58	4,60	4,68
Показатель 8 «Количество реализованных инвестиционных проектов, направленных на развитие инженерной инфраструктуры»	ед.	-	2	5	5	5	6	9	12	14	15
Подпрограмма 1 «Содействие развитию жилищного строительства Северодвинска»											
Задача 1 «Обеспечение условий для строительства жилья в Северодвинске»											
Показатель 1 «Общая площадь введенных в эксплуатацию жилых помещений в рамках реализации программы переселения граждан из аварийного жилищного фонда, в расчете на одного жителя Северодвинска»	кв. м	0,05	0,07	0,11	0,02	0,02	0,03	0,02	0,01	0,02	0,02

Наименование целевого показателя	Единица измерения	Значения целевых показателей									
		базовый 2015 г.	2016 г.	2017 г.	2018 г.	2019 г.	2020 г.	2021 г.	2022 г.	2023 г.	2024 г.
1	2	3	4	5	6	7	8	9	10	11	12
Показатель 2 «Доля площади жилых помещений, введенных в действие за год, в рамках реализации программы переселения в годовом объеме ввода жилья в Северодвинске»	%	34	36	46	7	6	7	7	4	5	5
Задача 2 «Переселение граждан из аварийного жилищного фонда»											
Показатель 1 «Доля жилых помещений, выкупаемых у собственников в рамках программы переселения, в общей площади аварийного жилищного фонда»	%	0,9	9,8	3,5	0,2	1,0	1,9	2,8	5,2	3,0	1,3
Показатель 2 «Доля жителей Северодвинска, переселенных из аварийного жилищного фонда, в общей численности населения, проживающего в аварийном и непригодном для проживания жилищном фонде»	%	9,4	23,4	29,6	2,0	5,9	11,6	14,2	14,9	15,7	16,5
Подпрограмма 2 «Развитие инженерной и социальной инфраструктуры»											
Задача 1 «Развитие инженерной инфраструктуры»											
Показатель 1 «Плотность автомобильных дорог Северодвинска»	км/га	0,87	0,87	1,15	1,97	1,97	1,98	1,99	1,99	1,99	1,99
Показатель 2 «Обеспеченность территории муниципального образования «Северодвинск» муниципальными инженерными сетями»	км/км2	0,525	0,548	0,550	0,557	0,562	0,562	0,562	0,566	0,568	0,568
Задача 2 «Развитие социальной инфраструктуры»											
Показатель 1 «Уровень наполняемости детских дошкольных учреждений»	%	116,5	111,2	112,0	113,0	114,3	116,5	118,8	118,8	118,8	118,8
Показатель 2 «Уровень обеспеченности населения спортивными плоскостными сооружениями, исходя из их единовременной пропускной способности, в% от установленного норматива»	%	36,33	36,55	36,77	36,88	37,01	37,15	37,30	37,46	37,61	37,76
Подпрограмма 3 «Развитие градостроительства»											
Задача 1 «Оптимизация системы территориального планирования муниципального образования «Северодвинск»											
Показатель 1 «Доля градостроительных кварталов, в отношении которых требуется подготовка проектов планировки и межевания»	%	24,1	22,2	4,7	4,9	4,4	3,9	3,4	2,9	2,4	1,9
Показатель 2 «Обеспеченность муниципального образования «Северодвинск» генеральными планами населенных пунктов»	%	0,0	16,7	100,0	100,0	100,0	100,0	100,0	100,0	100,0	100,0
Задача 2 «Реализация градостроительной политики»											
Показатель 1 «Общая площадь введенных в эксплуатацию жилых помещений, приходящаяся в среднем на одного жителя (в год)»	кв. м	0,16	0,20	0,24	0,32	0,37	0,48	0,32	0,29	0,31	0,34
Показатель 2 «Площадь земельных участков, предоставленных для строительства, в расчете на 10 тыс. чел. населения»	га	1,259	1,078	2,493	0,979	1,091	1,095	1,100	1,104	1,109	1,113
Подпрограмма 4 «Обеспечение жильем молодых семей»											
Задача 1 «Повышение доступности жилья для молодых семей»											
Показатель 1 «Доля средств федерального бюджета, выделенных муниципальному образованию «Северодвинск» в рамках государственной программы Российской Федерации «Обеспечение доступным и комфортным жильем и коммунальными услугами граждан Российской Федерации» (в процентах от общего объема средств федерального бюджета, выделенных муниципальным образованиям Архангельской области)»	%	69,6	65,7	47,7	43,0	42,9	59,5	59,5	59,5	59,5	59,5
Показатель 2 «Доля средств областного бюджета, выделенных муниципальному образованию «Северодвинск», в рамках подпрограммы № 2 «Обеспечение жильем молодых семей» государственной программы Архангельской области «Обеспечение качественным, доступным жильем и объектами инженерной инфраструктуры населения Архангельской области (2014–2024)» (в процентах от общего объема средств областного бюджета, выделенных муниципальным образованиям Архангельской области)»	%	76,4	66,5	67,5	43,2	43,1	36,4	36,4	36,4	36,4	36,4
Подпрограмма 5 «Повышение уровня обеспеченности жильем жителей Северодвинска, нуждающихся в улучшении жилищных условий»											
Задача 1 «Обеспечение финансовой поддержкой жителей Северодвинска»											
Показатель 1 «Доля граждан, получающих субсидии на оплату жилого помещения и коммунальных услуг, от общего числа жителей Северодвинска»	%	3,6	3,2	-	-	-	-	-	-	-	-
Показатель 2 «Доля семей, получивших субсидии на строительство и приобретение жилья в отчетном году, от общего числа семей, состоящих на учете для получения субсидии»	%	4,7	3,3	1,5	1,8	3,9	2,2	2,2	2,5	2,5	2,5
Показатель 3 «Доля исполненных решений суда о предоставлении жилых помещений гражданам, с которыми заключены договоры социального найма жилых помещений, признанных непригодными для проживания»	%	-	-	15,4	4,5	48,0	4,5	4,5	4,5	4,5	4,5
Задача 2 «Выполнение государственных обязательств по обеспечению жильем категорий граждан, установленных федеральным законодательством»											
Показатель 1 «Доля граждан, улучшивших жилищные условия путем реализации государственных жилищных сертификатов в отчетном году, от числа граждан, состоящих на учете и имеющих право на получение государственных жилищных сертификатов»	%	0,3	0,080	0,016	0,016	0,016	0,016	0,016	0,016	0,016	0,016
Показатель 2 «Доля детей-сирот, детей, оставшихся без попечения родителей и лиц из их числа, обеспеченных жилыми помещениями, от нуждающихся (в год)»	%	5,8	7,4	6,3	5,8	14,5	7,3	7,8	7,8	7,8	7,8

**Характеристика муниципальной программы Severodvinsk
«Развитие жилищного строительства Severodvinsk»**

Ответственный исполнитель: Управление градостроительства и земельных отношений Администрации Severodvinsk.
«Сополнитель»: Управление муниципального жилищного фонда Администрации Severodvinsk;
Комитет по управлению муниципальным имуществом Администрации Severodvinsk;
Комитет жилищно-коммунального хозяйства, транспорта и связи Администрации Severodvinsk.»

Аналитический код	Цель программы	Задача программы	Мероприятия (подпрограммы) (административное)	Источники финансирования *	Единица измерения	Годы реализации муниципальной программы											Целевое (суммарное) значение показателя		
						2016	2017	2018	2019	2020	2021	2022	2023	2024	Значение	Год достижения			
1	2	3	4	5	6	7	8	9	10	11	12	13	14	15	16	17	18	19	20
G	0	0	0	0	0	0	Муниципальная программа «Развитие жилищного строительства Severodvinsk»	Тыс. руб.	1 756 606,6	1 181 144,0	466 602,2	1 510 301,8	1 061 340,3	989 465,8	1 985 237,0	2 320 219,6	938 393,5	12 209 310,7	2024
G	0	0	0	0	0	1	Цели программы, задачи подпрограммы, мероприятия подпрограммы, административные мероприятия и их показатели	Тыс. руб./федеральный бюджет	43 369,6	119 444,1	30 881,2	270 940,7	525 552,1	40 194,0	631 194,0	437 194,0	2 459 576,8	2024	
G	0	0	0	0	0	2		Тыс. руб./областной бюджет	909 445,5	47 476,1	503 786,2	242 705,6	94 363,9	1 132 163,3	1 297 117,0	76 221,7	390 482,1	2024	
G	0	0	0	0	0	3		Тыс. руб./местный бюджет	439 748,8	289 146,1	274 704,8	371 353,7	369 549,8	499 517,8	125 557,9	231 689,8	304 358,3	2024	
G	0	0	0	0	0	5		Фонд содействия реформированию ЖКХ	607 081,1	10 535,9	422 998,1	1 763 440,3	0,0	313 361,9	266 350,7	193 287,9	280 137,4	2024	
G	1	0	0	0	0	0	Цель 1 «Повышение доступности жилья и качества жилищного обеспечения для населения муниципального образования «Северодвинск»	Тыс. руб.	1 756 606,6	1 181 144,0	466 602,2	1 510 301,8	1 061 340,3	989 465,8	1 985 237,0	2 320 219,6	938 393,5	12 209 310,7	2024
G	1	0	0	0	0	0	Показатель 1 «Общий объем ввода жилья»	кв. м	37 033,0	44 827,9	58 613,0	68 626,5	87 458,0	57 706,0	52 577,9	56 638,0	60 698,0	2024	
G	1	0	0	0	0	0	Показатель 2 «Общая площадь жилищного фонда муниципального образования «Северодвинск» в расчете на одного жителя Северодвинска»	кв. м	26,49	22,87	23,42	23,78	24,43	24,81	25,17	25,55	25,96	2024	
G	1	0	0	0	0	0	Показатель 3 «Доля ветхих и аварийных многоквартирных домов в муниципальном образовании «Северодвинск»	%	1,23	2,44	2,36	2,07	2,22	2,21	2,20	2,19	2,18	2024	
G	1	0	0	0	0	0	Показатель 4 «Доля семей, улучшивших жилищные условия в отчетном году в общей численности населения, состоящего на учете в качестве нуждающегося в жилых помещениях»	%	5,1	20,3	2,9	3,1	4,6	5,8	5,9	6,0	6,0	2024	
G	1	0	0	0	0	0	Показатель 5 «Доля молодых семей, получивших социальные выплаты (от общего количества молодых семей, нуждающихся в улучшении жилищных условий)»	%	16,30	20,82	14,75	14,33	10,83	10,83	10,83	10,83	10,83	2024	
G	1	0	0	0	0	0	Показатель 6 «Плотность жилого фонда»	кв. м/га	41,2	35,4	36,1	36,5	37,4	37,8	38,2	38,6	39,1	39,1	2024
G	1	0	0	0	0	0	Показатель 7 «Число объектов социальной сферы в расчете на 10 тыс. человек населения»	ед.	4,36	4,39	4,40	4,42	4,44	4,56	4,58	4,60	4,68	4,68	2024
G	1	0	0	0	0	0	Показатель 8 «Количество реализованных инвестиционных проектов, направленных на развитие инженерной инфраструктуры»	ед.	2	5	5	5	6	9	12	14	15	15	2024
G	1	0	0	0	0	0	Подпрограмма 1 «Содействие развитию жилищного строительства Severodvinsk»	Тыс. руб.	953 836,8	916 212,0	198 569,9	217 523,7	231 900,3	31 653,4	348 179,9	295 945,2	214 764,4	3 408 585,5	2024
G	1	0	0	0	0	2	Цели программы, задачи подпрограммы, мероприятия подпрограммы, административные мероприятия и их показатели	Тыс. руб./областной бюджет	117 340,0	960,5	447,6	3 418,8	0,0	31 818,0	25 094,5	16 976,4	388 315,5	2024	
G	1	0	0	0	0	3		Тыс. руб./местный бюджет	297 396,9	187 073,5	32 392,6	52 141,2	31 653,4	45 000,0	45 000,0	45 000,0	825 783,0	2024	
G	1	0	0	0	0	5		Фонд содействия реформированию ЖКХ	607 081,1	10 535,9	180 653,5	1 763 440,3	0,0	313 361,9	266 350,7	193 287,9	219 487,0	2024	
G	1	1	0	0	0	0	Задача 1 «Обеспечение условий для строительства жилья в Severodvinsk»	Тыс. руб.	770 170,7	799 869,8	186 910,6	182 001,3	231 900,3	31 653,4	100 000,0	150 000,0	202 506,1	2024	
G	1	1	0	0	0	2		Тыс. руб./областной бюджет	7 333,7	0,0	3 082,8	3 418,8	0,0	7 000,0	10 500,0	10 500,0	237 768,8	2024	
G	1	1	0	0	0	3		Тыс. руб./местный бюджет	212 168,1	295 302,4	186 910,6	52 141,2	31 653,4	45 000,0	45 000,0	45 000,0	806 036,8	2024	
G	1	1	0	0	0	5		Фонд содействия реформированию ЖКХ	334 069,1	497 233,7	0,0	151 057,4	1 763 440,3	0,0	90 000,0	135 000,0	1 158 700,5	2024	
G	1	1	0	0	0	0	Показатель 1 «Общая площадь введенных в эксплуатацию жилых помещений в рамках реализации программы переселения граждан из аварийного жилищного фонда, в расчете на одного жителя Severodvinsk»	кв. м	0,07	0,11	0,02	0,02	0,03	0,02	0,01	0,02	0,02	2024	
G	1	1	0	0	0	0	Показатель 2 «Доля площади жилых помещений, введенных в действие за год, в рамках реализации программы переселения граждан из аварийного жилищного фонда»	%	36	46	7	6	7	7	4	5	5	2024	
G	1	1	0	1	0	1	Мероприятие 1.01 «Проектирование и строительство многоквартирных домов»	Тыс. руб.	706 640,8	758 033,6	176 038,2	179 826,9	231 900,3	31 653,4	100 000,0	150 000,0	150 000,0	2 484 363,2	2024
G	1	1	0	1	0	2		Тыс. руб./областной бюджет	223 933,5	7 333,7	0,0	3 082,8	3 418,8	7 000,0	10 500,0	10 500,0	265 768,8	2024	
G	1	1	0	1	0	3		Тыс. руб./местный бюджет	148 638,2	253 736,2	176 038,2	25 686,7	52 141,2	31 653,4	30 000,0	45 000,0	4 500,0	699 893,9	2024

1	2	3	4	5	6	7	8	9	10	11	12	13	14	15	16	17	18	19	20	
G	1	1	1	0	1	5	Фонд содействия реформированию ЖКХ	Тыс. руб.	3340691	497 233,7	0,0	151 057,4	176 340,3		90000,0	135 000,0	135 000,0	1 518 700,5	2024	
G	1	1	1	0	1		Показатель 1 «Количество проектов в год»	ед.	7	1	1	2	1	1	1	1	1	16	2024	
G	1	1	1	0	1		Показатель 2 «Мощность введенных в эксплуатацию многоквартирных домов в отчетном году»	кв. м	13 491,0	20624,9	4003,3	4076,1	6000,0	4000,0	2000,0	3000,0	3000,0	60 195,3	2024	
G	1	1	1	0	1		Показатель 3 «Количество многоквартирных домов с переходящим сроком ввода в эксплуатацию»	ед.	5	1								6,0	2017	
G	1	1	1	0	2		Мероприятие 1.02 «Технологическое присоединение к инженерным сетям многоквартирных домов»	Тыс. руб.	63 529,9	41 566,2	10872,4	2174,4	0,0	0,0	0,0	0,0	0,0	118 142,9	2024	
G	1	1	1	0	2		Показатель 1 «Количество актов о технологическом присоединении к инженерным сетям в год»	ед.	14	18	4	5						41	2019	
G	1	1	1	0	2		Показатель 2 «Количество муниципальных контрактов с переходящим сроком подключения объектов»	ед.	18	4	4							26	2018	
G	1	1	2	0	0		Задача 2 «Переселение граждан из аварийного жилищного фонда»	Тыс. руб.	183 666,1	116 342,2	11 659,3	35 522,4	0,0	0,0	248 179,9	145 945,2	64 764,4	347 190,0	2024	
G	1	1	2	0	0		областной бюджет	Тыс. руб.	69 902,2	4 400,3	960,5	13 94,8	0,0	0,0	248 180,0	14 594,5	64 76,4	76 657,8	2024	
G	1	1	2	0	0		местный бюджет	Тыс. руб.	115 763,9	2 094,5	1 691,9	4 531,5	0,0	0,0	0,0	0,0	0,0	7 746,2	2019	
G	1	1	2	0	0		Фонд содействия реформированию ЖКХ	Тыс. руб.	112 806,6	109 847,4	1 053 55,9	29 596,1	0,0	0,0	223 361,9	131 350,7	58 287,9	262 786,0	2024	
G	1	1	2	0	0		Показатель 1 «Доля жилых помещений, выкупаемых у собственников в рамках программы переселения в общей площади аварийного жилищного фонда»	%	9,8	3,5	0,2	1,0	1,9	2,8	5,2	3,0	1,3	1,3	2024	
G	1	1	2	0	0		Показатель 2 «Доля жителей Севеодвинска, переселенных из аварийного жилищного фонда, в общей численности населения, проживающего в аварийном и непригодном для проживания жилищном фонде»	%	23,4	29,6	2,0	5,9	11,6	14,2	14,9	15,7	16,5	16,5	2024	
G	1	1	2	0	1		Мероприятие 2.01 «Выплата возмещения лицам, являющимся собственниками жилых помещений, расположенных в аварийных многоквартирных домах»	Тыс. руб.	182 708,8	114 247,7	11 496,4	35 311,9	0,0	0,0	248 179,9	145 945,2	64 764,4	802 654,2	2024	
G	1	1	2	0	1		областной бюджет	Тыс. руб.	69 902,2	4 400,3	960,5	13 94,8	0,0	0,0	248 180,0	14 594,5	64 76,4	122 546,7	2024	
G	1	1	2	0	1		местный бюджет	Тыс. руб.	112 806,6	109 847,4	1 053 55,9	29 596,1	0,0	0,0	223 361,9	131 350,7	58 287,9	432 1,0	2019	
G	1	1	2	0	1		Показатель 1 «Площадь выкупаемых у собственников жилых помещений»	Тыс. руб.	5 015,34	3 588,78	220,23	1 036,2			5 224,8	3 072,5	1 363,5	19 521,4	2024	
G	1	1	2	0	2		Административное мероприятие 2.02 «Подготовка технической документации для осуществления конкурсных процедур по разбору (сносу) аварийных многоквартирных домов в рамках программы переселения из аварийного жилищного фонда»	да/нет	да	да	да	да	да	да	да	да	да	да	2024	
G	1	1	2	0	2		Показатель 1 «Количество комплектов технической документации, направленных в Управление муниципального заказа Администрации Севеодвинска, для осуществления закупки работ по вносу радиотрансляционной линии (телефона) с подлежащих сносу аварийных многоквартирных домов»	ед.	15	17	2	1	2	2	2	2	2	45	2024	
G	1	1	2	0	2		Показатель 2 «Количество комплектов технической документации, направленных в Управление муниципального заказа Администрации Севеодвинска, для осуществления закупки работ по разбору (сносу) аварийных многоквартирных домов»	ед.	11	3	1	8	1	1	1	1	1	28	2024	
G	1	1	2	0	3		Мероприятие 2.03 «Выполнение мероприятий по переселению собственников жилых помещений из аварийного жилищного фонда в рамках программы переселения»	Тыс. руб.	957,3	2094,5	162,9	210,5			0,0	0,0	0,0	3 425,2	2019	
G	1	1	2	0	3		Показатель 1 «Количество земельных участков, в отношении которых сформирована документация об изъятии»	ед.	40	12								52	2017	
G	1	1	2	0	3		Показатель 2 «Количество согласий об изъятии недвижимого имущества, прошедших процедуру нотариального удостоверения»	ед.	95	180	11	6						292	2019	
G	1	1	2	0	3		Показатель 3 «Количество контрактов на оценку рыночной стоимости недвижимого имущества»	ед.		4		3						7	2019	
G	1	2	0	0	0	0	Подпрограмма 2 «Развитие инженерной и социальной инфраструктуры»	Тыс. руб.	116 853,8	94 848,0	164 069,8	908 772,7	759 402,7	867 793,1	1 547 037,8	1 934 255,1	633 609,8	7 026 642,8	2024	
G	1	2	0	0	0	1	Федеральный бюджет	Тыс. руб.	0,0	0,0	82 505,2	263 345,6	243 135,2	485 358,1	0,0	59 100,0	397 000,0	2 062 344,1	2024	
G	1	2	0	0	0	2	областной бюджет	Тыс. руб.	16 942,7	9 204,6	9 204,6	439 170,2	218 635,0	66 118,6	1 072 100,0	1 243 777,2	310 000,0	3 096 948,3	2024	
G	1	2	0	0	0	3	местный бюджет	Тыс. руб.	99 911,1	94 848,0	72 360,0	206 256,9	297 632,5	316 316,4	474 937,8	99 477,9	205 609,8	1 867 350,4	2024	
G	1	2	1	0	0		Задача 1 «Развитие инженерной инфраструктуры»	Тыс. руб.	88 852,1	76 678,5	26 228,8	552 588,3	682 265,7	552 864,5	1 547 037,8	1 296 255,1	1 900 609,8	5 013 380,6	2024	
G	1	2	1	0	0	1	Федеральный бюджет	Тыс. руб.	0,0	0,0	0,0	263 345,6	178 295,6	185 548,1	0,0	0,0	0,0	627 189,3	2021	
G	1	2	1	0	0	2	областной бюджет	Тыс. руб.	5 000,0	0,0	0,0	130 647,7	212 337,6	60 000,0	1 072 100,0	1 197 777,2	0,0	2 677 862,5	2024	
G	1	2	1	0	0	3	местный бюджет	Тыс. руб.	83 852,1	76 678,5	26 228,8	158 595,0	291 632,5	307 316,4	474 937,8	98 477,9	1 900 609,8	1 708 328,8	2024	
G	1	2	1	0	0		Показатель 1 «Плотность автомобильных дорог Севеодвинска»	км/га	0,87	1,15	1,97	1,97	1,98	1,99	1,99	1,99	1,99	1,99	2024	
G	1	2	1	0	0		Показатель 2 «Обеспеченность территории муниципального образования «Севеодвинск» муниципальными инженерными сетями»	км/км ²	0,548	0,550	0,557	0,562	0,562	0,562	0,566	0,568	0,568	0,568	2024	
G	1	2	1	0	1		Мероприятие 1.01 «Строительство автомобильной дороги к селу Нёнокса от автодороги «Севеодвинск – Онега»	Тыс. руб.	2 992,2	1 749,4	3 282,0	181 606,2	337 414,5	185 548,1	0,0	0,0	0,0	70 989,4	2021	
G	1	2	1	0	1		Федеральный бюджет	Тыс. руб.				63 345,6	178 295,6	185 548,1				42 718,9	2021	
G	1	2	1	0	1		областной бюджет	Тыс. руб.				110 647,7	152 337,6	0,0				262 985,3	2020	
G	1	2	1	0	1		местный бюджет	Тыс. руб.	2 992,2	1 749,4	3 282,0	7 612,9	6 781,3	0,0				19 724,8	2020	
G	1	2	1	0	1		Показатель 1 «Объем земляных работ с устройством насыпи»	куб. м	4 500	12 500	6 750							1 250,00	2018	
G	1	2	1	0	1		Показатель 2 «Количество корректировок проектной документации»	ед.	1	1								2	2018	
G	1	2	1	0	1		Показатель 3 «Протяженность участка дороги, на котором выполнены работы в соответствии с контрактом»	км				4,6	7,2					11,8	2020	
G	1	2	1	0	1		Показатель 4 «Количество соглашений о предоставлении межбюджетного трансферта»	ед.						1,0				1,0	2021	
G	1	2	1	0	2		Мероприятие 1.02 «Реконструкция проспекта Морского от ул. Малая Кудьяма до проспекта Победы г. Севеодвинск»	Тыс. руб.	300,0	35 563,1	17 022,6	10 112,8	50 906,1					113 904,6	2020	
G	1	2	1	0	2		Показатель 1 «Количество корректировок проектной документации»	ед.	1										1	2016

1	2	3	4	5	6	7	8	9	10	11	12	13	14	15	16	17	18	19	20
G	1	2	1	0	2	7	Показатель 2 «Протяженность введенного в эксплуатацию участка дороги в рамках реализации этапа (две полосы движения из четырех)»	М		318,94							318,94		2017
G	1	2	1	0	2	7	Показатель 3 «Площадь территории, на которой выполнено устройство асфальтобетонного покрытия»	Тыс. кв. м			3,48						3,48		2018
G	1	2	1	0	2	7	Показатель 4 «Протяженность переустроенной ливневой канализации»	М				354,0					354,0		2019
G	1	2	1	0	2	7	Показатель 5 «Протяженность введенного в эксплуатацию участка дороги в рамках реализации этапа (две полосы движения из четырех)»	М				472,86					472,86		2020
G	1	2	1	0	3	3	Мероприятие 1.03 «Реконструкция проспекта Победы на участке от ул. Кириллина до пр. Морской г. Северодвинск»	Тыс. руб.	6,57894,6	0,0	0,00	0,0	0,0	0,0	0,0	0,0	95609,8	153504,4	2024
G	1	2	1	0	3	3	Показатель 1 «Протяженность введенного в эксплуатацию участка дороги в рамках реализации этапа (две полосы движения из четырех)»	пог. м	651,37								651,37		2016
G	1	2	1	0	3	3	Показатель 2 «Протяженность введенного в эксплуатацию участка дороги в рамках реализации этапа (две полосы движения из четырех)»	пог. м									651,37	0,00	2024
G	1	2	1	0	4	3	Мероприятие 1.04 «Строительство дороги по продлению проспекта Морского от проспекта Победы до пересечения с Солзенским шоссе в г. Северодвинск»	Тыс. руб.	0,0	1000,0	1000,0	65605,5	93955,1	119216,4			280777,0		2021
G	1	2	1	0	4	3	Показатель 1 «Объем работ по устройству земляного полотна»	Тыс. куб. м				17,3					17,3		2019
G	1	2	1	0	4	3	Показатель 2 «Протяженность введенного в эксплуатацию участка дороги»	пог. м					1228				1228,0		2021
G	1	2	1	0	4	3	Показатель 3 «Количество контрактов на выполнение работ по корректировке проектной документации»	ед.	1	1	1						1,0		2018
G	1	2	1	0	4	3	Показатель 4 «Площадь первого нижнего слоя асфальтобетонного покрытия»	Тыс. кв. м					16,0				16,0		2020
G	1	2	1	0	4	3	Показатель 5 «Протяженность переустроенных труб водоснабжения и водоотведения»	М				482					482,0		2019
G	1	2	1	0	5	3	Мероприятие 1.05 «Реконструкция автомобильной дороги по Ванному переулку с устройством ливневой канализации в городе Северодвинск»	Тыс. руб.	6,52	784,9	0,0	0,0	0,0	0,0	0,0	0,0	790,1		2017
G	1	2	1	0	5	3	Показатель 1 «Количество контрактов на осуществление технологического присоединения»	ед.	1								1		2016
G	1	2	1	0	5	3	Показатель 2 «Протяженность введенного в эксплуатацию участка дороги»	пог. м		318,62							318,62		2017
G	1	2	1	0	5	3	Показатель 3 «Количество контрактов на проведение строительного контроля»	ед.	1	1							1		2017
G	1	2	1	0	6	3	Мероприятие 1.06 «Строительство берегоукрепительных сооружений набережной реки Кудьма в городе Северодвинске (в очереди этапа берегоукрепительных сооружений)»	Тыс. руб.	0,0	0,0	0,0	10105,6	49882,7	93900,0			153888,3	2021	
G	1	2	1	0	6	3	Показатель 1 «Протяженность установленной штукатурки стен»	М				15,8	77,2	91,0			184,0		2021
G	1	2	1	0	7	3	Мероприятие 1.07 «Реконструкция моста через Никольское устье Северной Двины в г. Северодвинск»	Тыс. руб.	0,0	0,0	100,0	253565,4	110200,0	1072100,0	1267455,1	0,0	2813620,5		2023
G	1	2	1	0	7	3	Показатель 1 «Федеральный бюджет	Тыс. руб.				200000,0					200000,0		2019
G	1	2	1	0	7	3	Показатель 2 «Областной бюджет	Тыс. руб.				20000,0					2409877,2		2023
G	1	2	1	0	7	3	Показатель 3 «Местный бюджет	Тыс. руб.			100,0	33565,4	50200,0				203743,3		2023
G	1	2	1	0	7	3	Показатель 1 «Площадь подготовленной территории строительства»	Тыс. кв. м					9,0				18,0		2021
G	1	2	1	0	7	3	Показатель 2 «Количество утвержденных проектов планировки и проектов межевания территории для строительства объекта»	ед.		1,0							1,0		2018
G	1	2	1	0	7	3	Показатель 3 «Протяженность мостового перехода»	М					185,8				185,8		2022
G	1	2	1	0	7	3	Показатель 4 «Протяженность реконструированной дороги»	км							2,9		2,9		2023
G	1	2	1	0	7	3	Показатель 5 «Площадь земельных участков, на которых выполнены работы в соответствии с контрактом»	Тыс. кв. м				103,5					103,5		2019
G	1	2	1	0	8	3	Мероприятие 1.08 «Строительство объекта «Канализационный самотечный коллектор на пр. Боморском в г. Северодвинске Архангельской области»	Тыс. руб.	16768,3	8656,0	0,0	0,0	0,0	0,0	0,0	0,0	25424,3		2017
G	1	2	1	0	8	3	Показатель 1 «Площадь асфальтобетонного покрытия проезжей части»	кв. м	1520,0								1520,0		2016
G	1	2	1	0	8	3	Показатель 2 «Количество контрактов на проведение строительного контроля»	ед.	1								1		2016
G	1	2	1	0	8	3	Показатель 3 «Протяженность введенного в эксплуатацию коллектора»	М		2700							2700		2017
G	1	2	1	0	9	3	Мероприятие 1.09 «Проектирование и строительство инженерных сетей»	Тыс. руб.	2000,6	0,0	369,8	12111,2	0,0	0,0	0,0	0,0	14481,6		2019
G	1	2	1	0	9	3	Показатель 1 «Протяженность наружных сетей электроснабжения»	пог. м	840			3125					3965,0		2019
G	1	2	1	0	9	3	Показатель 2 «Количество комплектов проектной документации»	ед.		2,0		1					3,0		2019
G	1	2	1	1	0	3	Мероприятие 1.10 «Обеспечение территории комплексной жилой застройки объектами инженерной инфраструктурой»	Тыс. руб.	550,0	2250,0	0,0	0,0	0,0	0,0	0,0	0,0	2800,0		2017
G	1	2	1	1	0	3	Показатель 1 «Количество проектной документации»	ед.	1	1							2		2017
G	1	2	1	1	1	1	Мероприятие 1.11 «Проектирование и строительство ливневой канализации вдоль улицы Поротовой на участке от Архангельского шоссе до ул. Первомайской в городе Северодвинске Архангельской области»	Тыс. руб.	9620,7	19487,1	0,0	0,0	0,0	0,0	0,0	0,0	29107,8		2017
G	1	2	1	1	1	2	Областной бюджет	Тыс. руб.	5000,0								5000,0		2016
G	1	2	1	1	1	3	Местный бюджет	Тыс. руб.	4620,7	19487,1							24107,8		2017
G	1	2	1	1	1	1	Показатель 1 «Количество проектной документации»	ед.	1								1		2016
G	1	2	1	1	1	1	Показатель 2 «Протяженность ливневой канализации»	пог. м	426,8								426,8		2016
G	1	2	1	1	1	1	Показатель 3 «Площадь благоустроенной территории, на которой выполнено устройство асфальтобетонного покрытия»	кв. м		5739,8							5739,8		2017
G	1	2	1	1	2	3	Мероприятие 1.12 «Выполнение кадастровых работ по объектам незавершенного строительства»	Тыс. руб.	451	0,0	0,0	0,0	0,0	0,0	0,0	0,0	45,1		2016
G	1	2	1	1	2	3	Показатель 1 «Количество кадастровых паспортов»	ед.	1								1		2016
G	1	2	1	1	3	3	Мероприятие 1.13 «Реконструкция дороги по ул. Окружной в г. Северодвинске (участок от ул. Коммунальной до путепровода)»	Тыс. руб.	0,0	0,0	0,0	0,0	0,0	0,0	0,0	81000,0		2024	

1	2	3	4	5	6	7	8	9	10	11	12	13	14	15	16	17	18	19	20	
G	1	2	1	1	3	Показатель 1 «Протяженность участка дороги, на котором выполнены подготовительные работы»	км										1,4	1,4	2024	
G	1	2	1	1	4	Мероприятие 1.14 «Строительство сетей холодного водоснабжения и канализации по улице Южной в городе Свердловинске Архангельской области»	Тыс. руб.	1 247,0	0,0	0,0	0,0	0,0	0,0	0,0	0,0	0,0	0,0	1 247,0	2016	
G	1	2	1	1	4	Показатель 1 «Количество проектной документации»	ед.	1									1		2016	
G	1	2	1	1	5	Мероприятие 1.15 «Строительство ливневого коллектора по ул. Ломоносова»	Тыс. руб.	0,0	0,0	0,0	0,0	0,0	0,0	0,0	0,0	0,0	14 000,0	14 000,0	2024	
G	1	2	1	1	5	Показатель 1 «Протяженность ливневого коллектора»	пог. м										53,2	53,2	2024	
G	1	2	1	1	6	Мероприятие 1.16 «Проектирование и строительство коллектора ливневой канализации по ул. Октябрьская от выгуса по ул. Логина до перспективных очистных сооружений по ул. Ричарда Ченслера в г. Свердловинске»	Тыс. руб.	0,0	2 350,0	2 350,0	0,0	0,0	0,0	3 000,0	13 400,0	0,0	0,0	21 100,0	2022	
G	1	2	1	1	6	Показатель 1 «Количество комплектов проектной документации»	ед.	1	1	1							2	2	2018	
G	1	2	1	1	6	Показатель 2 «Площадь участка, на котором выполнены работы в соответствии с контрактом»	Тыс. кв. м				9,2						9,2	9,2	2021	
G	1	2	1	1	6	Показатель 3 «Протяженность введенного в эксплуатацию коллектора»	км							1,9			1,9		2022	
G	1	2	1	1	7	Мероприятие 1.17 «Выполнение работ по обоснованию инвестиционных проектов в сфере дорожного хозяйства»	Тыс. руб.	1 211,4	0,0	0,0	0,0	0,0	0,0	0,0	0,0	0,0	0,0	1 211,4	2016	
G	1	2	1	1	7	Показатель 1 «Количество инвестиционных проектов, по которым выполнено обоснование»	ед.	2									2		2016	
G	1	2	1	1	8	Мероприятие 1.18 «Строительство коллектора ливневой канализации с установкой для очистки ливневых стоков в районе Приморского бульвара в г. Свердловинске Архангельской области»	Тыс. руб.	0,0	0,0	0,0	0,0	0,0	0,0	3 000,0	67 600,0	0,0	0,0	70 600,0	2022	
G	1	2	1	1	8	Показатель 1 «Количество корректировок проектной документации»	ед.										0,0	0,0	2020	
G	1	2	1	1	8	Показатель 2 «Количество установок очистки»	ед.								3		3,0	3,0	2021	
G	1	2	1	1	8	Показатель 3 «Протяженность введенных в эксплуатацию сетей ливневой канализации»	Тыс. пог. м								3		3,0	3,0	2022	
G	1	2	1	1	9	Мероприятие 1.19 «Строительство ливневого коллектора вдоль ул. Железнодорожной, от ул. Торцева до рефулерного озера, с устройством локальных очистных сооружений в г. Свердловинске»	Тыс. руб.	0,0	0,0	0,0	0,0	0,0	0,0	0,0	10 000,0	28 800,0	0,0	38 800,0	2023	
G	1	2	1	1	9	Показатель 1 «Площадь отведенного участка, на котором выполнены подготовительные работы»	кв. м								1 868,0			1 868,0	2022	
G	1	2	1	1	9	Показатель 2 «Протяженность введенных в эксплуатацию сетей ливневой канализации»	км									2,9		2,9	2023	
G	1	2	1	2	0	Мероприятие 1.20 «Реконструкция Набережной Александра Зрячева в г. Свердловинске (1 этап)»	Тыс. руб.	0,0	4 838,0	4 838,0		16 837,5	29 257,3				50 932,8	2020		
G	1	2	1	2	0	Показатель 1 «Протяженность установленной шпунтовой стенки»	м		226			528					754,0	2019		
G	1	2	1	2	0	Показатель 2 «Количество контрактов на корректировку проектной документации»	ед.					1					1,0	2019		
G	1	2	1	2	0	Показатель 3 «Протяженность введенного в эксплуатацию участка набережной»	м						592,0				592,0	2020		
G	1	2	1	2	1	Мероприятие 1.21 «Строительство окружной дороги (соединение ул. Окружной с ул. Юбилейной) в г. Свердловинске»	Тыс. руб.		2 104,4	2 104,4	9 000,0				33 000,0	383 937,8		430 146,6	2022	
G	1	2	1	2	1	Показатель 1 «Количество контрактов на корректировку проектной документации»	ед.			1,0								2,0	2019	
G	1	2	1	2	1	Показатель 2 «Количество переустроенных сетей водоснабжения и канализации»	м						130,0				540,0	540,0	2021	
G	1	2	1	2	1	Показатель 3 «Протяженность введенного в эксплуатацию участка дороги в рамках реализации первого этапа строительства»	м							1 077,2			1 077,2	2022		
G	1	2	1	2	2	Мероприятие 1.22 «Завершение строительства мостового перехода через реку Малая Кудыма на Соленском шоссе в г. Свердловинске Архангельской области»	Тыс. руб.					539,7		5 000,0			5 539,7	2021		
G	1	2	1	2	2	Показатель 1 «Протяженность введенного в эксплуатацию мостового перехода»	м							78,4			78,4	2021		
G	1	2	1	2	2	Показатель 2 «Количество актов по обследованию объекта»	ед.					1					1,0	2019		
G	1	2	1	2	3	Мероприятие 1.23 «Проектирование и строительство пешеходных мостов через реки Кудыма и Ширма»	Тыс. руб.						1 650,0				1 650,0	2021		
G	1	2	1	2	3	Показатель 1 «Количество комплектов проектной документации»	ед.						1					0,0	2020	
G	1	2	1	2	3	Показатель 2 «Протяженность пешеходных мостов»	м											0,0	2021	
G	1	2	2	0	0	Задача 2 «Развитие социальной инфраструктуры»	Тыс. руб.	28 001,7	18 169,5	13 784,0	356 184,4			77 137,0	314 928,6	0,0	638 000,0	443 000,0	2013 262,2	2024
G	1	2	2	0	0	Федеральный бюджет	Тыс. руб.	0,0	0,0	82 505,2	0,0			64 839,6	299 810,0	0,0	591 000,0	397 000,0	1 435 154,8	2024
G	1	2	2	0	0	Областной бюджет	Тыс. руб.	11 942,7	0,0	9 204,6	308 522,5			6 297,4	6 118,6	0,0	46 000,0	31 000,0	419 085,8	2024
G	1	2	2	0	0	Муниципальный бюджет	Тыс. руб.	11 059,0	18 169,5	46 131,2	47 661,9			6 000,0	9 000,0	0,0	10 000,0	15 000,0	159 021,6	2024
G	1	2	2	0	0	Местный бюджет	%	111,2	112,0	113,0	114,3			116,5	118,8	118,8	118,8	118,8	118,8	2024
G	1	2	2	0	0	Показатель 2 «Уровень обеспеченности населения спортивными плоскостными сооружениями, исходя из их единоразовой пропускной способности, 6% от установленного норматива»	%	36,55	36,77	36,88	37,01			37,15	37,30	37,46	37,76	37,8	37,8	2024
G	1	2	2	0	1	Мероприятие 2.01 «Строительство каркасно-тентового сооружения на территории стадиона «Строитель» в городе Свердловинске Архангельской области»	Тыс. руб.	0,0	17 503,9	7 880,8	0,0	0,0	0,0	0,0	0,0	0,0	0,0	25 384,7	2018	
G	1	2	2	0	1	Показатель 1 «Количество комплектов проектной документации»	ед.		1								1		2017	
G	1	2	2	0	1	Показатель 2 «Площадь установленного каркасно-тентового сооружения»	кв. м			1 860,0							1 860,0		2017	
G	1	2	2	0	1	Показатель 3 «Строительный объем введенного в эксплуатацию сооружения»	куб. м			18 271,0							18 271,0		2018	
G	1	2	2	0	2	Мероприятие 2.02 «Завершение строительства крытого катка с искусственным льдом ФОК «Звезда»	Тыс. руб.	13 378,3	0,0	0,0	0,0	0,0	0,0	0,0	0,0	0,0	0,0	13 378,3	2016	
G	1	2	2	0	2	Показатель 1 «Количество объектов на территории катка»	Тыс. руб.	11 942,7	0,0	0,0	0,0	0,0	0,0	0,0	0,0	0,0	0,0	11 942,7	2016	
G	1	2	2	0	2	Показатель 2 «Количество контрактов на оказание услуг по строительному контролю и авторскому надзору»	Тыс. руб.	1 435,6	0,0	0,0	0,0	0,0	0,0	0,0	0,0	0,0	0,0	1 435,6	2016	
G	1	2	2	0	2	Показатель 1 «Количество объектов на территории катка»	ед.	1									1		2016	
G	1	2	2	0	2	Мероприятие 2.03 «Приобретение технологического оборудования для крытого катка с искусственным льдом ФОК «Звезда»	Тыс. руб.	11 703,9	0,0	0,0	0,0	0,0	0,0	0,0	0,0	0,0	0,0	11 703,9	2016	

1	2	3	4	5	6	7	8	9	10	11	12	13	14	15	16	17	18	19	20	
G	1	2	2	0	3	Показатель 1 «Количество контрактов на приобретение технологического оборудования, выполнение работ для крытого катка искусственным льдом ФОК «Звездочка»	ед.	2												2016
G	1	2	2	0	4	Мероприятие 2.04 «Технологическое присоединение к инженерным сетям объектов социальной инфраструктуры»	тыс. руб.	1 427,0	0,0	6 508,2	1 159,8	0,0	0,0	0,0	0,0	0,0	0,0	9 095,0	2019	
G	1	2	2	0	4	Показатель 1 «Количество актов о технологическом присоединении»	ед.	1			3							4	2019	
G	1	2	2	0	4	Показатель 2 «Количество договоров о технологическом присоединении»	ед.	4			4							4	2018	
G	1	2	2	0	3	Мероприятие 2.05 «Проектирование кладбища, расположенного на территории муниципальной территории «Северодвинск»	тыс. руб.	0,0	0,0	1 790,0	1 790,0	0,0	0,0	0,0	0,0	0,0	0,0	3 580,0	2019	
G	1	2	2	0	5	Показатель 1 «Количество проектной документации»	ед.	1			1							2	2019	
G	1	2	2	0	3	Мероприятие 2.06 «Проектирование и строительство здания фондохранилища МБУК «Северодвинский городской краеведческий музей»	тыс. руб.	992,5	0,0	3 083,3	3 083,3	0,0	0,0	5 000,0	0,0	0,0	0,0	12 159,1	2021	
G	1	2	2	0	6	Показатель 1 «Количество проектной документации»	ед.	1										1	2016	
G	1	2	2	0	6	Показатель 2 «Количество корректировок проектной документации»	ед.	1			1							2	2019	
G	1	2	2	0	6	Показатель 3 «Площадь территории, на которой выполнены работы в соответствии с контрактом»	тыс. кв. м	0,0	0,0	0,0	0,0						0,000	0,000	2020	
G	1	2	2	0	6	Показатель 4 «Площадь введенного в эксплуатацию здания»	тыс. кв. м						1,7				1,7		2021	
G	1	2	2	0	7	Мероприятие 2.07 «Проектирование и строительство объекта «Детский сад на 280 мест в квартале 167 г. Северодвинска Архангельской области»	тыс. руб.	0,0	0,0	4 038,2	4 038,2	0,0	13 204,1	3 099 286	0,0	0,0	0,0	3 271 709,0	2021	
G	1	2	2	0	7	Показатель 1 «Количество проектной документации»	тыс. руб.						10 000,00					3 098 10,00	2021	
G	1	2	2	0	7	Показатель 2 «Количество проектной документации»	тыс. руб.						204,10					6 322,70	2021	
G	1	2	2	0	7	Показатель 3 «Количество комплектов проектной документации»	шт.					4 038,2						11 038,20	2021	
G	1	2	2	0	7	Показатель 1 «Количество проектной документации»	тыс. кв. м											1,00	2019	
G	1	2	2	0	7	Показатель 2 «Площадь застройки»	тыс. кв. м						2,25					2,25	2020	
G	1	2	2	0	7	Показатель 3 «Общая площадь введенного в эксплуатацию здания»	тыс. кв. м							3,73				3,73	2021	
G	1	2	2	0	8	Мероприятие 2.08 «Проектирование и строительство лыжной базы в г. Северодвинске Архангельской области»	тыс. руб.	500,0	0,0	0,0	0,0	0,0	63 932,9	0,0	0,0	0,0	0,0	64 432,9	2020	
G	1	2	2	0	9	Показатель 1 «Количество проектной документации»	тыс. руб.						54 839,6					54 839,6	2020	
G	1	2	2	0	8	Показатель 2 «Количество проектной документации»	тыс. руб.						6 093,3					6 093,3	2020	
G	1	2	2	0	8	Показатель 3 «Количество проектной документации»	тыс. руб.	5 000					3 000,0					3 500,0	2020	
G	1	2	2	0	8	Показатель 1 «Количество комплектов проектной документации»	ед.	1										1,0	2016	
G	1	2	2	0	8	Показатель 2 «Количество комплектов проектной документации»	куб. м						2 888,2					2 888,2	2020	
G	1	2	2	0	9	Мероприятие 2.09 «Строительство физкультурно-оздоровительного комплекса с универсальными игровыми залом 42*24 м в г. Северодвинске Архангельской области»	тыс. руб.	0,0	0,0	46 165,0	126 008,0	0,0	0,0	0,0	0,0	0,0	0,0	172 173,0	2019	
G	1	2	2	0	9	Показатель 1 «Количество проектной документации»	тыс. руб.											31 958,0	2018	
G	1	2	2	0	9	Показатель 2 «Количество проектной документации»	тыс. руб.											101 346,6	2019	
G	1	2	2	0	9	Показатель 3 «Количество проектной документации»	тыс. руб.											38 868,4	2019	
G	1	2	2	0	9	Показатель 1 «Площадь территории, на которой выполнены работы в соответствии с контрактом»	тыс. кв. м											1,9	2018	
G	1	2	2	0	9	Показатель 2 «Объем введенного в эксплуатацию здания»	куб. м											22 685,58	2019	
G	1	2	2	0	9	Показатель 3 «Количество приобретенной мебели»	ед. не ме-нее										201,0	2019	2019	
G	1	2	2	0	9	Показатель 4 «Количество приобретенного спортивного оборудования и инвентаря»	ед. не ме-нее										113,0	113,0	2019	
G	1	2	2	0	9	Показатель 5 «Количество приобретенных подъемных платформ»	ед. не ме-нее										2,0	2,0	2019	
G	1	2	2	0	9	Мероприятие 2.10 «Проектирование и строительство объекта «Фекальная канализационная сеть здания МБУ ДО «Детская музыкальная школа №3» в г. Северодвинске»	тыс. руб.	0,0	665,6	90,1	0,0	0,0	0,0	0,0	0,0	0,0	0,0	755,7	2018	
G	1	2	2	1	0	Показатель 1 «Протяженность сетей хозяйственно-бытовой канализации»	м		23,15									23,15	2017	
G	1	2	2	1	0	Показатель 2 «Площадь восстановленного асфальтобетонного покрытия»	кв. м			64,00								64,00	2018	
G	1	2	2	1	1	Мероприятие 2.11 «Проектирование и строительство объекта «Детский сад на 280 мест в 162 квартале города Северодвинска Архангельской области»	тыс. руб.			72 323,6	185 408,6							257 732,20	2019	
G	1	2	2	1	1	Показатель 1 «Количество проектной документации»	тыс. руб.			50 547,2								50 547,20	2019	
G	1	2	2	1	1	Показатель 2 «Количество проектной документации»	тыс. руб.			5 653,7	179 492,5							185 146,20	2019	
G	1	2	2	1	1	Показатель 3 «Количество проектной документации»	тыс. руб.			16 122,7	59 161,1							22 038,80	2019	
G	1	2	2	1	1	Показатель 1 «Площадь территории, на которой выполнены работы в соответствии с контрактом»	тыс. кв. м			2,06	2,06							2,06	2019	
G	1	2	2	1	2	Мероприятие 2.12 «Строительство тренажера для спортивного скалолазания (скалодрома) в г. Северодвинске»	тыс. руб.				34 696,5							34 696,50	2019	
G	1	2	2	1	2	Показатель 1 «Количество проектной документации»	тыс. руб.				0,0							0,00	2019	
G	1	2	2	1	2	Показатель 2 «Количество проектной документации»	тыс. руб.				31 234,3							31 234,30	2019	
G	1	2	2	1	2	Показатель 3 «Количество проектной документации»	тыс. руб.				3 462,2							3 462,20	2019	
G	1	2	2	1	2	Показатель 1 «Высота введенного в эксплуатацию сооружения»	м				20,6							20,60	2019	

1	2	3	4	5	6	7	8	9	10	11	12	13	14	15	16	17	18	19	20
G	1	2	2	1	3	7	Мероприятие 2.13 «Строительство спортивного комплекса на стадионе «Север» в г. Северодвинск (1 этап)»	Тыс. руб. 0,0	0,0	0,0	0,0	0,0	0,0	0,0	0,0	638000,0	443000,0	1081000,0	2024
G	1	2	2	1	3	1	Федеральный бюджет	Тыс. руб.								591000,0	397000,0	988000,0	2024
G	1	2	2	1	3	2	Областной бюджет	Тыс. руб.								46000,0	31000,0	77000,0	2024
G	1	2	2	1	3	3	Местный бюджет	Тыс. руб.								1000,0	15000,0	16000,0	2024
G	1	2	2	1	3		Показатель 1 «Площадь отведенного участка, на котором выполнены подготовительные работы»	Тыс. кв. м								21,50		21,50	2023
G	1	2	2	1	3		Показатель 2 «Строительный объем введенного в эксплуатацию здания»	Тыс. куб. м									60,7	60,70	2024
G	1	3	0	0	0		Подпрограмма 3 «Развитие градостроительства»	Тыс. руб.	1105,6	7621,0	386,1	706,9	3000,0	3000,0	3000,0	3000,0	3000,0	24819,6	2024
G	1	3	0	0	0	3	Местный бюджет	Тыс. руб.	1105,6	7621,0	386,1	706,9	3000,0	3000,0	3000,0	3000,0	3000,0	24819,6	2024
G	1	3	1	0	0		Задача 1 «Оптимизация системы территориального планирования муниципального образования «Северодвинск»	Тыс. руб.	1105,6	7621,0	386,1	706,9	3000,0	3000,0	3000,0	3000,0	3000,0	24819,6	2024
G	1	3	1	0	0	3	Местный бюджет	Тыс. руб.	1105,6	7621,0	386,1	706,9	3000,0	3000,0	3000,0	3000,0	3000,0	24819,6	2024
G	1	3	1	0	0		Показатель 1 «Доля градостроительных кварталов, в отношении которых требуется подготовка проектов планировки и межевания»	%	22,2	4,7	4,9	4,4	3,9	3,4	2,9	2,4	1,9	1,9	2024
G	1	3	1	0	0		Показатель 2 «Обеспеченность муниципального образования «Северодвинск» генеральными планами населенных пунктов»	%	16,7	100,0	100,0	100,0	100,0	100,0	100,0	100,0	100,0	100,00	2024
G	1	3	1	0	1	3	Мероприятие 1.01 «Разработка проекта генерального плана г. Северодвинска»	Тыс. руб.	0,0	1800,0	0,0	0,0	0,0	0,0	0,0	0,0	0,0	1800,0	2017
G	1	3	1	0	1		Показатель 1 «Количество документов»	шт.	1									1,0	2017
G	1	3	1	0	2	3	Мероприятие 1.02 «Подготовка проектов планировки и проектов межевания территорий кварталов с проведением инженерно-геологических изысканий»	Тыс. руб.	1105,6	5821,0	386,1	706,9	3000,0	3000,0	3000,0	3000,0	3000,0	23019,6	2024
G	1	3	1	0	2		Показатель 1 «Количество документов по описанию и установлению на местности местоположения границ населенных пунктов»	ед.	4	2	0	1	2	2	2	2	2	11	2024
G	1	3	1	0	2		Показатель 2 «Количество документов»	ед.			1	1						1	2019
G	1	3	2	0	0		Задача 2 «Реализация градостроительной политики»	да/нет	да	да	да	да	да	да	да	да	да	да	2024
G	1	3	2	0	0		Показатель 1 «Общая площадь введенных в эксплуатацию жилых помещений, приходящаяся в среднем на одного жителя (в год)»	кв. м	0,20	0,24	0,32	0,37	0,48	0,32	0,29	0,31	0,34	0,34	2024
G	1	3	2	0	0		Показатель 2 «Площадь земельных участков, предоставленных для строительства, в расчете на 10 тыс. чел. населения»	га	1,078	2,493	0,979	1,091	1,095	1,100	1,104	1,109	1,113	1,113	2024
G	1	3	2	0	1		Административное мероприятие 2.01 «Подготовка и выдача архитектурно-планировочных заданий»	да/нет	да	да	нет	нет	да	да	да	да	да	да	2024
G	1	3	2	0	1		Показатель 1 «Количество выданных архитектурно-планировочных заданий (в год)»	ед.	1	1	0	0	1	1	1	1	1	4	2024
G	1	3	2	0	2		Административное мероприятие 2.02 «Выдача разрешений (ордеров) на проведение (производство) земляных работ»	да/нет	да	да	да	да	да	да	да	да	да	да	2024
G	1	3	2	0	2		Показатель 1 «Количество выданных разрешений (ордеров) на проведение (производство) земляных работ (в год)»	ед.	500	450	530	400	450	450	450	450	450	2780	2024
G	1	3	2	0	3		Административное мероприятие 2.03 «Подготовка и выдача разрешений на отклонение от предельных параметров разрешенного строительства, реконструкции объектов капитального строительства»	да/нет	да	да	да	да	да	да	да	да	да	да	2024
G	1	3	2	0	3		Показатель 1 «Количество рассмотренных обращений о выдаче разрешений на отклонение от предельных параметров разрешенного строительства, реконструкции объектов капитального строительства (в год)»	ед.	5	18	11	15	20	20	20	20	20	89	2024
G	1	3	2	0	4		Административное мероприятие 2.04 «Подготовка и выдача разрешений на строительство объектов капитального строительства»	да/нет	да	да	да	да	да	да	да	да	да	да	2024
G	1	3	2	0	4		Показатель 1 «Количество выданных разрешений на строительство объектов капитального строительства (в год)»	ед.	150	63	86	55	60	60	60	60	60	474	2024
G	1	3	2	0	5		Административное мероприятие 2.05 «Предоставление сведений из информационной системы обеспечения градостроительной деятельности»	да/нет	да	да	да	нет	да	да	да	да	да	да	2024
G	1	3	2	0	5		Показатель 1 «Количество рассмотренных заявлений о предоставлении сведений из информационной системы обеспечения градостроительной деятельности (в год)»	ед.	1	4	2	0	5	5	5	5	5	17	2024
G	1	3	2	0	6		Административное мероприятие 2.06 «Подготовка и выдача разрешений на ввод в эксплуатацию объектов капитального строительства»	да/нет	да	да	да	да	да	да	да	да	да	да	2024
G	1	3	2	0	6		Показатель 1 «Количество выданных разрешений на ввод в эксплуатацию объектов капитального строительства (в год)»	ед.	25	45	40	50	40	40	40	40	40	240	2024
G	1	3	2	0	7		Административное мероприятие 2.07 «Рассмотрение предложений физических и юридических лиц о внесении изменений в правила землепользования и застройки»	да/нет	да	да	да	нет	нет	нет	нет	нет	нет	да	2024
G	1	3	2	0	7		Показатель 1 «Количество рассмотренных заявлений физических и юридических лиц о внесении изменений в правила землепользования и застройки (в год)»	ед.	25	25	25	0	0	0	0	0	0	75	2024
G	1	3	2	0	8		Административное мероприятие 2.08 «Рассмотрение предложений физических и юридических лиц о подготовке документации по планировке территории»	да/нет	да	да	да	да	да	да	да	да	да	да	2024
G	1	3	2	0	8		Показатель 1 «Количество рассмотренных заявлений физических и юридических лиц о подготовке документации по планировке территории (в год)»	ед.	5	12	21	10	10	10	10	10	10	68	2024
G	1	3	2	0	9		Административное мероприятие 2.09 «Рассмотрение предложений физических и юридических лиц о внесении изменений в генеральный план Северодвинска»	да/нет	да	да	да	нет	нет	нет	нет	нет	нет	да	2024
G	1	3	2	0	9		Показатель 1 «Количество рассмотренных заявлений физических и юридических лиц о внесении изменений в генеральный план Северодвинска (в год)»	ед.	1	2	6	0	0	0	0	0	0	9	2024
G	1	3	2	1	0		Административное мероприятие 2.10 «Подготовка и выдача разрешений на условно разрешенный вид использования земельных участков или объектов капитального строительства»	да/нет	да	да	да	да	да	да	да	да	да	да	2024

1	2	3	4	5	6	7	8	9	10	11	12	13	14	15	16	17	18	19	20	
G	1	3	2	1	0		Показатель 1 «Количество выданных разрешений на условно разрешенный вид использования земельных участков или объектов капитального строительства (в год)»	ед.	4	5	9	5	5	5	5	5	5	33	2024	
G	1	3	2	1	1		Административное мероприятие 2.11 «Подготовка и выдача разрешения на установку и эксплуатацию рекламных конструкций»	да/нет	да	да	да	да	да	да	да	да	да	да	2024	
G	1	3	2	1	1		Показатель 1 «Количество выданных разрешений на установку и эксплуатацию рекламных конструкций» (в год)»	ед.	40	40	45	46	46	30	30	30	30	231	2024	
G	1	3	2	1	2		Административное мероприятие 2.12 «Подготовка и выдача градостроительного плана земельного участка»	да/нет	да	да	да	да	да	да	да	да	да	да	2024	
G	1	3	2	1	2		Показатель 1 «Количество выданных градостроительных планов земельных участков (в год)»	ед.	180	160	142	109	170	170	170	170	170	931	2024	
G	1	3	2	1	3		Административное мероприятие 2.13 «Присвоение объекту адресации адреса или аннулирование его адреса (в год)»	да/нет	да	да	да	да	да	да	да	да	да	да	2024	
G	1	3	2	1	3		Показатель 1 «Количество распоряжений о присвоении объекту адресации адреса или аннулирование его адреса (в год)»	ед.	44	150	175	175	200	200	200	200	944	2024		
G	1	4	0	0	0		Подпрограмма 4 «Обеспечение жильем молодых семей»	тыс. руб.	161 734,5	130 490,5	77 742,8	80 717,2	38 972,2	58 954,2	58 954,2	58 954,2	58 954,2	725 474,0	2024	
G	1	4	0	0	1		Федеральный бюджет	тыс. руб.	70 451,8	33 900,6	28 676,8	35 969,8	17 367,1	29 755,6	29 755,6	29 755,6	305 388,5	2024		
G	1	4	0	0	2		Областной бюджет	тыс. руб.	64 032,8	64 032,8	21 964,8	21 964,8	10 605,1	18 198,6	18 198,6	18 198,6	18 198,6	251 395,8	2024	
G	1	4	0	0	3		Местный бюджет	тыс. руб.	36 513,8	32 557,1	21 836,2	22 782,6	11 000,0	11 000,0	11 000,0	11 000,0	11 000,0	168 689,7	2024	
G	1	4	1	0	0		Задача 1 «Повышение доступности жилья для молодых семей»	тыс. руб.	161 734,5	130 490,5	77 742,8	80 717,2	38 972,2	58 954,2	58 954,2	58 954,2	58 954,2	725 474,0	2024	
G	1	4	1	0	1		Федеральный бюджет	тыс. руб.	70 451,8	33 900,6	28 676,8	35 969,8	17 367,1	29 755,6	29 755,6	29 755,6	305 388,5	2024		
G	1	4	1	0	2		Областной бюджет	тыс. руб.	64 032,8	64 032,8	21 964,8	21 964,8	10 605,1	18 198,6	18 198,6	18 198,6	18 198,6	251 395,8	2024	
G	1	4	1	0	3		Местный бюджет	тыс. руб.	36 513,8	32 557,1	21 836,2	22 782,6	11 000,0	11 000,0	11 000,0	11 000,0	11 000,0	168 689,7	2024	
G	1	4	1	0	0		Показатель 1 «Доля средств федерального бюджета, выделенных муниципальному образованию «Северодвинск» в рамках государственной программы Российской Федерации «Обеспечение доступным и комфортным жильем и коммунальными услугами граждан Российской Федерации» в процентах от общего объема средств федерального бюджета, выделенных муниципальным образованиям Архангельской области»	% в год	65,7	47,7	43,0	42,9	59,5	59,5	59,5	59,5	59,5	59,5	2024	
G	1	4	1	0	1		Показатель 2 «Доля средств областного бюджета, выделенных муниципальному образованию «Северодвинск», в рамках подпрограммы № 2 «Обеспечение жильем молодых семей» государственной программы Архангельской области «Обеспечение качественным, доступным жильем и объектами инженерной инфраструктуры населения Архангельской области (2014–2024)» в процентах от общего объема средств областного бюджета, выделенных муниципальным образованиям Архангельской области»	да/нет	да	да	да	да	да	да	да	да	да	да	да	2024
G	1	4	1	0	1		Административное мероприятие 1.01 «Утверждение правовых актов по включению молодых семей в число участников подпрограммы»	ед.	50	100	84	80	50	50	50	50	414	2024		
G	1	4	1	0	1		Показатель 1 «Количество нормативно-правовых актов»	да/нет	да	да	да	да	да	да	да	да	да	да	2024	
G	1	4	1	0	2		Административное мероприятие 1.02 «Оформление списка претендентов на получение социальных выплат»	да/нет	да	да	да	да	да	да	да	да	да	да	2024	
G	1	4	1	0	2		Показатель 1 «Количество списков»	ед.	1	1	1	1	1	1	1	1	1	1	2024	
G	1	4	1	0	3		Мероприятие 1.03 «Предоставление социальных выплат молодым семьям (в рамках текущего финансового года)»	тыс. руб.	646 443,9	569 83,4	77 742,8	80 717,2	38 972,2	58 954,2	58 954,2	58 954,2	58 954,2	554 876,3	2024	
G	1	4	1	0	3		Федеральный бюджет	тыс. руб.	23 757,2	11 177,7	8 262,1	9 497,3	4 043,8	10 438,4	10 438,4	10 438,4	10 438,4	91 844,2	2024	
G	1	4	1	0	3		Областной бюджет	тыс. руб.	20 074,7	40 086,4	28 676,8	35 969,8	17 367,1	29 755,6	29 755,6	29 755,6	29 755,6	224 793,3	2024	
G	1	4	1	0	3		Местный бюджет	тыс. руб.	2 081,2	16 897,0	21 836,2	22 782,6	11 000,0	11 000,0	11 000,0	11 000,0	11 000,0	192 755,2	2024	
G	1	4	1	0	3		Местный бюджет	ед.	85	68	73	86	42	65	65	65	65	137 327,8	2024	
G	1	4	1	0	3		Показатель 1 «Количество молодых семей, участвующих жилищные условия с помощью социальных выплат в рамках текущего финансового года»	тыс. руб.	97 090,6	73 507,1	0,0	0,0	0,0	0,0	0,0	0,0	0,0	614,0	2024	
G	1	4	1	0	4		Мероприятие 1.04 «Предоставление социальных выплат молодым семьям (реализация выданных свидетельств в установленном законодательством срок)»	тыс. руб.	46 694,6	33 900,6	0,0	0,0	0,0	0,0	0,0	0,0	0,0	170 597,7	2017	
G	1	4	1	0	4		Федеральный бюджет	тыс. руб.	34 694,2	23 946,4	0,0	0,0	0,0	0,0	0,0	0,0	0,0	80 595,2	2017	
G	1	4	1	0	4		Областной бюджет	тыс. руб.	15 701,8	15 660,1	0,0	0,0	0,0	0,0	0,0	0,0	0,0	58 640,6	2017	
G	1	4	1	0	4		Местный бюджет	тыс. руб.	1 198,6	0,0	0,0	0,0	0,0	0,0	0,0	0,0	0,0	3 161,9	2017	
G	1	4	1	0	4		Показатель 1 «Количество выданных свидетельств со сроком действия за пределами отчетного года»	ед.	132	64	0,0	0,0	0,0	0,0	0,0	0,0	196,0	2017		
G	1	5	0	0	0		Подпрограмма 5 «Повышение уровня обеспеченности жильем жителей Северодвинска, нуждающихся в улучшении жилищных условий»	тыс. руб.	158 533,4	31 972,5	25 833,6	49 983,8	28 065,1	28 065,1	28 065,1	28 065,1	28 065,1	406 648,8	2024	
G	1	5	0	0	1		Федеральный бюджет	тыс. руб.	12 423,8	9 469,0	8 262,1	9 497,3	4 043,8	10 438,4	10 438,4	10 438,4	10 438,4	91 844,2	2024	
G	1	5	0	0	2		Областной бюджет	тыс. руб.	54 495,9	15 177,7	10 081,2	33 227,8	10 046,7	10 046,7	10 046,7	10 046,7	10 046,7	163 216,1	2024	
G	1	5	0	0	3		Местный бюджет	тыс. руб.	91 613,7	7 325,8	7 490,3	7 258,7	7 580,0	7 580,0	7 580,0	7 580,0	7 580,0	151 588,5	2024	
G	1	5	1	0	0		Задача 1 «Обеспечение финансовой поддержки жителей Северодвинска»	тыс. руб.	140 745,3	7 325,8	7 490,3	7 258,7	7 580,0	7 580,0	7 580,0	7 580,0	7 580,0	200 720,1	2024	
G	1	5	1	0	1		Федеральный бюджет	тыс. руб.	49 131,6	0,0	0,0	0,0	0,0	0,0	0,0	0,0	0,0	49 131,6	2016	
G	1	5	1	0	2		Областной бюджет	тыс. руб.	61 613,7	7 325,8	7 490,3	7 258,7	7 580,0	7 580,0	7 580,0	7 580,0	7 580,0	151 588,5	2024	
G	1	5	1	0	3		Местный бюджет	тыс. руб.	29 996,0	0,0	0,0	0,0	0,0	0,0	0,0	0,0	0,0	3,2	2016	
G	1	5	1	0	0		Показатель 1 «Доля граждан, получающих субсидии на оплату жилого помещения и коммунальных услуг, от общего числа жителей Северодвинска»	%	3,2	0,0	0,0	0,0	0,0	0,0	0,0	0,0	3,2	2016		
G	1	5	1	0	0		Показатель 2 «Доля семей, получивших субсидии на строительство и приобретение жилья в отчетном году, от общего числа семей, состоящих на учете для получения субсидий»	%	3,3	1,5	1,8	3,9	2,2	2,2	2,5	2,5	2,5	2,5	2024	
G	1	5	1	0	0		Показатель 3 «Доля исполненных решений суда о предоставлении жилых помещений гражданам, с которыми заключены договоры социального найма жилых помещений, признанных непригодными для проживания»	%		15,4	4,5	48,0	4,5	4,5	4,5	4,5	4,5	4,5	2024	
G	1	5	1	0	1		Мероприятие 1.01 «Предоставление гражданам субсидий на строительство и приобретение жилья»	тыс. руб.	1 101 203,3	43 901,1	7 490,3	7 258,7	7 580,0	7 580,0	7 580,0	7 580,0	7 580,0	67 159,4	2024	

1	2	3	4	5	6	7	8	9	10	11	12	13	14	15	16	17	18	19	20		
G 1 5 1 0 1							Показатель 1 «Количество семей, улучшивших жилищные условия за счет получения субсидий из местного бюджета»	ед.	8												
G 1 5 1 0 2							Мероприятие 1.02 «Выплата бюджетных средств, предусмотренных на исполнение судебных актов о предоставлении жилых помещений гражданам, с которыми заключены договоры социального найма жилых помещений, признанных не пригодными для проживания»	тыс. руб.	2 981,4	2 995,7	0,0	0,0	0,0	0,0	0,0	0,0	0,0	0,0	5 917,1	2017	
G 1 5 1 0 2							Показатель 1 «Количество исполненных решений суда о переселении граждан из ветхого и аварийного жилищного фонда»	ед.	2											4,0	2017
G 1 5 1 0 3							Мероприятие 1.03 «Предоставление гражданам субсидий на оплату жилого помещения и коммунальных услуг (в части субвенций местного бюджета)»	тыс. руб.	49 131,6	0,0	0,0	0,0	0,0	0,0	0,0	0,0	0,0	0,0	49 131,6	2016	
G 1 5 1 0 3							Показатель 1 «Количество граждан, получивших субсидии на оплату жилого помещения и коммунальных услуг»	чел.	5 970,0											5 970,0	2016
G 1 5 1 0 4							Мероприятие 1.04 «Выкуп имущества, расположенного по ул. Юбилейной, д. 25, в целях исполнения зоваия под мажорный фонд»	тыс. руб.	78 512,0	0,0	0,0	0,0	0,0	0,0	0,0	0,0	0,0	0,0	78 512,0	2016	
G 1 5 1 0 4							Показатель 1 «Выкупленная площадь многоквартирного дома (нарастающим итогом)»	кв. м	7 063,2											7 063,2	2016
G 1 5 1 0 4							Показатель 2 «Протяженность выкупленной тепловой сети (нарастающим итогом)»	пог. м	9,3											9,3	2016
G 1 5 1 0 4							Показатель 3 «Выкупленная площадь земельного участка (нарастающим итогом)»	пог. м	7 360,0											7 360,0	2016
G 1 5 2 0 0							Задача 2 «Выполнение государственных обязательств по обеспечению жильем категорий граждан, установленных федеральным законодательством»	тыс. руб.	17 788,1	24 646,7	18 343,3	42 725,1	20 485,1	20 485,1	20 485,1	20 485,1	20 485,1	20 485,1	205 928,7	2024	
G 1 5 2 0 1							Федеральный бюджет	тыс. руб.	12 423,8	9 469,0	8 262,1	9 497,3	10 438,4	10 438,4	10 438,4	10 438,4	10 438,4	10 438,4	91 844,2	2024	
G 1 5 2 0 2							Областной бюджет	тыс. руб.	5 364,3	15 177,7	10 081,2	33 227,8	10 046,7	10 046,7	10 046,7	10 046,7	10 046,7	10 046,7	114 084,5	2024	
G 1 5 2 0 0							Показатель 1 «Доля граждан, улучшивших жилищные условия путем реализации государственных жилищных сертификатов в отчетном году, от числа граждан, состоящих на учете и имеющих право на получение государственных жилищных сертификатов»	%	0,080	0,016	0,016	0,016	0,016	0,016	0,016	0,016	0,016	0,016	0,016	2024	
G 1 5 2 0 0							Показатель 2 «Доля детей-сирот, детей, оставшихся без попечения родителей, и лиц из их числа, обеспеченных жилыми помещениями, от нуждающихся (в год)»	%	7,4	6,3	5,8	14,5	7,3	7,8	7,8	7,8	7,8	7,8	7,8	2024	
G 1 5 2 0 1							Административное мероприятие 2.01 «Выдача государственных жилищных сертификатов гражданам, относящимся к категориям, установленным федеральным законодательством»	да/нет	да	да	нет	нет	да	да	да	да	да	да	да	2024	
G 1 5 2 0 1							Показатель 1 «Количество семей, улучшивших жилищные условия путем реализации государственных жилищных сертификатов (в год)»	ед.	5	1	0	0	1	1	1	1	1	1	11,0	2024	
G 1 5 2 0 2							Мероприятие 2.02 «Предоставление жилых помещений детям-сиротам, детям, оставшимся без попечения родителей, и лицам из их числа»	тыс. руб.	17 788,1	24 646,7	18 343,3	42 725,1	20 485,1	20 485,1	20 485,1	20 485,1	20 485,1	20 485,1	205 928,7	2024	
G 1 5 2 0 2							Федеральный бюджет	тыс. руб.	12 423,8	9 469,0	8 262,1	9 497,3	10 438,4	10 438,4	10 438,4	10 438,4	10 438,4	10 438,4	91 844,2	2024	
G 1 5 2 0 2							Областной бюджет	тыс. руб.	5 364,3	15 177,7	10 081,2	33 227,8	10 046,7	10 046,7	10 046,7	10 046,7	10 046,7	10 046,7	114 084,5	2024	
G 1 5 2 0 2							Показатель 1 «Количество детей-сирот, обеспеченных жилыми помещениями (в год)»	ед.	10	13	9	22	10	10	10	10	10	10	104,0	2024	
G 1 5 2 0 3							Административное мероприятие 2.03 «Подготовка проектов постановлений Администрации Северодвинска о предоставлении жилых помещений детям-сиротам, детям, оставшимся без попечения родителей, и лицам из их числа»	да/нет	да	да	да	да	да	да	да	да	да	да	да	2024	
G 1 5 2 0 3							Показатель 1 «Количество проектов постановлений (в год)»	ед.	10	13	6	20	10	10	10	10	10	10	99,0	2024	
G 1 9 0 0 0							Обеспечивающая подпрограмма	тыс. руб.	364 542,5	0,0	0,0	252 597,5	0,0	0,0	0,0	0,0	0,0	0,0	617 140,0	2019	
G 1 9 0 0 1							Областной бюджет	тыс. руб.	0,0	0,0	0,0	49 458,8	0,0	0,0	0,0	0,0	0,0	0,0	49 458,8	2019	
G 1 9 0 0 2							Местный бюджет	тыс. руб.	0,0	0,0	0,0	5 307,1	0,0	0,0	0,0	0,0	0,0	0,0	5 307,1	2019	
G 1 9 0 0 3							Фонд содействия реформированию ЖКХ	тыс. руб.	364 542,5	0,0	0,0	242 344,6	0,0	0,0	0,0	0,0	0,0	0,0	606 887,1	2019	
G 1 9 0 0 4							1. Обеспечение деятельности ответственного исполнителя – Управления градостроительства и земельных отношений Администрации Северодвинска	тыс. руб.	364 542,5	0,0	0,0	252 597,5	0,0	0,0	0,0	0,0	0,0	0,0	617 140,0	2019	
G 1 9 1 0 0							2. Финансовое обеспечение мероприятий по переселению из аварийного жилищного фонда (нераспределенные расходы Фонда содействия реформированию ЖКХ в рамках реализуемых этапов программы переселения, софинансирование за счет средств областного и местного бюджетов)	тыс. руб.	0,0	0,0	0,0	49 458,8	0,0	0,0	0,0	0,0	0,0	0,0	49 458,8	2019	
G 1 9 1 0 1							3. Местный бюджет	тыс. руб.	0,0	0,0	0,0	5 307,1	0,0	0,0	0,0	0,0	0,0	0,0	5 307,1	2019	
G 1 9 1 0 2							4. Фонд содействия реформированию ЖКХ	тыс. руб.	364 542,5	0,0	0,0	242 344,6	0,0	0,0	0,0	0,0	0,0	0,0	606 887,1	2019	
G 1 9 1 0 3							5. Возврат средств государственной корпорации – Фонда содействия реформированию жилищно-коммунального хозяйства, предоставленных муниципальному образованию «Северодвинск» в рамках обеспечения мероприятий по переселению граждан из аварийного жилищного фонда	тыс. руб.	0,0	0,0	0,0	0,0	0,0	0,0	0,0	0,0	0,0	0,0	0,0	2019	
G 1 9 2 0 0							2. Административные мероприятия	да/нет	да	да	нет	нет	нет	нет	нет	нет	нет	нет	да	2017	
G 1 9 2 0 1							Административное мероприятие 2.01 «Размещение и обновление информации о ходе реализации программы переселения на официальном интернет-сайте Администрации Северодвинска»	да/нет	да	да	нет	нет	нет	нет	нет	нет	нет	нет	нет	2017	
G 1 9 2 0 1							Показатель «Количество обновлений»	единиц	4	4	0	0	0	0	0	0	0	0	8	2017	
G 1 9 2 0 2							Административное мероприятие 2.02 «Формирование отчета о расходовании средств Фонда областного бюджета и местного бюджета на реализацию программы переселения согласно договору от 29.07.2013 № 170/1-13»	да/нет	да	да	нет	нет	нет	нет	нет	нет	нет	нет	нет	2017	
G 1 9 2 0 2							Показатель «Количество отчетов»	единиц	12	12	0	0	0	0	0	0	0	0	24	2017	

* – указана классификация источников финансирования:
1 – федеральный бюджет; 2 – областной бюджет; 3 – местный бюджет; 4 – внебюджетные источники; 5 – государственные фонды.

от 13.03.2020 № 108-па
г. Северодвинск Архангельской области

ОБ УСТАНОВЛЕНИИ РАЗМЕРА ПЛАТЫ ЗА СОДЕРЖАНИЕ ЖИЛОГО ПОМЕЩЕНИЯ

В соответствии со статьей 156 Жилищного кодекса Российской Федерации, руководствуясь решением Совета депутатов Северодвинска от 25.06.2009 № 67 «О полномочиях по установлению размера платы за пользование жилым помещением (платы за наем), платы за содержание жилого помещения», постановлением Администрации Северодвинска от 29.03.2019 № 106-па «Об утверждении Положения об установлении размера платы за содержание жилого помещения», на основании договора управления многоквартирным домом № 1А по ул. Пионерской в г. Северодвинске от 31.01.2020 № ЖКХ 20-П/006

ПОСТАНОВЛЯЮ:

1. Установить размер платы за содержание жилого помещения для собственников жилых помещений, которые не приняли решение о выборе способа управления многоквартирным домом, нанимателей жилых помещений по договорам социального найма и договорам найма жилых помещений муниципального жилищного фонда в многоквартирном доме № 1А по ул. Пионерской в г. Северодвинске согласно приложению к настоящему постановлению.

2. Действие настоящего постановления распространяется на правоотношения, возникшие с 01.02.2020.

3. Отделу по связям со средствами массовой информации Администрации Северодвинска опубликовать (обнародовать) настоящее постановление в бюллетене нормативно-правовых актов муниципального образования «Северодвинск» «Вполне официально» и разместить на официальном интернет-сайте Администрации Северодвинска.

4. Контроль исполнения настоящего постановления возложить на заместителя Главы Администрации Северодвинска по финансово-экономическим вопросам.

И.о. Главы Северодвинска А. В. Силин

*Приложение
к постановлению Администрации Северодвинска
от 13.03.2020 № 108-па*

Размер платы за содержание жилого помещения для собственников жилых помещений, которые не приняли решение о выборе способа управления многоквартирным домом, нанимателей жилых помещений по договорам социального найма и договорам найма жилых помещений муниципального жилищного фонда в многоквартирном доме муниципального образования «Северодвинск»

№ п/п	Адрес многоквартирного дома	Размер платы за содержание жилого помещения (рублей за 1 кв. метр занимаемой общей площади жилого помещения в месяц)	Наименование управляющей организации
1	2	3	4
1	Пионерская улица, д. 1А	29,91	АО «Стимул»

Примечание:

В размер платы за содержание жилого помещения не включены расходы на оплату коммунальных ресурсов, потребляемых при использовании и содержании общего имущества в многоквартирном доме. Размер указанных расходов определяется в соответствии с Жилищным кодексом Российской Федерации.

от 16.03.2020 № 110-па
г. Северодвинск Архангельской области

О ВНЕСЕНИИ ИЗМЕНЕНИЯ В АДМИНИСТРАТИВНЫЙ РЕГЛАМЕНТ ПРЕДОСТАВЛЕНИЯ МУНИЦИПАЛЬНОЙ УСЛУГИ «ПРЕДОСТАВЛЕНИЕ ЗЕМЕЛЬНЫХ УЧАСТКОВ, ГОСУДАРСТВЕННАЯ СОБСТВЕННОСТЬ НА КОТОРЫЕ НЕ РАЗГРАНИЧЕНА, РАСПОЛОЖЕННЫХ НА ТЕРРИТОРИИ МУНИЦИПАЛЬНОГО ОБРАЗОВАНИЯ «СЕВЕРОВДИНСК», И ЗЕМЕЛЬНЫХ УЧАСТКОВ, НАХОДЯЩИХСЯ В МУНИЦИПАЛЬНОЙ СОБСТВЕННОСТИ, В БЕЗВОЗМЕЗДНОЕ ПОЛЬЗОВАНИЕ»

В целях приведения муниципального правового акта в соответствие с законодательством Российской Федерации

ПОСТАНОВЛЯЮ:

1. Внести в административный регламент предоставления муниципальной услуги «Предоставление земельных участков, государственная собственность на которые не разграничена, расположенных на территории муниципального образования «Северодвинск», и земельных участков, находящихся в муниципальной собственности, в безвозмездное пользование», утвержденный постановлением Администрации Северодвинска от 30.11.2018 № 468-па, изменение, изложив его в прилагаемой редакции.

2. Отделу по связям со средствами массовой информации Администрации Северодвинска опубликовать (обнародовать) настоящее постановление в бюллетене нормативно-правовых актов муниципального образования «Северодвинск» «Вполне официально» и разместить на официальном интернет-сайте Администрации Северодвинска.

И.о. Главы Северодвинска А. В. Силин

*УТВЕРЖДЕН
постановлением Администрации Северодвинска
от 30.11.2018 № 468-па
(в ред. от 16.03.2020 № 110-па)*

АДМИНИСТРАТИВНЫЙ РЕГЛАМЕНТ предоставления муниципальной услуги «Предоставление земельных участков, государственная собственность на которые не разграничена, расположенных на территории муниципального образования «Северодвинск», и земельных участков, находящихся в муниципальной собственности, в безвозмездное пользование»

1. Общие положения

1.1. Предмет регулирования административного регламента

1.1.1. Настоящий административный регламент устанавливает порядок предоставления муниципальной услуги «Предоставление земельных участков, государственная собственность на которые не разграничена, расположенных на территории муниципального образования «Северодвинск», и земельных участков, находящихся в муниципальной собственности, в безвозмездное пользование» (далее – Услуга) и стандарт предоставления Услуги, включая сроки и последовательность административных процедур и административных действий органов Администрации Северодвинска при осуществлении полномочий по предоставлению Услуги на территории муниципального образования «Северодвинск».

Услуга предоставляется Администрацией Северодвинска в лице:

– Управления градостроительства и земельных отношений Администрации Северодвинска (далее – орган Администрации) в пределах муниципального образования «Северодвинск», за исключением территории, входящей в состав Белозерского административного округа;

– Белозерского территориального отдела (далее – орган Администрации) – на территории Белозерского административного округа.

1.1.2. Предоставление Услуги включает в себя следующие административные процедуры:

- 1) регистрация заявления;
- 2) рассмотрение представленных документов;
- 3) принятие решения о предоставлении (отказе в предоставлении) Услуги;
- 4) выдача результата предоставления Услуги.

1.2. Описание заявителей при предоставлении Услуги

1.1.1. Заявителями при предоставлении Услуги являются:

- 1) физические лица;
- 2) юридические лица.

1.2.2. От имени заявителей, указанных в пункте 1.2.1 настоящего регламента, вправе выступать:

- 1) законные представители;
- 2) представители, действующие на основании доверенности.

1.2.3. Земельные участки могут быть предоставлены в безвозмездное пользование:

1) государственным и муниципальным учреждениям (бюджетным, казенным, автономным) на срок до одного года;

2) казенным предприятиям на срок до одного года;

3) центрам исторического наследия президентов Российской Федерации, прекративших исполнение своих полномочий, на срок до одного года;

4) религиозным организациям для размещения зданий, сооружений религиозного или благотворительного назначения на срок до десяти лет;

5) религиозным организациям, если на таких земельных участках расположены принадлежащие им на праве безвозмездного пользования здания, сооружения, на срок до прекращения прав на указанные здания, сооружения;

6) лицам, с которыми в соответствии с Федеральным законом от 05.04.2013 № 44-ФЗ «О контрактной системе в сфере закупок товаров, работ, услуг для обеспечения государственных и муниципальных нужд» заключены гражданско-правовые договоры на строительство или реконструкцию объектов недвижимости, осуществляемые полностью за счет средств федерального бюджета, средств бюджета субъекта РФ или средств местного бюджета, на срок исполнения этих договоров;

7) гражданину, если на земельном участке находится служебное жилое помещение в виде жилого дома, предоставленное этому гражданину, на срок права пользования таким жилым помещением;

8) садоводческим или огородническим некоммерческим товариществам на срок не более чем пять лет;

9) некоммерческим организациям, созданным гражданами, в целях жилищного строительства в случаях и на срок, которые предусмотрены федеральными законами;

10) лицам, с которыми в соответствии с Федеральным законом от 29.12.2012 № 275-ФЗ «О государственном оборонном заказе», Федеральным законом от 05.04.2013 № 44-ФЗ «О контрактной системе в сфере закупок товаров, работ, услуг для обеспечения государственных и муниципальных нужд» заключены государственные контракты на выполнение работ, оказание услуг для обеспечения обороны страны и безопасности государства, осуществляемых полностью за счет средств федерального бюджета, если для выполнения этих работ и оказания этих услуг необходимо предоставление земельного участка, на срок исполнения указанного контракта;

11) некоммерческим организациям, предусмотренным законом Архангельской области и созданным субъектом Российской Федерации в целях жилищного строительства для бес-

печения жилыми помещениями отдельных категорий граждан, определенных федеральным законом, указом Президента Российской Федерации, нормативным правовым актом Правительства Российской Федерации, законом Архангельской области, в целях строительства указанных жилых помещений на период осуществления данного строительства;

12) лицу, право безвозмездного пользования которого на земельный участок, находящийся в государственной или муниципальной собственности, прекращено в связи с изъятием земельного участка для государственных или муниципальных нужд, взамен изъятых земельного участка на срок, установленный настоящим пунктом в зависимости от основания возникновения права безвозмездного пользования на изъятый земельный участок;

13) акционерному обществу «Почта России» в соответствии с Федеральным законом «Об особенностях реорганизации федерального государственного унитарного предприятия «Почта России», основах деятельности акционерного общества «Почта России» и о внесении изменений в отдельные законодательные акты Российской Федерации».

1.3. Требования к порядку информирования о правилах предоставления Услуги

1.3.1. Информация о правилах предоставления Услуги может быть получена:

- по телефону;
- электронной почте;
- по почте путем обращения заявителя с письменным запросом о предоставлении информации;
- при личном обращении заявителя (на информационных стендах);
- на Архангельском региональном портале государственных и муниципальных услуг (функций) и Едином портале государственных и муниципальных услуг (функций).

1.3.2. При информировании по телефону, по электронной почте, по почте (при обращении заявителя с письменным запросом о предоставлении информации) и при личном обращении заявителя сообщается следующая информация:

– контактные данные органа Администрации (почтовый адрес, адрес официального интернет-сайта Администрации Северодвинска, номер телефона для справок, адрес электронной почты);

– график работы органа Администрации с заявителями в целях оказания содействия при подаче запросов заявителей в электронной форме;

– график работы органа Администрации с заявителями по иным вопросам их взаимодействия;

– сведения о порядке досудебного (внесудебного) обжалования решений и действий (бездействия) должностных лиц, муниципальных служащих Администрации Северодвинска;

– сведения о нормативных правовых актах, регулирующих предоставление Услуги (наименование нормативного правового акта, принявший орган, номер документа, дата принятия);

– перечень документов, необходимых для получения Услуги, комплектность (достаточность) предоставляемых документов.

Ответ на телефонный звонок должен начинаться с информации о наименовании органа Администрации, предоставляющего Услуги, в который позвонил гражданин, должности, фамилии, имени и отчестве принявшего телефонный звонок сотрудника органа Администрации. Время разговора не должно превышать 10 минут (за исключением случаев консультирования по порядку предоставления Услуги). При невозможности сотрудника органа Администрации, принявшего телефонный звонок, самостоятельно ответить на поставленные вопросы телефонный звонок должен быть переадресован (переведен) на другого сотрудника органа Администрации либо позволившему гражданину должен быть сообщен номер телефона, по которому можно получить необходимую информацию, или указан иной способ получения информации о правилах предоставления Услуги.

Обращения заявителей в электронной форме и их письмен-

ные запросы рассматриваются в органе Администрации в порядке, предусмотренном Федеральным законом от 02.05.2006 № 59-ФЗ «О порядке рассмотрения обращений граждан Российской Федерации» и Федеральным законом от 09.02.2009 года № 8-ФЗ «Об обеспечении доступа к информации о деятельности государственных органов и органов местного самоуправления».

1.3.3. На официальном интернет-сайте Администрации Северодвинска, на информационных стендах помещений в местах предоставления Услуги размещаются:

- административный регламент предоставления Услуги;
- информация о месте нахождения, графике работы с заявителями органа Администрации, номер телефона органа Администрации;
- адрес электронной почты органа Администрации;
- образцы заполнения заявителями бланков документов;
- перечень нормативных правовых актов, регулирующих предоставление услуги (с указанием их реквизитов и источников официального опубликования);
- сведения о порядке досудебного (внесудебного) обжалования решений и действий (бездействия) Администрации Северодвинска, ее должностных лиц и муниципальных служащих.

1.3.4. На Архангельском региональном портале государственных и муниципальных услуг (функций) размещаются:

- административный регламент предоставления Услуги;
- информация, указанная в пункте 1.3.3 настоящего регламента;
- информация, указанная в пункте 22 Положения о формировании и ведении Архангельского регионального реестра государственных и муниципальных услуг (функций) и Архангельского регионального портала государственных и муниципальных услуг (функций), утвержденном постановлением Правительства Архангельской области от 28.12.2010 № 408-пп.

2. Стандарт предоставления Услуги

2.1. Общие положения

2.1.1. Полное наименование муниципальной услуги: «Предоставление земельных участков, государственная собственность на которые не разграничена, расположенных на территории муниципального образования «Северодвинск», и земельных участков, находящихся в муниципальной собственности, в безвозмездное пользование».

2.1.2. Предоставление Услуги осуществляется в соответствии со следующими нормативными правовыми актами:

- Конституция Российской Федерации;
- Федеральный закон от 02.05.2006 № 59-ФЗ «О порядке рассмотрения обращений граждан Российской Федерации»;
- Федеральный закон от 09.02.2009 № 8-ФЗ «Об обеспечении доступа к информации о деятельности государственных органов и органов местного самоуправления»;
- Федеральный закон от 27.07.2010 № 210-ФЗ «Об организации предоставления государственных и муниципальных услуг»;
- постановление Правительства Российской Федерации от 24.10.2011 № 861 «О федеральных государственных информационных системах, обеспечивающих предоставление в электронной форме государственных и муниципальных услуг (осуществление функций)»;
- постановление Правительства Российской Федерации от 20.11.2012 № 1198 «О федеральной государственной информационной системе, обеспечивающей процесс досудебного (внесудебного) обжалования решений и действий (бездействия), совершенных при предоставлении государственных и муниципальных услуг»;
- постановление Правительства Российской Федерации от 26.03.2016 № 236 «О требованиях к предоставлению в электронной форме государственных и муниципальных услуг»;
- постановление Правительства Архангельской области от 28.12.2010 408-пп «О государственных информационных системах, обеспечивающих предоставление государственных

услуг (исполнение функций) Архангельской области и предоставление муниципальных услуг (исполнение функций) муниципальных образований Архангельской области гражданам и организациям в электронной форме»;

– распоряжение Администрации Северодвинска от 19.12.2011 № 314-ра «Об утверждении Перечня государственных и муниципальных услуг, предоставляемых Администрацией Северодвинска»;

– распоряжение Администрации Северодвинска от 14.03.2018 № 52-ра «Об утверждении Положения об Управлении градостроительства и земельных отношений Администрации Северодвинска»;

– распоряжение Администрации Северодвинска от 03.06.2011 № 152-ра «Об утверждении Положения о Белозерском территориальном отделе Администрации муниципального образования «Северодвинск».

Перечень нормативных правовых актов, непосредственно регулирующих предоставление Услуги, размещается на официальном интернет-сайте Администрации Северодвинска и на Архангельском региональном портале государственных и муниципальных услуг (функций).

2.2. Исчерпывающий перечень документов, необходимых для предоставления Услуги

2.2.1. В случае если земельный участок предстоит образовать или границы земельного участка подлежат уточнению заявитель представляет следующие документы:

2.2.1.1. Документ, удостоверяющий личность (оригинал или заверенная надлежащим образом копия в 1 экз.), документы, подтверждающие полномочия лица, обратившегося с заявлением от имени и в интересах заявителя (оригинал или заверенная надлежащим образом копия в 1 экз.).

2.2.1.2. Заявление о предварительном согласовании предоставления земельного участка (оригинал по форме, приведенной в Приложении № 1 к настоящему регламенту), содержащее следующую информацию:

1) фамилия, имя и (при наличии) отчество, место жительства заявителя, реквизиты документа, удостоверяющего личность заявителя (для гражданина);

2) наименование и место нахождения заявителя (для юридического лица), а также государственный регистрационный номер записи о государственной регистрации юридического лица в едином государственном реестре юридических лиц и идентификационный номер налогоплательщика, за исключением случаев, если заявителем является иностранное юридическое лицо;

3) кадастровый номер земельного участка в случае, если границы такого земельного участка подлежат уточнению в соответствии с Федеральным законом «О государственной регистрации недвижимости»;

4) реквизиты решения об утверждении проекта межевания территории, если образование испрашиваемого земельного участка предусмотрено указанным проектом;

5) кадастровый номер земельного участка или кадастровые номера земельных участков, из которых в соответствии с проектом межевания территории, со схемой расположения земельного участка предусмотрено образование испрашиваемого земельного участка, в случае, если сведения о таких земельных участках внесены в Единый государственный реестр недвижимости;

6) основание предоставления земельного участка без проведения торгов из числа, предусмотренных пунктом 1.2.3 настоящего регламента;

7) цель использования земельного участка;

8) реквизиты решения об изъятии земельного участка для государственных или муниципальных нужд в случае, если земельный участок предоставляется взамен земельного участка, изымаемого для государственных или муниципальных нужд;

9) реквизиты решения об утверждении документа территориального планирования и (или) проекта планировки территории в случае, если земельный участок предоставляется

для размещения объектов, предусмотренных указанным документом и (или) проектом;

10) почтовый адрес и (или) адрес электронной почты для связи с заявителем.

2.2.1.3. Схема расположения земельного участка в случае, если испрашиваемый земельный участок предстоит образовать и отсутствует проект межевания территории, в границах которой предстоит образовать такой земельный участок (оригинал в 2 экз.).

2.2.1.4. Заверенный перевод на русский язык документов о государственной регистрации юридического лица в соответствии с законодательством иностранного государства в случае, если заявителем является иностранное юридическое лицо (оригинал или заверенная надлежащим образом копия, в 1 экз.).

2.2.1.5. Подготовленный садоводческим или огородническим некоммерческим товариществом реестр членов такого товарищества в случае, если подано заявление о предварительном согласовании предоставления земельного участка в безвозмездное пользование такому товариществу.

2.2.2. В случае если земельный участок образован и границы земельного участка не подлежат уточнению заявитель представляет следующие документы:

2.2.2.1. Заявление о предоставлении земельного участка (оригинал по форме, приведенной в Приложении № 2 к настоящему регламенту), содержащее следующую информацию:

1) фамилия, имя, отчество, место жительства заявителя и реквизиты документа, удостоверяющего личность заявителя (для гражданина);

2) наименование и место нахождения заявителя (для юридического лица), а также государственный регистрационный номер записи о государственной регистрации юридического лица в едином государственном реестре юридических лиц, идентификационный номер налогоплательщика, за исключением случаев, если заявителем является иностранное юридическое лицо;

3) кадастровый номер испрашиваемого земельного участка;

4) основание предоставления земельного участка без проведения торгов из числа, предусмотренных пунктом 1.2.3 настоящего регламента;

5) реквизиты решения об изъятии земельного участка для государственных или муниципальных нужд в случае, если земельный участок предоставляется взамен земельного участка, изымаемого для государственных или муниципальных нужд;

6) цель использования земельного участка;

7) реквизиты решения об утверждении документа территориального планирования (или) проекта планировки территории в случае, если земельный участок предоставляется для размещения объектов, предусмотренных этим документом и (или) этим проектом;

8) реквизиты решения о предварительном согласовании предоставления земельного участка в случае, если испрашиваемый земельный участок образовывался или его границы уточнялись на основании данного решения;

9) почтовый адрес и (или) адрес электронной почты для связи с заявителем.

2.2.2.2. К заявлению о предоставлении земельного участка прилагаются документы, предусмотренные пунктами 2.2.1.1, 2.2.1.4, 2.2.1.5 настоящего регламента. Предоставление указанных документов не требуется в случае, если указанные документы направлялись с заявлением о предварительном согласовании предоставления земельного участка, по итогам рассмотрения которого принято решение о предварительном согласовании предоставления земельного участка.

2.2.3. Для получения Услуги заявителями представляются следующие документы:

2.2.3.1. Государственными и муниципальными учреждениями (бюджетным, казенным, автономным), казенными предприятиями, центрами исторического наследия президентов Российской Федерации, прекративших исполнение своих полномочий:

– документы, подтверждающие право заявителя на предоставление земельного участка в соответствии с целями ис-

пользования земельного участка (оригинал или заверенная надлежащим образом копия в 1 экз.).

Для получения Услуги заявитель вправе представить самостоятельно:

– выписку из Единого государственного реестра недвижимости об объекте недвижимости (об испрашиваемом земельном участке) (оригинал или заверенная надлежащим образом копия в 1 экз.);

– выписку из Единого государственного реестра юридических лиц о юридическом лице, являющемся заявителем (оригинал или заверенная надлежащим образом копия в 1 экз.).

2.2.3.2. Религиозными организациями для размещения зданий, сооружений религиозного или благотворительного назначения:

– документы, удостоверяющие (устанавливающие) права заявителя на здание, сооружение, если право на такое здание, сооружение не зарегистрировано в Едином государственном реестре недвижимости об объекте недвижимости (не требуется в случае строительства здания, сооружения) (оригинал или заверенная надлежащим образом копия в 1 экз.).

Для получения Услуги заявитель вправе представить самостоятельно:

– выписку из Единого государственного реестра недвижимости об объекте недвижимости (об испрашиваемом земельном участке) (оригинал или заверенная надлежащим образом копия в 1 экз.);

– выписку из Единого государственного реестра недвижимости об объекте недвижимости (о здании и (или) сооружении, расположенном(ых) на испрашиваемом земельном участке) (не требуется в случае строительства здания, сооружения) (оригинал или заверенная надлежащим образом копия в 1 экз.);

– выписку из Единого государственного реестра юридических лиц о юридическом лице, являющемся заявителем (оригинал или заверенная надлежащим образом копия в 1 экз.).

2.2.3.3. Религиозными организациями, которым на праве безвозмездного пользования предоставлены здания, сооружения:

– договор безвозмездного пользования зданием, сооружением, если право на такое здание, сооружение не зарегистрировано в Едином государственном реестре недвижимости (оригинал или заверенная надлежащим образом копия, в 1 экз.);

– документы, удостоверяющие (устанавливающие) права заявителя на испрашиваемый земельный участок, если право на такой земельный участок не зарегистрировано в Едином государственном реестре недвижимости (при наличии соответствующих прав на земельный участок) (оригинал или заверенная надлежащим образом копия в 1 экз.);

– сообщение заявителя (заявителей), содержащее перечень всех зданий, сооружений, расположенных на испрашиваемом земельном участке с указанием кадастровых (условных, инвентарных) номеров и адресных ориентиров зданий, сооружений, принадлежащих на соответствующем праве заявителю (оригинал в 1 экз.).

Для получения Услуги заявитель вправе представить самостоятельно:

– выписку из Единого государственного реестра недвижимости об объекте недвижимости (об испрашиваемом земельном участке) (оригинал или заверенная надлежащим образом копия, в 1 экз.);

– выписку из Единого государственного реестра недвижимости об объекте недвижимости (о здании и (или) сооружении, расположенном(ых) на испрашиваемом земельном участке) (оригинал или заверенная надлежащим образом копия в 1 экз.);

– выписку из Единого государственного реестра юридических лиц о юридическом лице, являющемся заявителем (оригинал или заверенная надлежащим образом копия в 1 экз.).

2.2.3.4. Лицами, с которыми в соответствии с Федеральным законом от 05.04.2013 № 44-ФЗ «О контрактной системе в сфере закупок товаров, работ, услуг для обеспечения государственных и муниципальных нужд» заключены гражданско-

правовые договоры на строительство или реконструкцию объектов недвижимости, осуществляемые полностью за счет средств федерального бюджета, средств бюджета субъекта Российской Федерации или средств местного бюджета:

- гражданско-правовые договоры на строительство или реконструкцию объектов недвижимости, осуществляемые полностью за счет средств федерального бюджета, средств бюджета Архангельской области или средств местного бюджета (оригинал или заверенная надлежащим образом копия в 1 экз.).

Для получения Услуги заявитель вправе представить самостоятельно:

- выписку из Единого государственного реестра недвижимости об объекте недвижимости (об испрашиваемом земельном участке) (оригинал или заверенная надлежащим образом копия в 1 экз.);

- выписку из Единого государственного реестра юридических лиц о юридическом лице, являющемся заявителем (оригинал или заверенная надлежащим образом копия в 1 экз.).

2.2.3.5. Гражданином, которому предоставлено служебное жилое помещение в виде жилого дома:

- договор найма служебного жилого помещения (оригинал или заверенная надлежащим образом копия в 1 экз.).

Для получения Услуги заявитель вправе представить самостоятельно:

- выписку из Единого государственного реестра недвижимости об объекте недвижимости (об испрашиваемом земельном участке) (оригинал или заверенная надлежащим образом копия в 1 экз.).

2.2.3.6. Садоводческим или огородническим некоммерческим товариществом:

- решение общего собрания членов товарищества о приобретении права безвозмездного пользования земельного участка, предназначенного для ведения гражданами садоводства или огородничества для собственных нужд (оригинал или заверенная надлежащим образом копия в 1 экз.).

Для получения Услуги заявитель вправе представить самостоятельно:

- выписку из Единого государственного реестра недвижимости об объекте недвижимости (об испрашиваемом земельном участке) (оригинал или заверенная надлежащим образом копия в 1 экз.);

- выписку из Единого государственного реестра юридических лиц в отношении садоводческого или огороднического некоммерческого товарищества (оригинал или заверенная надлежащим образом копия в 1 экз.).

2.2.3.7. Некоммерческими организациями, созданными гражданами, в целях жилищного строительства:

- решение о создании некоммерческой организации (оригинал или заверенная надлежащим образом копия в 1 экз.).

Для получения Услуги заявитель вправе представить самостоятельно:

- выписку из Единого государственного реестра недвижимости об объекте недвижимости (об испрашиваемом земельном участке) (оригинал или заверенная надлежащим образом копия в 1 экз.);

- выписку из Единого государственного реестра юридических лиц о юридическом лице, являющемся заявителем (оригинал или заверенная надлежащим образом копия в 1 экз.).

2.2.3.8. Лицами, с которыми в соответствии с Федеральным законом от 29.12.2012 № 275-ФЗ «О государственном оборонном заказе», Федеральным законом от 05.04.2013 № 44-ФЗ «О контрактной системе в сфере закупок товаров, работ, услуг для обеспечения государственных и муниципальных нужд» заключены государственные контракты на выполнение работ, оказание услуг для обеспечения обороны страны и безопасности государства, осуществляемых полностью за счет средств федерального бюджета:

- государственный контракт (оригинал или заверенная надлежащим образом копия в 1 экз.).

Для получения Услуги заявитель вправе представить са-

мостоятельно:

- выписку из Единого государственного реестра недвижимости об объекте недвижимости (об испрашиваемом земельном участке) (оригинал или заверенная надлежащим образом копия в 1 экз.);

- выписку из Единого государственного реестра юридических лиц о юридическом лице, являющемся заявителем (оригинал или заверенная надлежащим образом копия в 1 экз.).

2.2.3.9. Некоммерческими организациями, предусмотренным законом Архангельской области и созданным субъектом Российской Федерации в целях жилищного строительства для обеспечения жилыми помещениями отдельных категорий граждан:

- решение субъекта Российской Федерации о создании некоммерческой организации (оригинал или заверенная надлежащим образом копия в 1 экз.).

Для получения Услуги заявитель вправе представить самостоятельно:

- выписку из Единого государственного реестра недвижимости об объекте недвижимости (об испрашиваемом земельном участке) (оригинал или заверенная надлежащим образом копия в 1 экз.);

- выписку из Единого государственного реестра юридических лиц о юридическом лице, являющемся заявителем (оригинал или заверенная надлежащим образом копия в 1 экз.).

2.2.3.10. Лицом, право безвозмездного пользования которого на земельный участок, находящийся в государственной или муниципальной собственности, прекращено в связи с изъятием земельного участка для государственных или муниципальных нужд:

- соглашение об изъятии земельного участка для государственных или муниципальных нужд или решение суда, на основании которого земельный участок изъят для государственных или муниципальных нужд (оригинал или заверенная надлежащим образом копия в 1 экз.).

Для получения Услуги заявитель вправе представить самостоятельно:

- выписку из Единого государственного реестра недвижимости об объекте недвижимости (об испрашиваемом земельном участке) (оригинал или заверенная надлежащим образом копия в 1 экз.);

- выписку из Единого государственного реестра юридических лиц о юридическом лице, являющемся заявителем (оригинал или заверенная надлежащим образом копия в 1 экз.).

2.2.4. Заявитель может представить документы, указанные в пунктах 2.2.1, 2.2.2 и 2.2.3 настоящего регламента, следующими способами:

1) по почте;

2) посредством личного обращения;

3) в электронной форме через Архангельский региональный портал государственных и муниципальных услуг (функций) или Единый портал государственных и муниципальных услуг (функций);

В случае если обращение за получением Услуги осуществлено в электронной форме через Архангельский региональный портал государственных и муниципальных услуг (функций) или Единый портал государственных и муниципальных услуг (функций) с использованием единой системы идентификации и аутентификации, заявитель имеет право использовать простую электронную подпись при обращении за получением Услуги в электронной форме при условии, что при выдаче ключа простой электронной подписи личность физического лица установлена при личном приеме.

Формирование заявления в электронной форме осуществляется посредством заполнения электронной формы заявления на Архангельском региональном портале государственных и муниципальных услуг (функций) или Едином портале государственных и муниципальных услуг (функций) без необходимости дополнительной подачи заявления в какой-либо иной форме.

В документах допускается использование факсимильного воспроизведения подписи с помощью средств механического или иного копирования, электронной подписи либо иного аналога собственноручной подписи.

Документы, предусмотренные настоящим подразделом, могут быть представлены в составе запроса заявителя о предоставлении нескольких государственных и (или) муниципальных услуг (комплексного запроса) в соответствии с правилами, предусмотренными статьей 15.1 Федерального закона от 27.07.2010 № 210-ФЗ «Об организации предоставления государственных и муниципальных услуг». Комплексные запросы, в части касающейся Услуги, рассматриваются в порядке, предусмотренном настоящим регламентом.

При личном обращении заявитель подает заявление и документы, перечисленные в пунктах 2.2.1–2.2.3 настоящего регламента, сотруднику органа Администрации.

2.2.5. Сотрудник органа Администрации не вправе требовать от заявителя:

2.2.5.1. Предоставления документов и информации или осуществления действий, предоставление которых не предусмотрено нормативными правовыми актами, регулирующими отношения, возникающие в связи с предоставлением Услуги.

2.2.5.2. Предоставления документов и информации, которые находятся в распоряжении органов, предоставляющих Услуги, иных государственных органов, органов местного самоуправления, подведомственных государственным органам или органам местного самоуправления организаций, участвующих в предоставлении государственных и муниципальных услуг, в соответствии с нормативными правовыми актами Российской Федерации, нормативными правовыми актами Архангельской области, муниципальными правовыми актами органов местного самоуправления Северодвинска.

2.2.5.3. Предоставления документов и информации, отсутствие и (или) недостоверность которых не указывались при первоначальном отказе в приеме документов, необходимых для предоставления Услуги, за исключением следующих случаев:

– изменение требований нормативных правовых актов, касающихся предоставления Услуги, после первоначальной подачи заявления о предоставлении Услуги;

– наличие ошибок в заявлении о предоставлении Услуги и документах, поданных заявителем после первоначального отказа в приеме документов, необходимых для предоставления Услуги и не включенных в представленный ранее комплект документов;

– истечение срока действия документов или изменение информации после первоначального отказа в приеме документов, необходимых для предоставления Услуги;

– выявление документально подтвержденного факта (признаков) ошибочного или противоправного действия (бездействия) должностного лица, муниципального служащего Администрации Северодвинска, при первоначальном отказе в приеме документов, необходимых для предоставления Услуги, либо в предоставлении Услуги, о чем в письменном виде за подписью начальника органа Администрации, при первоначальном отказе в приеме документов, необходимых для предоставления Услуги, уведомляется заявитель, а также приносятся извинения за доставленные неудобства.

2.2.6. Заявитель после предоставления документов вправе отказаться от предоставления Услуги. Отказ оформляется письменно в произвольной форме и представляется в орган Администрации.

2.3. Исчерпывающий перечень оснований для отказа в приеме документов, необходимых для предоставления Услуги

Заявитель получает отказ в приеме документов по следующим основаниям:

1) лицо, подающее документы, не относится к числу заявителей в соответствии с пунктами 1.2.1, 1.2.2 настоящего регламента;

2) заявитель представил неполный комплект документов в соответствии с пунктами 2.2.1, 2.2.2 и 2.2.3 настоящего административного регламента;

3) заявитель представил документы с неоговоренными исправлениями, серьезными повреждениями, не позволяющими однозначно толковать содержание, с подчистками либо приписками, зачеркнутыми словами, записями, выполненными карандашом;

4) заявитель представил заявление о предварительном согласовании предоставления земельного участка, в котором не указана информация в соответствии с подпунктом 2.2.1.1 настоящего регламента;

5) заявитель представил заявление о предоставлении земельного участка, в котором не указана информация в соответствии с подпунктом 2.2.2.1 настоящего регламента.

2.4. Срок предоставления Услуги

2.4.1. Сроки выполнения отдельных административных процедур и действий при предоставлении Услуги:

1) регистрация заявления – 1 календарный день;

2) проверка документов, представленных заявителем, и установление наличия или отсутствия оснований для отказа в приеме документов, необходимых для предоставления муниципальной услуги, – в течение 10 календарных дней со дня поступления заявления заявителя;

3) издание распоряжения о предварительном согласовании предоставления земельного участка, если требуется образование испрашиваемого земельного участка или уточнение его границ, – в срок не более чем 26 календарных дней со дня регистрации заявления заявителя;

4) принятие решения об отказе в предварительном согласовании предоставления земельного участка, если требуется образование испрашиваемого земельного участка или уточнение его границ, – в срок не более чем 26 календарных дней со дня регистрации заявления заявителя;

5) принятие решения о приостановлении срока рассмотрения заявления о предварительном согласовании предоставления земельного участка – в срок не более чем 26 календарных дней со дня регистрации заявления заявителя;

6) подготовка проекта договора безвозмездного пользования земельным участком, если не требуется образование испрашиваемого земельного участка или уточнение его границ, – в срок не более чем 26 календарных дней со дня регистрации заявления заявителя;

7) принятие решения об отказе в предоставлении земельного участка – в срок не более чем 26 календарных дней со дня регистрации заявления заявителя;

8) выдача результата предоставления Услуги – в течение 3 календарных дней со дня принятия решения (издания распоряжения, подготовки проекта договора).

2.4.2. Максимальный срок ожидания в очереди при подаче заявления и прилагаемых к нему документов для предоставления Услуги и при получении документов, являющихся результатом предоставления Услуги, не должен превышать 15 минут.

2.5. Исчерпывающий перечень оснований для приостановления или отказа в предоставлении Услуги

2.5.1. Приостановление предоставления Услуги осуществляется:

2.5.1.1. В случае если на дату поступления в орган Администрации заявления о предварительном согласовании предоставления земельного участка, образование которого предусмотрено приложенной к этому заявлению схемой расположения земельного участка, на рассмотрении органа Администрации находится представленная ранее другим лицом схема расположения земельного участка и местоположение земельных участков, образование которых предусмотрено этими схемами, частично или полностью совпадает.

Срок рассмотрения поданного позднее заявления о предварительном согласовании предоставления земельного участ-

ка приостанавливается до принятия решения об утверждении направленной или представленной ранее схемы расположения земельного участка или до принятия решения об отказе в утверждении указанной схемы.

2.5.2. Основания для отказа в предварительном согласовании предоставления земельного участка:

1) в соответствии с пунктом 16 статьи 11.10 Земельного кодекса Российской Федерации схема расположения земельного участка, приложенная к заявлению о предварительном согласовании предоставления земельного участка, не может быть утверждена хотя бы по одному из следующих оснований:

а) несоответствие схемы расположения земельного участка ее формату, формату или требованиям к ее подготовке, которые установлены в соответствии с пунктом 12 статьи 11.10 Земельного кодекса Российской Федерации;

б) полное или частичное совпадение местоположения земельного участка, образование которого предусмотрено схемой его расположения, с местоположением земельного участка, образуемого в соответствии с ранее принятым решением об утверждении схемы расположения земельного участка, срок действия которого истек;

в) разработка схемы расположения земельного участка с нарушением предусмотренных статьей 11.9 Земельного кодекса Российской Федерации требований к образуемым земельным участкам;

г) несоответствие схемы расположения земельного участка утвержденному проекту планировки территории, землеустроительной документации, положению об особо охраняемой природной территории;

д) расположение земельного участка, образование которого предусмотрено схемой расположения земельного участка, в границах территории, для которой утвержден проект межевания территории;

2) земельный участок, который предстоит образовать, не может быть предоставлен заявителю по основаниям, указанным в подпунктах 1–14, 16–20, 23 и 24 пункта 2.5.3 настоящего регламента;

3) земельный участок, границы которого подлежат уточнению в соответствии с Федеральным законом «О государственной регистрации недвижимости», не может быть предоставлен заявителю по основаниям, указанным в подпунктах 1–24 пункта 2.5.3 настоящего регламента.

2.5.3. Основания для отказа в предоставлении земельного участка:

1) с заявлением о предоставлении земельного участка обратилось лицо, которое в соответствии с земельным законодательством не имеет права на приобретение земельного участка без проведения торгов;

2) указанный в заявлении о предоставлении земельного участка земельный участок предоставлен на праве постоянного (бессрочного) пользования, безвозмездного пользования, пожизненного наследуемого владения или аренды, за исключением случаев, если с заявлением о предоставлении земельного участка обратился обладатель данных прав;

3) указанный в заявлении о предоставлении земельного участка земельный участок образован в результате раздела земельного участка, предоставленного садоводческому или огородническому некоммерческому товариществу, за исключением случаев обращения с таким заявлением члена этого товарищества (если такой земельный участок является садовым или огородным) либо собственников земельных участков, расположенных в границах территории ведения гражданами садоводства или огородничества для собственных нужд (если земельный участок является земельным участком общего назначения);

4) указанный в заявлении о предоставлении земельного участка земельный участок предоставлен некоммерческой организации для комплексного освоения территории в целях индивидуального жилищного строительства, за исключением случаев обращения с заявлением члена этой организации либо этой организации, если земельный участок является земельным участком общего пользования этой организации;

5) на указанном в заявлении о предоставлении земельного участка земельном участке расположены здание, сооружение,

объект незавершенного строительства, принадлежащие гражданам или юридическим лицам, за исключением случаев, если на земельном участке расположены сооружения (в том числе сооружения, строительство которых не завершено), размещение которых допускается на основании сервитута, публичного сервитута, или объекты, размещенные в соответствии со статьей 39.36 Земельного кодекса Российской Федерации, либо с заявлением о предоставлении земельного участка обратился собственник этих здания, сооружения, помещений в них, этого объекта незавершенного строительства, а также случаев, если подано заявление о предоставлении земельного участка и в отношении расположенных на нем здания, сооружения, объекта незавершенного строительства принято решение о сносе самовольной постройки либо решение о сносе самовольной постройки или ее приведении в соответствие с установленными требованиями и в сроки, установленные указанными решениями, не выполнены обязанности, предусмотренные частью 11 статьи 55.32 Градостроительного кодекса Российской Федерации;

б) на указанном в заявлении о предоставлении земельного участка земельном участке расположены здание, сооружение, объект незавершенного строительства, находящиеся в государственной или муниципальной собственности, за исключением случаев, если на земельном участке расположены сооружения (в том числе сооружения, строительство которых не завершено), размещение которых допускается на основании сервитута, публичного сервитута, или объекты, размещенные в соответствии со статьей 39.36 Российской Федерации, либо с заявлением о предоставлении земельного участка обратился правообладатель этих здания, сооружения, помещений в них, этого объекта незавершенного строительства;

7) указанный в заявлении о предоставлении земельного участка земельный участок является изъятым из оборота или ограниченным в обороте и его предоставление не допускается на праве безвозмездного пользования;

8) указанный в заявлении о предоставлении земельного участка земельный участок является зарезервированным для государственных или муниципальных нужд в случае, если заявитель обратился с заявлением о предоставлении земельного участка в безвозмездное пользование на срок, превышающий срок действия решения о резервировании земельного участка, за исключением случая предоставления земельного участка для целей резервирования;

9) указанный в заявлении о предоставлении земельного участка земельный участок расположен в границах территории, в отношении которой с другим лицом заключен договор о развитии застроенной территории, за исключением случаев, если с заявлением о предоставлении земельного участка обратился собственник здания, сооружения, помещений в них, объекта незавершенного строительства, расположенных на таком земельном участке, или правообладатель такого земельного участка;

10) указанный в заявлении о предоставлении земельного участка земельный участок расположен в границах территории, в отношении которой с другим лицом заключен договор о развитии застроенной территории, или земельный участок образован из земельного участка, в отношении которого с другим лицом заключен договор о комплексном освоении территории, за исключением случаев, если такой земельный участок предназначен для размещения объектов федерального значения, объектов регионального значения или объектов местного значения и с заявлением о предоставлении такого земельного участка обратилось лицо, уполномоченное на строительство указанных объектов;

11) указанный в заявлении о предоставлении земельного участка земельный участок образован из земельного участка, в отношении которого заключен договор о комплексном освоении территории или договор о развитии застроенной территории, и в соответствии с утвержденной документацией по планировке территории предназначен для размещения объектов федерального значения, объектов регионального значения или объектов местного значения;

12) указанный в заявлении о предоставлении земельного участка

участка земельный участок является предметом аукциона, извещение о проведении которого размещено в соответствии с пунктом 19 статьи 39.11 Земельного кодекса Российской Федерации;

13) в отношении земельного участка, указанного в заявлении о его предоставлении, поступило предусмотренное подпунктом 6 пункта 4 статьи 39.11 Земельного кодекса Российской Федерации заявление о проведении аукциона по его продаже или аукциона на право заключения договора его аренды при условии, что такой земельный участок образован в соответствии с подпунктом 4 пункта 4 статьи 39.11 Земельного кодекса Российской Федерации и уполномоченным органом не принято решение об отказе в проведении этого аукциона по основаниям, предусмотренным пунктом 8 статьи 39.11 Земельного кодекса Российской Федерации;

14) в отношении земельного участка, указанного в заявлении о его предоставлении, опубликовано и размещено в соответствии с подпунктом 1 пункта 1 статьи 39.18 Земельного кодекса Российской Федерации извещение о предоставлении земельного участка для индивидуального жилищного строительства, ведения личного подсобного хозяйства, садоводства или осуществления крестьянским (фермерским) хозяйством его деятельности;

15) разрешенное использование земельного участка не соответствует целям использования такого земельного участка, указанным в заявлении о предоставлении земельного участка, за исключением случаев размещения линейного объекта в соответствии с утвержденным проектом планировки территории;

16) испрашиваемый земельный участок полностью расположен в границах зоны с особыми условиями использования территории, установленные ограничения использования земельных участков в которой не допускают использования земельного участка в соответствии с целями использования такого земельного участка, указанными в заявлении о предоставлении земельного участка;

17) площадь земельного участка, указанного в заявлении о предоставлении земельного участка садоводческому или огородническому некоммерческому товариществу, превышает предельный размер, установленный пунктом 6 статьи 39.10 Земельного кодекса Российской Федерации;

18) указанный в заявлении о предоставлении земельного участка земельный участок в соответствии с утвержденными документами территориального планирования и (или) документацией по планировке территории предназначен для размещения объектов федерального значения, объектов регионального значения или объектов местного значения и с заявлением о предоставлении земельного участка обратилось лицо, не уполномоченное на строительство этих объектов;

19) указанный в заявлении о предоставлении земельного участка земельный участок предназначен для размещения здания, сооружения в соответствии с государственной программой Российской Федерации, государственной программой субъекта Российской Федерации и с заявлением о предоставлении земельного участка обратилось лицо, не уполномоченное на строительство этих здания, сооружения;

20) предоставление земельного участка на заявленном виде прав не допускается;

21) в отношении земельного участка, указанного в заявлении о его предоставлении, не установлен вид разрешенного использования;

22) указанный в заявлении о предоставлении земельного участка земельный участок не отнесен к определенной категории земель;

23) в отношении земельного участка, указанного в заявлении о его предоставлении, принято решение о предварительном согласовании его предоставления, срок действия которого не истек, и с заявлением о предоставлении земельного участка обратилось иное не указанное в этом решении лицо;

24) указанный в заявлении о предоставлении земельного участка земельный участок изъят для государственных или муниципальных нужд и указанная в заявлении цель предоставления такого земельного участка не соответствует целям,

для которых такой земельный участок был изъят, за исключением земельных участков, изъятых для государственных или муниципальных нужд в связи с признанием многоквартирного дома, который расположен на таком земельном участке, аварийным и подлежащим сносу или реконструкции;

25) границы земельного участка, указанного в заявлении о его предоставлении, подлежат уточнению в соответствии с Федеральным законом «О государственной регистрации недвижимости»;

26) площадь земельного участка, указанного в заявлении о его предоставлении, превышает его площадь, указанную в схеме расположения земельного участка, проекте межевания территории, в соответствии с которыми такой земельный участок образован, более чем на десять процентов.

2.6. Плата, взимаемая с заявителя при предоставлении Услуги

За предоставление Услуги плата не взимается.

2.7. Результат предоставления Услуги

Результатом предоставления Услуги являются:

1) договор безвозмездного пользования земельным участком, заключенный гражданином или юридическим лицом с Администрацией Северодвинска;

2) решение об отказе в предоставлении земельного участка в форме письма начальника органа Администрации.

2.8. Требования к местам предоставления Услуги

Требования к помещениям, предназначенным для предоставления Услуги:

1) обозначаются соответствующими табличками с указанием номера кабинета, названия соответствующего подразделения органа Администрации Северодвинска, предоставляющего Услуги, фамилий, имен и отчества сотрудников органа Администрации Северодвинска, организующих предоставление Услуги, мест приема и выдачи документов, мест информирования заявителей, графика работы с заявителями;

2) оснащаются стульями, столами, компьютером с возможностью печати и выхода в Интернет, иной необходимой оргтехникой;

3) для ожидания приема заявителям отводятся места для оформления документов, оборудованные стульями, столами (стойками);

4) должны удовлетворять требованиям об обеспечении беспрепятственного доступа инвалидов к объектам социальной, инженерной и транспортной инфраструктур и к предоставляемым в них услугам в соответствии с законодательством Российской Федерации о социальной защите инвалидов.

2.9. Показатели доступности и качества Услуги

2.9.1. Показателями доступности Услуги являются:

1) предоставление заявителям информации о правилах предоставления Услуги в соответствии с подразделом 1.3 настоящего регламента;

2) обеспечение заявителям возможности обращения за предоставлением Услуги через представителя;

3) обеспечение заявителям возможности взаимодействия с органом Администрации, предоставляющим Услуги, в электронной форме через Архангельский региональный портал государственных и муниципальных услуг (функций) и Единый портал государственных и муниципальных услуг (функций):

– размещение на Архангельском региональном портале государственных и муниципальных услуг (функций) и Едином портале государственных и муниципальных услуг (функций) форм документов, необходимых для предоставления Услуги, и обеспечение возможности их копирования и заполнения в электронной форме;

– обеспечение заявителям возможности направлять заявления о предоставлении Услуги в электронной форме;

– обеспечение заявителям возможности осуществлять с использованием Архангельского регионального портала государственных и муниципальных услуг (функций) и Единого портала государственных и муниципальных услуг (функций) мониторинг хода движения дела заявителя;

– обеспечение заявителям возможности получения результатов предоставления Услуги в электронной форме на Архангельском региональном портале государственных и муниципальных услуг (функций) и Едином портале государственных и муниципальных услуг (функций);

4) безвозмездность предоставления Услуги.

2.9.2. Показателями качества Услуги являются:

1) отсутствие случаев нарушения сроков при предоставлении Услуги;

2) отсутствие случаев удовлетворения в досудебном, судебном порядке жалоб заявителей, оспаривающих решения и действия (бездействие) Администрации Северодвинска, ее должностных лиц, муниципальных служащих Администрации Северодвинска, предоставляющих Услугу.

3. Административные процедуры

Предоставление Услуги включает в себя следующие административные процедуры:

1) регистрация заявления;

2) рассмотрение представленных документов;

3) принятие решения о предоставлении (отказе в предоставлении) Услуги;

4) выдача результата предоставления Услуги.

3.1. Регистрация заявления

3.1.1. Основанием для начала предоставления Услуги является получение заявления о предоставлении Услуги.

Сотрудник органа Администрации, ответственный за прием и регистрацию документов, производит прием заявления с приложением документов лично от заявителя или его представителя.

В ходе приема заявления и прилагаемых к нему документов сотрудник осуществляет их проверку на:

– соответствие заявителя требованиям, указанным в подразделе 1.2 настоящего регламента;

– оформление заявления в соответствии с формой (Приложение № 1 и № 2 к настоящему регламенту);

– комплектность представленных документов в соответствии с пунктами 2.2.1, 2.2.2 и 2.2.3 настоящего регламента. В случае если заявитель не представил документы, которые согласно настоящему регламенту вправе представить самостоятельно, орган Администрации запрашивает недостающую информацию в соответствии со ст. 6 Федерального закона от 27.07.2010 № 210-ФЗ «Об организации предоставления государственных и муниципальных услуг»;

– отсутствие в заявлении и прилагаемых к нему документах неоговоренных исправлений, серьезных повреждений, не позволяющих однозначно истолковать их содержание, подчисток либо приписок, зачеркнутых слов;

– отсутствие в заявлении и прилагаемых к нему документах записей, выполненных карандашом.

При установлении фактов несоответствия заявления и прилагаемых к нему документов установленным требованиям сотрудник уведомляет заявителя о наличии препятствий для приема документов, объясняет заявителю содержание выявленных недостатков и предлагает принять меры по их устранению.

После проверки документов, если нет оснований для отказа в приеме документов в соответствии с подразделом 2.3 настоящего регламента, сотрудник на лицевой стороне в левом нижнем углу заявления ставит отметку (свою подпись, расшифровку подписи и дату) о соответствии документов предъявляемым настоящим пунктом требованиям, после чего заявление регистрируется сотрудником органа Администрации и на заявлении ставится номер и дата регистрации. Заявителю выдается расписка о принятии заявления и прилагаемых к нему документов.

3.1.2. Заявитель может направить заявление и прилагаемые к нему документы почтовым отправлением с описью вложения, в электронной форме. Сотрудник органа Администрации производит прием заявления с прилагаемыми документами, после чего заявление регистрируется и на заявлении ставится номер и дата регистрации.

Заявления, поступившие в электронной форме во вне рабочее время, подлежат регистрации в начале очередного рабочего дня до рассмотрения запросов заявителей, поступающих иным образом.

3.2. Рассмотрение представленных документов

3.2.1. После регистрации заявления, поступившего при личном обращении заявителя или его представителя, по почте или в электронной форме, заявление и прилагаемые к нему документы передаются руководителю органа Администрации, который определяет сотрудника – ответственного исполнителя по данному заявлению.

3.2.2. Ответственный исполнитель в течение 5 календарных дней со дня регистрации заявления проводит проверку представленных документов.

3.2.3. Если заявитель настаивает на принятии документов, но имеются основания для отказа в их приеме, либо документы поступили по почте, в электронной форме и также имеются основания для отказа, сотрудник отдела в течение 10 календарных дней после поступления заявления направляет заявителю письменный отказ в приеме документов с указанием причин отказа и возможностей их устранения, который подписывается руководителем органа Администрации.

Отказ в приеме документов передается лично заявителю или его представителю либо направляется заявителю по почте по адресу, указанному в заявлении, в электронной форме.

3.2.4. В случае соответствия представленных в целях предварительного согласования земельного участка документов всем требованиям, установленным настоящим регламентом, сотрудник органа Администрации Северодвинска готовит проект распоряжения Администрации Северодвинска «О предварительном согласовании предоставления земельного участка» и осуществляет его согласование в соответствии с Регламентом Администрации Северодвинска.

Распоряжение Администрации Северодвинска «О предварительном согласовании предоставления земельного участка» подписывается заместителем Главы Администрации Северодвинска по городскому хозяйству.

В случаях, установленных пунктом 2.5.1 настоящего регламента, сотрудник органа Администрации готовит решение о приостановлении срока рассмотрения поданного позднее заявления о предварительном согласовании предоставления земельного участка в форме письма за подписью начальника органа Администрации.

В случаях, установленных пунктом 2.5.2 настоящего регламента, сотрудник органа Администрации готовит отказ в предварительном согласовании предоставления земельного участка в форме письма за подписью начальника органа Администрации.

Распоряжение Администрации Северодвинска «О предварительном согласовании предоставления земельного участка», письмо начальника органа Администрации о приостановлении срока рассмотрения заявления, об отказе в предварительном согласовании предоставления земельного участка передается лично заявителю или его представителю либо направляется заявителю по почте по адресу, указанному в заявлении, в электронной форме.

3.3. Принятие решения о предоставлении (отказе в предоставлении) Услуги

В случае соответствия представленных документов всем требованиям, установленным настоящим регламентом, сотрудник органа Администрации готовит проект договора безвозмездного пользования и осуществляет его согласование в соответствии с регламентом Администрации Северодвинска.

В случаях, установленных пунктом 2.5.3 настоящего регламента, сотрудник органа Администрации готовит отказ в предоставлении Услуги в форме письма за подписью начальника органа Администрации.

3.4. Выдача результата предоставления Услуги

Результат предоставления Услуги (письменный отказ в предоставлении Услуги) выдается заявителю (его представителю) лично либо направляется по почте заказным письмом по адресу, указанному в заявлении, в электронной форме.

При получении результата предоставления Услуги заявитель ставит свою подпись и дату получения на документе, который остается в органе Администрации.

При отправке по почте результата предоставления Услуги сотрудник органа Администрации подшивает в дело экземпляр почтового уведомления с отметкой о вручении.

4. Контроль за исполнением административного регламента

4.1. Контроль за исполнением настоящего регламента осуществляется начальником Управления градостроительства и земельных отношений (далее – УГиЗО), начальником Белозерского территориального отдела (далее – БТО) в следующих формах:

- текущее наблюдение за выполнением сотрудниками административных действий при предоставлении Услуги;
- рассмотрение жалоб на действия (бездействие) муниципальных служащих, выполняющих административные действия при предоставлении Услуги.

4.2. Обязанности сотрудников по исполнению настоящего регламента, а также их персональная ответственность за неисполнение или ненадлежащее исполнение своих обязанностей закрепляются в их должностных инструкциях.

4.3. Решения, принятые в ходе предоставления Услуги, могут быть оспорены заявителем в порядке, предусмотренном разделом 5 настоящего регламента, Федеральным законом от 27.07.2010 № 210-ФЗ «Об организации предоставления государственных и муниципальных услуг», и в судебном порядке.

5. Досудебный (внесудебный) порядок обжалования решений и (или) действий (бездействия) Администрации Северодвинска, ее должностных лиц и муниципальных служащих

5.1. Заявитель имеет право обратиться в досудебном (внесудебном) порядке с жалобой на решения и действия (бездействие) Администрации Северодвинска, ее должностных лиц и муниципальных служащих (далее – жалоба) в случае нарушения стандарта предоставления Услуги.

5.2. Жалобы подаются:

- на решения и действия (бездействие) сотрудников БТО – начальнику БТО;
- на решения и действия (бездействие) сотрудников УГиЗО – начальнику УГиЗО;
- на решения и действия (бездействие) начальника УГиЗО, БТО – заместителю Главы Администрации Северодвинска по городскому хозяйству;
- на решения и действия (бездействие) заместителя Главы Администрации Северодвинска по городскому хозяйству – Главе Северодвинска.

5.3. Жалобы рассматриваются должностными лицами, указанными в пункте 5.2 настоящего регламента, в порядке, предусмотренном Федеральным законом от 27.08.2010 № 210-ФЗ «Об организации предоставления государственных и муниципальных услуг», Положением об особенностях подачи и рассмотрения жалоб на решения и действия (бездействие) Администрации Северодвинска, ее должностных лиц и муниципальных служащих, утвержденным постановлением Администрации Северодвинска от 17.05.2019 № 162-па, и настоящим регламентом.

Приложение № 1
к административному регламенту
предоставления муниципальной услуги
«Предоставление земельных участков, государственная
собственность на которые не разграничена, расположенных
на территории муниципального образования «Северодвинск»,
и земельных участков, находящихся в муниципальной
собственности, в безвозмездное пользование», утвержденному
постановлением Администрации Северодвинска
от 30.11.2018 № 468-па
(в ред. от 16.03.2020 № 110-па)

Начальнику УГиЗО
Администрации Северодвинска
164501, г. Северодвинск,
ул. Плюснина, д. 7

Начальнику БТО Администрации Северодвинска
164526, г. Северодвинск, пос. Белое озеро,
ул. Школьная, д. 6

ЗАЯВЛЕНИЕ

о предварительном согласовании предоставления земельного участка

Прошу предварительно согласовать предоставление земельного участка в безвозмездное пользование для _____

(цель использования земельного участка)

с кадастровым номером (в случае если границы земельного участка подлежат уточнению или из которого предусмотрено образование испрашиваемого земельного участка): _____

Реквизиты решения об утверждении проекта межевания территории (если образование испрашиваемого земельного участка предусмотрено указанным проектом): _____

Реквизиты решения об изъятии земельного участка для государственных или муниципальных нужд (в случае если земельный участок предоставляется взамен земельного участка, изымаемого для государственных или муниципальных нужд): _____

Реквизиты решения об утверждении документа территориального планирования и (или) проекта планировки территории (в случае если земельный участок предоставляется для размещения объектов, предусмотренных этим документом и (или) этим проектом): _____

на основании следующих документов:

№ п/п	Наименование документа		

ЗАЯВИТЕЛЬ:

(фамилия, имя и (при наличии) отчество, место жительства заявителя и реквизиты документа, удостоверяющего его личность, в случае, если заявление подается физическим лицом)

(фамилия, имя и (при наличии) отчество представителя заявителя и реквизиты документа, подтверждающего его полномочия, в случае, если заявление подается представителем заявителя)

(наименование, место нахождения, организационно-правовая форма и сведения о государственной регистрации заявителя в Едином государственном реестре юридических лиц в случае, если заявление подается юридическим лицом)

(почтовый адрес, адрес электронной почты, номер телефона для связи с заявителем или представителем заявителя)

« _____ » 20 _____ г.

(подпись)

Приложение № 2
к административному регламенту
предоставления муниципальной услуги
«Предоставление земельных участков, государственная
собственность на которые не разграничена, расположенных
на территории муниципального образования «Северодвинск»,
и земельных участков, находящихся в муниципальной
собственности, в безвозмездное пользование», утвержденному
постановлением Администрации Северодвинска
от 30.11.2018 № 468-па
(в ред. от 16.03.2020 № 110-па)

Начальнику УГиЗО
Администрации Северодвинска
164501, г. Северодвинск,
ул. Плюснина, д. 7

Начальнику БТО Администрации Северодвинска
164526, г. Северодвинск, пос. Белое озеро,
ул. Школьная, д. 6

ЗАЯВЛЕНИЕ
о предоставлении земельного участка в безвозмездное
пользование

Прошу предоставить в безвозмездное пользование зе-
мельный участок для _____

(цель использования земельного участка)

Кадастровый номер земельного участка: _____

Реквизиты решения об изъятии земельного участка для
государственных или муниципальных нужд (в случае если зе-
мельный участок предоставляется взамен земельного участка,
изымаемого для государственных или муниципальных нужд): _____

Реквизиты решения об утверждении документа террито-
риального планирования и (или) проекта планировки терри-
тории (в случае если земельный участок предоставляется для
размещения объектов, предусмотренных этим документом
и (или) этим проектом): _____

Реквизиты решения о предварительном согласовании
предоставления земельного участка в случае, если испраши-
ваемый земельный участок образовывался или его границы
уточнялись на основании данного решения

на основании следующих документов:

№ п/п	Наименование документа		

ЗАЯВИТЕЛЬ:

(фамилия, имя и (при наличии) отчество, место жительства заявителя и реквизиты
документа, удостоверяющего его личность, в случае, если заявление подается
физическим лицом)

(фамилия, имя и (при наличии) отчество представителя заявителя и реквизиты
документа, подтверждающего его полномочия, в случае, если заявление подается
представителем заявителя)

(наименование, место нахождения, организационно-правовая форма и сведения
о государственной регистрации заявителя в Едином государственном реестре
юридических лиц в случае, если заявление подается юридическим лицом)

(почтовый адрес, адрес электронной почты, номер телефона для связи с заявителем
ли представителем заявителя)

« _____ » _____ 20 _____ г.

(подпись)

Российская Федерация
Архангельская область
АДМИНИСТРАЦИЯ МУНИЦИПАЛЬНОГО ОБРАЗОВАНИЯ
«СЕВЕРОВДИНСК»
ПОСТАНОВЛЕНИЕ

от 16.03.2020 № 111-па
г. Северодвинск Архангельской области

О ВНЕСЕНИИ ИЗМЕНЕНИЯ В АДМИНИСТРАТИВНЫЙ
РЕГЛАМЕНТ ПРЕДОСТАВЛЕНИЯ МУНИЦИПАЛЬНОЙ
УСЛУГИ «ПРЕДОСТАВЛЕНИЕ ЗЕМЕЛЬНЫХ УЧАСТКОВ,
ГОСУДАРСТВЕННАЯ СОБСТВЕННОСТЬ НА КОТОРЫЕ
НЕ РАЗГРАНИЧЕНА, РАСПОЛОЖЕННЫХ НА ТЕРРИТОРИИ
МУНИЦИПАЛЬНОГО ОБРАЗОВАНИЯ «СЕВЕРОВДИНСК»,
И ЗЕМЕЛЬНЫХ УЧАСТКОВ, НАХОДЯЩИХСЯ
В МУНИЦИПАЛЬНОЙ СОБСТВЕННОСТИ, В ПОСТОЯННОЕ
(БЕССРОЧНОЕ) ПОЛЬЗОВАНИЕ»

**В целях приведения муниципального правового акта в со-
ответствие с законодательством Российской Федерации**

ПОСТАНОВЛЯЮ:

1. Внести в административный регламент предоставления
муниципальной услуги «Предоставление земельных участков,
государственная собственность на которые не разграничена,
расположенных на территории муниципального образования
«Северодвинск», и земельных участков, находящихся в муни-
ципальной собственности, в постоянное (бессрочное) поль-
зование», утвержденный постановлением Администрации
Северодвинска от 30.11.2018 № 469-па, изменение, изложив его
в прилагаемой редакции.

2. Отделу по связям со средствами массовой информации
Администрации Северодвинска опубликовать (обнародовать)
настоящее постановление в бюллетене нормативно-правовых
актов муниципального образования «Северодвинск» «Вполне
официально» и разместить на официальном интернет-сайте
Администрации Северодвинска.

И.о. Главы Северодвинска А. В. Силин

УТВЕРЖДЕН
постановлением Администрации Северодвинска
от 30.11.2018 № 469-па
(в ред. от 16.03.2020 № 111-па)

АДМИНИСТРАТИВНЫЙ РЕГЛАМЕНТ
предоставления муниципальной услуги «Предоставление
земельных участков, государственная собственность
на которые не разграничена, расположенных
на территории муниципального образования
«Северодвинск», и земельных участков, находящихся
в муниципальной собственности, в постоянное
(бессрочное) пользование»

1. Общие положения

1.1. Предмет регулирования административного
регламента

1.1.1. Настоящий административный регламент устанавливает порядок предоставления муниципальной услуги «Предоставление земельных участков, государственная собственность на которые не разграничена, расположенных на территории муниципального образования «Северодвинск», и земельных участков, находящихся в муниципальной собственности, в постоянное (бессрочное) пользование» (далее – Услуга) и стандарт предоставления Услуги, включая сроки и последовательность административных процедур и административных действий органов Администрации Северодвинска при осуществлении полномочий по предоставлению Услуги на территории муниципального образования «Северодвинск».

Услуга предоставляется Администрацией Северодвинска в лице:

– Управления градостроительства и земельных отношений Администрации Северодвинска (далее – орган Администрации) в пределах муниципального образования «Северодвинск», за исключением территории, входящей в состав Белозерского административного округа;

– Белозерского территориального отдела (далее – орган Администрации) – на территории Белозерского административного округа.

1.1.2. Предоставление Услуги включает в себя следующие административные процедуры:

- 1) регистрация заявления;
- 2) рассмотрение представленных документов;
- 3) принятие решения о предоставлении (отказе в предоставлении) Услуги;
- 4) выдача результата предоставления Услуги.

1.2. Описание заявителей при предоставлении Услуги

1.1.1. Заявителями при предоставлении Услуги являются:

- государственные и муниципальные учреждения (бюджетные, казенные, автономные);
- казенные предприятия;
- центры исторического наследия президентов Российской Федерации, прекративших исполнение своих полномочий.

1.2.2. От имени заявителей, указанных в пункте 1.2.1 настоящего регламента, вправе выступать:

- 1) законные представители;
- 2) представители, действующие на основании доверенности.

1.3. Требования к порядку информирования о правилах предоставления Услуги

1.3.1. Информация о правилах предоставления Услуги может быть получена:

- по телефону;
- электронной почте;
- по почте путем обращения заявителя с письменным запросом о предоставлении информации;
- при личном обращении заявителя (на информационных стендах);
- на Архангельском региональном портале государственных и муниципальных услуг (функций) и Едином портале государственных и муниципальных услуг (функций).

1.3.2. При информировании по телефону, по электронной почте, по почте (при обращении заявителя с письменным запросом о предоставлении информации) и при личном обращении заявителя сообщается следующая информация:

- контактные данные органа Администрации (почтовый адрес, адрес официального Интернет-сайта Администрации Северодвинска, номер телефона для справок, адрес электронной почты);
- график работы органа Администрации с заявителями в целях оказания содействия при подаче запросов заявителей в электронной форме;
- график работы органа Администрации с заявителями по иным вопросам их взаимодействия;
- сведения о порядке досудебного (внесудебного) обжалования решений и действий (бездействия) должностных лиц, муниципальных служащих Администрации Северодвинска;
- сведения о нормативных правовых актах, регулирующих предоставление услуги (наименование нормативного правового акта, принявший орган, номер документа, дата принятия);
- перечень документов, необходимых для получения услуги, комплектность (достаточность) представляемых документов.

Ответ на телефонный звонок должен начинаться с информации о наименовании органа Администрации, предоставляющего Услуги, в который позвонил гражданин, должности, фамилии, имени и отчестве принявшего телефонный звонок со-

трудника органа Администрации. Время разговора не должно превышать 10 минут (за исключением случаев консультирования по порядку предоставления Услуги). При невозможности сотрудника органа Администрации, принявшего телефонный звонок, самостоятельно ответить на поставленные вопросы телефонный звонок должен быть переадресован (переведен) на другого сотрудника органа Администрации либо позволившему гражданину должен быть сообщен номер телефона, по которому можно получить необходимую информацию, или указан иной способ получения информации о правилах предоставления Услуги.

Обращения заявителей в электронной форме и их письменные запросы рассматриваются в органе Администрации в порядке, предусмотренном Федеральным законом от 02.05.2006 № 59-ФЗ «О порядке рассмотрения обращений граждан Российской Федерации» и Федеральным законом от 09.02.2009 № 8-ФЗ «Об обеспечении доступа к информации о деятельности государственных органов и органов местного самоуправления».

1.3.3. На официальном интернет-сайте Администрации Северодвинска, на информационных стендах помещений в местах предоставления Услуги размещаются:

- административный регламент предоставления Услуги;
- информация о месте нахождения, графике работы с заявителями органа Администрации, номер телефона органа Администрации;
- адрес электронной почты органа Администрации;
- образцы заполнения заявителями бланков документов;
- перечень нормативных правовых актов, регулирующих предоставление Услуги (с указанием их реквизитов и источников официального опубликования);
- сведения о порядке досудебного (внесудебного) обжалования решений и действий (бездействия) Администрации Северодвинска, ее должностных лиц и муниципальных служащих.

1.3.4. На Архангельском региональном портале государственных и муниципальных услуг (функций) размещаются:

- административный регламент предоставления Услуги;
- информация, указанная в пункте 1.3.3 настоящего регламента;
- информация, указанная в пункте 22 Положения о формировании и ведении Архангельского регионального реестра государственных и муниципальных услуг (функций) и Архангельского регионального портала государственных и муниципальных услуг (функций), утвержденного постановлением Правительства Архангельской области от 28.12.2010 № 408-пп.

2. Стандарт предоставления Услуги

2.1. Общие положения

2.1.1. Полное наименование муниципальной услуги: «Предоставление земельных участков, государственная собственность на которые не разграничена, расположенных на территории муниципального образования «Северодвинск», и земельных участков, находящихся в муниципальной собственности, в постоянное (бессрочное) пользование».

2.1.2. Предоставление Услуги осуществляется в соответствии со следующими нормативными правовыми актами:

- Конституция Российской Федерации;
- Федеральный закон от 02.05.2006 № 59-ФЗ «О порядке рассмотрения обращений граждан Российской Федерации»;
- Федеральный закон от 09.02.2009 № 8-ФЗ «Об обеспечении доступа к информации о деятельности государственных органов и органов местного самоуправления»;
- Федеральный закон от 27.07.2010 № 210-ФЗ «Об организации предоставления государственных и муниципальных услуг»;
- постановление Правительства Российской Федерации от 24.10.2011 № 861 «О федеральных государственных информационных системах, обеспечивающих предоставление в электронной форме государственных и муниципальных услуг (осуществление функций)»;

– постановление Правительства Российской Федерации от 20.11.2012 № 1198 «О федеральной государственной информационной системе, обеспечивающей процесс досудебного (внесудебного) обжалования решений и действий (бездействия), совершенных при предоставлении государственных и муниципальных услуг»;

– постановление Правительства Российской Федерации от 26.03.2016 № 236 «О требованиях к предоставлению в электронной форме государственных и муниципальных услуг»;

– постановление Правительства Российской Федерации от 28.12.2010 № 408-пп «О государственных информационных системах, обеспечивающих предоставление государственных услуг (исполнение функций) Архангельской области и предоставление муниципальных услуг (исполнение функций) муниципальных образований Архангельской области гражданам и организациям в электронной форме»;

– распоряжение Администрации Северодвинска от 19.12.2011 № 314-ра «Об утверждении Перечня государственных и муниципальных услуг, предоставляемых Администрацией Северодвинска»;

– распоряжение Администрации Северодвинска от 14.03.2018 № 52-ра «Об утверждении Положения об Управлении градостроительства и земельных отношений Администрации Северодвинска»;

– распоряжение Администрации Северодвинска от 03.06.2011 № 152-ра «Об утверждении Положения о Белозерском территориальном отделе Администрации муниципального образования «Северодвинск».

Перечень нормативных правовых актов, непосредственно регулирующих предоставление Услуги, размещается на официальном интернет-сайте Администрации Северодвинска и на Архангельском региональном портале государственных и муниципальных услуг (функций).

2.2. Исчерпывающий перечень документов, необходимых для предоставления Услуги

2.2.1. В случае если земельный участок предстоит образовать или границы земельного участка подлежат уточнению, заявитель представляет следующие документы:

2.2.1.1. Заявление о предварительном согласовании предоставления земельного участка (оригинал по форме, приведенной в Приложении № 1 к настоящему регламенту), содержащее следующую информацию:

1) наименование и место нахождения заявителя (для юридического лица), а также государственный регистрационный номер записи о государственной регистрации юридического лица в едином государственном реестре юридических лиц, идентификационный номер налогоплательщика, за исключением случаев, если заявителем является иностранное юридическое лицо;

2) кадастровый номер земельного участка в случае, если границы такого земельного участка подлежат уточнению в соответствии с Федеральным законом «О государственной регистрации недвижимости»;

3) реквизиты решения об утверждении проекта межевания территории, если образование испрашиваемого земельного участка предусмотрено указанным проектом;

4) кадастровый номер земельного участка или кадастровые номера земельных участков, из которых в соответствии с проектом межевания территории, со схемой расположения земельного участка предусмотрено образование испрашиваемого земельного участка, в случае, если сведения о таких земельных участках внесены в Единый государственный реестр недвижимости;

5) цель использования земельного участка;

6) реквизиты решения об изъятии земельного участка для государственных или муниципальных нужд в случае, если земельный участок предоставляется взамен земельного участка, изымаемого для государственных или муниципальных нужд;

7) реквизиты решения об утверждении документа территориального планирования и (или) проекта планировки территории в случае, если земельный участок предоставляется для

размещения объектов, предусмотренных этим документом и (или) этим проектом;

8) почтовый адрес и (или) адрес электронной почты для связи с заявителем.

2.2.1.2. Схему расположения земельного участка в случае, если испрашиваемый земельный участок предстоит образовать и отсутствует проект межевания территории, в границах которой предстоит образовать такой земельный участок (оригинал в 2 экз.).

2.2.1.3. Документ, подтверждающий полномочия представителя юридического лица в соответствии с законодательством Российской Федерации (оригинал или заверенная надлежащим образом копия в 1 экз.), и документ, подтверждающий личность представителя юридического лица (оригинал или заверенная надлежащим образом копия в 1 экз.).

2.2.1.4. Заверенный перевод на русский язык документов о государственной регистрации юридического лица в соответствии с законодательством иностранного государства в случае, если заявителем является иностранное юридическое лицо (оригинал или заверенная надлежащим образом копия, в 1 экз.).

2.2.1.5. Документы, подтверждающие право заявителя на предоставление земельного участка в соответствии с целями использования земельного участка (оригинал или заверенная надлежащим образом копия, в 1 экз.).

Для получения Услуги заявитель вправе представить самостоятельно:

– выписку из Единого государственного реестра недвижимости об объекте недвижимости (об испрашиваемом земельном участке) (оригинал или заверенная надлежащим образом копия, в 1 экз.);

– выписку из Единого государственного реестра юридических лиц о юридическом лице, являющемся заявителем (оригинал или заверенная надлежащим образом копия, в 1 экз.).

2.2.2. В случае если земельный участок образован и границы земельного участка не подлежат уточнению заявитель представляет следующие документы:

2.2.2.1. Заявление о предоставлении земельного участка (оригинал по форме, приведенной в Приложении № 2 к настоящему регламенту), содержащее следующую информацию:

1) наименование и место нахождения заявителя, а также государственный регистрационный номер записи о государственной регистрации юридического лица в едином государственном реестре юридических лиц, идентификационный номер налогоплательщика, за исключением случаев, если заявителем является иностранное юридическое лицо;

2) кадастровый номер испрашиваемого земельного участка;

3) реквизиты решения об изъятии земельного участка для государственных или муниципальных нужд в случае, если земельный участок предоставляется взамен земельного участка, изымаемого для государственных или муниципальных нужд;

4) цель использования земельного участка;

5) реквизиты решения об утверждении документа территориального планирования (или) проекта планировки территории в случае, если земельный участок предоставляется для размещения объектов, предусмотренных этим документом и (или) этим проектом;

6) реквизиты решения о предварительном согласовании предоставления земельного участка в случае, если испрашиваемый земельный участок образовывался или его границы уточнялись на основании данного решения;

7) почтовый адрес и (или) адрес электронной почты для связи с заявителем.

2.2.2.2. Документы, предусмотренные пунктами 2.2.1.3–2.2.1.5 настоящего регламента. Предоставление указанных документов не требуется в случае, если указанные документы направлялись с заявлением о предварительном согласовании предоставления земельного участка, по итогам рассмотрения которого принято решение о предварительном согласовании предоставления земельного участка.

2.2.3. Заявитель может представить документы, указанные в пунктах 2.2.1, 2.2.2 настоящего регламента, следующими способами:

- 1) по почте;
- 2) посредством личного обращения;
- 3) в электронной форме через Архангельский региональный портал государственных и муниципальных услуг (функций) или Единый портал государственных и муниципальных услуг (функций).

В случае если обращение за получением муниципальной услуги осуществлено в электронной форме через Архангельский региональный портал государственных и муниципальных услуг (функций) или Единый портал государственных и муниципальных услуг (функций) с использованием единой системы идентификации и аутентификации, заявитель имеет право использовать простую электронную подпись при обращении за получением муниципальной услуги в электронной форме при условии, что при выдаче ключа простой электронной подписи личность физического лица установлена при личном приеме.

Формирование заявления в электронной форме осуществляется посредством заполнения электронной формы заявления на Архангельском региональном портале государственных и муниципальных услуг (функций) или Едином портале государственных и муниципальных услуг (функций) без необходимости дополнительной подачи заявления в какой-либо иной форме.

В документах допускается использование факсимильного воспроизведения подписи с помощью средств механического или иного копирования, электронной подписи либо иного аналога собственноручной подписи.

Документы, предусмотренные настоящим подразделом, могут быть представлены в составе запроса заявителя о предоставлении нескольких государственных и (или) муниципальных услуг (функций) в соответствии с правилами, предусмотренными статьей 15.1 Федерального закона от 27.07.2010 № 210-ФЗ «Об организации предоставления государственных и муниципальных услуг». Комплексные запросы в части, касающейся Услуги, рассматриваются в порядке, предусмотренном настоящим регламентом.

При личном обращении заявитель подает заявление и документы, перечисленные в пунктах 2.2.1, 2.2.2 настоящего регламента, сотруднику органа Администрации.

2.2.4. Сотрудник органа Администрации не вправе требовать от заявителя:

2.2.4.1. Предоставления документов и информации или осуществления действий, предоставление которых не предусмотрено нормативными правовыми актами, регулирующими отношения, возникающие в связи с предоставлением Услуги.

2.2.4.2. Предоставления документов и информации, которые находятся в распоряжении органов, предоставляющих Услуги, иных государственных органов, органов местного самоуправления, подведомственных государственным органам или органам местного самоуправления организаций, участвующих в предоставлении государственных и муниципальных услуг, в соответствии с нормативными правовыми актами Российской Федерации, нормативными правовыми актами Архангельской области, муниципальными правовыми актами органов местного самоуправления Северодвинска.

2.2.4.3. Предоставления представления документов и информации, отсутствие и (или) недостоверность которых не указывались при первоначальном отказе в приеме документов, необходимых для предоставления Услуги, за исключением следующих случаев:

– изменение требований нормативных правовых актов, касающихся предоставления Услуги, после первоначальной подачи заявления о предоставлении Услуги;

– наличие ошибок в заявлении о предоставлении Услуги и документах, поданных заявителем после первоначального отказа в приеме документов, необходимых для предоставления Услуги и не включенных в представленный ранее комплект документов;

– истечение срока действия документов или изменение информации после первоначального отказа в приеме документов, необходимых для предоставления Услуги;

– выявление документально подтвержденного факта

(признаков) ошибочного или противоправного действия (бездействия) должностного лица, муниципального служащего Администрации Северодвинска, при первоначальном отказе в приеме документов, необходимых для предоставления Услуги либо в предоставлении Услуги, о чем в письменном виде за подписью начальника органа Администрации при первоначальном отказе в приеме документов, необходимых для предоставления Услуги, уведомляется заявитель, а также приносятся извинения за доставленные неудобства.

2.2.5. Заявитель после предоставления документов вправе отказаться от предоставления Услуги. Отказ оформляется письменно в произвольной форме и представляется в орган Администрации.

2.3. Исчерпывающий перечень оснований для отказа в приеме документов, необходимых для предоставления Услуги

Заявитель получает отказ в приеме документов по следующим основаниям:

1) лицо, подающее документы, не относится к числу заявителей в соответствии с пунктами 1.2.1, 1.2.2 настоящего регламента;

2) заявитель представил неполный комплект документов в соответствии с пунктами 2.2.1, 2.2.2 настоящего административного регламента;

3) заявитель представил документы с неоговоренными исправлениями, серьезными повреждениями, не позволяющими однозначно толковать содержание, с подчистками либо приписками, зачеркнутыми словами, записями, выполненными карандашом;

4) заявитель представил заявление о предварительном согласовании предоставления земельного участка, в котором не указана информация в соответствии с подпунктом 2.2.1.1 настоящего регламента;

5) заявитель представил заявление о предоставлении земельного участка, в котором не указана информация в соответствии с подпунктом 2.2.2.1 настоящего регламента.

2.4. Срок предоставления Услуги

2.4.1. Сроки выполнения отдельных административных процедур и действий при предоставлении Услуги:

1) регистрация заявления – 1 календарный день;

2) проверка документов, представленных заявителем, и установление наличия или отсутствия оснований для отказа в приеме документов, необходимых для предоставления муниципальной услуги, – в течение 10 календарных дней со дня поступления заявления заявителя;

3) издание распоряжения о предварительном согласовании предоставления земельного участка, если требуется образование испрашиваемого земельного участка или уточнение его границ, – в срок не более чем 26 календарных дней со дня регистрации заявления заявителя;

4) принятие решения об отказе в предварительном согласовании предоставления земельного участка, если требуется образование испрашиваемого земельного участка или уточнение его границ, – в срок не более чем 26 календарных дней со дня регистрации заявления заявителя;

5) принятие решения о приостановлении срока рассмотрения заявления о предварительном согласовании предоставления земельного участка – в срок не более чем 26 календарных дней со дня регистрации заявления заявителя;

6) принятие решения о предоставлении земельного участка в постоянное (бессрочное) пользование, если не требуется образование испрашиваемого земельного участка или уточнение его границ, – в срок не более чем 26 календарных дней со дня регистрации заявления заявителя;

7) принятие решения об отказе в предоставлении земельного участка, – в срок не более чем 26 календарных дней со дня регистрации заявления заявителя;

8) выдача результата предоставления Услуги – в течение 3 календарных дней со дня принятия решения (издания распо-

ряжения, подготовки проекта договора).

2.4.2. Максимальный срок ожидания в очереди при подаче заявления и прилагаемых к нему документов для предоставления Услуги и при получении документов, являющихся результатом предоставления Услуги, не должен превышать 15 минут.

2.5. Исчерпывающий перечень оснований для приостановления или отказа в предоставлении Услуги

2.5.1. Приостановление предоставления Услуги осуществляется:

2.5.1.1. В случае если на дату поступления в орган Администрации заявления о предварительном согласовании предоставления земельного участка, образование которого предусмотрено приложенной к этому заявлению схемой расположения земельного участка, на рассмотрении органа Администрации находится представленная ранее другим лицом схема расположения земельного участка и местоположение земельных участков, образование которых предусмотрено этими схемами, частично или полностью совпадает.

Срок рассмотрения поданного позднее заявления о предварительном согласовании предоставления земельного участка приостанавливается до принятия решения об утверждении направленной или представленной ранее схемы расположения земельного участка или до принятия решения об отказе в утверждении указанной схемы.

2.5.2. Основания для отказа в предварительном согласовании предоставления земельного участка:

1) в соответствии с пунктом 16 статьи 11.10 Земельного кодекса Российской Федерации схема расположения земельного участка, приложенная к заявлению о предварительном согласовании предоставления земельного участка, не может быть утверждена хотя бы по одному из следующих оснований:

а) несоответствие схемы расположения земельного участка ее формату, формату или требованиям к ее подготовке, которые установлены в соответствии с пунктом 12 статьи 11.10 Земельного кодекса Российской Федерации;

б) полное или частичное совпадение местоположения земельного участка, образование которого предусмотрено схемой его расположения, с местоположением земельного участка, образуемого в соответствии с ранее принятым решением об утверждении схемы расположения земельного участка, срок действия которого истек;

в) разработка схемы расположения земельного участка с нарушением предусмотренных статьей 11.9 Земельного кодекса Российской Федерации требований к образуемым земельным участкам;

г) несоответствие схемы расположения земельного участка утвержденному проекту планировки территории, землеустроительной документации, положению об особо охраняемой природной территории;

д) расположение земельного участка, образование которого предусмотрено схемой расположения земельного участка, в границах территории, для которой утвержден проект межевания территории;

2) земельный участок, который предстоит образовать, не может быть предоставлен заявителю по основаниям, указанным в подпунктах 1–14, 16–20, 23 и 24 пункта 2.5.3 настоящего регламента;

3) земельный участок, границы которого подлежат уточнению в соответствии с Федеральным законом «О государственной регистрации недвижимости», не может быть предоставлен заявителю по основаниям, указанным в подпунктах 1–24 пункта 2.5.3 настоящего регламента.

2.5.3. Основания для отказа в предоставлении земельного участка:

1) с заявлением о предоставлении земельного участка обратилось лицо, которое в соответствии с земельным законодательством не имеет права на приобретение земельного участка без проведения торгов;

2) указанный в заявлении о предоставлении земельного участка земельный участок предоставлен на праве постоянно (бессрочного) пользования, безвозмездного пользования,

пожизненного наследуемого владения или аренды, за исключением случаев, если с заявлением о предоставлении земельного участка обратился обладатель данных прав;

3) указанный в заявлении о предоставлении земельного участка земельный участок предоставлен некоммерческой организации, созданной гражданами, для ведения огородничества, садоводства, дачного хозяйства или комплексного освоения территории в целях индивидуального жилищного строительства;

4) на указанном в заявлении о предоставлении земельного участка земельном участке расположены здание, сооружение, объект незавершенного строительства, принадлежащие гражданам или юридическим лицам, за исключением случаев, если на земельном участке расположены сооружения (в том числе сооружения, строительство которых не завершено), размещение которых допускается на основании сервитута, публичного сервитута, или объекты, размещенные в соответствии со статьей 39.36 Земельного кодекса Российской Федерации, либо с заявлением о предоставлении земельного участка обратился собственник этих здания, сооружения, помещений в них, этого объекта незавершенного строительства, а также случаев, если подано заявление о предоставлении земельного участка и в отношении расположенных на нем здания, сооружения, объекта незавершенного строительства принято решение о сносе самовольной постройки либо решение о сносе самовольной постройки или ее приведении в соответствие с установленными требованиями и в сроки, установленные указанными решениями, не выполнены обязанности, предусмотренные частью 11 статьи 55.32 Градостроительного кодекса Российской Федерации;

5) на указанном в заявлении о предоставлении земельного участка земельном участке расположены здание, сооружение, объект незавершенного строительства, находящиеся в государственной или муниципальной собственности, за исключением случаев, если на земельном участке расположены сооружения (в том числе сооружения, строительство которых не завершено), размещение которых допускается на основании сервитута, публичного сервитута, или объекты, размещенные в соответствии со статьей 39.36 Российской Федерации, либо с заявлением о предоставлении земельного участка обратился правообладатель этих здания, сооружения, помещений в них, этого объекта незавершенного строительства;

6) указанный в заявлении о предоставлении земельного участка земельный участок является изъятым из оборота или ограниченным в обороте и его предоставление не допускается на праве, указанном в заявлении о предоставлении земельного участка;

7) указанный в заявлении о предоставлении земельного участка земельный участок является зарезервированным для государственных или муниципальных нужд, за исключением случая предоставления земельного участка для целей резервирования;

8) указанный в заявлении о предоставлении земельного участка земельный участок расположен в границах территории, в отношении которой с другим лицом заключен договор о развитии застроенной территории, за исключением случаев, если с заявлением о предоставлении земельного участка обратился собственник здания, сооружения, помещений в них, объекта незавершенного строительства, расположенных на таком земельном участке, или правообладатель такого земельного участка;

9) указанный в заявлении о предоставлении земельного участка земельный участок расположен в границах территории, в отношении которой с другим лицом заключен договор о развитии застроенной территории, или земельный участок образован из земельного участка, в отношении которого с другим лицом заключен договор о комплексном освоении территории, за исключением случаев, если такой земельный участок предназначен для размещения объектов федерального значения, объектов регионального значения или объектов местного значения и с заявлением о предоставлении такого земельного участка обратилось лицо, уполномоченное на строительство указанных объектов;

10) указанный в заявлении о предоставлении земельного участка земельный участок образован из земельного участка, в отношении которого заключен договор о комплексном освоении территории или договор о развитии застроенной территории, и в соответствии с утвержденной документацией по планировке территории предназначен для размещения объектов федерального значения, объектов регионального значения или объектов местного значения, за исключением случаев, если с заявлением о предоставлении в аренду земельного участка обратилось лицо, с которым заключен договор о комплексном освоении территории или договор о развитии застроенной территории, предусматривающие обязательство данного лица по строительству указанных объектов;

11) указанный в заявлении о предоставлении земельного участка земельный участок является предметом аукциона, извещение о проведении которого размещено в соответствии с пунктом 19 статьи 39.11 Земельного кодекса Российской Федерации;

12) в отношении земельного участка, указанного в заявлении о его предоставлении, поступило предусмотренное подпунктом 6 пункта 4 статьи 39.11 Земельного кодекса Российской Федерации заявление о проведении аукциона по его продаже или аукциона на право заключения договора его аренды при условии, что такой земельный участок образован в соответствии с подпунктом 4 пункта 4 статьи 39.11 Земельного кодекса Российской Федерации и уполномоченным органом не принято решение об отказе в проведении этого аукциона по основаниям, предусмотренным пунктом 8 статьи 39.11 Земельного кодекса Российской Федерации;

13) в отношении земельного участка, указанного в заявлении о его предоставлении, опубликовано и размещено в соответствии с подпунктом 1 пункта 1 статьи 39.18 Земельного кодекса Российской Федерации извещение о предоставлении земельного участка для индивидуального жилищного строительства, ведения личного подсобного хозяйства, садоводства, дачного хозяйства или осуществления крестьянским (фермерским) хозяйством его деятельности;

14) разрешенное использование земельного участка не соответствует целям использования такого земельного участка, указанным в заявлении о предоставлении земельного участка, за исключением случаев размещения линейного объекта в соответствии с утвержденным проектом планировки территории;

15) испрашиваемый земельный участок полностью расположен в границах зоны с особыми условиями использования территории, установленные ограничения использования земельных участков в которой не допускают использования земельного участка в соответствии с целями использования такого земельного участка, указанными в заявлении о предоставлении земельного участка;

16) указанный в заявлении о предоставлении земельного участка земельный участок в соответствии с утвержденными документами территориального планирования и (или) документацией по планировке территории предназначен для размещения объектов федерального значения, объектов регионального значения или объектов местного значения и с заявлением о предоставлении земельного участка обратилось лицо, не уполномоченное на строительство этих объектов;

17) указанный в заявлении о предоставлении земельного участка земельный участок предназначен для размещения здания, сооружения в соответствии с государственной программой Российской Федерации, государственной программой субъекта Российской Федерации и с заявлением о предоставлении земельного участка обратилось лицо, не уполномоченное на строительство этих здания, сооружения;

18) предоставление земельного участка на заявленном виде прав не допускается;

19) в отношении земельного участка, указанного в заявлении о его предоставлении, не установлен вид разрешенного использования;

20) указанный в заявлении о предоставлении земельного участка земельный участок не отнесен к определенной категории земель;

21) в отношении земельного участка, указанного в заявлении о его предоставлении, принято решение о предварительном согласовании его предоставления, срок действия которого не истек, и с заявлением о предоставлении земельного участка обратилось иное не указанное в этом решении лицо;

22) указанный в заявлении о предоставлении земельного участка земельный участок изъят для государственных или муниципальных нужд и указанная в заявлении цель предоставления такого земельного участка не соответствует целям, для которых такой земельный участок был изъят, за исключением земельных участков, изъятых для государственных или муниципальных нужд в связи с признанием многоквартирного дома, который расположен на таком земельном участке, аварийным и подлежащим сносу или реконструкции;

23) границы земельного участка, указанного в заявлении о его предоставлении, подлежат уточнению в соответствии с Федеральным законом «О государственной регистрации недвижимости»;

24) площадь земельного участка, указанного в заявлении о его предоставлении, превышает его площадь, указанную в схеме расположения земельного участка, проекте межевания территории, в соответствии с которыми такой земельный участок образован, более чем на десять процентов.

2.6. Плата, взимаемая с заявителя при предоставлении Услуги

За предоставление Услуги плата не взимается.

2.7. Результат предоставления Услуги

Результатом предоставления Услуги являются:

1) решение о предоставлении Услуги в форме распоряжения заместителя Главы Администрации Северодвинска по городскому хозяйству о предоставлении земельного участка в постоянное (бессрочное) пользование;

2) решение об отказе в предоставлении земельного участка в форме письма начальника органа Администрации.

2.8. Требования к местам предоставления Услуги

Требования к помещениям, предназначенным для предоставления Услуги:

1) обозначаются соответствующими табличками с указанием номера кабинета, названия соответствующего подразделения органа Администрации Северодвинска, предоставляющего Услуги, фамилий, имен и отчеств сотрудников органа Администрации Северодвинска, организующих предоставление Услуги, мест приема и выдачи документов, мест информирования заявителей, графика работы с заявителями;

2) оснащаются стульями, столами, компьютером с возможностью печати и выхода в Интернет, иной необходимой оргтехникой;

3) для ожидания приема заявителям отводятся места для оформления документов, оборудованные стульями, столами (стойками);

4) должны удовлетворять требованиям об обеспечении беспрепятственного доступа инвалидов к объектам социальной, инженерной и транспортной инфраструктур и к предоставляемым в них услугам в соответствии с законодательством Российской Федерации о социальной защите инвалидов.

2.9. Показатели доступности и качества Услуги

2.9.1. Показателями доступности Услуги являются:

1) предоставление заявителям информации о правилах предоставления Услуги в соответствии с подразделом 1.3 настоящего регламента;

2) обеспечение заявителям возможности обращения за предоставлением Услуги через представителя;

3) обеспечение заявителям возможности взаимодействия с органом Администрации, предоставляющим Услуги, в электронной форме через Архангельский региональный портал

государственных и муниципальных услуг (функций) и Единый портал государственных и муниципальных услуг (функций):

– размещение на Архангельском региональном портале государственных и муниципальных услуг (функций) и Едином портале государственных и муниципальных услуг (функций) форм документов, необходимых для предоставления Услуги, и обеспечение возможности их копирования и заполнения в электронной форме;

– обеспечение заявителям возможности направлять заявления о предоставлении Услуги в электронной форме;

– обеспечение заявителям возможности осуществлять с использованием Архангельского регионального портала государственных и муниципальных услуг (функций) и Единого портала государственных и муниципальных услуг (функций) мониторинг хода движения дела заявителя;

– обеспечение заявителям возможности получения результатов предоставления Услуги в электронной форме на Архангельском региональном портале государственных и муниципальных услуг (функций) и Едином портале государственных и муниципальных услуг (функций);

4) безвозмездность предоставления Услуги.

2.9.2. Показателями качества Услуги являются:

1) отсутствие случаев нарушения сроков при предоставлении Услуги;

2) отсутствие случаев удовлетворения в досудебном, судебном порядке жалоб заявителей, оспаривающих решения и действия (бездействие) Администрации Северодвинска, ее должностных лиц, муниципальных служащих Администрации Северодвинска, предоставляющих Услугу.

3. Административные процедуры

Предоставление Услуги включает в себя следующие административные процедуры:

1) регистрация заявления;

2) рассмотрение представленных документов;

3) принятие решения о предоставлении (отказе в предоставлении) Услуги;

4) выдача результата предоставления Услуги.

3.1. Регистрация заявления

3.1.1. Основанием для начала предоставления Услуги является получение заявления о предоставлении Услуги.

Сотрудник органа Администрации, ответственный за прием и регистрацию документов, производит прием заявления с приложением документов лично от заявителя или его представителя.

В ходе приема заявления и прилагаемых к нему документов сотрудник осуществляет их проверку на:

– соответствие заявителя требованиям, указанным в подразделе 1.2 настоящего регламента;

– оформление заявления в соответствии с формой (Приложение № 1 и № 2 к настоящему регламенту);

– комплектность представленных документов в соответствии с пунктами 2.2.1, 2.2.2 настоящего регламента.

В случае если заявитель не представил документы, которые согласно настоящему регламенту вправе представить самостоятельно, орган Администрации запрашивает недостающую информацию в соответствии со ст. 6 Федерального закона от 27.07.2010 № 210-ФЗ «Об организации предоставления государственных и муниципальных услуг»;

– отсутствие в заявлении и прилагаемых к нему документах неоговоренных исправлений, серьезных повреждений, не позволяющих однозначно истолковать их содержание, подчисток либо приписок, зачеркнутых слов;

– отсутствие в заявлении и прилагаемых к нему документах записей, выполненных карандашом.

При установлении фактов несоответствия заявления и прилагаемых к нему документов установленным требованиям сотрудник уведомляет заявителя о наличии препятствий для приема документов, объясняет заявителю содержание выявленных недостатков и предлагает принять меры по их устранению.

После проверки документов, если нет оснований для отказа в приеме документов в соответствии с подразделом 2.3 настоящего регламента, сотрудник на лицевой стороне в левом нижнем углу заявления ставит отметку (свою подпись, расшифровку подписи и дату) о соответствии документов предъявляемым настоящим пунктом требованиям, после чего заявление регистрируется сотрудником органа Администрации и на заявлении ставится номер и дата регистрации. Заявителю выдается расписка о принятии заявления и прилагаемых к нему документов.

3.1.2. Заявитель может направить заявление и прилагаемые к нему документы почтовым отправлением с описью вложения, в электронной форме. Сотрудник органа Администрации производит прием заявления с прилагаемыми документами, после чего заявление регистрируется и на заявлении ставится номер и дата регистрации.

Заявления, поступившие в электронной форме во внеурочное время, подлежат регистрации в начале очередного рабочего дня до рассмотрения запросов заявителей, поступающих иным образом.

3.2. Рассмотрение представленных документов

3.2.1. После регистрации заявления, поступившего при личном обращении заявителя или его представителя, по почте или в электронной форме, заявление и прилагаемые к нему документы передаются руководителю органа Администрации, который определяет сотрудника – ответственного исполнителя по данному заявлению.

3.2.2. Ответственный исполнитель в течение 5 календарных дней со дня регистрации заявления проводит проверку представленных документов.

3.2.3. Если заявитель настаивает на принятии документов, но имеются основания для отказа в их приеме, либо документы поступили по почте, в электронной форме и также имеются основания для отказа, сотрудник отдела в течение 10 календарных дней после поступления заявления направляет заявителю письменный отказ в приеме документов с указанием причин отказа и возможностей их устранения, который подписывается руководителем органа Администрации.

Отказ в приеме документов передается лично заявителю или его представителю либо направляется заявителю по почте по адресу, указанному в заявлении, в электронной форме.

3.2.4. В случае соответствия представленных в целях предварительного согласования земельного участка документов всем требованиям, установленным настоящим регламентом, сотрудник органа Администрации Северодвинска готовит проект распоряжения Администрации Северодвинска «О предварительном согласовании предоставления земельного участка» и осуществляет его согласование в соответствии с Регламентом Администрации Северодвинска.

Распоряжение Администрации Северодвинска «О предварительном согласовании предоставления земельного участка» подписывается заместителем Главы Администрации Северодвинска по городскому хозяйству.

В случаях, установленных пунктом 2.5.1 настоящего регламента, сотрудник органа Администрации готовит решение о приостановлении срока рассмотрения поданного позднее заявления о предварительном согласовании предоставления земельного участка в форме письма за подписью начальника органа Администрации.

В случаях, установленных пунктом 2.5.2 настоящего регламента, сотрудник органа Администрации готовит отказ в предварительном согласовании предоставления земельного участка в форме письма за подписью начальника органа Администрации.

Распоряжение Администрации Северодвинска «О предварительном согласовании предоставления земельного участка», письмо начальника органа Администрации о приостановлении срока рассмотрения заявления, об отказе в предварительном согласовании предоставления земельного участка передается лично заявителю или его представителю либо направляется заявителю по почте по адресу, указанному в заявлении, в электронной форме.

3.3. Принятие решения о предоставлении (отказе в предоставлении) Услуги

В случае соответствия представленных документов всем требованиям, установленным настоящим регламентом, сотрудник органа Администрации готовит проект распоряжения заместителя Главы Администрации Северодвинска по городскому хозяйству о предоставлении земельного участка в постоянное (бессрочное) пользование и осуществляет его согласование в соответствии с Регламентом Администрации Северодвинска.

В случаях, установленных пунктом 2.5.3 настоящего регламента, сотрудник органа Администрации готовит отказ в предоставлении Услуги в форме письма за подписью начальника органа Администрации.

3.4. Выдача результата предоставления Услуги

Результат предоставления Услуги выдается заявителю (его представителю) лично либо направляется по почте заказным письмом по адресу, указанному в заявлении, в электронной форме.

При получении результата предоставления Услуги заявитель ставит свою подпись и дату получения на документе, который остается в органе Администрации.

При отправке по почте результата предоставления Услуги сотрудник органа Администрации подшивает в дело экземпляр почтового уведомления с отметкой о вручении.

4. Контроль за исполнением административного регламента

4.1. Контроль за исполнением настоящего регламента осуществляется начальником Управления градостроительства и земельных отношений (далее – УГиЗО), начальником Белозерского территориального отдела (далее – БТО) в следующих формах:

- текущее наблюдение за выполнением сотрудниками административных действий при предоставлении Услуги;
- рассмотрение жалоб на действия (бездействие) муниципальных служащих, выполняющих административные действия при предоставлении Услуги.

4.2. Обязанности сотрудников по исполнению настоящего регламента, а также их персональная ответственность за неисполнение или ненадлежащее исполнение своих обязанностей закрепляются в их должностных инструкциях.

4.3. Решения, принятые в ходе предоставления Услуги, могут быть оспорены заявителем в порядке, предусмотренном разделом 5 настоящего регламента, Федеральным законом от 27.07.2010 № 210-ФЗ «Об организации предоставления государственных и муниципальных услуг», и в судебном порядке.

5. Досудебный (внесудебный) порядок обжалования решений и (или) действий (бездействия) Администрации Северодвинска, ее должностных лиц и муниципальных служащих

5.1. Заявитель имеет право обратиться в досудебном (внесудебном) порядке с жалобой на решения и действия (бездействие) Администрации Северодвинска, ее должностных лиц и муниципальных служащих (далее – жалоба) в случае нарушения стандарта предоставления Услуги.

5.2. Жалобы подаются:

- на решения и действия (бездействие) сотрудников БТО – начальнику БТО;
- на решения и действия (бездействие) сотрудников УГиЗО – начальнику УГиЗО;
- на решения и действия (бездействие) начальника УГиЗО, БТО – заместителю Главы Администрации Северодвинска по городскому хозяйству;
- на решения и действия (бездействие) заместителя Главы Администрации Северодвинска по городскому хозяйству – Главе Северодвинска.

5.3. Жалобы рассматриваются должностными лицами, указанными в пункте 5.2 настоящего регламента, в порядке, предусмотренном Федеральным законом от 27.08.2010 № 210-ФЗ «Об организации предоставления государственных и муниципальных услуг», Положением об особенностях подачи и рассмотрения жалоб на решения и действия (бездействие) Администрации Северодвинска, ее должностных лиц и муниципальных служащих, утвержденным постановлением Администрации Северодвинска от 17.05.2019 № 162-па, и настоящим регламентом.

*Приложение № 1
к административному регламенту
предоставления муниципальной услуги
«Предоставление земельных участков, государственная
собственность на которые не разграничена, расположенных
на территории муниципального образования «Северодвинск»,
и земельных участков, находящихся в муниципальной
собственности, в постоянное (бессрочное) пользование»,
утвержденному постановлением Администрации
Северодвинска от 30.11.2018 № 469-па
(в ред. от 16.03.2020 № 111-па)*

Начальнику УГиЗО
Администрации Северодвинска
164501, г. Северодвинск,
ул. Плюснина, д. 7

Начальнику БТО Администрации Северодвинска
164526, г. Северодвинск, пос. Белое озеро,
ул. Школьная, д. 6

ЗАЯВЛЕНИЕ о предварительном согласовании предоставления земельного участка

Прошу предварительно согласовать предоставление земельного участка в постоянное (бессрочное) пользование для

(цель предоставления земельного участка)

с кадастровым номером (в случае если границы земельного участка подлежат уточнению или из которого предусмотрено образование испрашиваемого земельного участка):

Реквизиты решения об утверждении проекта межевания территории (если образование испрашиваемого земельного участка предусмотрено указанным проектом):

Реквизиты решения об изъятии земельного участка для государственных или муниципальных нужд (в случае если земельный участок предоставляется взамен земельного участка, изымаемого для государственных или муниципальных нужд):

Реквизиты решения об утверждении документа территориального планирования и (или) проекта планировки территории (в случае если земельный участок предоставляется для размещения объектов, предусмотренных этим документом и (или) этим проектом):

на основании следующих документов:

№ п/п	Наименование документа		

ЗАЯВИТЕЛЬ:

(наименование, место нахождения, организационно-правовая форма и сведения о государственной регистрации заявителя в Едином государственном реестре юридических лиц в случае, если заявление подается юридическим лицом)

(почтовый адрес, адрес электронной почты, номер телефона для связи с заявителем
ли представителем заявителя)

« » 20 г.

(подпись)

Приложение № 2
к административному регламенту
предоставления муниципальной услуги
«Предоставление земельных участков, государственная
собственность на которые не разграничена, расположенных
на территории муниципального образования «Северодвинск»,
и земельных участков, находящихся в муниципальной
собственности, в постоянное (бессрочное) пользование»,
утвержденному постановлением Администрации
Северодвинска от 30.11.2018 № 469-па
(в ред. от 16.03.2020 № 111-па)

Начальнику УГиЗО
Администрации Северодвинска
164501, г. Северодвинск,
ул. Плюснина, д. 7

Начальнику БТО Администрации Северодвинска
164526, г. Северодвинск, пос. Белое озеро,
ул. Школьная, д. 6

ЗАЯВЛЕНИЕ
о предоставлении земельного участка в постоянное
(бессрочное) пользование

Прошу предоставить в постоянное (бессрочное) пользова-
ние земельный участок для _____

(цель использования земельного участка)

Кадастровый номер земельного участка: _____

Реквизиты решения об изъятии земельного участка для
государственных или муниципальных нужд (в случае если зе-
мельный участок предоставляется взамен земельного участка,
изымаемого для государственных или муниципальных нужд):

Реквизиты решения об утверждении документа террито-
риального планирования и (или) проекта планировки терри-
тории (в случае если земельный участок предоставляется для
размещения объектов, предусмотренных этим документом и
(или) этим проектом): _____

Реквизиты решения о предварительном согласовании
предоставления земельного участка в случае, если испраши-
ваемый земельный участок образовывался или его границы
уточнялись на основании данного решения: _____

на основании следующих документов:

№ п/п	Наименование документа		

ЗАЯВИТЕЛЬ: _____

(наименование, место нахождения, организационно-правовая форма и сведения
о государственной регистрации заявителя в Едином государственном реестре
юридических лиц в случае, если заявление подается юридическим лицом)

(почтовый адрес, адрес электронной почты, номер телефона для связи с заявителем
ли представителем заявителя)

« _____ » _____ 20 ____ г.

(подпись)

Российская Федерация
Архангельская область
АДМИНИСТРАЦИЯ МУНИЦИПАЛЬНОГО ОБРАЗОВАНИЯ
«СЕВЕРОВДВИНСК»
ПОСТАНОВЛЕНИЕ

от 23.03.2020 № 130-па
г. Северодвинск Архангельской области

О МЕРАХ ПО ПРЕДУПРЕЖДЕНИЮ И ТУШЕНИЮ ПОЖАРОВ
В ГОРОДСКИХ ЛЕСАХ, РАСПОЛОЖЕННЫХ НА ТЕРРИТОРИИ
МУНИЦИПАЛЬНОГО ОБРАЗОВАНИЯ «СЕВЕРОВДВИНСК»

В целях реализации мероприятий по обеспечению охраны
городских лесов и населенных пунктов, расположенных
в лесных массивах, от пожаров в пожароопасный период
2020 года на территории муниципального образования
«Северодвинск», в соответствии с Лесным кодексом Рос-
сийской Федерации, Правилами пожарной безопасности
в лесах, утвержденными постановлением Правительства
Российской Федерации от 30.06.2007 № 417,

ПОСТАНОВЛЯЮ:

1. Утвердить прилагаемый План тушения пожаров в город-
ских лесах на территории муниципального образования «Се-
веродвинск» на период пожароопасного сезона 2020 года.

2. Муниципальному казенному учреждению «Аварийно-
спасательная служба Северодвинска» обеспечить тушение по-
жаров в лесах, расположенных в границах населенных пунктов
муниципального образования «Северодвинск».

3. Рекомендовать 7 пожарно-спасательной части 1 поиско-
спасательного отряда федеральной противопожарной службы
государственной противопожарной службы МЧС России по Архан-
гельской области оказывать помощь муниципальному казенному
учреждению «Аварийно-спасательная служба Северодвинска»
по тушению пожаров в лесах, расположенных в границах насе-
ленных пунктов муниципального образования «Северодвинск»,
в случае возникновения угрозы жизни людей, муниципально-
му жилищному фонду в пределах транспортной доступности.

4. Возложить руководство по решению вопросов организа-
ционного, материально-технического обеспечения мероприя-
тий по тушению пожаров в лесах, расположенных в границах
населенных пунктов муниципального образования «Северо-
двинск», и населенных пунктах, размещенных в лесных мас-
сивах, на заместителя Главы Администрации Северодвинска
по городскому хозяйству.

5. Отделу по связям со средствами массовой информации
Администрации Северодвинска опубликовать (обнародовать)
настоящее постановление в бюллетене нормативно-правовых
актов муниципального образования «Северодвинск» «Вполне
официально» и разместить на официальном интернет-сайте
Администрации Северодвинска.

6. Контроль за исполнением настоящего постановления
оставляю за собой.

И.о. Главы Северодвинска А. В. Силин

УТВЕРЖДЁН

постановлением Администрации Северодвинска
от « 23 » марта 2020 года № 130-па

ПЛАН

тушения пожаров в городских лесах
на территории муниципального образования
«Северодвинск» на период пожароопасного сезона 2020 года

РАЗРАБОТАНО:

Отделом гражданской защиты
Администрации Северодвинска

СОГЛАСОВАНО:

Начальник 7 ПСЧ 1 ПСО ФПС
ГПС МЧС России по Архан-
гельской области

Начальник _____
В. М. Магомедов
« _____ » _____ 2020 г.

_____ _____
И. Н. Щеголихин
« _____ » _____ 2020 г.

I. Общие положения

1. Общая характеристика городских лесов

По материалам лесоустройства городских лесов города Северодвинска, проведенного в 2010 году Архангельским филиалом ФГУП «Рослесинфорг» Федерального агентства лесного хозяйства, городские леса расположены в границах городской черты на землях населенного пункта город Северодвинск.

Общая площадь городских лесов составляет 3301,3 га. Площадь городских лесов включает в себя, кроме лесных земель, болота, марши и пески, площадь которых как объектов представляет определенную ценность в средообразующем плане. Лесные земли представлены насаждениями естественного происхождения. Не покрытых лесом земель в городских лесах нет. Фонд лесовосстановления отсутствует.

На территории городских лесов выделены в качестве особо защитных участков лесов:

- берегозащитные, почвозащитные участки лесов, расположенных вдоль водных объектов, склонов оврагов на площади 132,7 га;
- опушки лесов, граничащие с безлесными пространствами на площади 133,2 га;
- участки лесов, расположенные вокруг сельских населенных пунктов и садовых товариществ на площади 67,0 га.

Кроме вышеперечисленных особо защитных участков лесов учтены площади с особым режимом, не попавшие под статус особо защитных участков леса или категорий защитных лесов:

- леса, расположенные в первом поясе зон санитарной охраны источников питьевого и хозяйственно-бытового водоснабжения;
- санитарно-защитные зоны промышленных предприятий, коммунальных, радиотехнических, транспортных и других объектов;
- особо охраняемая природная территория местного значения – зеленая зона «Сосновый бор острова Ягры».

Городские леса разделены на две функциональные зоны: рекреационную зону (284,0 га) и зону прогулочного отдыха (3347,0 га). В рекреационную зону вошла территория под городскими лесами в северной части о. Ягры, остальная территория вошла в прогулочную зону.

На территории городских лесов Северодвинска самой распространенной древесной породой является сосна, занимает площадь 983,3 га, что составляет 63,8% покрытых лесом земель. Общий запас сосняков 56,28 тыс. м³, или 65,2% общего запаса насаждений.

Второй господствующей по площади породой является береза, занимает площадь 555,5 га, что составляет 36,0% покрытых лесом земель. Общий запас березняков 29,46 тыс. м³, или 34,1% общего запаса насаждений.

Третьей по площади распространенной породой является ель, доля которой 0,2%.

Площадь городских лесов Северодвинска по классам пожарной опасности распределяется следующим образом (площадь, га):

Функциональная зона	Класс пожарной опасности					Итого	Средний КПО
	1	2	3	4	5		
Рекреационная	1,6	25,3	32,6	24,1	200,4	284,0	4,4
Прогулочная	65,4	132,5	43,8	705,2	2400,1	3347,0	4,6
Всего	67,0	157,8	76,4	729,3	2600,5	3631,0	4,6

Факторами, повышающими пожарную опасность, служат близость города Северодвинска и, как следствие, большая посещаемость лесов его жителями, наличие на прилегающих

территориях садовых некоммерческих товариществ, прохождение по территории городских лесов железных и автомобильных дорог общего пользования.

Среднестатистические сроки пожароопасного сезона – 122 дня, с 15 мая по 15 сентября.

2. Информация об органах Администрации Северодвинска, осуществляющих организацию тушения лесных пожаров, а также о муниципальных учреждениях и других организациях, осуществляющих работы по тушению лесных пожаров и осуществлению мер пожарной безопасности.

Организацию взаимодействия по тушению пожаров в городских лесах осуществляет муниципальное казенное учреждение «Отдел гражданской защиты Администрации Северодвинска» (далее – ОГЗ), адрес: 164500, Россия, Архангельская область, г. Северодвинск, ул. Торцева, д. 53, тел. 50–08–11, начальник Магомедов Валентин Магомедович.

Контроль за пожарной обстановкой в городских лесах, информирование о лесных пожарах органов Администрации Северодвинска, сил и средств, осуществляющих тушение лесных пожаров, осуществляет муниципальное казенное учреждение «Единая дежурно-диспетчерская служба Северодвинска» (далее – ЕДДС Северодвинска), адрес: 164500, Россия, Архангельская область, г. Северодвинск, ул. Торцева, д. 53, тел. 58–34–54, начальник Колесников Олег Алексеевич.

Выполнение работ по тушению пожаров в городских лесах осуществляют:

– муниципальное казенное учреждение «Аварийно-спасательная служба Северодвинска» (далее – АСС Северодвинска), адрес: 164500, Россия, Архангельская область, г. Северодвинск, ул. Лесная, д. 25, тел. 56–55–16, 50–00–01, начальник Окулов Константин Григорьевич;

– 7 пожарно-спасательная часть 1 поисково-спасательного отряда федеральной противопожарной службы государственной противопожарной службы МЧС России по Архангельской области (далее – 7 ПСЧ 1 ПСО ФПС ГПС МЧС России по Архангельской области), 164500, Россия, Архангельская область, г. Северодвинск, ул. Лесная, д. 48а, тел. 58–20–04, 01, начальник Щеголихин Иван Николаевич.

3. Информация о лицах, ответственных за организацию тушения пожаров в городских лесах на территории Северодвинска

№ п/п	Ф.И.О.	Должность	Контактные данные
1	Ковальчук Ольга Константиновна	Заместитель Главы Администрации Северодвинска по городскому хозяйству	Тел. (8184) 582094
2	Магомедов Валентин Магомедович	Начальник Отдела гражданской защиты Администрации Северодвинска	Тел. (8184) 500811
3	Окулов Константин Григорьевич	Начальник АСС Северодвинска	Тел. (8184) 565516
4	Щеголихин Иван Николаевич	Начальник 7 ПСЧ 1 ПСО ФПС ГПС МЧС России по Архангельской области	Тел. (8184) 582004

II. Противопожарное обустройство городских лесов на территории Северодвинска

1. Лесные дороги, предназначенные для охраны лесов от пожаров

На территории городских лесов лесных дорог не имеется, для охраны лесов от пожаров используются дороги общего пользования г. Северодвинск – г. Архангельск, г. Северодвинск – г. Онега, дороги, находящиеся в ведении муниципального образования «Северодвинск»: Кородское шоссе, Солзенское шоссе круглогодичного действия.

2. Посадочные площадки для самолетов и вертолетов, используемых в целях проведения авиационных работ по охране и защите лесов.

На территории городских лесов посадочных площадок для самолетов и вертолетов, используемых в целях проведения авиационных работ по охране и защите лесов, не имеется.

3. Просеки, противопожарные разрывы, противопожарные минерализованные полосы.

На территории городских лесов просек, противопожарных разрывов, противопожарных минерализованных полос не имеется.

4. Пожарные наблюдательные пункты (вышки, мачты, павильоны и другие наблюдательные пункты), пункты сосредоточения противопожарного инвентаря.

На территории городских лесов пожарных наблюдательных пунктов (вышки, мачты, павильоны и другие наблюдательные пункты), пунктов сосредоточения противопожарного инвентаря не имеется.

5. Пожарные водоемы и подъезды к источникам противопожарного водоснабжения

№ п/п	Наименование объекта	Местоположение	Характеристики объекта	Состояние противопожарного водоема и подъезда к нему	Лицо, ответственное за объект
1	Пожарный гидрант	ул. Водогон, г. Северодвинск	Для забора воды наземными средствами, объем не ограничен	Удовлетворительное	Директор МПЖРЭП Чередниченко С. А.

При ликвидации возможных пожаров в прогулочной зоне городских лесов возможно использование городских источников пожарного водоснабжения.

6. Работы по гидромелиорации.

На территории городских лесов проведение работ по гидромелиорации не предусматривается.

7. Снижение природной пожарной опасности лесов путем регулирования породного состава лесных насаждений и проведения санитарно-оздоровительных мероприятий.

На территории городских лесов проведение работ по снижению природной пожарной опасности лесов путем регулирования породного состава лесных насаждений и проведения санитарно-оздоровительных мероприятий не предусматривается.

8. Проведение профилактического контролируемого противопожарного выжигания хвороста, лесной подстилки, сухой травы и других лесных горючих материалов.

На территории городских лесов проведение профилактического контролируемого противопожарного выжигания хвороста, лесной подстилки, сухой травы и других лесных горючих материалов не предусматривается.

9. Иные меры, определенные в соответствии с постановлением Правительства Российской Федерации от 16 апреля 2011 г. № 281.

В целях противопожарного обустройства предлагается в рамках реализации муниципальной программы «Охрана окружающей среды Северодвинска на 2016–2021 годы», утвержденной постановлением Администрации Северодвинска от 08.12.2015 № 604-па, проведение мероприятий по обновлению предупредительных аншлагов

№ п/п	Наименование	Ед. изм.	Всего городских лесов	В том числе:	
				Рекреационная зона	Прогулочная зона
1	Обновление средств наглядной агитации и предупредительных знаков по мере необходимости	шт.	15	10	5

10. Карта-схема противопожарного обустройства лесов на территории Северодвинска приводится в приложении 1.

11. Мероприятия по контролю за осуществлением лицами, использующими леса, мер противопожарного обустройства лесов на лесных участках, предоставленных в постоянное (бессрочное) пользование, в аренду.

Городские леса не предоставлены в постоянное (бессрочное) пользование, в аренду.

III. Организация мониторинга пожарной опасности в городских лесах и лесных пожарах

1. Орган (организация), осуществляющий мониторинг пожарной опасности в городских лесах и лесных пожарах

№ п/п	Наименование органа (организации), осуществляющего мониторинг пожарной опасности в лесах и лесных пожарах	Территория, на которой осуществляется мониторинг (участковое лесничество, кварталы)	Лицо, ответственное за осуществление мероприятия
1	ЕДДС Северодвинска	Городские леса Северодвинска	Начальник ЕДДС Северодвинска Колесников О. А.

2. Перечень мероприятий по организации наблюдения и контроля за пожарной опасностью в городских лесах и лесными пожарами

№ п/п	Вид мероприятия	Срок проведения	Лицо, ответственное за осуществление мероприятия
1	Определение классов пожарной опасности (КПО) по условиям погоды	Ежедневно в течение пожароопасного сезона 2020 года	Директор ГАУ АО «Единый лесопожарный центр» Иванцов С. В., начальник Отдела экологии и природопользования (далее – ОЭИП) Элимелаш Л. Б.
2	Наземное патрулирование	В течение пожароопасного сезона в зависимости от КПО по условиям погоды	Начальник ОГЗ Магомедов В. М., начальник ОЭИП Элимелаш Л. Б.
3	При наступлении высокой пожарной опасности в лесах незамедлительно вносить предложения по изданию соответствующего муниципального правового акта и принимать меры по ограничению доступа населения в городские леса, с размещением информации об этом в СМИ	В течение пожароопасного сезона 2020 года	Начальник ОГЗ Магомедов В. М., начальник ОЭИП Элимелаш Л. Б.

3. Перечень мероприятий по организации системы обнаружения и учета лесных пожаров, системы наблюдения за их развитием

№ п/п	Вид мероприятия	Срок проведения	Лицо, ответственное за осуществление мероприятия
1	Сбор и обобщение информации о возникновении, развитии и ликвидации пожаров в городских лесах	Ежедневно в течение пожароопасного сезона 2020 года	Начальник ЕДДС Северодвинска Колесников О. А.
2	Ведение учета пожаров в городских лесах	В течение пожароопасного сезона 2020 года	Начальник ОЭИП Элимелаш Л. Б.

4. Организация патрулирования городских лесов

№ п/п	Орган (организация), осуществляющий патрулирование	Вид патрулирования (наземное, авиационное)	Территория, на которой осуществляется патрулирование	Период патрулирования	Лицо, ответственное за осуществление мероприятия
1	Администрация Северодвинска	Наземное	Городские леса. Маршрут определяется с учетом имеющихся автодорог	При необходимости в случае повышения пожарной опасности в городских лесах в течение пожароопасного сезона 2020 года	Начальник ОГЗ Магомедов В. М., начальник ОЭИП Элимелаш Л. Б.

5. Прием и учет сообщений о лесных пожарах, а также оповещение населения и противопожарных служб о пожарной опасности в лесах и лесных пожарах:

1) прием и учет сообщений о лесных пожарах

№ п/п	Орган (организация), осуществляющий прием и учет сообщений о пожарах в городских лесах	Способы приема сообщений и контактные данные
1	ЕДДС Северодвинска	Тел. (8184) 58–34–54, факс (8184) 56–72–48
2	7 ПСЧ 1 ПСО ФПС ГПС МЧС России по Архангельской области	Тел. 01
3	Северодвинское лесничество	Тел./факс (8184) 56–74–68, факс (8184) 56–72–25

№ п/п	Орган (организация), осуществляющий прием и учет сообщений о пожарах в городских лесах	Способы приема сообщений и контактные данные
4	Северодвинский участок Архангельского подразделения ГАУ АО «ЕЛЦ», адрес: 164500, г. Северодвинск, Солзенское шоссе, 1	Тел. 8-931-413-75-24

2) оповещение населения и противопожарных служб о лесных пожарах

№ п/п	Орган (организация), осуществляющий оповещение населения и противопожарных служб о пожарной опасности в лесах и лесных пожарах	Способы оповещения
1	Администрация Северодвинска	Телевидение, радио г. Северодвинска, официальный интернет-сайт Администрации Северодвинска, газета «Северный рабочий», телефонная, факсимильная, радиосвязь
2	Северодвинское лесничество	
3	Региональный пункт диспетчерского управления ГАУ АО «Единый лесопожарный центр»	
4	Северодвинский участок Архангельского подразделения ГАУ АО «ЕЛЦ», адрес: 164500, г. Северодвинск, Солзенское шоссе, 1	

6. Информация о специализированной диспетчерской службе

№ п/п	Орган (организация), обеспечивающий функционирование специализированной диспетчерской службы	Контактные данные специализированной диспетчерской службы (адрес, телефоны, иные контактные данные)	Контактные данные органов государственной власти, органов местного самоуправления, организаций, с которыми специализированная диспетчерская служба осуществляет взаимодействие (включая адрес, телефон и т.д.)	Лицо, ответственное за функционирование специализированной диспетчерской службы
	ЕДДС Северодвинска	164500, г. Северодвинск, ул. Торцева, 53, тел. (8184) 58-34-54, факс (8184) 56-72-48	Северодвинское лесничество, адрес: 164520, г. Северодвинск, ул. Первомайская, д. 16, тел./факс (8184) 56-72-25, 56-74-68, 56-71-25 ГУ МЧС России по Архангельской области, адрес: 163000, г. Архангельск, ул. Свободы, д. 27, тел./факс (8182) 65-14-94, 21-50-02, 21-50-01 Северодвинский участок Архангельского подразделения ГАУ АО «ЕЛЦ», адрес: 164500, г. Северодвинск, Солзенское шоссе, 1, тел. 8-931-413-75-24	Начальник ЕДДС Северодвинска Колесников О. А.

IV. Перечень и состав подразделений пожарной охраны, аварийно-спасательных формирований, пожарной техники и оборудования, противопожарного снаряжения и инвентаря, иных средств предупреждения и тушения лесных пожаров на соответствующей территории, условия привлечения и использования таких средств в соответствии с уровнем пожарной опасности в лесах

1. Формирования, на которые возложено тушение пожаров в городских лесах на территории Северодвинска

№ п/п	Наименование формирования	Местонахождение, контактные данные	Количество сотрудников, имеющих право на тушение лесных пожаров	Количество снаряжения и инвентаря	Количество пожарной техники и оборудования	Примечание
1	АСС Северодвинска	г. Северодвинск, ул. Лесная, 25, тел. (8184) 56-55-16, 50-00-01	1 группа – 16 чел.	Ранцевые огнетушители – 16 шт. Лопаты – 25 шт. Топоры-мотыги – 10 шт.	Мотопомпы – 6 шт. Бензопила – 6 шт. Автомобили – 3 ед. Радиостанции УКВ-диапазона – 11 шт. Моторные лодки – 3 ед.	

№ п/п	Наименование формирования	Местонахождение, контактные данные	Количество сотрудников, имеющих право на тушение лесных пожаров	Количество снаряжения и инвентаря	Количество пожарной техники и оборудования	Примечание
2	7 ПСЧ 1 ПСО ФПС ГПС МЧС России по Архангельской области	Архангельская область, г. Северодвинск, ул. Лесная, 48-а 8 (8184)58-37-51 тел.: дежурного 58-20-04, 01	1 группа – 5 чел.	Бензопила – 1 шт. Лопаты – 5 шт.	Пожарные автоцистерны – 1 ед. Радиостанции УКВ диапазона – 4 шт.	

2. Информация о лицах, допущенных к руководству тушения пожаров в городских лесах (руководителях тушения лесных пожаров)

№ п/п	Фамилия, имя, отчество	Должность	Контактные данные
1	Окулов Константин Григорьевич	Начальник АСС Северодвинска	56-85-22, 50-00-01
2	Щеголихин Иван Николаевич	Начальник 7 ПСЧ 1 ПСО ФПС ГПС МЧС России по Архангельской области	01, 58-20-04
3	Поздяков Дмитрий Юрьевич	Заместитель начальника АСС Северодвинска	56-55-16, 50-00-01
4	Никулин Александр Васильевич	Начальник поисково-спасательного отряда АСС Северодвинска	56-55-16, 50-00-01
5	Дегтев Александр Александрович	Спасатель 3 класса поисково-спасательного отряда АСС Северодвинска	56-55-16, 50-00-01

V. Мероприятия по координации работ, связанных с тушением пожаров в городских лесах

1. Информация об организации и функционировании соответствующих комиссий, штабов, групп по тушению лесных пожаров.

1.1. Комиссия по предупреждению и ликвидации чрезвычайных ситуаций и обеспечению пожарной безопасности Северодвинска утверждена постановлением Мэра Северодвинска от 17.08.2005 № 97 (в редакции от 09.12.2019) «О Комиссии по предупреждению и ликвидации чрезвычайных ситуаций и обеспечению пожарной безопасности Северодвинска»

Председатель комиссии:		
1	Скубенко Игорь Васильевич	Глава Северодвинска
Заместители председателя:		
2	Ковальчук Ольга Константиновна	заместитель Главы Администрации Северодвинска по городскому хозяйству
3	Сахарова Ирина Сергеевна	заместитель Главы Администрации Северодвинска по социальным вопросам
4	Магомедов Валентин Магомедович	начальник Отдела гражданской защиты Администрации Северодвинска
Секретарь комиссии:		
5	Заварина Руслана Александровна	ведущий специалист отдела по документационному обеспечению Управления делами Администрации Северодвинска
Члены комиссии:		
6	Артемчук Валерий Леонидович	начальник Линейно-технического цеха г. Северодвинска МЦТЭТ Архангельского филиала ПАО «Ростелеком» (по согласованию)
7	Асадулина Ольга Васильевна	начальник Архангельско-Ненецкого отдела инспекции за радиационно-опасными объектами Северо-Европейского МТУ по надзору за ЯРБ Ростехнадзора (по согласованию)
8	Бачериков Олег Васильевич	заместитель Главы Администрации Северодвинска по финансово-экономическим вопросам
9	Бородин Евгений Николаевич	главный инженер ОАО «ПО «Севмаш» (по согласованию)
1	Чумак Дмитрий Петрович	заместитель начальника Службы в городе Северодвинске РУ ФСБ России по Архангельской области (по согласованию)
1	Демяненко Пётр Николаевич	главный государственный санитарный врач по г. Северодвинску (по согласованию)
1	Ступакова Светлана Михайловна	начальник Финансового управления Администрации Северодвинска
1	Карасева Татьяна Николаевна	начальник отдела организации потребительского рынка Управления экономики Администрации Северодвинска

1	Кириллов Антон Михайлович	начальник Управления градостроительства и земельных отношений Администрации Северодвинска
1	Силин Андрей Владимирович	заместитель Главы Администрации Северодвинска по организационно-правовым вопросам
	Кабанцов Константин Петрович	командир Беломорский ВМБ, начальник Северодвинского местного гарнизона (по согласованию)
1	Колесников Олег Алексеевич	начальник МКУ «ЕДДС Северодвинска» (по согласованию)
1	Крестянинов Александр Николаевич	начальник Северодвинского РЭС филиала ПАО «МРСК Северо-Запада» «Архэнерго» (по согласованию)
1	Кукин Сергей Рудольфович	главный инженер АО «ЦС «Звездочка» (по согласованию)»
2	Окулов Константин Григорьевич	начальник МКУ «Аварийно-спасательная служба Северодвинска» (по согласованию)
2	Орехов Сергей Анатольевич	начальник Отдела МВД России по г. Северодвинску (по согласованию)
2	Паламар Георгий Иванович	директор Северодвинских городских сетей ГУ ОАО «ТЭК-2» по Архангельской области (по согласованию)
	Пешаков Алексей Васильевич	Начальник ФГКУ «Специальное управление ФПС № 18 МЧС России»
	Питолин Павел Викторович	Заместитель начальника ОНДиПР г. Северодвинска и Онежского района УНДиПР ГУ МЧС России по Архангельской области
2	Попа Сергей Григорьевич	начальник Управления образования Администрации Северодвинска
	Пугин Александр Сергеевич	заместитель директора Северодвинского лесничества
2	Старожил Михаил Александрович	председатель Совета депутатов Северодвинска (по согласованию)
2	Тарасов Михаил Юрьевич	председатель Комитета жилищно-коммунального хозяйства, транспорта и связи Администрации Северодвинска
2	Шатров Игорь Иванович	начальник отдела военного комиссариата Архангельской области по г. Северодвинску (по согласованию)
2	Щеголихин Иван Николаевич	начальник 7 ПСЧ 1 ПСО ФПС ГПС МЧС России по Архангельской области (по согласованию)
2	Элимелаш Лилия Борисовна	начальник Отдела экологии и природопользования Администрации Северодвинска

1.2. До начала пожароопасного сезона решением КЧС и ПБ Северодвинска утверждается состав оперативной группы (штаба) по организации работы по тушению лесных пожаров на территории Северодвинска.

2. Перечень органов государственной власти, органов местного самоуправления, организаций, оказывающих содействие в тушении лесных пожаров

№ п/п	Наименование соответствующих органов государственной власти, органов местного самоуправления, организаций	Вид содействия, его объем	Контактные данные	Лицо ответственное за оказание содействия	Примечание
1	Администрация муниципального образования «Северодвинск»	Мероприятия по защите населения, эвакуации и размещению эвакуированного населения по решению КЧС и ПБ на территории муниципального образования «Северодвинск»	г. Северодвинск, ул. Плюснина, д. 7, тел. +7 (8184) 581528, 580362	Глава Северодвинска Скубенко Игорь Васильевич	
2	ОМВД России по городу Северодвинску	Обеспечение правопорядка и безопасности в местах действия лесных пожаров, ограничение передвижения граждан и автотранспорта на территории Северодвинска	г. Северодвинск, ул. Индустриальная, д. 26, тел. +7 (8184) 580464	Начальник ОМВД России по г. Северодвинску Орехов Сергей Анатольевич	
3	ГБУЗ АО «Северодвинская городская больница № 2 СМП»	Медицинское обеспечение работников, травмированных на тушении лесных пожаров	г. Северодвинск, пр. Морской, д. 49, тел. +7(8184) 532683	Главный врач Иевлев Александр Иванович	

3. Мероприятия по обеспечению охраны городских лесов и населенных пунктов, расположенных в лесных массивах, от пожаров в пожароопасный период 2020 года

№ п/п	Вид мероприятия	Срок проведения	Органы государственной власти, органы местного самоуправления, организации, привлекаемые к осуществлению мероприятий	Лицо, ответственное за осуществление мероприятия
1	Проведение заседания КЧС и ПБ Северодвинска по вопросу обеспечения охраны городских лесов в пожароопасный период 2020 года	Апрель 2020 года	Администрация Северодвинска	Глава Северодвинска Скубенко И. В., начальник ОГЗ Магомедов В. М.
2	Проведение сходов, собраний в населенных пунктах по соблюдению правил пожарной безопасности	До начала пожароопасного сезона 2020 года	Белозерский территориальный отдел Администрации Северодвинска (далее – БТО), Ненокский территориальный отдел Администрации Северодвинска (далее – НТО)	Начальник Белозерского территориального отдела (далее – БТО) Тихонов В. Н., начальник Ненокского территориального отдела (далее – НТО) Машенков В. Л.
3	Своевременное тушение пожаров в городских лесах	В течение пожароопасного сезона 2020 года	АСС Северодвинска, 7 ПСЧ 1 ПСО ФПС ГПС МЧС России по Архангельской области	Начальник АСС Северодвинска Окулов К. Г., начальник ПСЧ 1 ПСО ФПС ГПС МЧС России по Архангельской области Щеголихин И. Н.
4	Подготовка постановления Администрации Северодвинска о временном запрете посещения городских лесов	В случае повышения пожарной опасности в городских лесах	ОГЗ, ОЭиП	Начальник ОГЗ Магомедов В. М., начальник ОЭиП Элимелаш Л. Б.
5	Подготовка личного состава аварийно-спасательной службы к выполнению работ по тушению пожаров в городских лесах	До начала пожароопасного сезона 2020 года	АСС Северодвинска	Начальник АСС Северодвинска Окулов К. Г.
6	Проверка готовности АСС Северодвинска, добровольной пожарной дружины СМУП «Белое озеро» к тушению лесных пожаров, а также в населенных пунктах, размещенных в лесных массивах	Май 2020 года	ОГЗ, СМУП «Белое озеро»	Начальник ОГЗ Магомедов В. М., начальник СМУП «Белое озеро» Петухов Н. Н.
7	Подготовка и сосредоточение противопожарного инвентаря в специально определенных местах	Май 2020 года	ОГЗ, СМУП «Белое озеро», БТО, НТО	Начальник ОГЗ Магомедов В. М., начальник СМУП «Белое озеро» Петухов Н. Н., начальник БТО Тихонов В. Н., начальник НТО Машенков В. Л.
8	Проведение противопожарной пропаганды, регулярное освещение в средствах массовой информации вопросов о сбережении лесов и соблюдении пожарной безопасности в городских лесах	Пожароопасный период 2020 г.	ОГЗ, БТО, НТО, ОЭиП, СМУП «Белое озеро»	Начальник ОГЗ Магомедов В. М., начальник БТО Тихонов В. Н., начальник НТО Машенков В. Л., начальник ОЭиП Элимелаш Л. Б., директор СМУП «Белое озеро» Петухов Н. Н.
9	Выполнение противопожарных мероприятий в соответствии с требованиями «Правил противопожарного режима в Российской Федерации», утвержденных постановлением Правительства РФ от 25.04.2012 № 390, в населенных пунктах Белозерского и Ненокского административных округов	В течение пожароопасного периода	БТО, НТО	Начальник БТО Тихонов В. Н., начальник НТО Машенков В. Л.

4. Мероприятия по недопущению распространения пожаров, возникших на землях населенных пунктов, землях сельскохозяйственного назначения и землях иных категорий, в лесах

№ п/п	Вид мероприятия	Срок проведения	Органы государственной власти, органы местного самоуправления, организации, привлекаемые к осуществлению мероприятий	Лицо, ответственное за осуществление мероприятия
1	Своевременное выявление и тушение пожаров на территории населенных пунктов	В течение пожароопасного сезона 2020 года	БТО, НТО, СМУП «Белое озеро»	Начальник БТО Тихонов В. Н., начальник НТО Машенков В. Л., директор СМУП «Белое озеро» Петухов Н. Н.
2	Уход за противопожарным разрывом, отделяющим поселок Белое Озеро от лесного массива	В течение пожароопасного сезона 2020 года	БТО, СМУП «Белое озеро»	Начальник БТО Тихонов В. Н., директор СМУП «Белое озеро» Петухов Н. Н.

Пожарная автоцистерна – 1 ед. Радиостанции УКВ-диапазона – 6 шт. Плуг – 1 шт. Ранцевые лесные огнетушители – 100 шт. Лопаты – 30 шт. Топоры-мотыги – 4 шт. Пожарные емкости – 1 шт.			
--	--	--	--

5. В соответствии с постановлением Правительства Архангельской области от 27.02.2020 № 104-пп в перечень населенных пунктов, расположенных на территории муниципального образования «Северодвинск» и подверженных угрозе распространения лесных пожаров, в 2020 году включен поселок Белое Озеро. Паспорт готовности данного населенного пункта (приложение № 2) направлен в Отдел надзорной деятельности и профилактической работы города Северодвинска и Онежского района УНДиПР ГУ МЧС России по Архангельской области (исх. № 07–01–10/325 от 06.03.2020).

Для тушения пожаров в поселке Белое Озеро создана добровольная пожарная дружина СМУП «Белое озеро» численностью 6 человек, имеющая на вооружении:

- мотопомпы – 4 ед.;
- пожарные рукава напорные – 49 шт.;
- навесное оборудование для трактора ТДТ-75 (пожарная емкость 4 куб м с мотопомпой, рукавным разветвлением и комплектом всасывающих и напорных рукавов);
- пожарный прицеп;
- пожарные стволы – 9 шт.;
- ранцевые огнетушители – 15 шт.

Также в поселке Белое Озеро имеется пожарный трактор ЛПХ-100 с навесным оборудованием для устройства минеральных полос и прицепной пожарной емкостью 10 куб. м, принадлежащий Северодвинскому участку Архангельского подразделения ГАУ АО «Единый лесопожарный центр».

Вокруг поселка на границе с лесным массивом оборудован противопожарный разрыв протяженностью 2360,0 м с устройством двух минерализованных полос. На очистку противопожарного разрыва в поселке Белое Озеро ежегодно выделяются средства местного бюджета в объеме 79430 рублей. Мероприятия реализуются после схода снежного покрова.

В целях противопожарного водоснабжения оборудован пожарный водоем емкостью 50 куб. метров, содержатся мостки для установки мотопомп на естественных источниках водоснабжения.

VI. Мероприятия по привлечению сил и средств подразделений пожарной охраны и аварийно-спасательных формирований, иных сил и средств

1. Привлечение сил и средств подразделений пожарной охраны и аварийно-спасательных формирований, иных сил и средств в зависимости от уровня пожарной опасности

Уровень пожарной опасности	Привлекаемые силы и средства подразделений пожарной охраны и аварийно-спасательных формирований, иных сил и средств	Контактные данные	Лицо, ответственное за привлечение	Примечание
В случае возникновения чрезвычайной ситуации	Северодвинский участок Архангельского подразделения ГАУ АО «Единый лесопожарный центр» Лесопожарная автоцистерна – 1 ед. Мотопомпа – 3 шт. Бензопила – 2 шт. Воздуходувка – 1 шт. Зажигательный аппарат – 1 шт.	164500, г. Северодвинск, Солзенское шоссе, д. 1, тел. 8-931-413-75-24	Руководитель Северодвинского участка Архангельского подразделения ГАУ АО «Единый лесопожарный центр» Примеров Сергей Александрович	

2. Управление силами и средствами, предназначенными для проведения аварийно-спасательных и аварийно-восстановительных работ при угрозе или возникновении крупных природных пожаров на территории Северодвинска, организуется в общей системе управления мероприятиями по предупреждению и ликвидации чрезвычайных ситуаций природного и техногенного характера.

Координация деятельности органов управления и сил муниципального звена РСЧС Северодвинска при ликвидации чрезвычайных ситуаций, вызванных лесными пожарами, осуществляется КЧС и ПБ Северодвинска. Организация межведомственного взаимодействия возлагается на органы повседневного управления муниципального звена РСЧС Северодвинска:

- на муниципальном уровне – МКУ «ЕДДС Северодвинска»;
- на объектовом уровне – дежурно-диспетчерские службы организаций.

Взаимодействие органов управления и сил муниципального звена РСЧС Северодвинска организуется в соответствии с Планом действий по предупреждению и ликвидации чрезвычайных ситуаций на территории Северодвинска.

Силы и средства муниципального звена РСЧС Северодвинска, участвующие в ликвидации чрезвычайной ситуации по плану взаимодействия, поступают в оперативное подчинение руководителя работ по ликвидации ЧС.

Порядок работы КЧС и ПБ Северодвинска для обеспечения согласованности действий при проведении мероприятий по обеспечению пожарной безопасности и ликвидации ЧС в период возникновения природных пожаров организуется в соответствии с Положением о КЧС и ПБ Северодвинска.

Сбор и обмен информацией организуется в соответствии с постановлением Правительства Архангельской области от 15 июня 2010 года № 175-пп «Об утверждении Положения о порядке сбора и обмена в Архангельской области и Ненецком автономном округе информацией в области защиты населения и территорий от чрезвычайных ситуаций межмуниципального и регионального характера» и постановлением Администрации Северодвинска от 17.12.2014 № 650 «Об утверждении Положения о порядке сбора и обмена в муниципальном образовании «Северодвинск» информацией в области гражданской обороны, защиты населения и территорий от чрезвычайных ситуаций природного и техногенного характера».

3. Действия оперативного дежурного ЕДДС Северодвинска (далее – ОД ЕДДС) при получении сообщения о лесном пожаре:

3.1. При поступлении сообщения о пожаре в городских лесах Северодвинска ОД ЕДДС обязан:

3.1.1. Уяснить масштаб и координаты лесного пожара, наличие населенных пунктов и СНТ в непосредственной близости от него, существует ли угроза жизни людей и жилому фонду, какие силы и средства задействованы для его тушения и кто передал информацию о лесном пожаре (фамилия, должность, контактный телефон).

Путем обратного звонка убедиться (по возможности) в достоверности полученной информации.

3.1.2. Направить к месту пожара силы и средства АСС Северодвинска (тел. 56–55–16, 50–00–01) и, в случае возникновения угрозы жизни людей, жилому фонду в пределах транспортной доступности, подразделения 7 ПСЧ 1 ПСО ФПС ГПС МЧС России по Архангельской области (тел. «01», тел. 58–20–04).

3.1.3. Доложить о лесном пожаре начальнику Отдела гражданской защиты Администрации Северодвинска, а также начальнику дежурной смены ЦУКС ГУ МЧС России по АО (тел. 8(818) 21–50–01, 21–50–02).

3.1.4. Оповестить Северодвинское лесничество (тел. дежурного 56–74–68).

3.1.5. Нанести на карту район лесного пожара, дату, время и площадь пожара, заполнить учётную карточку о лесном пожаре, вести журнал учёта пожарной обстановки.

3.1.6. Проконтролировать убытие к месту тушения лесного пожара сил и средств АСС Северодвинска и подразделений 7 ПСЧ 1 ПСО ФПС ГПС МЧС России по Архангельской области в случае их привлечения.

Уточнить прогноз погоды и передать его диспетчерам АСС Северодвинска и 7 ПСЧ 1 ПСО ФПС ГПС МЧС России по Архангельской области.

3.1.7. При недостаточности сил и средств АСС Северодвинска и 7 ПСЧ 1 ПСО ФПС ГПС МЧС России по Архангельской области принять меры по привлечению сил согласно настоящему Плану и «Расписанию выезда подразделений гарнизона пожарной охраны для тушения пожаров в муниципальном образовании «Северодвинск», утвержденному постановлением Администрации Северодвинска от 24.12.2019 № 504-па.

3.1.8. Контролировать ход работ по тушению лесного пожара до его ликвидации.

3.2. При поступлении сообщения о пожаре на землях лесного фонда на территории Северодвинского лесничества ОД ЕДДС обязан:

3.2.1. Уяснить масштаб и координаты лесного пожара, наличие населённых пунктов и СНТ в непосредственной близости от него, существует ли угроза населенным пунктам, какие силы и средства задействованы для его тушения и кто передал информацию о лесном пожаре (фамилии, должность, контактный телефон).

Путем обратного звонка убедиться (по возможности) в достоверности полученной информации.

3.2.2. Оповестить о лесном пожаре:

- Северодвинское лесничество (тел. дежурного 56-74-68);
- ГАУ АО «Единый лесопожарный центр» (тел. (8182) 41-06-30);
- Северодвинский участок Архангельского подразделения ГАУ АО «Единый лесопожарный центр» (м.т. 8-931-413-75-24);
- предприятия и организации, занимающиеся заготовкой

леса (при пожаре на арендуемой и прилегающей к ней территории);

- руководителей Белозерского и Ненокского территориальных отделов Администрации Северодвинска или лиц, их замещающих, при угрозе лесного пожара сельским населенным пунктам, входящим в состав Белозерского и Ненокского административных округов соответственно;

- при необходимости АСС Северодвинска (тел. 56-55-16, 50-00-01) и подразделения 7 ПСЧ 1 ПСО ФПС ГПС МЧС России по Архангельской области (тел. «01», тел. 58-20-04).

3.2.3. Доложить о лесном пожаре начальнику Отдела гражданской защиты Администрации Северодвинска, а также ЦУКС ГУ МЧС России по Архангельской области (тел. 8(818) 21-50-01, 21-50-02).

3.2.4. Нанести на карту район лесного пожара, дату, время и площадь возгорания, заполнить учётную карточку о лесном пожаре, вести журнал учёта пожарной обстановки.

Проконтролировать убытие к месту тушения лесного пожара сил и средств Северодвинского участка Архангельского подразделения ГАУ АО «Единый лесопожарный центр».

Уточнить прогноз погоды и передать в Северодвинское лесничество и Северодвинский участок Архангельского подразделения ГАУ АО «Единый лесопожарный центр».

3.2.5. Контролировать ход работ по тушению пожара до его ликвидации.

3.3. При поступлении сообщения о лесном пожаре, который принимает характер стихийного бедствия – чрезвычайной ситуации (согласно постановлению Правительства РФ от 17.05.2011 № 376 «О чрезвычайных ситуациях в лесах, возникших вследствие лесных пожаров», распространяется на большие площади в зоне наземной охраны лесов – более 25 га, в авиационной зоне охраны лесов – более 200 га, или действует более 3 суток), угрожает населённым пунктам, СНТ, промышленным и сельскохозяйственным объектам, в случае если для его ликвидации недостаточно сил

Приложение № 1

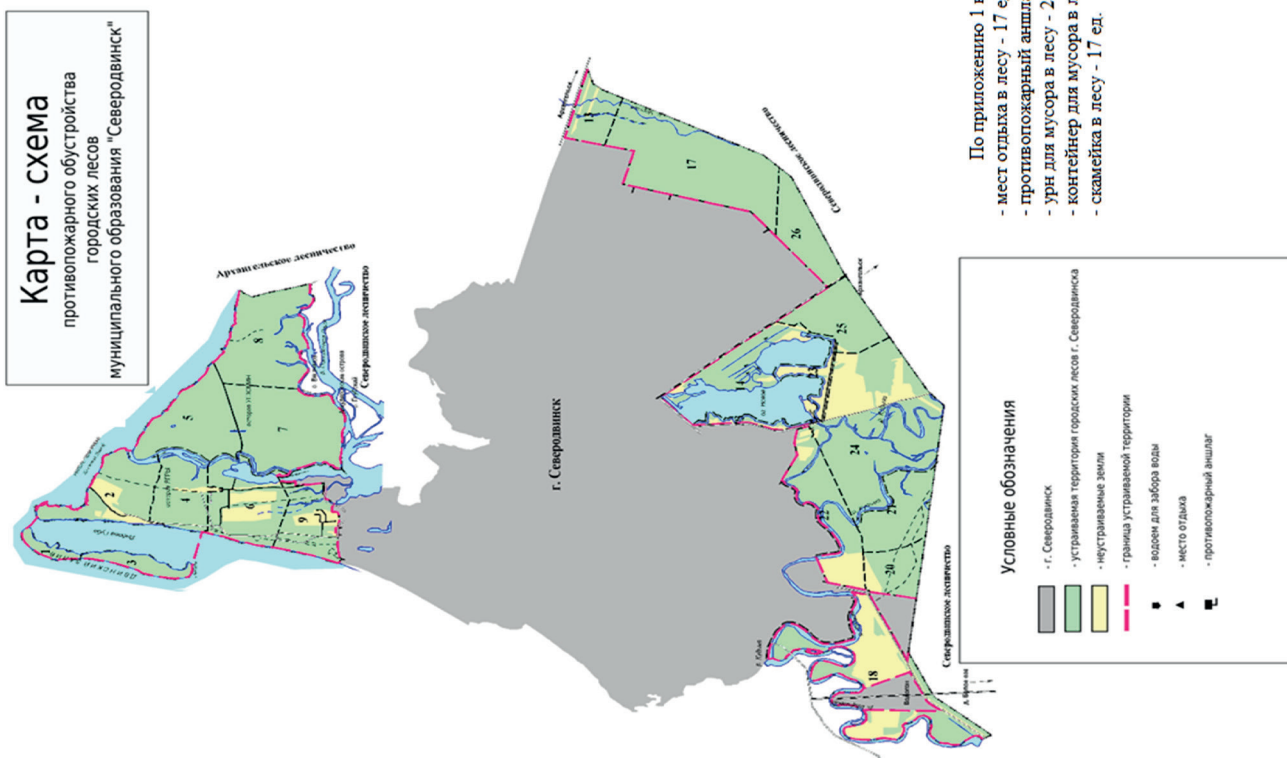

и средств Северодвинского подразделения Архангельского подразделения ГАУ АО «Единый лесопожарный центр», ОД ЕДДС обязан:

3.3.1. Доложить о полученной информации начальнику Отдела гражданской защиты Администрации Северодвинска, а также ЦУКС ГУ МЧС России по Архангельской области (тел. 8(818)2 21-50-01, 21-50-02).

3.3.2. В соответствии с принятым КЧС и ПБ Северодвинска решением о привлечении граждан и юридических лиц для тушения лесных пожаров передавать необходимые указания и распоряжения на выделение дополнительных сил и средств организациям (учреждениям), на которых будет возложена эта задача.

3.3.3. Проконтролировать поступление заявок от Северодвинского лесничества, Северодвинского участка Архангельского подразделения ГАУ АО «Единый лесопожарный центр» для выделения предприятиями-перевозчиками транспортных средств для доставки людей к месту пожара и в Северодвинский Линейно-технический цех г. Северодвинска МЦТЭТ Архангельского филиала ПАО «Ростелеком» для обеспечения связи с районом тушения лесного пожара.

3.3.4. Через Северодвинское лесничество (тел. дежурного 56-74-68), представителей организаций (учреждений) Северодвинска проконтролировать выделение сил и средств, прибытие их в назначенный район сбора и убытие к месту тушения лесного пожара.

3.3.5. Контролировать ход работ по ликвидации лесного пожара.

Российская Федерация
Архангельская область
АДМИНИСТРАЦИЯ МУНИЦИПАЛЬНОГО ОБРАЗОВАНИЯ
«СЕВЕРОВДИНСК»
ПОСТАНОВЛЕНИЕ

от 23.03.2020 № 132-па
г. Северодвинск Архангельской области

О ВНЕСЕНИИ ИЗМЕНЕНИЙ В ПОРЯДОК ФОРМИРОВАНИЯ ИНФОРМАЦИИ ДЛЯ ВКЛЮЧЕНИЯ В РЕГИСТР МУНИЦИПАЛЬНЫХ НОРМАТИВНЫХ ПРАВОВЫХ АКТОВ МУНИЦИПАЛЬНЫХ ОБРАЗОВАНИЙ АРХАНГЕЛЬСКОЙ ОБЛАСТИ

В соответствии со статьей 43.1 Федерального закона от 06.10.2003 № 131-ФЗ «Об общих принципах организации местного самоуправления в Российской Федерации», областным законом от 29.10.2008 № 592-30-ОЗ «Об организации и ведении регистра муниципальных нормативных правовых актов муниципальных образований Архангельской области» и в целях совершенствования работы по формированию и предоставлению информации, необходимой для включения в регистр муниципальных нормативных правовых актов муниципальных образований Архангельской области,

ПОСТАНОВЛЯЮ:

1. Внести в Порядок формирования информации для включения в регистр муниципальных нормативных правовых актов муниципальных образований Архангельской области, утвержденный постановлением Администрации Северодвинска от 11.06.2015 № 298-па, следующие изменения:

1.1. В абзаце 3 пункта 6 слова «Высшего Арбитражного» заменить словом «Верховного».

1.2. Дополнить новым пунктом 11.1 следующего содержания:

«11.1. Необходимость включения муниципальных актов по вопросам правового регулирования бюджетных правоотношений в пределах полномочий финансового органа муниципального образования, установленных бюджетным законодательством Российской Федерации, в Регистр определяет Финансовое управление Администрации Северодвинска

(далее – Финансовое управление).

Финансовое управление обеспечивает направление в Управление делами информации для включения в Регистр в течение двух рабочих дней со дня принятия муниципального акта по вопросам правового регулирования бюджетных правоотношений.».

1.3. Пункт 21 изложить в следующей редакции:

«21. Ответственное лицо аппарата Совета депутатов Северодвинска направляет в Управление делами в электронном виде решения Совета депутатов Северодвинска, подписанные электронной цифровой подписью Председателя Совета депутатов Северодвинска, не позднее двух рабочих дней после получения подписанных Главой Северодвинска решений Совета депутатов Северодвинска с сопроводительным письмом.».

1.4. Пункт 23 дополнить новым абзацем следующего содержания:

«Орган Администрации Северодвинска – разработчик проекта решения Совета депутатов Северодвинска в течение двух рабочих дней после его принятия на заседании Совета депутатов Северодвинска направляет актуальную редакцию соответствующего решения в электронном виде в Административно-организационное управление Администрации Северодвинска.».

2. Отделу по связям со средствами массовой информации Администрации Северодвинска опубликовать (обнародовать) настоящее постановление в бюллетене нормативно-правовых актов муниципального образования «Северодвинск» «Вполне официально» и разместить на официальном интернет-сайте Администрации Северодвинска.

И.о. Главы Северодвинска А. В. Силин

Российская Федерация
Архангельская область
АДМИНИСТРАЦИЯ МУНИЦИПАЛЬНОГО ОБРАЗОВАНИЯ
«СЕВЕРОВДИНСК»
ПОСТАНОВЛЕНИЕ

от 23.03.2020 № 135-па
г. Северодвинск Архангельской области

О ВНЕСЕНИИ ИЗМЕНЕНИЙ В МУНИЦИПАЛЬНУЮ ПРОГРАММУ «РАЗВИТИЕ ФИЗИЧЕСКОЙ КУЛЬТУРЫ И СПОРТА СЕВЕРОВДИНСКА НА 2016–2021 ГОДЫ»

С целью уточнения объемов финансирования и показателей мероприятий муниципальной программы «Развитие физической культуры и спорта Северодвинска на 2016–2021 годы», в соответствии с решением Совета депутатов Северодвинска от 19.09.2019 № 180 «О внесении изменений в решение Совета депутатов Северодвинска «О местном бюджете на 2019 год и на плановый период 2020 и 2021 годов» и Порядком разработки, реализации и оценки эффективности муниципальных программ муниципального образования «Северодвинск», утвержденным постановлением Администрации Северодвинска от 30.10.2013 № 426-па,

ПОСТАНОВЛЯЮ:

1. Внести в муниципальную программу «Развитие физической культуры и спорта Северодвинска на 2016–2021 годы», утвержденную постановлением Администрации Северодвинска от 31.12.2015 № 653-па (в редакции от 23.09.2019) (далее – Программа), следующие изменения:

1.1. В паспорте Программы графу «Объемы финансирования программы» изложить в следующей редакции:

«Общий объем финансирования муниципальной программы – 266132,7 тыс. рублей, в том числе: за счет средств областного бюджета – 6073,9 тыс. рублей; за счет средств местного бюджета – 172608,8 тыс. рублей; за счет внебюджетных источников – 87450,0 тыс. рублей.».

2016 год – 37439,9 тыс. рублей, в том числе: за счет средств областного бюджета – 245,0 тыс. рублей; за счет средств местного бюджета – 27094,9 тыс. рублей; за счет внебюджетных источников – 10100,0 тыс. рублей.

2017 год – 38674,9 тыс. рублей, в том числе: за счет средств областного бюджета – 1450,0 тыс. рублей; за счет средств местного бюджета – 27024,9 тыс. рублей; за счет внебюджетных источников – 10200,0 тыс. рублей.

2018 год – 49458,6 тыс. рублей, в том числе: за счет средств областного бюджета – 1988,9 тыс. рублей; за счет средств местного бюджета – 26369,7 тыс. рублей; за счет внебюджетных источников – 21100,0 тыс. рублей.

2019 год – 65315,9 тыс. рублей, в том числе: за счет средств областного бюджета – 2390,0 тыс. рублей за счет средств местного бюджета – 37975,9 тыс. рублей; за счет внебюджетных источников – 24950,0 тыс. рублей.

2020 год – 37571,7 тыс. рублей, в том числе: за счет средств местного бюджета – 27071,7 тыс. рублей; за счет внебюджетных источников – 10500,0 тыс. рублей.

2021 год – 37671,7 тыс. рублей, в том числе: за счет средств местного бюджета – 27071,7 тыс. рублей; за счет внебюджетных источников – 10600,0 тыс. рублей.

1.2. В таблице 1 раздела III «Сроки и этапы реализации муниципальной программы»:

1.2.1. Строки двенадцатую, тринадцатую и четырнадцатую изложить в следующей редакции:

Показатель – «Количество проведенных соревнований МАСОУ «Строитель»	единица	80
Показатель – «Количество городских и областных мероприятий с участием спортсменов и команд МАСОУ «Строитель»	единица	261
Показатель – «Количество посещений»	единица	71796

1.2.2. Строку семнадцатую изложить в следующей редакции:

Показатель – «Количество сотрудников МАСОУ «Строитель» и членов их семей, воспользовавшихся компенсацией расходов на оплату стоимости проезда и провоза багажа к месту использования отпуска и обратно»	человек	100
---	---------	-----

1.2.3. Строку двадцать восьмую изложить в следующей редакции:

Показатель задачи – «Количество областных и всероссийских соревнований с участием спортсменов и сборных команд Северодвинска»	единиц	298
---	--------	-----

1.2.4. Строку тридцать девятую изложить в следующей редакции:

Показатель – «Количество проведенных обследований и разработанной проектной документации»	единиц	2
---	--------	---

1.2.5. После строки сорок дополнить следующими строками:

Показатель – «Количество смонтированных систем защиты»	единица	13
Показатель – «Количество обустроенных тренажерных площадок»	единица	1
Показатель – «Количество установленных тренажеров»	единица	15
Показатель – «Количество установленных детских тренажеров»	единица	4
Показатель – «Процент технической готовности объекта»	процент	100

1.3. В разделе IV «Основные меры правового регулирования, направленные на достижение целевых показателей муниципальной программы» абзац девятый изложить в следующей редакции: «– распоряжением Администрации Северодвинска от 27.09.2019 № 207-ра «Об утверждении Положения об Отделе физической культуры и спорта Администрации Северодвинска»»;

1.4. В пункте 5.1.4:

1.4.1. Абзац первый изложить в следующей редакции:

«Общий объем бюджетных ассигнований, выделенный на реализацию подпрограммы 1 «Повышение интереса различных категорий населения к регулярным занятиям физической культурой и спортом», составляет 207356,5 тыс. рублей, в том числе областной бюджет – 1418,9 тыс. рублей; местный бюджет – 118487,7 тыс. рублей; внебюджетные источники (доходы от оказания платных услуг) – 87450,0 тыс. рублей.»

1.4.2. Таблицу 2 изложить в следующей редакции: «Таблица 2

Источники финансирования	Местный бюджет	Областной бюджет	Федеральный бюджет	Внебюджетные источники	Всего		
Объем финансирования подпрограммы 1, тыс. рублей	Задача 1	2016 год	18604,9	130,0	-	10100,0	28834,9
		2017 год	18774,9	-	-	10200,0	28974,9
		2018 год	18939,7	1288,9	-	21100,0	41328,6
		2019 год	20384,7	-	-	24950,0	45334,7
		2020 год	20141,7	-	-	10500,0	30641,7
	2021 год	20141,7	-	-	10600,0	30741,7	
	Задача 2	2016 год	250,0	-	-	-	250,0
		2017 год	250,0	-	-	-	250,0
		2018 год	250,0	-	-	-	250,0
		2019 год	250,0	-	-	-	250,0
		2020 год	250,0	-	-	-	250,0
2021 год	250,0	-	-	-	250,0		
Итого	118487,6	1418,9	-	87450,0	205856,5		

».

1.5. Пункт 5.3.2 дополнить абзацами пятнадцатым, шестнадцатым, семнадцатым следующего содержания:

«Мероприятие 1.08. «Обустройство детской тренажерной площадки МАСОУ «Строитель».

Выполнение комплекса мероприятий по обустройству детской тренажерной площадки на территории физкультурно-оздоровительного комплекса МАСОУ «Строитель» в соответствии с действующими строительными нормами, техническими регламентами и стандартами.

Финансирование осуществляется из резервного фонда Правительства Архангельской области агентству по спорту Архангельской области (для бюджета муниципального образования «Северодвинск») согласно распоряжению Правительства Архангельской области от 30.07.2019 № 359-пп на приобретение, доставку и установку тренажеров и спортивного покрытия для обустройства детской площадки по адресу: г. Северодвинск, ул. Юбилейная, д. 5.»

1.6. В пункте 5.3.4 таблицу 4 изложить в следующей редакции: «Таблица 4

Источники финансирования	Местный бюджет	Областной бюджет	Федеральный бюджет	Внебюджетные источники	Всего		
Объем финансирования подпрограммы 3, тыс. рублей	Задача 1	2016 год	4440,0	-	-	4440,0	
		2017 год	4320,0	1450,0	-	-	5770,0
		2018 год	3500,0	700,0	-	-	4200,0
		2019 год	13661,2	2390,0	-	-	16051,2
		2020 год	3000,0	-	-	-	3000,0
	2021 год	3000,0	-	-	-	3000,0	
	Задача 2	2016 год	650,0	-	-	-	650,0
		2017 год	500,0	-	-	-	500,0
		2018 год	500,0	-	-	-	500,0
		2019 год	500,0	-	-	-	500,0
		2020 год	500,0	-	-	-	500,0
2021 год	500,0	-	-	-	500,0		
Итого	35071,2	4540,0	-	-	39611,2		

».

2. Приложение № 1 к Программе изложить в прилагаемой редакции.

3. Приложение № 4 к Программе изложить в прилагаемой редакции.

4. Настоящее постановление распространяется на правоотношения, возникшие с 23.09.2019

5. Отделу по связям со средствами массовой информации Администрации Северодвинска опубликовать (обнародовать) настоящее постановление в бюллетене нормативно-правовых актов муниципального образования «Северодвинск» «Вполне официально» и разместить на официальном интернет-сайте Администрации Северодвинска.

И.о. Главы Северодвинска А. В. Силин

**ПЕРЕЧЕНЬ
целевых показателей муниципальной программы**

«Развитие физической культуры и спорта Северодвинска на 2016–2021 годы»

Ответственный исполнитель муниципальной программы – Администрация Северодвинска в лице Отдела физической культуры и спорта Администрации Северодвинска

Наименование целевого показателя	Единица измерения	Значения целевых показателей						
		2015 год	2016 год	2017 год	2018 год	2019 год	2020 год	2021 год
1	2	3	4	5	6	7	8	9
Муниципальная программа «Развитие физической культуры и спорта Северодвинска на 2016–2021 годы»								
1. Показатель 1 цели 1 «Доля граждан, систематически занимающихся физической культурой и спортом, в общей численности населения муниципального образования «Северодвинск»	процент	20	27,3	27,4	27,5	34,0	35,0	44,2
2. Показатель 2 цели 1 «Количество занимающихся в спортивных секциях и в физкультурно-оздоровительных группах МАСОУ «Строитель»	человек	3000	3100	3150	3200	3250	3300	3350
3. Показатель 3 цели 1 «Доля горожан, привлеченных к выполнению нормативов Всероссийского физкультурно-спортивного комплекса «Готов к труду и обороне»	процент	-	1,3	1,6	0,3	0,8	0,4	0,5
Подпрограмма 1 «Повышение интереса различных категорий населения к регулярным занятиям физической культурой и спортом»								
1. Показатель 1 задачи 1 «Количество ежегодно проводимых официальных муниципальных спортивных мероприятий и физкультурных мероприятий»	единиц	195	200	200	200	226	205	210
2. Показатель 2 задачи 1 «Уровень выполнения муниципального задания МАСОУ «Строитель»	процент	100	100	100	100	100	100	100
3. Показатель 1 задачи 2 «Доля ежегодно поощряемых штатных работников физической культуры и спорта»	процент	11	11	11	11	11	11,2	11,4
4. Показатель 2 задачи 2 «Доля граждан, выполнивших нормативы Всероссийского физкультурно-спортивного комплекса «Готов к труду и обороне», в общей численности населения, принявшего участие в выполнении нормативов ВФСК ГТО»	процент	1,0	1,0	1,3	55	58	61	64
Подпрограмма 2 «Повышение уровня спортивных достижений ведущих спортсменов Северодвинска»								
1. Показатель 1 задачи 1 «Доля спортсменов Северодвинска, включенных в сборные команды Архангельской области, от числа занимающихся спортом»	процент	0,53	0,55	0,55	0,55	0,55	0,56	0,57
2. Показатель 2 задачи 1 «Количество спортсменов МАСОУ «Строитель», принявших участие в соревнованиях областного и всероссийского уровня»	человек	320	330	335	340	400	350	360
3. Показатель 1 задачи 2 «Количество областных и всероссийских соревнований с участием спортсменов и сборных команд Северодвинска»	единиц	45	48	48	48	51	51	52
4. Показатель 2 задачи 2 «Количество присвоенных спортивных разрядов спортсменам Северодвинска»	единиц	1500	650	670	680	690	700	710
Подпрограмма 3 «Укрепление материально-технической базы МАСОУ «Строитель»								
1. Показатель 1 задачи 1 «Количество часов работы физкультурно-оздоровительных и спортивных сооружений МАСОУ «Строитель» ежегодно»	час.	36928	36928	36928	36928	48000	42000	45000
2. Показатель 2 задачи 1 «Количество часов официальных областных и всероссийских спортивных мероприятий, проводимых на спортивных сооружениях МАСОУ «Строитель»	час.	120	125	125	125	100	130	135
3. Показатель 1 задачи 2 «Уровень оснащенности спортивных секций МАСОУ «Строитель» современным инвентарем, оборудованием, аксессуарами и материалами»	процент	60	65	70	70	70	70	70
4. Показатель 2 задачи 1 «Уровень оснащенности физкультурно-оздоровительных групп МАСОУ «Строитель» необходимым инвентарем, оборудованием, аксессуарами и материалами»	процент	55	60	65	65	65	67	69

**Характеристика муниципальной программы
«Развитие физической культуры и спорта Северодвинска»**

Ответственный исполнитель муниципальной программы – Администрация Северодвинска в лице Отдела физической культуры и спорта

Аналитический код	Цели программы, задачи подпрограммы, мероприятия подпрограммы или административное мероприятие	Источники финансирования	Цели программы, задачи подпрограммы, мероприятия подпрограммы, административные мероприятия и их показатели	Единица измерения	Годы реализации муниципальной программы						Целевое (суммарное) значение показателя					
					2016	2017	2018	2019	2020	2021	Значение	Год достижения				
1	2	3	4	5	6	7	8	9	10	11	12	13	14	15	19	20
F 0 0 0 0 0	«Развитие физической культуры и спорта Северодвинска»			тыс. руб.	37 439,9	38 674,9	49 458,6	65 315,9	37 571,7	37 671,7	266 132,7	2021				
F 0 0 0 0 0	областной бюджет			тыс. руб.	245,0	1 450,0	1 988,9	2 390,0	0,0	0,0	6 073,9	2019				
F 0 0 0 0 0	местный бюджет			тыс. руб.	27 094,9	27 024,9	26 369,7	37 975,9	27 071,7	27 071,7	172 608,8	2021				
F 0 0 0 0 0	внебюджетный источник			тыс. руб.	10 100,0	10 200,0	21 100,0	24 950,0	10 500,0	10 600,0	87 450,0	2021				
F 1 0 0 0 0	Цель «Создание условий для формирования здорового образа жизни населения путем реализации комплекса мероприятий, направленных на приобщение различных категорий граждан к регулярным занятиям физической культурой и спортом»			тыс. руб.	37 439,9	38 674,9	49 458,6	65 315,9	37 571,7	37 671,7	266 132,7	2021				
F 1 0 0 0 0	областной бюджет			тыс. руб.	245,0	1 450,0	1 988,9	2 390,0	0,0	0,0	6 073,9	2021				
F 1 0 0 0 0	местный бюджет			тыс. руб.	27 094,9	27 024,9	26 369,7	37 975,9	27 071,7	27 071,7	172 608,8	2021				
F 1 0 0 0 0	внебюджетный источник			тыс. руб.	10 100,0	10 200,0	21 100,0	24 950,0	10 500,0	10 600,0	87 450,0	2021				

1	2	3	4	5	6	7	8	9	10	11	12	13	14	15	19	20
F	1	0	0	0	0		Показатель 1 «Доля граждан, систематически занимающихся физической культурой и спортом, в общей численности населения муниципального образования «Северодвинск»	процент	27,3	27,4	27,5	34,0	35,0	44,2	44,2	2021
F	1	0	0	0	0		Показатель 2 «Количество занимающихся в спортивных секциях и в физкультурно-оздоровительных группах МАСОУ «Строитель»	человек	3 100	3 150	3 200	3 250	3 300	3 350	3 350	2021
F	1	0	0	0	0		Показатель 3 «Доля горожан, привлеченных к выполнению нормативов Всероссийского физкультурно-спортивного комплекса «Готов к труду и обороне»	процент	1,3	1,6	0,3	0,8	0,4	0,5	0,5	2021
F	1	1	0	0	0		Подпрограмма 1 «Повышение интереса различных категорий населения к регулярным занятиям физической культурой и спортом»	тыс. руб.	29 084,9	29 224,9	41 578,6	45 584,7	30 891,7	30 991,7	207 356,5	2021
	1	1	0	0	0	2	областной бюджет	тыс. руб.	130,0	0,0	1 288,9	0,0	0,0	0,0	1 418,9	2018
F	1	1	0	0	0	3	местный бюджет	тыс. руб.	18 854,9	19 024,9	19 189,7	20 634,7	20 391,7	20 391,7	118 487,6	2021
F	1	1	0	0	0	4	внебюджетный источник	тыс. руб.	10 100,0	10 200,0	21 100,0	24 950,0	10 500,0	10 600,0	87 450,0	2021
F	1	1	1	0	0		Задача 1 «Развитие физической культуры и массового спорта»	тыс. руб.	28 834,9	28 974,9	41 328,6	45 334,7	30 641,7	30 741,7	205 856,5	2021
	1	1	1	0	0	2	областной бюджет	тыс. руб.	130,0	0,0	1 288,9	0,0	0,0	0,0	1 418,9	2018
F	1	1	1	0	0	3	местный бюджет	тыс. руб.	18 604,9	18 774,9	18 939,7	20 384,7	20 141,7	20 141,7	116 987,6	2021
F	1	1	1	0	0	4	внебюджетный источник	тыс. руб.	10 100,0	10 200,0	21 100,0	24 950,0	10 500,0	10 600,0	87 450,0	2021
F	1	1	1	0	0		Показатель 1 «Количество ежегодно проводимых официальных муниципальных спортивных мероприятий и физкультурных мероприятий»	единиц	200	200	200	226	205	210	210	2021
F	1	1	1	0	0		Показатель 2 «Уровень выполнения муниципального задания МАСОУ «Строитель»	процент	100	100	100	100	100	100	100	2021
F	1	1	1	0	1	3	Мероприятие 1.01 «Проведение официальных муниципальных физкультурных мероприятий и спортивных мероприятий»	тыс. руб.	2 180,0	2 180,0	2 180,0	2 180,0	2 180,0	2 180,0	13 080,00	2021
F	1	1	1	0	1		Показатель 1 «Количество участников ежегодно проводимых официальных муниципальных физкультурных мероприятий и спортивных мероприятий»	единиц	20 800	20 800	20 800	20 800	20 800	20 800	20 800	2021
F	1	1	1	0	2	3	Мероприятие 1.02 «Организация и проведение спортивно-оздоровительной работы по развитию физической культуры и спорта среди различных групп населения»	тыс. руб.	16 394,9	16 594,9	17 873,6	15 438,0	15 515,0	15 515,0	97 331,4	2021
	1	1	1	1	0	2	областной бюджет	тыс. руб.	0,0	0,0	1 288,9	0,0	0,0	0,0	1 288,9	2018
F	1	1	1	1	0	3	местный бюджет	тыс. руб.	16 394,9	16 594,9	16 584,7	15 438,0	15 515,0	15 515,0	96 042,5	2021
F	1	1	1	0	2		Показатель 1 «Количество проведенных часов занятий»	часов	8918	8990	8990	0	0	0	26 898	2018
F	1	1	1	0	2		Показатель 2 «Количество проведенных соревнований МАСОУ «Строитель»	единиц	12	12	17		12	12	65	2021
F	1	1	1	0	2		Показатель 3 «Количество городских и областных мероприятий с участием спортсменов и команд МАСОУ «Строитель»	единиц	34	34	49		34	34	185	2021
F	1	1	1	0	2		Показатель 4 «Количество посещений»	единиц	0	0	0	38 282	16 757	16 757	71 796	2021
F	1	1	1	0	3	4	Мероприятие 1.03 «Проведение занятий в физкультурно-оздоровительных группах МАСОУ «Строитель»	тыс. руб.	10 100,0	10 200,0	21 100,0	24 950,0	10 500,0	10 600,0	87 450,0	2021
F	1	1	1	0	3		Показатель 1 «Количество систематически занимающихся в физкультурно-оздоровительных группах МАСОУ «Строитель»	человек	2 870	2 920	2 970	3 020	3 070	3 120	3 120	2021
F	1	1	1	0	4		Мероприятие 1.04 «Проведение сертификации спортивных объектов»	тыс. руб.	160,0	0,0	0,0	0,0	0,0	0,0	160,0	2016
	1	1	1	0	4	2	областной бюджет	тыс. руб.	130,0	0,0	0,0	0,0	0,0	0,0	130,0	2016
F	1	1	1	0	4	3	местный бюджет	тыс. руб.	30,0	0,0	0,0	0,0	0,0	0,0	30,0	2016
F	1	1	1	0	4		Показатель 1 «Количество объектов, прошедших сертификацию»	единиц	2	0	0	0	0	0	2	2016
F	1	1	1	0	5		Административное мероприятие 1.05 «Организация и проведение установочных совещаний с учреждениями физической культуры и спорта по вопросам организации и проведения официальных мероприятий»	да/нет	да	да	да	да	да	да	да	2021
F	1	1	1	0	5		Показатель 1 «Количество разработанных документов»	единиц	204	204	204	230	204	204	1 250	2021
F	1	1	1	0	6		Административное мероприятие 1.06 «Анонсирование проводимых мероприятий и информирование о результатах выступлений сборных команд и спортсменов в СМИ»	да/нет	да	да	да	да	да	да	да	2021
F	1	1	1	0	6		Показатель 1 «Количество опубликованных сообщений»	единиц	50	50	50	50	50	50	300	2021
F	1	1	1	0	7		Административное мероприятие 1.07 «Разработка и утверждение перечня муниципальных услуг, перечня показателей качества, муниципального задания на год»	да/нет	да	да	да	да	да	да	да	2021
F	1	1	1	0	7		Показатель 1 «Количество разработанных и утвержденных документов на выполнение муниципального задания МАСОУ «Строитель» на год»	единиц	3	3	3	3	3	3	18	2021
F	1	1	1	0	8		Административное мероприятие 1.08 «Разработка календарного плана соревнований МАСОУ «Строитель»	да/нет	да	да	да	да	да	да	да	2021
F	1	1	1	0	8		Показатель 1 «Количество разработанных документов»	единиц	1	1	1	1	1	1	6	2021
F	1	1	1	0	9	3	Мероприятие 1.09 «Компенсация расходов на оплату стоимости проезда и провоза багажа к месту использования отпуска и обратно для работников МАСОУ «Строитель» и членов их семей»	тыс. руб.	0,0	0,0	175,0	265,0	215,0	215,0	870,0	2021
F	1	1	1	0	9		Показатель 1 «Количество сотрудников МАСОУ «Строитель» и членов их семей, воспользовавшихся компенсацией расходов на оплату стоимости проезда и провоза багажа к месту использования отпуска и обратно»	человек	0	0	27	19	27	27	100,0	2021
F	1	1	1	1	0	3	Мероприятие 1.10 «Обеспечение доступа к объектам спорта»	тыс. руб.	0,0	0,0	0,0	2 231,7	2 231,7	2 231,7	6 695,1	2021
	1	1	1	1	0	2	областной бюджет	тыс. руб.	0,0	0,0	0,0	0,0	0,0	0,0	0,0	2021
F	1	1	1	1	0	3	местный бюджет	тыс. руб.	0,0	0,0	0,0	2 231,7	2 231,7	2 231,7	6 695,1	2021
F	1	1	1	1	0		Показатель 1 «Количество часов»	часов	0	0	0	994	994	994	2 982	2021
F	1	1	1	1	1	3	Мероприятие 1.11 «Обеспечение участия спортсменов и спортивных команд МАСОУ «Строитель» в соревнованиях»	тыс. руб.	0,0	0,0	0,0	270,0	0,0	0,0	270,0	2019
F	1	1	1	1	1	3	местный бюджет	тыс. руб.	0,0	0,0	0,0	270,0	0,0	0,0	270,0	2019

1	2	3	4	5	6	7	8	9	10	11	12	13	14	15	19	20
F	1	1	1	1	1	1	Показатель 1 «Количество проведенных соревнований МАСОУ «Строитель»	единиц	0	0	0	15	0	0	15	2019
F	1	1	1	1	1	1	Показатель 2 «Количество городских и областных мероприятий с участием спортсменов и команд МАСОУ «Строитель»	единиц	0	0	0	61	0	0	61	2019
F	1	1	2	0	0	3	Задача 2 «Популяризация физической культуры и спорта»	тыс. руб.	250,0	250,0	250,0	250,0	250,0	250,0	1 500,0	2021
	1	1	2	0	0	2	областной бюджет	тыс. руб.	0,0	0,0	0,0	0,0	0,0	0,0	0,0	
F	1	1	2	0	0	3	местный бюджет	тыс. руб.	250,0	250,0	250,0	250,0	250,0	250,0	1 500,0	2021
F	1	1	2	0	0		Показатель 1 «Доля ежегодно поощряемых штатных работников физической культуры и спорта»	процент	11	11	11	11	11,2	11,4	11,4	2021
F	1	1	2	0	0		Показатель 2 «Доля граждан, выполнивших нормативы Всероссийского физкультурно-спортивного комплекса «Готов к труду и обороне», в общей численности населения, принявшего участие в выполнении нормативов ВФСК ГТО»	процент	1,0	1,3	55,0	58,0	61,0	64,0	64,0	2021
F	1	1	2	0	1	3	Мероприятие 2.01 «Организация и проведение торжественного награждения победителей и призеров смотров-конкурсов, изготовление и приобретение наградной атрибутики»	тыс. руб.	250,0	250,0	250,0	250,0	250,0	250,0	1 500,0	2021
F	1	1	2	0	1		Показатель 1 «Количество мероприятий»	единиц	4	4	4	4	4	4	24	2021
F	1	1	2	0	2		Административное мероприятие 2.02 «Разработка положений о проведении смотров-конкурсов на лучшую постановку физкультурно-оздоровительной и спортивно-массовой работы в учреждениях спортивной направленности»	да/нет	да	да	да	да	да	да	да	2021
F	1	1	2	0	2		Показатель 1 «Количество ежегодно разрабатываемых положений»	единиц	3	3	3	3	3	3	18	2021
F	1	1	2	0	3		Административное мероприятие 2.03 «Издание постановлений, распоряжений Администрации Северодвинска об итогах смотров-конкурсов и поощрении их победителей и призеров»	да/нет	да	да	да	да	да	да	да	2021
F	1	1	2	0	3		Показатель 1 «Количество ежегодно издаваемых постановлений»	единиц	3	3	3	3	3	3	18	2021
F	1	2	0	0	0	3	Подпрограмма 2 «Повышение уровня спортивных достижений ведущих спортсменов Северодвинска»	тыс. руб.	3 265,0	3 180,0	3 180,0	3 180,0	3 180,0	3 180,0	19 165,0	2021
F	1	2	1	0	0	2	областной бюджет	тыс. руб.	115,0	0,0	0,0	0,0	0,0	0,0	115,0	2016
F	1	2	0	0	0	3	местный бюджет	тыс. руб.	3 150,0	3 180,0	3 180,0	3 180,0	3 180,0	3 180,0	19 050,0	2021
F	1	2	1	0	0	3	Задача 1 «Обеспечение качественной подготовки спортсменов и спортивных команд Северодвинска»	тыс. руб.	532,0	440,0	440,0	1 000,0	1 000,0	1 000,0	4 412,0	2021
F	1	2	1	0	0	2	областной бюджет	тыс. руб.	92,0	0,0	0,0	0,0	0,0	0,0	92,0	2021
F	1	2	1	0	0	3	местный бюджет	тыс. руб.	440,0	440,0	440,0	1 000,0	1 000,0	1 000,0	4 320,0	2021
F	1	2	1	0	0		Показатель 1 «Доля спортсменов Северодвинска, включённых в сборные команды Архангельской области, от числа занимающихся спортом»	процент	0,55	0,55	0,55	0,55	0,56	0,57	0,57	2021
F	1	2	1	0	0		Показатель 2 «Количество спортсменов МАСОУ «Строитель», принявших участие в соревнованиях областного и всероссийского уровня»	человек	330	335	340	400	350	360	360	2021
F	1	2	1	0	1		Мероприятие 1.01 «Проведение тренировочных сборов по подготовке к официальным областным, всероссийским и международным спортивным соревнованиям»	тыс. руб.	532,0	440,0	440,0	1 000,0	1 000,0	1 000,0	4 412,0	2021
F	1	2	1	0	1	2	областной бюджет	тыс. руб.	92,0	0,0	0,0	0,0	0,0	0,0	92,0	2016
F	1	2	1	0	1	3	местный бюджет	тыс. руб.	440,0	440,0	440,0	1 000,0	1 000,0	1 000,0	4 320,0	2021
F	1	2	1	0	1		Показатель 1 «Количество ежегодно организуемых тренировочных сборов»	единиц	49	45	45	40	70	70	70	2021
F	1	2	1	0	2		Административное мероприятие 1.02 «Разработка календарного плана проведения тренировочных сборов со спортсменами и сборными командами Северодвинска»	да/нет	да	да	да	да	да	да	да	2021
F	1	2	1	0	2		Показатель 1 «Количество разработанных календарных планов»	единиц	1	1	1	1	1	1	6	2021
F	1	2	1	0	3		Административное мероприятие 1.03 «Разработка планов по подготовке к участию ведущих спортсменов МАСОУ «Строитель» в соревнованиях областного и всероссийского уровней»	да/нет	да	да	да	да	да	да	да	2021
F	1	2	1	0	3		Показатель 1 «Количество разработанных планов»	единиц	6	6	6	6	6	6	36	2021
F	1	2	2	0	0		Задача 2 «Делегирование ведущих спортсменов и сборных команд Северодвинска для участия в соревнованиях различного уровня»	тыс. руб.	2 733,0	2 740,0	2 740,0	2 180,0	2 180,0	2 180,0	14 753,0	2021
F	1	2	2	0	1	2	областной бюджет	тыс. руб.	23,0	0,0	0,0	0,0	0,0	0,0	23,0	2016
F	1	2	2	0	1	3	местный бюджет	тыс. руб.	2 710,0	2 740,0	2 740,0	2 180,0	2 180,0	2 180,0	14 730,0	2021
F	1	2	2	0	0		Показатель 1 «Количество областных и всероссийских соревнований с участием спортсменов и сборных команд Северодвинска»	единиц	48	48	48	51	51	52	298	2021
F	1	2	2	0	0		Показатель 2 «Количество присвоенных спортивных разрядов спортсменам Северодвинска»	единиц	650	670	680	690	700	710	4 100	2021
F	1	2	2	0	1		Мероприятие 2.01 «Обеспечение участия в официальных спортивных мероприятиях спортсменов и сборных команд Северодвинска»	тыс. руб.	2 733,0	2 740,0	2 740,0	2 180,0	2 180,0	2 180,0	14 753,0	2021
F	1	2	2	0	1	2	областной бюджет	тыс. руб.	23,0	0,0	0,0	0,0	0,0	0,0	23,0	2016
F	1	2	2	0	1	3	местный бюджет	тыс. руб.	2 710,0	2 740,0	2 740,0	2 180,0	2 180,0	2 180,0	14 730,0	2021
F	1	2	2	0	1		Показатель 1 «Количество призовых мест, завоеванных спортсменами Северодвинска на областных и всероссийских соревнованиях»	единиц	80	80	80	80	85	85	490	2021
F	1	2	2	0	2		Административное мероприятие 2.02 «Подготовка распоряжений Отдела физической культуры и спорта о командировании спортсменов и сборных команд для участия в соревнованиях»	да/нет	да	да	да	да	да	да	да	2021
F	1	2	2	0	2		Показатель 1 «Количество изданных распоряжений»	единиц	300	300	300	125	250	250	1 525	2021
F	1	2	2	0	3		Административное мероприятие 2.03 «Оформление заявок на участие в соревнованиях»	да/нет	да	да	да	да	да	да	да	2021
F	1	2	2	0	3		Показатель 1 «Количество оформленных заявок»	единиц	96	96	96	60	83	83	514	2021
F	1	3	0	0	0	3	Подпрограмма 3 «Укрепление материально-технической базы МАСОУ «Строитель»	тыс. руб.	5 090,0	6 270,0	4 700,0	16 551,2	3 500,0	3 500,0	39 611,2	2021
	1	2	2	0	1	2	областной бюджет	тыс. руб.	0,0	1 450,0	700,0	2 390,0	0,0	0,0	4 540,0	2018
F	1	3	0	0	0	3	местный бюджет	тыс. руб.	5 090,0	4 820,0	4 000,0	14 161,2	3 500,0	3 500,0	35 071,2	2021
F	1	3	1	0	0	3	Задача 1 «Улучшение технического состояния объектов МАСОУ «Строитель»	тыс. руб.	4 440,0	5 770,0	4 200,0	16 051,2	3 000,0	3 000,0	36 461,2	2021

1	2	3	4	5	6	7	8	9	10	11	12	13	14	15	19	20
1	3	1	0	0	2		областной бюджет	тыс. руб.	0,0	1 450,0	700,0	2 390,0	0,0	0,0	4 540,0	2019
F	1	3	1	0	0	3	местный бюджет	тыс. руб.	4 440,0	4 320,0	3 500,0	13 661,2	3 000,0	3 000,0	31 921,2	2021
F	1	3	1	0	0		Показатель 1 «Количество часов работы физкультурно-оздоровительных и спортивных сооружений МАСОУ «Строитель» ежегодно»	час.	36 928	36 928	36 928	48 000	42 000	43 000	43 000	2021
F	1	3	1	0	0		Показатель 2 «Количество часов официальных областных и всероссийских спортивных мероприятий, проводимых на спортивных сооружениях МАСОУ «Строитель»	час.	125	125	125	100	130	135	740	2021
F	1	3	1	0	1	3	Мероприятие 1.01 «Выполнение работ по капитальному и текущему ремонту спортивных объектов, объектов благоустройства и инженерных систем МАСОУ «Строитель»	тыс. руб.	4 440,0	3 786,8	2 754,4	3 832,7	3 000,0	3 000,0	20 813,9	2021
F	1	3	1	0	1		Показатель 1 «Количество отремонтированных спортивных объектов»	единиц	3	3	3	3	3	1	16	2021
F	1	3	1	0	1		Показатель 2 «Количество отремонтированных объектов благоустройства»	единиц	0	0	1	0	0	0	1	2021
F	1	3	1	0	1		Показатель 3 «Количество отремонтированных инженерных систем»	единиц	0	0	0	0	0	1	1	2021
F	1	3	1	0	2		Административное мероприятие 1.02 «Ежегодная разработка плана ремонта объектов и инженерных систем МАСОУ «Строитель»»	да/нет	да	да	да	да	да	да	да	2021
F	1	3	1	0	2		Показатель 1 «Количество разработанных документов»	единиц	1	1	1	1	1	1	6	2021
F	1	3	1	0	3	3	Мероприятие 1.03 «Обустройство универсальной игровой площадки муниципального автономного спортивно-оздоровительного учреждения «Строитель»	тыс. руб.	0,0	1 983,2	0,0	0,0	0,0	0,0	1 983,2	2017
1	3	1	0	3	2		областной бюджет	тыс. руб.	0,0	1 450,0	0,0	0,0	0,0	0,0	1 450,0	2017
1	3	1	0	3	3		местный бюджет	тыс. руб.	0,0	533,2	0,0	0,0	0,0	0,0	533,2	2017
F	1	3	1	0	3		Показатель 1 «Количество обустроенных площадок»	единиц	0	1	0	0	0	0	1	2017
	1	3	1	0	4	3	Мероприятие 1.04 «Выполнение работ по обследованию и проектированию спортивных объектов, объектов благоустройства и инженерных систем МАСОУ «Строитель»	тыс. руб.	0,0	0,0	445,6	219,8	0,0	0,0	665,4	2019
	1	3	1	0	4		Показатель 1 «Количество проведенных обследований и разработанной проектной документации»	единиц	0	0	1	1	0	0	2	2019
F	1	3	1	0	5	3	Мероприятие 1.05 «Обустройство хоккейной коробки муниципального автономного спортивно-оздоровительного учреждения «Строитель»	тыс. руб.	0,0	0,0	1 000,0	0,0	0,0	0,0	1 000,0	2018
1	3	1	0	5	2		областной бюджет	тыс. руб.	0,0	0,0	700,0	0,0	0,0	0,0	700,0	2018
1	3	1	0	5	3		местный бюджет	тыс. руб.	0,0	0,0	300,0	0,0	0,0	0,0	300,0	2018
	1	3	1	0	5		Показатель 1 «Процент технической готовности объекта»	процент	0	100	0	0	0	0	100	2018
	1	3	1	0	5		Показатель 2 «Площадь обустроенного объекта»	кв.м.	0	0	800	0	0	0	800	2018
F	1	3	1	0	6	3	Мероприятие 1.06 «Обустройство инженерными и техническими системами защиты объектов МАСОУ «Строитель»	тыс. руб.	0,0	0,0	0,0	9 179,5	0,0	0,0	9 179,5	2019
1	3	1	0	6	3		местный бюджет	тыс. руб.	0,0	0,0	0,0	9 179,5	0,0	0,0	9 179,5	2019
1	3	1	0	6			Показатель 1 «Количество обустроенных ограждающих конструкций»	единица	0	0	0	1	0	0	1	2019
1	3	1	0	6			Показатель 2 «Протяженность ограждающей конструкции»	м	0	0	0	422	0	0	422	2019
1	3	1	0	6			Показатель 3 «Количество смонтированных систем защиты»	единица	0	0	0	13	0	0	13	2019
F	1	3	1	0	7	3	Мероприятие 1.07 «Обустройство тренажерной площадки МАСОУ «Строитель»	тыс. руб.	0,0	0,0	0,0	1 819,2	0,0	0,0	1 819,2	2019
1	3	1	0	7	2		областной бюджет	тыс. руб.	0,0	0,0	0,0	1 390,0	0,0	0,0	1 390,0	2019
1	3	1	0	7	3		местный бюджет	тыс. руб.	0,0	0,0	0,0	429,2	0,0	0,0	429,2	2019
1	3	1	0	7			Показатель 1 «Количество обустроенных тренажерных площадок»	единица	0	0	0	1	0	0	1	2019
1	3	1	0	7			Показатель 2 «Количество установленных тренажеров»	единица	0	0	0	15	0	0	15	2019
F	1	3	1	0	8	3	Мероприятие 1.08 «Обустройство детской тренажерной площадки МАСОУ «Строитель»	тыс. руб.	0,0	0,0	0,0	1 000,0	0,0	0,0	1 000,0	2019
1	3	1	0	8	2		областной бюджет	тыс. руб.	0,0	0,0	0,0	1 000,0	0,0	0,0	1 000,0	2019
1	3	1	0	8	3		местный бюджет	тыс. руб.	0,0	0,0	0,0	0,0	0,0	0,0	0,0	2019
1	3	1	0	8			Показатель 1 «Количество установленных детских тренажеров»	единица	0	0	0	4	0	0	4	2019
1	3	1	0	8			Показатель 2 «Процент технической готовности детской площадки»	процент	0	0	0	100	0	0	100	2019
F	1	3	2	0	0	3	Задача 2 «Повышение оснащенности МАСОУ спортивным инвентарем, оборудованием, аксессуарами и материалами»	тыс. руб.	650,0	500,0	500,0	500,0	500,0	500,0	3 150,0	2021
F	1	3	2	0	0	2	областной бюджет	тыс. руб.	0,0	0,0	0,0	0,0	0,0	0,0	0,0	2021
F	1	3	2	0	0	3	местный бюджет	тыс. руб.	650,0	500,0	500,0	500,0	500,0	500,0	3 150,0	2021
F	1	3	2	0	0		Показатель 1 «Уровень оснащенности спортивных секций МАСОУ «Строитель» современным инвентарем, оборудованием, аксессуарами и материалами»	процент	65	70	70	70	70	70	70	2021
F	1	3	2	0	0		Показатель 2 «Уровень оснащенности физкультурно-оздоровительных групп МАСОУ «Строитель» необходимым инвентарем, оборудованием, аксессуарами и материалами»	процент	60	65	65	65	67	69	69	2021
F	1	3	2	0	1	3	Мероприятие 2.01 «Приобретение современного спортивного инвентаря, оборудования, аксессуаров и материалов»	тыс. руб.	650,00	500,00	500,00	500,00	500,00	500,00	3 150,0	2021
F	1	3	2	0	1	3	местный бюджет	тыс. руб.	650,00	500,00	500,00	500,00	500,00	500,00	3 150,0	2021
F	1	3	2	0	1		Показатель 1 «Количество спортсменов, занимающихся в спортивных секциях, оснащенных современным спортивным инвентарем, оборудованием, аксессуарами и материалами»	человек	230	230	230	265	320	320	320	2021
F	1	3	2	0	1		Показатель 2 «Количество приобретенного спортивного инвентаря и оборудования»	единиц	0	0	60	60	60	60	240	2021
F	1	3	2	0	2		Административное мероприятие 2.02 «Разработка перечня на приобретение спортивного инвентаря, оборудования, аксессуаров и материалов»	да/нет	да	да	да	да	да	да	да	2021
F	1	3	2	0	2		Показатель 1 «Количество разработанных документов»	единиц	1	1	1	1	1	1	6	2021

**Управление градостроительства и земельных отношений
Администрации Северодвинска в соответствии
с распоряжением заместителя Главы Администрации
Северодвинска по городскому хозяйству от 08.04.2020
№ 597-рз извещает о проведении открытого аукциона
на право заключения договора аренды земельного участка.**

Организатор аукциона: Управление градостроительства и земельных отношений Администрации Северодвинска.

Адрес организатора аукциона: Архангельская область, г. Северодвинск, ул. Плюснина, 7, каб. 412.

Форма аукциона: аукцион, открытый по составу участников и форме подачи заявок о размере ежегодной арендной платы.

Место, дата, время проведения аукциона: 03 июля 2020 года в 11 часов 00 мин по адресу: г. Северодвинск, ул. Бойчука, 2, кабинет 35.

Предмет аукциона:

Право на заключение договора аренды земельного участка – площадью 6344 кв.м, адрес (местоположение): установлено относительно ориентира – здания, расположенного за пределами границ земельного участка по адресу: Архангельская область, городской округ Северодвинск, город Северодвинск, Архангельское шоссе, дом 18, примерно в 150 метрах по направлению на юг от ориентира.

Срок договора аренды – 32 (тридцать два) месяца.

Категория земель – земли населенных пунктов.

Кадастровый номер – 29:28:109138:2038.

Разрешенное использование – животноводство.

Цель предоставления земельного участка – строительство животноводческого комплекса.

Параметры разрешенного строительства – строительство животноводческого комплекса, максимальный процент застройки в границах земельного участка – не более 70%, максимальная этажность – 1 этаж.

Ограничения, Обременения: 1. Санитарно-защитная зона гаражей.

2. Зона с особыми условиями использования территории – Охранная зона газораспределительной сети «Газопровод межпоселковый к Северодвинской ТЭЦ-1, ОАО «ПО «Севмаш» и ОАО «ЦС «Звездочка» Архангельской области». Тип зоны: Охранная зона инженерных коммуникаций. Реестровый номер границы 29:28-6.426.

Ограничения использования объектов недвижимости предусмотрены Постановлением Правительства РФ от 20.11.2000 № 878 «Об утверждении Правил охраны газораспределительных сетей», в том числе:

а) строить объекты жилищно-гражданского и производственного назначения;

б) сносить и реконструировать мосты, коллекторы, автомобильные и железные дороги с расположенными на них газораспределительными сетями без предварительного выноса этих газопроводов по согласованию с эксплуатационными организациями;

в) разрушать берегоукрепительные сооружения, водопропускные устройства, земляные и иные сооружения, предохраняющие газораспределительные сети от разрушений;

г) перемещать, повреждать, засыпать и уничтожать опознавательные знаки, контрольно-измерительные пункты и другие устройства газораспределительных сетей;

д) устраивать свалки и склады, разливать растворы кислот, солей, щелочей и других химически активных веществ;

е) огораживать и перегораживать охранные зоны, препятствовать доступу персонала эксплуатационных организаций к газораспределительным сетям, проведению обслуживания и устранению повреждений газораспределительных сетей;

ж) разводить огонь и размещать источники огня;

з) рыть погребов, копать и обрабатывать почву сельскохозяйственными и мелиоративными орудиями и механизмами на глубину более 0,3 метра;

и) открывать калитки и двери газорегуляторных пунктов, станций катодной и дренажной защиты, люки подземных колод-

цев, включать или отключать электроснабжение средств связи, освещения и систем телемеханики;

к) набрасывать, приставлять и привязывать к опорам и надземным газопроводам, ограждениям и зданиям газораспределительных сетей посторонние предметы, лестницы, влезать на них;

л) самовольно подключаться к газораспределительным сетям.

Начальный размер ежегодной арендной платы на право заключения договора аренды земельного участка – 299000 руб. (Двести девяносто девять тысяч рублей 00 копеек).

Размер задатка – 299000 руб. (Двести девяносто девять тысяч рублей 00 копеек).

Шаг аукциона – 8965 руб. (Восемь тысячи девятьсот шестьдесят пять рублей 00 копеек).

Технические условия для подключения объекта к сетям инженерно-технического обеспечения:

• **Технические условия для присоединения к централизованным системам водоснабжения и канализации:**

Выданы – АО «ПО «Севмаш». Дата выдачи – 26.02.2020. Срок действия ТУ – 3 года. (Приложение 4).

• **Технические условия подключения к системе теплоснабжения (отказ):**

ПАО «ТГК-2». Дата выдачи – 11.02.2020 (Приложение 5).

• **Технические условия на подключение к сетямливневой канализации (отказ):**

Выданы – СМУП ЖКХ «ГОРВИК». Дата выдачи – 14.02.2020 (Приложение 6).

Аукцион проводится в соответствии с Гражданским кодексом РФ, статьями 39.8, 39.11, 39.12 Земельного кодекса РФ.

Оплата задатка в размере, предусмотренном настоящим извещением, является обязательным условием для участия в аукционе.

Представление документов, подтверждающих внесение задатка, признается заключением соглашения о задатке.

Порядок приема заявки на участие в аукционе:

Заявки на участие, с прилагаемыми к ним документами, принимаются представителем Организатора аукциона по рабочим дням с понедельника по четверг 9.00 до 17.30, в пятницу с 9.00 до 16.00, перерыв с 13.00 до 14.00, начиная с **08 июня 2020 года**, по адресу: г. Северодвинск, ул. Плюснина, 7, каб. 114, тел. 580511.

Окончание приема заявок **29 июня 2020 года в 17.00.**

Подведение итогов приема заявок, определение участников аукциона осуществляется **30 июня 2020 года в 16.00 часов** по адресу: г. Северодвинск, ул. Плюснина, 7, каб. № 412.

Ознакомиться с формой заявки, проектом договора аренды земельного участка, схемой расположения земельного участка, а также с иными сведениями и документами о выставленном на продажу праве на заключение договора аренды земельного участка можно с момента приема заявок по адресу Организатора торгов, а также на сайте Администрации Северодвинска (www.severodvinsk.info), на официальном сайте Российской Федерации (www.torgi.gov.ru).

1. Для участия в аукционе заявители представляют в установленный в извещении о проведении аукциона срок следующие документы:

1) заявка на участие в аукционе по установленной в извещении о проведении аукциона форме в 2-х экземплярах, с указанием банковских реквизитов счета для возврата задатка;

2) копии документов, удостоверяющих личность заявителя (для граждан);

3) надлежащим образом заверенный перевод на русский язык документов о государственной регистрации юридического лица в соответствии с законодательством иностранного государства в случае, если заявителем является иностранное юридическое лицо;

4) документы, подтверждающие внесение задатка.

2. Заявителем могут быть представлены по собственной инициативе следующие документы: в отношении заявителей – юридических лиц и индивидуальных предпринимателей, сведения, подтверждающие факт внесения сведений о заявителе в единый государственный реестр юридических лиц (для юридических

лиц) или единый государственный реестр индивидуальных предпринимателей (для индивидуальных предпринимателей).

3. Один заявитель имеет право подать только одну заявку на участие в аукционе.

4. При подаче заявки физическое лицо предъявляет документ, удостоверяющий личность. В случае подачи заявки представителем заявителя предъявляется доверенность.

5. Заявка на участие в аукционе, поступившая по истечении срока приема заявок, возвращается заявителю в день ее поступления.

6. Заявитель имеет право отозвать принятую организатором аукциона заявку на участие в аукционе до дня окончания срока приема заявок, уведомив об этом в письменной форме организатора аукциона. Организатор аукциона обязан вернуть заявителю внесенный им задаток в течение трех рабочих дней со дня поступления уведомления об отзыве заявки. В случае отзыва заявки заявителем позднее дня окончания срока приема заявок задаток возвращается в порядке, установленном для участников аукциона.

7. Заявитель не допускается к участию в аукционе в следующих случаях:

1) непредставление необходимых для участия в аукционе документов или представление недостоверных сведений;

2) непоступление задатка на дату рассмотрения заявок на участие в аукционе;

3) подача заявки на участие в аукционе лицом, которое в соответствии с Земельным кодексом РФ и другими федеральными законами не имеет права быть участником конкретного аукциона, покупателем земельного участка или приобрести земельный участок в аренду;

4) наличие сведений о заявителе, об учредителях (участниках), о членах коллегиальных исполнительных органов заявителя, лицах, исполняющих функции единоличного исполнительного органа заявителя, являющегося юридическим лицом, в предусмотренном настоящей статьей реестре недобросовестных участников аукциона.

Организатор аукциона ведет протокол рассмотрения заявок на участие в аукционе. Заявитель, признанный участником аукциона, становится участником аукциона с даты подписания организатором аукциона протокола рассмотрения заявок. Протокол рассмотрения заявок на участие в аукционе подписывается организатором аукциона не позднее чем в течение одного дня со дня их рассмотрения и размещается на официальном сайте Российской Федерации (www.torgi.gov.ru) не позднее, чем на следующий день после дня подписания протокола.

Заявителям, признанным участниками аукциона, и заявителям, не допущенным к участию в аукционе, организатор аукциона направляет уведомления о принятых в отношении них решениях не позднее дня, следующего после дня подписания протокола рассмотрения заявок на участие в аукционе.

В случае, если на основании результатов рассмотрения заявок на участие в аукционе принято решение об отказе в допуске к участию в аукционе всех заявителей или о допуске к участию в аукционе и признании участником аукциона только одного заявителя, аукцион признается несостоявшимся.

В случае, если аукцион признан несостоявшимся и только один заявитель признан участником аукциона, уполномоченный орган в течение десяти дней со дня подписания протокола рассмотрения заявок на участие в аукционе, обязан направить заявителю три экземпляра подписанного проекта договора аренды земельного участка. При этом размер ежегодной арендной платы по договору аренды земельного участка определяется в размере, равном начальной цене предмета аукциона.

В случае, если по окончании срока подачи заявок на участие в аукционе подана только одна заявка на участие в аукционе или не подано ни одной заявки на участие в аукционе, аукцион признается несостоявшимся. Если единственная заявка на участие в аукционе и заявитель, подавший указанную заявку, соответствуют всем требованиям и указанным в извещении о проведении аукциона условиям аукциона, уполномоченный орган в течение десяти дней со дня рассмотрения указанной заявки обязан направить заявителю три экземпляра подписанного проекта дого-

вора аренды земельного участка. При этом размер ежегодной арендной платы по договору аренды земельного участка определяется в размере, равном начальной цене предмета аукциона.

Порядок внесения и возврата задатка для участия в аукционе:

Задатки должны поступить на указанный счет Организатора аукциона **на дату рассмотрения заявок на участие в аукционе – 30 июня 2020 года.**

Задатки перечисляются на **р/с № 40302810240303002039 в отделение Архангельск г. Архангельск, Получатель: ИНН 2902026995, КПП 290201001, БИК 041117001, ОКТМО 11730000 УФК по Архангельской области и Ненецкому автономному округу (КУМИ л/с 05243011970).**

Организатор аукциона обязан вернуть заявителю, не допущенному к участию в аукционе, внесенный им задаток в течение трех рабочих дней со дня оформления протокола приема заявок на участие в аукционе.

Лицам, участвовавшим в аукционе, но не победившим в нем организатор аукциона обязан вернуть задатки в течение трех рабочих дней со дня подписания протокола о результатах аукциона.

Задаток, внесенный лицом, признанным победителем аукциона, задаток, внесенный иным лицом, с которым договор аренды земельного участка заключается в соответствии с пунктом 13, 14 или 20 статьи 39.12 Земельного кодекса РФ, засчитываются в счет арендной платы за него. Задатки, внесенные этими лицами, не заключившими в установленном указанной статьей порядке договор аренды земельного участка вследствие уклонения от заключения указанного договора, не возвращаются.

В случае выявления обстоятельств, предусмотренных пунктом 8 статьи 39.11 Земельного кодекса РФ, уполномоченный орган принимает решение об отказе в проведении аукциона. Извещение об отказе в проведении аукциона размещается на официальном сайте Российской Федерации (www.torgi.gov.ru) организатором аукциона в течение трех дней со дня принятия данного решения. Организатор аукциона в течение трех дней со дня принятия решения об отказе в проведении аукциона обязан известить участников аукциона об отказе в проведении аукциона и вернуть его участникам внесенные задатки.

Порядок проведения аукциона:

Аукцион проводится в указанное в настоящем извещении время, начинается с оглашения аукционистом предмета аукциона, начальной цены предмета аукциона, «шага аукциона» и порядка проведения аукциона.

Процесс аукциона выражается в оглашении начальной цены предмета аукциона и повышении этой цены и каждой последующей цены на «шаг аукциона» при согласии участников заключить договор аренды по объявленной цене.

Аукционист оглашает начальную цену предмета аукциона, после чего участники аукциона путем поднятия выданных им пронумерованных билетов заявляют о своем намерении заключить договор аренды по этой цене. Аукционист называет номер билета участника, который первым поднял билет. Затем аукционист объявляет следующую цену, превышающую ранее объявленную цену на «шаг аукциона», и называет номер билета участника, который первым поднял билет.

Данным образом повышение цены на «шаг аукциона» осуществляется аукционистом до тех пор, пока ни один из участников аукциона не поднимет билет в знак согласия с заявленной ценой. В этом случае, аукционист повторяет цену 3 раза и при отсутствии поднятых билетов завершает аукцион. Победителем аукциона признается участник аукциона, номер билета которого был назван аукционистом последним, то есть участник, сделавший последнее предложение о цене предмета аукциона. По завершении аукциона, аукционист объявляет окончательную цену предмета аукциона и номер билета победителя аукциона.

Результаты аукциона оформляются протоколом, который составляет организатор аукциона. Протокол о результатах аукциона составляется в двух экземплярах, один из которых передается победителю аукциона, а второй остается у организатора аукциона.

Протокол о результатах аукциона размещается на официальном сайте Российской Федерации (www.torgi.gov.ru) в течение одного рабочего дня со дня подписания данного протокола.

Победителем аукциона признается участник аукциона, предложивший наибольший размер ежегодной арендной платы за земельный участок.

Уполномоченный орган направляет победителю аукциона или единственному принявшему участие в аукционе его участнику три экземпляра подписанного проекта договора аренды земельного участка в десятидневный срок со дня составления протокола о результатах аукциона. При этом размер ежегодной арендной платы по договору аренды земельного участка определяется в размере, предложенном победителем аукциона, или в случае заключения указанного договора с единственным принявшим участие в аукционе его участником устанавливается в размере, равном начальной цене предмета аукциона. Не допускается заключение указанных договоров ранее, чем через десять дней со дня размещения информации о результатах аукциона на официальном сайте Российской Федерации (www.torgi.gov.ru).

В случае, если в аукционе участвовал только один участник или при проведении аукциона не присутствовал ни один из участников аукциона, либо в случае, если после троекратного объявления предложения о начальной цене предмета аукциона не поступило ни одного предложения о цене предмета аукциона, которое предусматривало бы более высокую цену предмета аукциона, аукцион признается несостоявшимся.

Если договор аренды земельного участка в течение тридцати дней со дня направления победителю аукциона проекта указанного договора не был им подписан и представлен в уполномоченный орган, организатор аукциона предлагает заключить указанный договор иному участнику аукциона, который сделал предпоследнее предложение о цене предмета аукциона, по цене, предложенной победителем аукциона.

В случае, если в течение тридцати дней со дня направления участнику аукциона, который сделал предпоследнее предложение о цене предмета аукциона, проекта договора аренды земельного участка этот участник не представил в уполномоченный орган подписанный им договор, организатор аукциона вправе объявить о проведении повторного аукциона или распорядиться земельным участком иным образом в соответствии с Земельным кодексом РФ.

Сведения о победителях аукционов, уклонившихся от заключения договора аренды земельного участка, являющегося предметом аукциона, и об иных лицах, с которыми указанные договоры заключаются в соответствии с пунктом 13, 14 или 20 статьи 39.12 Земельного кодекса РФ и которые уклонились от их заключения, включаются в реестр недобросовестных участников аукциона.

Осмотр предмета аукциона (земельного участка) на местности проводится самостоятельно в любое время. Осмотр совместно с представителем Организатора аукциона возможен в рабочие дни с понедельника по четверг 9.00 до 17.30, в пятницу с 9.00 до 16.00, перерыв с 13.00 до 14.00 после предварительного согласования времени осмотра.

Подведение результатов аукциона **03 июля 2020 года** в 15.00 по адресу: г. Северодвинск, ул. Плюснина, д. 7, каб. 412.

*Приложение № 1
Организатору аукциона
в Управление градостроительства
и земельных отношений
Администрации Северодвинска*

**ЗАЯВКА НА УЧАСТИЕ В АУКЦИОНЕ
на право заключения
договора аренды земельного участка**

г. Северодвинск « _____ » _____ 2020 г.

Заявитель _____
(полное наименование юридического лица, ИНН, подающего заявку)

№ 35 3 июня 2020 года

Электронная версия бюллетеня - на www.severodvinsk.info

_____ (Ф.И.О. и паспортные данные физического лица, подающего заявку)

В лице _____ (Ф.И.О., должность)

действующего на основании _____,
зарегистрирован по адресу: _____

фактически проживаю по адресу: _____

(в случае если адреса регистрации и фактического проживания совпадают, строку не заполнять)

ИНН (для физического лица) _____

Контактный телефон _____

Реквизиты документа, удостоверяющего личность заявителя: _____

(наименование документа, серия, номер, кем и когда выдан)

принимая решение об участии в аукционе на право заключения договора аренды земельного участка с кадастровым номером 29:28:109138:2038, изучил представленную Организатором аукциона информацию по вышеуказанному объекту:

1. Прошу принять заявку и прилагаемые документы для участия в аукционе на право заключения договора аренды земельного участка с кадастровым номером 29:28:109138:2038.

2. В случае признания Победителем аукциона принимаю на себя обязательство в срок не позднее 15 календарных дней со дня подписания протокола о результатах аукциона оплатить размер ежегодной арендной платы, согласно протоколу о результатах аукциона, с учетом внесенного задатка для участия в аукционе.

3. В случае признания Победителем аукциона принимаю на себя обязательство в срок не позднее 15 календарных дней со дня подписания протоколом о результатах аукциона внести обеспечительный платеж в размере 50% от размера ежегодной арендной платы, установленной в соответствии с протоколом о результатах аукциона.

4. Земельный участок мною осмотрен, претензий и возражений к его количественным и качественным характеристикам, подземным и наземным сооружениям и объектам, правому режиму земель, организации доступа на земельный участок не имеется.

5. В случае отзыва мной настоящей заявки или недопущения к участию в аукционе по основаниям, указанным в пункте 8 статьи 39.12 Земельного кодекса Российской Федерации или если организатор откажется от проведения аукциона, а также в случае, если я буду участвовать в аукционе, но не буду победителем, прошу произвести возврат задатка по следующим реквизитам:

Наименование банка _____

Расчетный счет _____

ИНН _____

БИК _____

Кор/счет банка _____

Счет банка _____

Лицевой счет _____

Адрес и банковские реквизиты* Заявитель: _____

Приложение (опись представленных документов):

1. _____
2. _____
3. _____
4. _____

Подпись Заявителя (его полномочного представителя)

М.П. « _____ » _____ 2020 г.

ВПОЛНЕ ОФИЦИАЛЬНО

107

Заявка на участие в открытом аукционе на право заключения договора аренды земельного участка с кадастровым номером 29:28:109138:2038 принята уполномоченным лицом Организатора аукциона:

час. _____ мин. _____ « _____ » _____ 2020 г. за № _____

Подпись уполномоченного лица Организатора аукциона
_____/_____/

* В случае если банковские реквизиты претендента те же, что и указанные выше для возврата задатка, в данной графе банковские реквизиты указывать не требуется.

Приложение № 2

ПРОЕКТ ДОГОВОРА АРЕНДЫ ЗЕМЕЛЬНОГО УЧАСТКА

г. Северодвинск _____ 2020 г.

«Арендодатель» – **Администрация Северодвинска**, в лице _____, действующего на основании **доверенности** _____, с одной стороны, и _____ именуемое в дальнейшем «Арендатор», с другой стороны, в соответствии с **Протоколом** _____, заключили настоящий Договор о нижеследующем:

1. Предмет и цель договора.

1.1. Арендодатель предоставляет, а Арендатор принимает в пользование на условиях аренды земельный участок (категория земель – *земли населенных пунктов*) площадью **6344 (Шесть тысяч триста сорок четыре) кв.м.**

кадастровый номер: **29:28:109138:2038**,

Адрес (местоположение): установлено относительно ориентира – здания, расположенного за пределами границ земельного участка по адресу: Архангельская область, городской округ Северодвинск, город Северодвинск, Архангельское шоссе, дом 18, примерно в 150 метрах по направлению на юг от ориентира (далее – земельный участок).

Разрешенное использование: животноводство.

Цель предоставления земельного участка: строительство здания жилого многоквартирного.

Параметры разрешенного строительства: строительство животноводческого комплекса, максимальный процент застройки в границах земельного участка – не более 70%, максимальная этажность – 1 этаж.

Ограничения, Обременения: 1. Санитарно-защитная зона гаражей.

2. Зона с особыми условиями использования территории – Охранная зона газораспределительной сети «Газопровод межпоселковый к Северодвинской ТЭЦ-1, ОАО «ПО «Севмаш» и ОАО «ЦС «Звездочка» Архангельской области». Тип зоны: Охранная зона инженерных коммуникаций. Реестровый номер границы 29:28–6.426.

Ограничения использования объектов недвижимости предусмотрены Постановлением Правительства РФ от 20.11.2000 № 878 «Об утверждении Правил охраны газораспределительных сетей», в том числе:

а) строить объекты жилищно-гражданского и производственного назначения;

б) сносить и реконструировать мосты, коллекторы, автомобильные и железные дороги с расположенными на них газораспределительными сетями без предварительного выноса этих газопроводов по согласованию с эксплуатационными организациями;

в) разрушать берегоукрепительные сооружения, водопропускные устройства, земляные и иные сооружения, предохраняющие газораспределительные сети от разрушений;

г) перемещать, повреждать, засыпать и уничтожать опознавательные знаки, контрольно-измерительные пункты и другие устройства газораспределительных сетей;

д) устраивать свалки и склады, разливать растворы кислот,

солей, щелочей и других химически активных веществ;

е) огораживать и перегораживать охранные зоны, препятствовать доступу персонала эксплуатационных организаций к газораспределительным сетям, проведению обслуживания и устранению поврежденных газораспределительных сетей;

ж) разводить огонь и размещать источники огня;

з) рыть погребов, копать и обрабатывать почву сельскохозяйственными и мелиоративными орудиями и механизмами на глубину более 0,3 метра;

и) открывать калитки и двери газорегуляторных пунктов, станций катодной и дренажной защиты, люки подземных колодцев, включать или отключать электроснабжение средств связи, освещения и систем телемеханики;

к) набрасывать, приставлять и привязывать к опорам и надземным газопроводам, ограждениям и зданиям газораспределительных сетей посторонние предметы, лестницы, влезать на них;

л) самовольно подключаться к газораспределительным сетям.

2. Права и обязанности Арендодателя.

2.1. Арендодатель имеет право:

а) осуществлять в присутствии представителя Арендатора осмотр земельного участка для проверки соблюдения условий Договора;

б) удерживать из обеспечительного платежа любые суммы, причитающиеся с Арендатора по настоящему Договору;

в) вносить в Договор необходимые изменения и уточнения в случае изменения действующего законодательства, если Законом будет установлено, что его действие распространяется на отношения, возникшие из ранее заключенных договоров.

2.2. Арендодатель обязан:

а) не вмешиваться в хозяйственную деятельность Арендатора, если она не противоречит условиям настоящего Договора и действующему законодательству.

3. Права и обязанности Арендатора.

3.1. Арендатор имеет право:

а) использовать участок в соответствии с целью и условиями его предоставления в порядке, установленном действующим законодательством;

б) размещать на земельном участке объекты, не являющиеся объектами капитального строительства, в соответствии с утвержденным на территории Северодвинска порядком и при условии согласования владельцев инженерных коммуникаций.

3.2. Арендатор обязан:

а) использовать земельный участок в соответствии с его целевым назначением и принадлежностью к той или иной категории земель и видом использования способами, которые не должны наносить вред окружающей среде, в том числе земле как природному объекту;

б) сохранять межевые, геодезические и другие специальные знаки, установленные на земельном участке в соответствии с законодательством;

в) осуществлять мероприятия по охране земель, лесов, водных объектов и других природных ресурсов, в том числе меры пожарной безопасности;

г) своевременно приступать к использованию земельного участка в случаях, если срок освоения участка предусмотрен договором;

д) соблюдать при использовании земельного участка требования градостроительных регламентов, строительных, экологических, санитарно – гигиенических, противопожарных и иных правил, нормативов;

е) не допускать загрязнение, истощение, деградацию, порчу, уничтожение земель и почв и иное негативное воздействие на земли и почвы;

ж) своевременно вносить плату за пользование земельным участком в соответствии с настоящим Договором;

з) своевременно внести на расчетный счет Арендодателя обеспечительный платеж в соответствии с разделом 5 Договора;

и) в каждом случае удержания суммы из обеспечительного платежа в течение 15 (пятнадцати) календарных дней с момента (даты) получения от Арендодателя уведомления об удержании, восстановить обеспечительный платеж до размера, уста-

новленного пунктом 5.3. Договора;

к) в срок не позднее 5 (пяти) рабочих дней с момента подписания настоящего Договора, в том числе и любого дополнительного соглашения к нему, зарегистрировать его в Управлении Росреестра и предоставить Арендодателю информацию о факте регистрации Договора в течение 10 (десяти) дней с момента регистрации;

л) обеспечить Арендодателю и органам государственного и муниципального земельного контроля свободный доступ на участок, не нарушать права других землепользователей и арендаторов, обеспечить свободный проезд и проход смежных землепользователей;

м) обеспечивать соответствующим службам свободный доступ на земельный участок в целях ремонта коммунальных, инженерных, электрических и других линий и сетей и инженерных сооружений, а также объектов транспортной инфраструктуры;

н) в случае изменения адреса или иных реквизитов в 10 – дневный срок со дня таких изменений сообщить об этом Арендодателю;

о) обеспечить санитарное содержание прилегающей территории;

п) по окончании строительства обеспечить ввод объекта в эксплуатацию в утвержденном законодательством РФ порядке;

р) при использовании земельного участка соблюдать требования Правил благоустройства территории муниципального образования «Северодвинск», утвержденных решением Совета депутатов Северодвинска от 14.12.2017 № 40;

с) выполнять иные требования, предусмотренные Земельным кодексом РФ, федеральными законами и Договором.

4. Срок действия договора.

4.1. Срок действия настоящего Договора с «__» _____ 2020 г. по «__» _____ г.

4.2. Договор вступает в силу с даты его государственной регистрации в порядке, предусмотренном действующим законодательством.

4.3. Государственная регистрация Договора, производится только после полной оплаты Арендатором денежной суммы, указанной в пунктах 5.1., 5.3. настоящего Договора.

4.4. Стороны пришли к соглашению, что по окончании срока действия настоящий Договор считается расторгнутым без письменного уведомления и составления соглашения о расторжении.

4.5. Стороны пришли к соглашению, что при исключении, путем ликвидации юридического лица, из Единого государственного реестра юридических лиц, настоящий Договор считается расторгнутым без составления каких-либо актов или соглашений.

5. Условия расчетов и платежей.

5.1. Ежегодная арендная плата, установленная в соответствии с Протоколом _____ составляет: _____ руб. (_____).

5.2. Ежегодная арендная плата вносится Арендатором:

За период с _____ по _____ в размере _____ руб. (_____), в том числе: _____ руб. (_____) уплачено в качестве задатка, _____ руб. (_____)

в срок не позднее 15 календарных дней со дня подписания Протокола _____.

За период с _____ по _____ в размере _____ руб. (_____), в следующем порядке:

– в срок не позднее _____ в размере _____ руб. (_____),

– в срок не позднее _____ в размере _____ руб. (_____),

– в срок не позднее _____ в размере _____ руб. (_____),

– в срок не позднее _____ в размере _____ руб. (_____).

За период с _____ по _____ в размере _____ руб. (_____), в следующем порядке:

– в срок не позднее _____ в размере _____ руб. (_____),

– в срок не позднее _____ в размере _____ руб. (_____).

– в срок не позднее _____ в размере _____ руб. (_____).

5.3. В качестве обеспечения исполнения обязательств по настоящему Договору Арендатор в срок не позднее **15 календарных дней со дня подписания Протокола _____**, вносит обеспечительный платеж. Обеспечительный платеж устанавливается в размере 50% от размера ежегодной арендной платы, установленной в соответствии с Протоколом _____ и составляет: _____ руб. (_____).

Проценты или любого рода иные компенсации за предоставление Обеспечительного платежа Арендатору не причитаются.

5.4. Внесение арендной платы производится **на р/с № 4010181050000010003 в Отделение Архангельск, г. Архангельск, КБК 163 1 11 05012 04 0000 120 «Доходы, получаемые в виде арендной платы за земельные участки, государственная собственность на которые не разграничена и которые расположены в границах городских округов, а также средства от продажи права на заключение договоров аренды указанных земельных участков».** Получатель: ИНН 2902026995, КПП 290201001, БИК 041117001, ОКМО 11730000 УФК по Архангельской области и Ненецкому автономному округу (КУМИ).

5.5. Внесение обеспечительного платежа производится на р/с № 40302810240303002039 в отделение Архангельск г. Архангельск, Получатель: ИНН 2902026995, КПП 290201001, БИК 041117001, УФК по Архангельской области и Ненецкому автономному округу (КУМИ л/с 05243011970).

5.6. В случае, если последний день внесения арендной платы или обеспечительного платежа приходится на нерабочий день, последним днем внесения арендной платы и/или обеспечительного платежа считается ближайший предшествующий этому дню рабочий день.

6. Ответственность сторон.

6.1. Арендатор несет ответственность в случаях, установленных **главой XIII** Земельного кодекса РФ, федеральными законами и настоящим Договором.

6.2. В случае неуплаты (несвоевременной уплаты) арендной платы и(или) обеспечительного платежа в установленные пунктами 5.2., 5.3. настоящего Договора сроки, Арендатор уплачивает пени в размере 0,1% за каждый день просрочки платежа на счета, указанные в пунктах 5.4., 5.5. соответственно.

6.3. Суммы, вносимые Арендатором в счет погашения любой задолженности по настоящему Договору, направляются вне зависимости от назначения платежа, указанного в платежном документе, в следующей очередности:

– на погашение задолженности по арендной плате по настоящему Договору;

– на уплату пени, установленных п. 6.2. настоящего Договора;

– на уплату арендной платы в порядке и сроки, установленные разделом 5 настоящего Договора.

6.4. В случае нарушения Арендатором пп. «б» п. 3.1, п. 3.2. (кроме подпунктов «ж», «з», «и») настоящего договора он уплачивает штраф в размере **10%** от суммы арендной платы, указанной в пункте 5.1 настоящего Договора.

7. Изменение, расторжение и прекращение действия настоящего Договора.

7.1. Арендодатель вправе в одностороннем порядке отказать от исполнения настоящего Договора, предупредив об этом Арендатора письменно в случаях:

а) использования Арендатором земельного участка в целом или частично не в соответствии с разрешенным использованием и условиями настоящего Договора;

б) систематического (два и более раз) невыполнения Арендатором условий внесения арендной платы, в соответствии с условиями, установленными пунктом 5.2. настоящего Договора;

в) наличия задолженности по обеспечительному платежу;

г) умышленного ухудшения Арендатором состояния земельного участка;

д) отказа Арендатора возместить Арендодателю ущерб, причиненный по вине Арендатора.

Договор считается прекращенным по истечении 30 (тридцати) дней с даты получения Арендатором письменного уведомления Арендодателя.

цати) календарных дней с даты получения Арендатором письменного уведомления об отказе Арендодателя от исполнения настоящего Договора.

7.2. Расторжение Договора до окончания срока его действия возможно по соглашению Сторон, путем составления соответствующего соглашения и акта приема-передачи, подписанного сторонами.

7.3. Расторжение настоящего Договора по требованию одной из сторон, за исключением условий предусмотренных п. 7.1, производится в соответствии с действующим законодательством.

8. Прочие условия

8.1. Стороны пришли к соглашению, что в случае досрочного расторжения настоящего договора в связи с вводом объекта в эксплуатацию и государственной регистрацией права собственности на объект, сумма арендной платы, оплаченная Арендатором в соответствии с разделом 5 настоящего договора, подлежит перерасчету.

8.2. Стороны пришли к соглашению, что в случае досрочного расторжения настоящего договора по иным правовым основаниям, сумма арендной платы, оплаченная Арендатором в соответствии с разделом 5 настоящего Договора, Арендодателем Арендатору не возвращается.

8.3. Датой оплаты Арендатором денежных сумм, указанных в пункте 5.2., 5.3. настоящего Договора признается дата поступления соответствующей денежной суммы на счет Арендодателя.

8.4. После удержания сумм из обеспечительного платежа, Арендодатель направляет Арендатору письменное уведомление с приложением расчета удержанных сумм.

8.5. Стороны пришли к соглашению, что по окончании действия настоящего Договора, при отсутствии финансовых претензий Арендодателя к Арендатору, обеспечительный платеж подлежит возврату в течение 10 рабочих дней с момента (даты) получения Арендодателем от Арендатора письменного требования о возврате обеспечительного платежа с указанием банковских реквизитов для перечисления суммы обеспечения.

8.6. В случае неисполнения Арендатором подпункта «н» пункта 3.2. Договора, корреспонденция, направленная Арендодателем по адресу Арендатора, указанному в Договоре, считается доставленной надлежащим образом.

8.7. Корреспонденция, направленная Арендодателем по адресу Арендатора, считается доставленной, если Арендатор уклонился от получения корреспонденции, в связи с чем она была возвращена в адрес Арендодателя по истечении срока хранения.

8.8. Стоимость произведенных Арендатором неотделимых улучшений земельного участка Арендодателем не возмещается.

8.9. Уведомление Арендатора об изменении наименования Арендодателя, места его нахождения и банковских реквизитов осуществляется путем опубликования соответствующей информации на официальном сайте Арендодателя в сети Интернет.

8.10. Место исполнения Договора – г. Северодвинск Архангельской области.

8.11. В качестве неотъемлемой части к Договору прилагается:

– Акт приема-передачи земельного участка от _____.

9. Рассмотрение споров.

Споры, возникающие при заключении и исполнении настоящего Договора, разрешаются в соответствии с действующим законодательством.

Настоящий Договор составлен на _ листе(ах) и подписан в 4 экземплярах, имеющих одинаковую юридическую силу, которые направляются: первый в Управление градостроительства и земельных отношений Администрации Северодвинска, второй – в Комитет по управлению муниципальным имуществом Администрации Северодвинска, третий Арендатору – _____, четвертый в Федеральную службу государственной регистрации, кадастра и картографии (Росреестр).

Реквизиты и подписи сторон

Арендодатель	Арендатор
Администрация Северодвинска 164500, г. Северодвинск, ул. Плюснина, 7 ОГРН 1032901000703 ИНН/КПП 2902018137/290201001	

Арендодатель _____ Арендатор _____
«__» _____ 2020 г.

Приложение № 3

Акт приема-передачи земельного участка к Договору от _____ № _____ аренды земельного участка

г. Северодвинск

«Арендодатель» – **Администрация Северодвинска**, в лице _____, действующего на основании доверенности от _____, удостоверенной _____, зарегистрированной в реестре за № _____, с одной стороны, и _____, именуемое в дальнейшем «Арендатор», с другой стороны, составили настоящий акт о нижеследующем:

1. «Арендодатель», в соответствии с Договором от _____ № _____ аренды земельного участка (далее – Договор) передал, а «Арендатор» принял земельный участок (категория земель – земли населенных пунктов) площадью **6 344 (Шесть тысяч триста сорок четыре) кв.м.**, кадастровый номер: **29:28:109138:2038**,

Адрес (местоположение): установлено относительно ориентира – здания, расположенного за пределами границ земельного участка по адресу: Архангельская область, городской округ Северодвинск, город Северодвинск, Архангельское шоссе, дом 18, примерно в 150 метрах по направлению на юг от ориентира (далее – земельный участок).

Разрешенное использование: животноводство.

Цель предоставления земельного участка: строительство здания жилого многоквартирного.

Параметры разрешенного строительства: строительство животноводческого комплекса, максимальный процент застройки в границах земельного участка – не более 70%, максимальная этажность – 1 этаж.

2. «Арендатор» осмотрел земельный участок, ознакомился с его количественными и качественными характеристиками, подземными и наземными сооружениями и объектами, правовым режимом земель, организацией доступа на земельный участок, состояние земельного участка удовлетворяет «Арендатора», претензий к «Арендодателю» не имеется.

Настоящий акт является неотъемлемой частью договора от _____ № _____ аренды земельного участка, составлен на 1 листе и подписан в 4 экземплярах, имеющих одинаковую юридическую силу.

Реквизиты и подписи сторон

Арендодатель	Арендатор
Администрация Северодвинска 164500, г. Северодвинск, ул. Плюснина, 7 ОГРН 1032901000703 ИНН/КПП 2902018137/290201001	

Арендодатель _____ Арендатор _____
«__» _____ 2020 г.

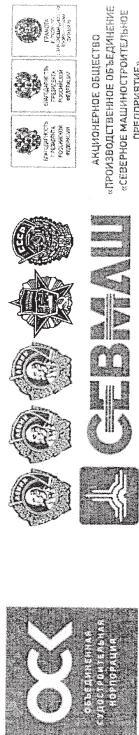

АО «Севмаш», Архангельское шоссе, д. 58, г. Северодвинск, Архангельская обл., 164500; телефон: *7 (818-4) 30-07-17, факс: *7 (818-4) 58-02-19; телес. 276183@OMIKU, Эл. почта: vpr@sevmashty.ru, для телеграмм: «Гранит», ОКПО: 07542856, ОГРН: 108930201401, ИНН/КПП: 5002059081/500763001

№ 19.82/ 506
от 06.02.2020

Начальнику Управления
градостроительства и земельных
отношений Администрации
МО «СЕВЕРОВДИНСК»
А.М. Кириллову

164501 г. Северодвинск
ул. Плюснина, д. 7
тел./факс (8184)58-00-29

ТЕХНИЧЕСКИЕ УСЛОВИЯ

Объект	Объект капитального строительства
Кадастровый номер земельного участка	29:28:109 138:20338
Площадь земельного участка	6344 кв.м
Адрес	Местоположение земельного участка установлено относительно ориентира – здания, расположенного за пределами границ земельного участка по адресу: г. Северодвинск, Архангельское шоссе, дом 18, примерно в 150 метрах по направлению на юг от ориентира
Водоотребление	10,0 м³/сут
Водоотведение	10,0 м³/сут
Ориентировочный срок ввода в эксплуатацию	2021 г



Сертифицировано
Русским Регистром

ф. 81.02.18

1. Разработать и согласовать с цехом №19 АО «ПО «Севмаш» проект (раздел НВК) на присоединение к централизованным системам водоснабжения и канализации. Отступления от ТУ, необходимо выявить в процессе проектирования, поддежит дополнительно согласованию с цехом № 19. Один экземпляр утвержденного проекта представить в цех № 19 для осуществления технического надзора.

2. По водоснабжению:

- 2.1. Для водоснабжения здания выполнить строительство ввода от магистрального водопровода Д-400мм по Архангельскому шоссе. Точку подключения принять водопроводный колодец ВК-10 (по исп.).
- 2.2. В точке подключения предусмотреть замену колодца, фасонных элементов, установить отключающую задвижку в сторону проектируемого объекта и две разделяющие задвижки на магистральной линии.
- 2.3. Точку и условия подключения согласовать с владельцем сети. Копию согласования направить в адрес цеха №19 АО «ПО «Севмаш».
- 2.4. Трубопроводы должны быть уложены на свайное основание. В месте прохода трубопровода через стенку колодца предусмотреть установку компенсатора, муфты подвижные, трубопровод в муфте разрезать.
- 2.5. На вводе в здание установить узел учета.

3. По канализации:

- 3.1. Для сбора стоков выполнить строительство канализационной сети от здания с присоединением в колодце К1-1¹ (по исп.) на канализационном коллекторе Д-1000 мм в районе промплощадки №2 АО «ПО «Севмаш».
- 3.2. Трубопроводы должны быть уложены на свайное основание. Произвести ремонт колодцев подключения (отремонтировать лотки, выполнить затирку швов и внутренних поверхностей цементным раствором, заделку отверстий для пропуска труб с устройством снаружи бетонного упора, замену стальных скоб, выполнить гидроизоляцию наружных поверхностей).
- 3.3. При проектировании предусмотреть систему очистки сточных вод до сброса в общую сеть канализации, в зависимости от специфики деятельности объекта капитального строительства.
- 3.4. Предусмотреть установку контрольного колодца в соответствии с п. 4.7 СП32.13330.2012.

4. До начала подключения:

- 4.1. Заключить договор на подключение объекта к сетям водоснабжения в соответствии с Постановления Правительства РФ от 29 июля 2013 г. №644 и Федеральным Законом № 416-ФЗ от 07.12.2011г. Подключение объекта будет осуществляться в соответствии с тарифами, утвержденными на момент заключения договора.

ф. 81.02.18а

3

4.2. Разработать и согласовать с цехом №19 АО «ПО «Севмаш» ППР на присоединение к сетям НВК.

5. По завершении строительства:

5.1. Предъявить в рабочем состоянии, целостность существующих и вновь построенных сооружений и сетей водопровода и канализации, попадающих в зону производства работ;

5.2. Представить в цех № 19 исполнительную документацию на сети водопровода и канализации;

5.3. Направить в адрес цеха №19 АО «ПО «Севмаш» заявку на допуск монтажного узла учета холодной воды к эксплуатации (Постановление Правительства РФ от 04.09.2013 N 776 (ред. от 29.06.2017) "Об утверждении Правил организации коммерческого учета воды, сточных вод" п. 34, п. 35);

5.4. Заключить договор на получение питьевой воды и сброс сточных вод в соответствии с Постановлением Правительства РФ от 29 июля 2013 г. №644 и Федеральным Законом № 416-ФЗ от 07.12.2011г.

После реализации технического решения и получения земельного участка правообладатель должен уточнить объемы энергоресурсов и направить в адрес цеха № 19 заявление на выдачу технических условий, которые будут содержать все необходимые данные для проектирования и строительства.

Срок действия технических условий 3 года.

Обязательства организации, предоставившей технические условия, предусматривающие максимальную нагрузку, сроки подключения объекта капитального строительства к сетям инженерно-технического обеспечения и срок действия технических условий, прекращаются в случае, если в течение одного года с момента предоставления правообладателю земельного участка указанных инженерно-технического обеспечения правообладатель не осуществит подключение к сетям инженерно-технического обеспечения нагрузки в пределах предоставленных ему технических условий и не подаст заявку о таком подключении.

Начальник цеха № 19

А.А. Кудряшов

Бадина А.П.
58-56-02

ф. 81.02.18а



Публичное акционерное общество
«ТЕРРИТОРИАЛЬНАЯ
ГЕНЕРИРУЮЩАЯ КОМПАНИЯ №2»

Архангельская ТЭЦ
(ПАО «ТГК-2»)
Талажское шоссе, 19, г. Архангельск, 163045

Тел.: (8182) 46-33-59
E-mail: ates@tg-2.ru, atn@tg-2.ru

ИНН/КПП 760605324/290132003
ул. Плюсина, д. 7,
г. Северодвинск, 164501

И.О.Д. Б.О.О. №802-03/00136
На № 04-01-08/872 от 06.02.2020

Об отказе в выдаче технических условий по объекту
Архангельское шоссе, д. 18 (з/у 29:28:109138:2038)

Уважаемый Антон Михайлович!

ПАО «ТГК-2» отказывает в выдаче технических условий подключения по объекту «Капитального строительства» на земельном участке с кадастровым номером 29:28:109138:2038 площадью 6344 кв. м, местоположение которого установлено относительно ориентира - здания, расположенного за пределами границ земельного участка по адресу: Архангельская обл., г. Северодвинск, Архангельское шоссе, д. 18, примерно в 150 м по направлению на юг от ориентира» с тепловой нагрузкой 0,3 Гкал/час из-за отсутствия технической возможности подключения в связи с наличием дефицита пропускной способности существующих тепловых сетей и низкого перепада давления в точках подключения.

Согласно п. 17 «Правил подключения (технологического присоединения) к системам теплоснабжения, включая правила недискриминационного доступа к услугам по подключению (технологическому присоединению) к системам теплоснабжения», утвержденным постановлением Правительства Российской Федерации от 05.07.2018г. № 787 техническая возможность подключения существует при одновременном наличии резерва пропускной способности тепловых сетей, обеспечивающего передачу необходимого объема тепловой энергии, теплоносителя, и резерва тепловой мощности источников тепловой энергии.

Мероприятия по обеспечению технической возможности подключения схемой теплоснабжения г. Северодвинска на период с 2014 до 2028 года и инвестиционной программой ПАО «ГТК-2» не предусмотрены.

Подключение объекта будет осуществимо после внесения в схему теплоснабжения МО «Северодвинск» и в инвестиционную программу ПАО «ГТК-2» мероприятий по обеспечению технической возможности подключения, по результатам чего будет возможно заключение договора на подключение и выдача условий подключения.

Исполнительный директор
г. Архангельск ПАО «ГТК-2»



В. В. Парфенов

РОССИЙСКАЯ ФЕДЕРАЦИЯ
Архангельская область
Северодвинское муниципальное
унитарное предприятие жилищно-
коммунального хозяйства
«ГОРВИК»

Белоомский пр., д. 1, корп. 5,
г. Северодвинск,
Архангельская обл., 164520
тел (8184) 56-82-09 (факс), 56-64-49
E-mail: GORVIK.OFFICE@YANDEX.RU
ИНН 2902007022; КПП 290201001
ОГРН 1022900842250; ОКПО 10372040

№ 01/03 - 148 от 14.02.2020г.
На № 04-01-08881 от 06.02.2020г.

Начальнику Управления
градостроительства и земельных
отношений Администрации
МО «Северодвинск»
А.М. Кириллову

тел. 58-02-04

На Ваше письмо № 04-01-08881 от 06.02.2020 г. сообщаем следующее:
В связи с отсутствием сетей ливневой канализации в районе земельного участка с кадастровым номером 29:28:109138:2038 площадью 6344 кв. м, местоположение которого установлено относительно ориентира – здания, расположенного за пределами грани земельного участка по адресу: Архангельская обл., г. Северодвинск, Архангельское шоссе, д.18, примерно в 150 метрах по направлению на юг от ориентира, СМУП ЖКХ «ГОРВИК» не может выдать технические условия на подключения к городским сетям ливневой канализации.

Директор СМУП ЖКХ «ГОРВИК»



А.В. Парфенов

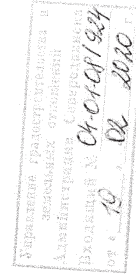

Лукин Виктор Владимирович, производственно-технический отдел, инженер, (8184) 56-75-85, ribgovchik@yandex.ru

Игорь Львович Игнатов

**Управление градостроительства и земельных отношений
Администрации Северодвинска в соответствии
с распоряжением заместителя Главы Администрации
Северодвинска по городскому хозяйству от 06.05.2020
№ 657-рз извещает о проведении открытого аукциона
на право заключения договора аренды земельного
участка.**

Организатор аукциона: Управление градостроительства и земельных отношений Администрации Северодвинска.

Адрес организатора аукциона: Архангельская область, г. Северодвинск, ул. Плюснина, 7, каб. 412.

Форма аукциона: аукцион, открытый по составу участников и форме подачи заявок о размере ежегодной арендной платы.

Место, дата, время проведения аукциона: 03 июля 2020 года в 10 часов 00 мин по адресу: г. Северодвинск, ул. Бойчука, 2, кабинет 35.

Предмет аукциона:

Право на заключение договора аренды земельного участка – площадью 2599 кв.м, адрес (местоположение): Архангельская область, городской округ Северодвинск, город Северодвинск, улица Ломоносова.

Срок договора аренды – 38 (тридцать восемь) месяцев.

Категория земель – земли населенных пунктов.

Кадастровый номер – 29:28:102016:743.

Разрешенное использование – среднеэтажная жилая застройка.

Цель предоставления земельного участка – строительство здания жилого многоквартирного.

Параметры разрешенного строительства – строительство здания жилого многоквартирного, максимальный процент застройки в границах земельного участка – не более 50%, максимальная этажность – 5 этажей.

Ограничения, Обременения: 1. охранная зона силовой линии электроснабжения 0,4 кВ, сети водоснабжения и водоотведения, воздушной линии наружного освещения.

2. Зона с особыми условиями использования территории объекта «Энергетический производственно-технологический комплекс – тепловые сети г. Северодвинска ОАО «Архэнерго». Тип зоны: Охранная зона инженерных коммуникаций. Содержание ограничения предусмотрено п.п. 5, 6 Типовых правил, утвержденных Приказом Министерства архитектуры, строительства и жилищно-коммунального хозяйства Российской Федерации от 17.08.1992 № 197 «О типовых правилах охраны коммунальных тепловых сетей». Реестровый номер границы 29:28–6.429.

Начальный размер ежегодной арендной платы на право заключения договора аренды земельного участка – 1765 000 руб. (Один миллион семьсот шестьдесят пять тысяч рублей 00 копеек).

Размер задатка – 1765 000 руб. (Один миллион семьсот шестьдесят пять тысяч рублей 00 копеек).

Шаг аукциона – 52985 руб. (Пятьдесят две тысячи девятьсот восемьдесят пять рублей 00 копеек).

Технические условия для подключения объекта к сетям инженерно-технического обеспечения:

• **Технические условия на присоединение к централизованным системам водоснабжения и канализации:** Выданы – АО «ПО «Севмаш». Дата выдачи – 26.02.2020. Срок действия ТУ – 3 года. (Приложение 4).

• **Технические условия подключения к системе теплоснабжения:**

ПАО «ТГК-2». Дата выдачи – 25.02.2020. Срок действия ТУ – 3 года (Приложение 5).

• **Технические условия на подключение к сетям ливневой канализации, находящимся в хозяйственном ведении и на обслуживании СМУП ЖКХ «ГОРВИК»:**

Выданы – СМУП ЖКХ «ГОРВИК». Дата выдачи – 28.02.2020. Срок действия ТУ – 3 года (Приложение 6).

Аукцион проводится в соответствии с Гражданским кодексом РФ, статьями 39.8, 39.11, 39.12 Земельного кодекса РФ.

Оплата задатка в размере, предусмотренном настоящим извещением, является обязательным условием для участия в аукционе.

Представление документов, подтверждающих внесение задатка, признается заключением соглашения о задатке.

Порядок приема заявки на участие в аукционе:

Заявки на участие, с прилагаемыми к ним документами, принимаются представителем Организатора аукциона по рабочим дням с понедельника по четверг 9.00 до 17.30, в пятницу с 9.00 до 16.00, перерыв с 13.00 до 14.00, начиная с **08 июня 2020 года**, по адресу: г. Северодвинск, ул. Плюснина, 7, каб. 114, тел. 580511.

Окончание приема заявок **29 июня 2020 года в 17.00.**

Подведение итогов приема заявок, определение участников аукциона осуществляется **30 июня 2020 года в 16.00 часов** по адресу: г. Северодвинск, ул. Плюснина, 7, каб. № 412.

Ознакомиться с формой заявки, проектом договора аренды земельного участка, схемой расположения земельного участка, а также с иными сведениями и документами о выставленном на продажу праве на заключение договора аренды земельного участка можно с момента приема заявок по адресу Организатора торгов, а также на сайте Администрации Северодвинска (www.severodvinsk.info), на официальном сайте Российской Федерации (www.torgi.gov.ru).

1. Для участия в аукционе заявители представляют в установленный в извещении о проведении аукциона срок следующие документы:

1) заявка на участие в аукционе по установленной в извещении о проведении аукциона форме в 2-х экземплярах, с указанием банковских реквизитов счета для возврата задатка;

2) копии документов, удостоверяющих личность заявителя (для граждан);

3) надлежащим образом заверенный перевод на русский язык документов о государственной регистрации юридического лица в соответствии с законодательством иностранного государства в случае, если заявителем является иностранное юридическое лицо;

4) документы, подтверждающие внесение задатка.

2. Заявителем могут быть представлены по собственной инициативе следующие документы: в отношении заявителей – юридических лиц и индивидуальных предпринимателей, сведения, подтверждающие факт внесения сведений о заявителе в единый государственный реестр юридических лиц (для юридических лиц) или единый государственный реестр индивидуальных предпринимателей (для индивидуальных предпринимателей).

3. Один заявитель имеет право подать только одну заявку на участие в аукционе.

4. При подаче заявки физическое лицо предъявляет документ, удостоверяющий личность. В случае подачи заявки представителем заявителя предъявляется доверенность.

5. Заявка на участие в аукционе, поступившая по истечении срока приема заявок, возвращается заявителю в день ее поступления.

6. Заявитель имеет право отозвать принятую организатором аукциона заявку на участие в аукционе до дня окончания срока приема заявок, уведомив об этом в письменной форме организатора аукциона. Организатор аукциона обязан вернуть заявителю внесенный им задаток в течение трех рабочих дней со дня поступления уведомления об отзыве заявки. В случае отзыва заявки заявителем позднее дня окончания срока приема заявок задаток возвращается в порядке, установленном для участников аукциона.

7. Заявитель не допускается к участию в аукционе в следующих случаях:

1) непредставление необходимых для участия в аукционе документов или представление недостоверных сведений;

2) непоступление задатка на дату рассмотрения заявок на участие в аукционе;

3) подача заявки на участие в аукционе лицом, которое в соответствии с Земельным кодексом РФ и другими федеральными законами не имеет права быть участником конкретного аукциона, покупателем земельного участка или приобрести земельный участок в аренду;

4) наличие сведений о заявителе, об учредителях (участниках), о членах коллегиальных исполнительных органов заявителя, лицах, исполняющих функции единоличного исполнительного органа заявителя, являющегося юридическим лицом, в предусмотренном настоящей статьёй реестре недобросовестных участников аукциона.

Организатор аукциона ведет протокол рассмотрения заявок на участие в аукционе. Заявитель, признанный участником аукциона, становится участником аукциона с даты подписания организатором аукциона протокола рассмотрения заявок. Протокол рассмотрения заявок на участие в аукционе подписывается организатором аукциона не позднее чем в течение одного дня со дня их рассмотрения и размещается на официальном сайте Российской Федерации (www.torgi.gov.ru) не позднее, чем на следующий день после дня подписания протокола.

Заявителям, признанным участниками аукциона, и заявителям, не допущенным к участию в аукционе, организатор аукциона направляет уведомления о принятых в отношении них решениях не позднее дня, следующего после дня подписания протокола рассмотрения заявок на участие в аукционе.

В случае, если на основании результатов рассмотрения заявок на участие в аукционе принято решение об отказе в допуске к участию в аукционе всех заявителей или о допуске к участию в аукционе и признании участником аукциона только одного заявителя, аукцион признается несостоявшимся.

В случае, если аукцион признан несостоявшимся и только один заявитель признан участником аукциона, уполномоченный орган в течение десяти дней со дня подписания протокола рассмотрения заявок на участие в аукционе, обязан направить заявителю три экземпляра подписанного проекта договора аренды земельного участка. При этом размер ежегодной арендной платы по договору аренды земельного участка определяется в размере, равном начальной цене предмета аукциона.

В случае, если по окончании срока подачи заявок на участие в аукционе подана только одна заявка на участие в аукционе или не подано ни одной заявки на участие в аукционе, аукцион признается несостоявшимся. Если единственная заявка на участие в аукционе и заявитель, подавший указанную заявку, соответствуют всем требованиям и указанным в извещении о проведении аукциона условиям аукциона, уполномоченный орган в течение десяти дней со дня рассмотрения указанной заявки обязан направить заявителю три экземпляра подписанного проекта договора аренды земельного участка. При этом размер ежегодной арендной платы по договору аренды земельного участка определяется в размере, равном начальной цене предмета аукциона.

Порядок внесения и возврата задатка для участия в аукционе:

Задатки должны поступить на указанный счет Организатора аукциона **на дату рассмотрения заявок на участие в аукционе – 30 июня 2020 года.**

Задатки перечисляются на **р/с № 40302810240303002039 в отделение Архангельск г. Архангельск, Получатель: ИНН 2902026995, КПП 290201001, БИК 041117001, ОКТМО 11730000 УФК по Архангельской области и Ненецкому автономному округу (КУМИ л/с 05243011970).**

Организатор аукциона обязан вернуть заявителю, не допущенному к участию в аукционе, внесенный им задаток в течение трех рабочих дней со дня оформления протокола приема заявок на участие в аукционе.

Лицам, участвовавшим в аукционе, но не победившим в нем организатор аукциона обязан вернуть задатки в течение трех рабочих дней со дня подписания протокола о результатах аукциона.

Задаток, внесенный лицом, признанным победителем аукциона, задаток, внесенный иным лицом, с которым договор аренды земельного участка заключается в соответствии с пунктом 13, 14 или 20 статьи 39.12 Земельного кодекса РФ, засчитываются в счет арендной платы за него. Задатки, внесенные этими лицами, не заключившими в установленном указанной статьёй порядке договор аренды земельного участка вследствие уклонения от заключения указанного договора, не возвращаются.

В случае выявления обстоятельств, предусмотренных пунктом 8 статьи 39.11 Земельного кодекса РФ, уполномоченный орган принимает решение об отказе в проведении аукциона. Извещение об отказе в проведении аукциона размещается на официальном сайте Российской Федерации (www.torgi.gov.ru) организатором аукциона в течение трех дней со дня принятия данного решения. Организатор аукциона в течение трех дней со дня принятия решения об отказе в проведении аукциона обязан известить участников аукциона об отказе в проведении аукциона и вернуть его участникам внесенные задатки.

Порядок проведения аукциона:

Аукцион проводится в указанное в настоящем извещении время, начинается с оглашения аукционистом предмета аукциона, начальной цены предмета аукциона, «шага аукциона» и порядка проведения аукциона.

Процесс аукциона выражается в оглашении начальной цены предмета аукциона и повышении этой цены и каждой последующей цены на «шаг аукциона» при согласии участников заключить договор аренды по объявленной цене.

Аукционист оглашает начальную цену предмета аукциона, после чего участники аукциона путем поднятия выданных им пронумерованных билетов заявляют о своем намерении заключить договор аренды по этой цене. Аукционист называет номер билета участника, который первым поднял билет. Затем аукционист объявляет следующую цену, превышающую ранее объявленную цену на «шаг аукциона», и называет номер билета участника, который первым поднял билет.

Данным образом повышение цены на «шаг аукциона» осуществляется аукционистом до тех пор, пока ни один из участников аукциона не поднимет билет в знак согласия с заявленной ценой. В этом случае, аукционист повторяет цену 3 раза и при отсутствии поднятых билетов завершает аукцион. Победителем аукциона признается участник аукциона, номер билета которого был назван аукционистом последним, то есть участник, сделавший последнее предложение о цене предмета аукциона. По завершении аукциона, аукционист объявляет окончательную цену предмета аукциона и номер билета победителя аукциона.

Результаты аукциона оформляются протоколом, который составляет организатор аукциона. Протокол о результатах аукциона составляется в двух экземплярах, один из которых передается победителю аукциона, а второй остается у организатора аукциона.

Протокол о результатах аукциона размещается на официальном сайте Российской Федерации (www.torgi.gov.ru) в течение одного рабочего дня со дня подписания данного протокола.

Победителем аукциона признается участник аукциона, предложивший наибольший размер ежегодной арендной платы за земельный участок.

Уполномоченный орган направляет победителю аукциона или единственному принявшему участие в аукционе его участнику три экземпляра подписанного проекта договора аренды земельного участка в десятидневный срок со дня составления протокола о результатах аукциона. При этом размер ежегодной арендной платы по договору аренды земельного участка определяется в размере, предложенном победителем аукциона, или в случае заключения указанного договора с единственным принявшим участие в аукционе его участником устанавливается в размере, равном начальной цене предмета аукциона. Не допускается заключение указанных договоров ранее, чем через десять дней со дня размещения информации о результатах аукциона на официальном сайте Российской Федерации (www.torgi.gov.ru).

В случае, если в аукционе участвовал только один участник или при проведении аукциона не присутствовал ни один из участников аукциона, либо в случае, если после троекратно объявления предложения о начальной цене предмета аукциона не поступило ни одного предложения о цене предмета аукциона, которое предусматривало бы более высокую цену предмета аукциона, аукцион признается несостоявшимся.

Если договор аренды земельного участка в течение тридцати дней со дня направления победителю аукциона проекта указанного договора не был им подписан и представлен в уполномоченный орган, организатор аукциона предлагает заключить указанный договор иному участнику аукциона, который сделал предпоследнее предложение о цене предмета аукциона, по цене, предложенной победителем аукциона.

В случае, если в течение тридцати дней со дня направления участнику аукциона, который сделал предпоследнее предложение о цене предмета аукциона, проекта договора аренды земельного участка этот участник не представил в уполномоченный орган подписанный им договор, организатор аукциона вправе объявить о проведении повторного аукциона или распорядиться земельным участком иным образом в соответствии с Земельным кодексом РФ.

Сведения о победителях аукционов, уклонившихся от заключения договора аренды земельного участка, являющегося предметом аукциона, и об иных лицах, с которыми указанные договоры заключаются в соответствии с пунктом 13, 14 или 20 статьи 39.12 Земельного кодекса РФ и которые уклонились от их заключения, включаются в реестр недобросовестных участников аукциона.

Осмотр предмета аукциона (земельного участка) на местности проводится самостоятельно в любое время. Осмотр совместно с представителем Организатора аукциона возможен в рабочие дни с понедельника по четверг 9.00 до 17.30, в пятницу с 9.00 до 16.00, перерыв с 13.00 до 14.00 после предварительного согласования времени осмотра.

Подведение результатов аукциона **03 июля 2020 года** в 15.00 по адресу: г. Северодвинск, ул. Плюснина, д. 7, каб. 412.

*Приложение № 1
Организатору аукциона
в Управление градостроительства
и земельных отношений
Администрации Северодвинска*

**ЗАЯВКА НА УЧАСТИЕ В АУКЦИОНЕ
на право заключения
договора аренды земельного участка**

г. Северодвинск « ____ » _____ 2020 г.

Заявитель _____
(полное наименование юридического лица, ИНН, подающего заявку)

_____ (Ф.И.О. и паспортные данные физического лица, подающего заявку)
в лице _____
(Ф.И.О., должность)

действующего на основании _____,
зарегистрирован по адресу: _____,
фактически проживаю по адресу: _____

(в случае если адреса регистрации и фактического проживания совпадают, строку не заполнять)

ИНН (для физического лица) _____

Контактный телефон _____

Реквизиты документа, удостоверяющего личность заявителя: _____

(наименование документа, серия, номер, кем и когда выдан)

принимая решение об участии в аукционе на право заключения договора аренды земельного участка с кадастровым номером 29:28:102016:743, изучил представленную Организатором аукциона информацию по вышеуказанному объекту:

1. Прошу принять заявку и прилагаемые документы для участия в аукционе на право заключения договора аренды земельного участка с кадастровым номером 29:28:102016:743.

2. В случае признания Победителем аукциона принимаю на себя обязательство в срок не позднее 15 календарных дней со дня подписания протокола о результатах аукциона оплатить размер ежегодной арендной платы, согласно протоколу о результатах аукциона, с учетом внесенного задатка для участия в аукционе.

3. В случае признания Победителем аукциона принимаю на себя обязательство в срок не позднее 15 календарных дней со дня подписания протоколом о результатах аукциона внести обеспечительный платеж в размере 50% от размера ежегодной арендной платы, установленной в соответствии с протоколом о результатах аукциона.

4. Земельный участок мною осмотрен, претензий и возражений к его количественным и качественным характеристикам, подземным и наземным сооружениям и объектам, правовому режиму земель, организации доступа на земельный участок не имеется.

5. В случае отзыва мной настоящей заявки или недопущения к участию в аукционе по основаниям, указанным в пункте 8 статьи 39.12 Земельного кодекса Российской Федерации или если организатор откажется от проведения аукциона, а также в случае, если я буду участвовать в аукционе, но не буду победителем, прошу произвести возврат задатка по следующим реквизитам:

Наименование банка _____
Расчетный счет _____
ИНН _____
БИК _____
Кор/счет банка _____
Счет банка _____
Лицевой счет _____

Адрес и банковские реквизиты* Заявитель: _____

Приложение (опись представленных документов):

1. _____
2. _____
3. _____
4. _____

Подпись Заявителя (его полномочного представителя)

М.П. « ____ » _____ 2020 г.

Заявка на участие в открытом аукционе на право заключения договора аренды земельного участка с кадастровым номером 29:28:102016:743 принята уполномоченным лицом Организатора аукциона:

час. _____ мин. _____ « ____ » _____ 2020 г. за № _____

Подпись уполномоченного лица Организатора аукциона

* В случае если банковские реквизиты претендента те же, что и указанные выше для возврата задатка, в данной графе банковские реквизиты указывать не требуется.

ПРОЕКТ ДОГОВОРА АРЕНДЫ ЗЕМЕЛЬНОГО УЧАСТКА

г. Северодвинск _____ 2020 г.

«Арендодатель» – **Администрация Северодвинска**, в лице _____, действующего на основании **доверенности** _____, с одной стороны, и _____ именуемое в дальнейшем «Арендатор», с другой стороны, в соответствии с **Протоколом** _____, заключили настоящий Договор о нижеследующем:

1. Предмет и цель договора.

1.1. Арендодатель предоставляет, а Арендатор принимает в пользование на условиях аренды земельный участок (категория земель – *земли населенных пунктов*) площадью **2 599 (Две тысячи пятьсот девяносто девять) кв.м.**, кадастровый номер: **29:28:102016:743**,

Адрес (местоположение): **Архангельская область, городской округ Северодвинск, город Северодвинск, улица Ломоносова** (далее – земельный участок).

Разрешенное использование: среднеэтажная жилая застройка.

Цель предоставления земельного участка: строительство здания жилого многоквартирного.

Параметры разрешенного строительства: строительство здания жилого многоквартирного, максимальный процент застройки в границах земельного участка – не более 50%, максимальная этажность – 5 этажей.

Ограничения, Обременения: 1. охранный зона силовой линии электроснабжения 0,4 кВ, сети водоснабжения и водоотведения, воздушной линии наружного освещения.

2. Зона с особыми условиями использования территории объекта «Энергетический производственно-технологический комплекс – тепловые сети г. Северодвинска ОАО «Архэнерго». Тип зоны: Охранный зона инженерных коммуникаций. Содержание ограничения предусмотрены п.п. 5, 6 Типовых правил, утвержденных Приказом Министерства архитектуры, строительства и жилищно-коммунального хозяйства Российской Федерации от 17.08.1992 № 197 «О типовых правилах охраны коммунальных тепловых сетей». Реестровый номер границы 29:28–6.429.

2. Права и обязанности Арендодателя.**2.1. Арендодатель имеет право:**

а) осуществлять в присутствии представителя Арендатора осмотр земельного участка для проверки соблюдения условий Договора;

б) удерживать из обеспечительного платежа любые суммы, причитающиеся с Арендатора по настоящему Договору;

в) вносить в Договор необходимые изменения и уточнения в случае изменения действующего законодательства, если Законом будет установлено, что его действие распространяется на отношения, возникшие из ранее заключенных договоров.

2.2. Арендодатель обязан:

а) не вмешиваться в хозяйственную деятельность Арендатора, если она не противоречит условиям настоящего Договора и действующему законодательству.

3. Права и обязанности Арендатора.**3.1. Арендатор имеет право:**

а) использовать участок в соответствии с целью и условиями его предоставления в порядке, установленном действующим законодательством;

б) размещать на земельном участке объекты, не являющиеся объектами капитального строительства, в соответствии с утвержденным на территории Северодвинска порядком и при условии согласования владельцев инженерных коммуникаций.

3.2. Арендатор обязан:

а) использовать земельный участок в соответствии с его целевым назначением и принадлежностью к той или иной категории земель и видом использования способами, которые не должны наносить вред окружающей среде, в том числе земле как природному объекту;

б) сохранять межевые, геодезические и другие специальные

знаки, установленные на земельном участке в соответствии с законодательством;

в) осуществлять мероприятия по охране земель, лесов, водных объектов и других природных ресурсов, в том числе меры пожарной безопасности;

г) своевременно приступать к использованию земельного участка в случаях, если срок освоения участка предусмотрен договором;

д) соблюдать при использовании земельного участка требования градостроительных регламентов, строительных, экологических, санитарно – гигиенических, противопожарных и иных правил, нормативов;

е) не допускать загрязнение, истощение, деградацию, порчу, уничтожение земель и почв и иное негативное воздействие на земли и почвы;

ж) своевременно вносить плату за пользование земельным участком в соответствии с настоящим Договором;

з) своевременно внести на расчетный счет Арендодателя обеспечительный платеж в соответствии с разделом 5 Договора;

и) в каждом случае удержания суммы из обеспечительного платежа в течение 15 (пятнадцати) календарных дней с момента (даты) получения от Арендодателя уведомления об удержании, восстановить обеспечительный платеж до размера, установленного пунктом 5.3. Договора;

к) в срок не позднее 5 (пяти) рабочих дней с момента подписания настоящего Договора, в том числе и любого дополнительного соглашения к нему, зарегистрировать его в Управлении Росреестра и предоставить Арендодателю информацию о факте регистрации Договора в течение 10 (десяти) дней с момента регистрации;

л) обеспечить Арендодателю и органам государственного и муниципального земельного контроля свободный доступ на участок, не нарушать права других землепользователей и арендаторов, обеспечить свободный проезд и проход смежных землепользователей;

м) обеспечивать соответствующим службам свободный доступ на земельный участок в целях ремонта коммунальных, инженерных, электрических и других линий и сетей и инженерных сооружений, а также объектов транспортной инфраструктуры;

н) в случае изменения адреса или иных реквизитов в 10 – дневный срок со дня таких изменений сообщить об этом Арендодателю;

о) обеспечить санитарное содержание прилегающей территории;

п) по окончании строительства обеспечить ввод объекта в эксплуатацию в утвержденном законодательством РФ порядке;

р) при использовании земельного участка соблюдать требования Правил благоустройства территории муниципального образования «Северодвинск», утвержденных решением Совета депутатов Северодвинска от 14.12.2017 № 40;

с) выполнять иные требования, предусмотренные Земельным кодексом РФ, федеральными законами и Договором.

4. Срок действия договора.

4.1. Срок действия настоящего Договора с «__» _____ **2020 г.** по «__» _____ **г.**

4.2. Договор вступает в силу с даты его государственной регистрации в порядке, предусмотренном действующим законодательством.

4.3. Государственная регистрация Договора, производится только после полной оплаты Арендатором денежной суммы, указанной в пунктах 5.1., 5.3. настоящего Договора.

4.4. Стороны пришли к соглашению, что по окончании срока действия настоящий Договор считается расторгнутым без письменного уведомления и составления соглашения о расторжении.

4.5. Стороны пришли к соглашению, что при исключении, путем ликвидации юридического лица, из Единого государственного реестра юридических лиц, настоящий Договор считается расторгнутым без составления каких-либо актов или соглашений.

5. Условия расчетов и платежей.

5.1. Ежегодная арендная плата, установленная в соответствии с Протоколом _____ составляет: _____ руб. (_____).

5.2. Ежегодная арендная плата вносится Арендатором: За период с _____ по _____ в размере _____ руб. (_____), в том числе: _____ руб.

(_____) уплачено в качестве задатка, _____ руб.
(_____) в срок не позднее 15 календарных дней со дня подписания Протокола _____.

За период с _____ по _____ в размере _____ руб. (_____), в следующем порядке:

– в срок не позднее _____ в размере _____ руб. (_____),

– в срок не позднее _____ в размере _____ руб. (_____),

– в срок не позднее _____ в размере _____ руб. (_____),

– в срок не позднее _____ в размере _____ руб. (_____).

За период с _____ по _____ в размере _____ руб. (_____), в следующем порядке:

– в срок не позднее _____ в размере _____ руб. (_____),

– в срок не позднее _____ в размере _____ руб. (_____),

– в срок не позднее _____ в размере _____ руб. (_____),

– в срок не позднее _____ в размере _____ руб. (_____).

За период с _____ по _____ в размере _____ руб. (_____), в следующем порядке:

5.3. В качестве обеспечения исполнения обязательств по настоящему Договору Арендатор в срок не позднее **15 календарных дней со дня подписания Протокола** _____, вносит обеспечительный платеж. Обеспечительный платеж устанавливается в размере 50% от размера ежегодной арендной платы, установленной в соответствии с Протоколом _____ и составляет: _____ руб. (_____).

Проценты или любого рода иные компенсации за предоставление Обеспечительного платежа Арендатору не причитаются.

5.4. Внесение арендной платы производится **на р/с № 4010181050000010003 в Отделение Архангельск, г. Архангельск, КБК 163 1 11 05012 04 0000 120 «Доходы, получаемые в виде арендной платы за земельные участки, государственная собственность на которые не разграничена и которые расположены в границах городских округов, а также средства от продажи права на заключение договоров аренды указанных земельных участков».** Получатель: **ИНН 2902026995, КПП 290201001, БИК 041117001, ОКТМО 11730000 УФК по Архангельской области и Ненецкому автономному округу (КУМИ).**

5.5. Внесение обеспечительного платежа производится на р/с № 40302810240303002039 в отделение Архангельск г. Архангельск, Получатель: **ИНН 2902026995, КПП 290201001, БИК 041117001, УФК по Архангельской области и Ненецкому автономному округу (КУМИ л/с 05243011970).**

5.6. В случае, если последний день внесения арендной платы или обеспечительного платежа приходится на нерабочий день, последним днем внесения арендной платы и/или обеспечительного платежа считается ближайший предшествующий этому дню рабочий день.

6. Ответственность сторон.

6.1. Арендатор несет ответственность в случаях, установленных **главой XIII** Земельного кодекса РФ, федеральными законами и настоящим Договором.

6.2. В случае неуплаты (несвоевременной уплаты) арендной платы и(или) обеспечительного платежа в установленные пунктами 5.2., 5.3. настоящего Договора сроки, Арендатор уплачивает пени в размере 0,1% за каждый день просрочки платежа на счета, указанные в пунктах 5.4., 5.5. соответственно.

6.3. Суммы, вносимые Арендатором в счет погашения любой задолженности по настоящему Договору, направляются вне зависимости от назначения платежа, указанного в платежном документе, в следующей очередности:

– на погашение задолженности по арендной плате по настоящему Договору;

– на уплату пени, установленных п. 6.2. настоящего Договора;

– на уплату арендной платы в порядке и сроки, установленные разделом 5 настоящего Договора.

6.4. В случае нарушения Арендатором пп. «б» п. 3.1, п. 3.2.

(кроме подпунктов «ж», «з», «и») настоящего договора он уплачивает штраф в размере **10%** от суммы арендной платы, указанной в пункте 5.1 настоящего Договора.

7. Изменение, расторжение и прекращение действия настоящего Договора.

7.1. Арендодатель вправе в одностороннем порядке отказаться от исполнения настоящего Договора, предупредив об этом Арендатора письменно в случаях:

а) использования Арендатором земельного участка в целом или частично не в соответствии с разрешенным использованием и условиями настоящего Договора;

б) систематического (два и более раз) невыполнения Арендатором условий внесения арендной платы, в соответствии с условиями, установленными пунктом 5.2. настоящего Договора;

в) наличия задолженности по обеспечительному платежу;

г) умышленного ухудшения Арендатором состояния земельного участка;

д) отказа Арендатора возместить Арендодателю ущерб, причиненный по вине Арендатора.

Договор считается прекращенным по истечении 30 (тридцати) календарных дней с даты получения Арендатором письменного уведомления об отказе Арендодателя от исполнения настоящего Договора.

7.2. Расторжение Договора до окончания срока его действия возможно по соглашению Сторон, путем составления соответствующего соглашения и акта приема-передачи, подписанного сторонами.

7.3. Расторжение настоящего Договора по требованию одной из сторон, за исключением условий предусмотренных п. 7.1, производится в соответствии с действующим законодательством.

8. Прочие условия

8.1. Стороны пришли к соглашению, что в случае досрочного расторжения настоящего договора в связи с вводом объекта в эксплуатацию и государственной регистрацией права собственности на объект, сумма арендной платы, оплаченная Арендатором в соответствии с разделом 5 настоящего договора, подлежит перерасчету.

8.2. Стороны пришли к соглашению, что в случае досрочного расторжения настоящего договора по иным правовым основаниям, сумма арендной платы, оплаченная Арендатором в соответствии с разделом 5 настоящего Договора, Арендодателем Арендатору не возвращается.

8.3. Датой оплаты Арендатором денежных сумм, указанных в пункте 5.2., 5.3. настоящего Договора признается дата поступления соответствующей денежной суммы на счет Арендодателя.

8.4. После удержания сумм из обеспечительного платежа, Арендодатель направляет Арендатору письменное уведомление с приложением расчета удержанных сумм.

8.5. Стороны пришли к соглашению, что по окончании действия настоящего Договора, при отсутствии финансовых претензий Арендодателя к Арендатору, обеспечительный платеж подлежит возврату в течение 10 рабочих дней с момента (даты) получения Арендодателем от Арендатора письменного требования о возврате обеспечительного платежа с указанием банковских реквизитов для перечисления суммы обеспечения.

8.6. В случае неисполнения Арендатором подпункта «н» пункта 3.2. Договора, корреспонденция, направленная Арендодателем по адресу Арендатора, указанному в Договоре, считается доставленной надлежащим образом.

8.7. Корреспонденция, направленная Арендодателем по адресу Арендатора, считается доставленной, если Арендатор уклонился от получения корреспонденции, в связи с чем она была возвращена в адрес Арендодателя по истечении срока хранения.

8.8. Стоимость произведенных Арендатором неотделимых улучшений земельного участка Арендодателем не возмещается.

8.9. Уведомление Арендатора об изменении наименования Арендодателя, места его нахождения и банковских реквизитов осуществляется путем опубликования соответствующей информации на официальном сайте Арендодателя в сети Интернет.

8.10. Место исполнения Договора – г. Северодвинск Архангельской области.

8.11. В качестве неотъемлемой части к Договору прилагается: – Акт приема-передачи земельного участка от _____.

9. Рассмотрение споров.

Споры, возникающие при заключении и исполнении настоящего Договора, разрешаются в соответствии с действующим законодательством.

Настоящий Договор составлен на _ листе(ах) и подписан в 4 экземплярах, имеющих одинаковую юридическую силу, которые направляются: первый в Управление градостроительства и земельных отношений Администрации Северодвинска, второй – в Комитет по управлению муниципальным имуществом Администрации Северодвинска, третий Арендатору – _____, четвертый в Федеральную службу государственной регистрации, кадастра и картографии (Росреестр).

Реквизиты и подписи сторон

Арендодатель Администрация Северодвинска 164500, г. Северодвинск, ул. Плюснина, 7 ОГРН 1032901000703 ИНН/КПП 2902018137/290201001	Арендатор
--	------------------

Арендодатель _____	Арендатор _____
	« ____ » _____ 2020 г.

Приложение № 3

Акт приема-передачи земельного участка к Договору от _____ № _____ аренды земельного участка

г. Северодвинск

«Арендодатель» – **Администрация Северодвинска**, в лице _____, действующего на основании доверенности от _____, удостоверенной _____, зарегистрированной в реестре за № _____, с одной стороны, и _____, именуемое в дальнейшем «Арендатор», с другой стороны, составили настоящий акт о нижеследующем:

1. «Арендодатель», в соответствии с Договором от _____ № _____ аренды земельного участка (далее – Договор) передал, а «Арендатор» принял земельный участок (категория земель – земли населенных пунктов) площадью **2599 (Две тысячи пятьсот девяносто девять) кв.м.**, кадастровый номер: **29:28:102016:743**,

Адрес (местоположение): **Архангельская область, городская округ Северодвинск, город Северодвинск, улица Ломоносова** (далее – земельный участок).

Разрешенное использование: среднеэтажная жилая застройка.

Цель предоставления земельного участка: строительство здания жилого многоквартирного.

2. «Арендатор» осмотрел земельный участок, ознакомился с его количественными и качественными характеристиками, подземными и наземными сооружениями и объектами, правовым режимом земель, организацией доступа на земельный участок, состояние земельного участка удовлетворяет «Арендатора», претензий к «Арендодателю» не имеется.

Настоящий акт является неотъемлемой частью договора от _____ № _____ аренды земельного участка, составлен на 1 листе и подписан в 4 экземплярах, имеющих одинаковую юридическую силу.

Реквизиты и подписи сторон

Арендодатель Администрация Северодвинска 164500, г. Северодвинск, ул. Плюснина, 7 ОГРН 1032901000703 ИНН/КПП 2902018137/290201001	Арендатор
--	------------------

Арендодатель _____	Арендатор _____
	« ____ » _____ 2020 г.



АО «ПО Севмаш», Архангельское шоссе, д. 58, г. Северодвинск, Архангельская обл., 164500; телефон: +7 (818-4) 58-02-13; факс: +7 (818-4) 58-02-13; e-mail: info@sevmash.ru, сайт: www.sevmash.ru, для телеграмм – «Севмаш», ОГРН 1032902001401, ИНН/КПП 2902018137/290201001

№ 19.821/504 от 19.02.2020

Начальнику Управления градостроительства и земельных отношений Администрации МО «СЕВЕРОВДВИНСК» А.М. Кириллову

164501 г. Северодвинск
ул. Плюснина, д. 7
тел./факс (8184)58-00-29

ТЕХНИЧЕСКИЕ УСЛОВИЯ

Объект	Объект капитального строительства
	Среднеэтажная жилая застройка
Кадастровый номер земельного участка	29:28:102 016:743
Площадь земельного участка	2599 кв.м
Адрес	Архангельская область, г. Северодвинск, улица Ломоносова.
Водоотребление	144,0 м³/сут
Водоотведение	144,0 м³/сут
Ориентировочный срок ввода в эксплуатацию	2021 г

1. Разработать и согласовать с цехом №19 АО «ПО «Севмаш» проект (раздел НВК) на присоединение к централизованным системам водоснабжения и канализации. Отступления от ТУ, необходимость которых выявлена в процессе проектирования, подлежат дополнительному согласованию с цехом № 19. Один экземпляр утвержденного проекта представить в цех № 19 для осуществления технического надзора.

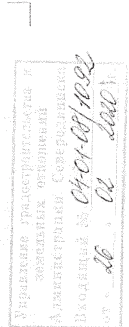

ф. 81.02.18

2

2. По водоснабжению:

- 2.1. Для водоснабжения здания выполнить строительство ввода от магистрального водопровода Д-300мм по пр. Беломорский, точку подключения приняв водопроводный колодец ВК-02686 или от магистрального водопровода Д-250мм по ул. Железнодорожная, точку подключения принять водопроводный колодец ПГ27 (по исп.).
- 2.2. В точке подключения предусмотреть замену колодца, фасонных элементов, установить отключающую задвижку в сторону проектируемого объекта и две разделяющие задвижки на магистральной линии.
- 2.3. Трубопроводы должны быть уложены на свайное основание. В месте прохода трубопровода через стенку колодца предусмотреть установку компенсатора, муфты надвижные, трубопровод в муфте разрезать.
- 2.4. На вводе в здание и в каждую квартиру установить узлы учета.
3. По канализации:
 - 3.1. Для сбора стоков выполнить строительство внутриквартальной канализационной сети от здания с присоединением в колодце КК23093.
 - 3.2. Точку и условия подключения согласовать с владельцем сети. Копию согласования направить в адрес цеха №19 АО «ПО «Севмаш».
 - 3.3. Трубопроводы должны быть уложены на свайное основание.
4. До начала подключения:
 - 4.1. Заключить договор на подключение объекта к сетям водоснабжения в соответствии с Постановлением Правительства РФ от 29 июля 2013 г. №644 и Федеральным Законом № 416-ФЗ от 07.12.2011г. Подключение объекта будет осуществляться в соответствии с тарифами, утвержденными на момент заключения договора.
 - 4.2. Разработать и согласовать с цехом №19 АО «ПО «Севмаш» ППР на присоединение к сетям НВК.

5. По завершении строительства:

- 5.1. Предъявить в рабочем состоянии, целостность существующих и вновь построенных сооружений и сетей водопровода и канализации, попадающих в зону производства работ;
- 5.2. Представить в цех № 19 исполнительную документацию на сети водопровода и канализации;
- 5.3. Направить в адрес цеха №19 АО «ПО «Севмаш» заявку на допуск Правительством узла учета холодной воды к эксплуатации (Постановление Правительства РФ от 04.09.2013 N 776 (ред. от 29.06.2017) "Об утверждении Правил организации коммерческого учета воды, сточных вод" п. 34, п. 35);

ф. 81.02.18а

3

5.4. Заключить договор на получение питьевой воды и сброс сточных вод в соответствии с Постановлением Правительства РФ от 29 июля 2013 г. №644 и Федеральным Законом № 416-ФЗ от 07.12.2011г.

После реализации технического решения и получения земельного участка правообладатель должен уточнить объемы энергоресурсов и направить в адрес цеха № 19 заявление на выдачу технических условий, которые будут содержать все необходимые данные для проектирования и строительства.

Срок действия технических условий 3 года.

Обязательства организации, предоставившей технические условия, предусматривающие максимальную нагрузку, сроки подключения объекта капитального строительства к сетям инженерно-технического обеспечения и срок действия технических условий, прекращаются в случае, если в течение одного года с момента предоставления правообладателю земельного участка указанных технических условий он не определит необходимую ему для подключения к сетям инженерно-технического обеспечения нагрузку в пределах предоставленных ему технических условий и не подаст заявку о таком подключении.

Начальник цеха № 19

А.А. Кудряшов

Балакина А.П.
58-36-02

ф. 81.02.18а



Публичное акционерное общество
«ТЕРРИТОРИАЛЬНАЯ
ГЕНЕРИРУЮЩАЯ КОМПАНИЯ №2»
(ПАО «ТТК-2»)

Северодвинские городские тепловые сети
пр-т Белооморский, 6, Архангельская обл.,
г. Северодвинск 164520

тел.: (8184) 50-02-94

E-mail: sgts@tgc-2.ru

ИНН/КПП: 7606053324/290232003

25.02.2020 № ТУ2202-0008-20

№ ТУ-8-20

УТВЕРЖДАЮ

Исполнительный директор

ПАО «ТТК-2» г. Архангельск

В. В. Парфенов

(полномочен)

правообладатель земельного участка не определит необходимую ему подключаемую нагрузку и не обратится с заявлением о подключении объекта капитального строительства к сетям инженерно-технического обеспечения.

11. Условия подключения будут выданы владельцу земельного участка после направления запроса и заключения договора о подключении к системе теплоснабжения ПАО «ТТК-2».

12. Особые условия:

12.1. В соответствии с частью 8 статьи 29 Федерального закона от 27.07.2010 № 190-ФЗ «О теплоснабжении» с 1 января 2013 года подключение (технологическое присоединение) объектов капитального строительства потребителей к централизованной открытым системам теплоснабжения (горячего водоснабжения) для нужд горячего водоснабжения, осуществляемого путем отбора теплоносителя на нужды горячего водоснабжения, не допускается.

12.2. Обеспечение нормативных расстояний между действующими тепловыми сетями и строительными конструкциями проектируемого объекта.

Технические условия подключения к системе теплоснабжения

г. Северодвинск

1. Заявитель: Управление градостроительства и земельных отношений Администрации Северодвинска.
2. Подключаемый объект: «Среднеэтажная жилая застройка», расположенный по адресу: на земельном участке с кадастровым номером 29:28:102016:743 площадью 2599 кв. м, расположенном в районе ул. Ломоносова, д. 5.
3. Источник теплоснабжения: Северодвинская ГЭЦ-1.
4. Точка подключения: Тепловая камера ТК-2/16 – на тепловых сетях ПАО «ТТК-2».
5. Максимальная тепловая нагрузка в точке подключения: 0,121 Гкал/час.
6. Срок подключения объекта капитального строительства к сетям инженерно-технического обеспечения: 18 месяцев с момента подписания договора о подключении к системе теплоснабжения.
7. Срок действия технических условий подключения к системе теплоснабжения три года.
8. Информация о плате за подключение: Постановлением Агентства по тарифам и ценам Архангельской области от 19.12.2019г. № 83-т/15 установлена плата за подключение к системе теплоснабжения ПАО «ТТК-2» на территории городского округа Архангельской области «Северодвинск», в случае если подключаемая тепловая нагрузка объекта заявителя более 0,1 Гкал/ч и не превышает 1,5 Гкал/ч, при наличии технической возможности подключения в размере:
 - 8.1. Расходы на проведение обязательных мероприятий по подключению объектов заявителей (П1) – 109,23 тыс. руб./Гкал/ч;
 - 8.2. Расходы на создание (реконструкцию) тепловых сетей (за исключением создания (реконструкции) тепловых пунктов) от существующих тепловых сетей или источников тепловой энергии до точек подключения объектов заявителей (П2.1), в том числе:
 - подземная канальная прокладка – 5 705,58 тыс. руб./Гкал/ч;
 - подземная бесканальная прокладка – 22 180,23 тыс. руб./Гкал/ч.
9. Плата за подключение, указанная в пунктах 8.1 – 8.2 действует с 01 января 2020 года до 31 декабря 2020 года.
10. Технические условия подключения (ТУ) определяют техническую возможность подключения объекта к системе теплоснабжения.
11. Обязательства ПАО «ТТК-2» по обеспечению подключения объекта прекращаются в случае, если в течение одного года с даты получения технических условий

Ломоносова

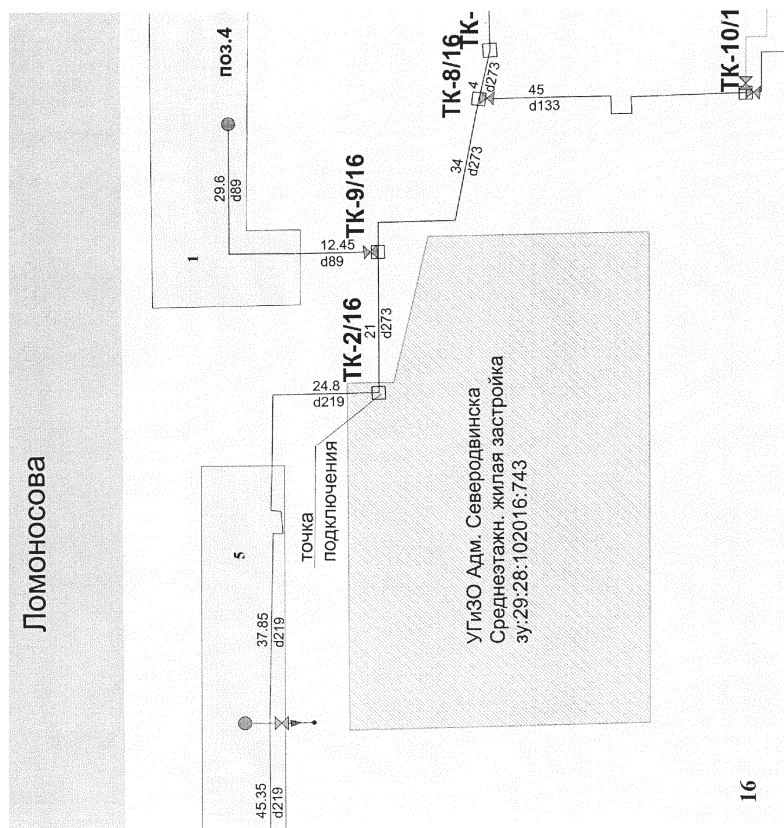

РОССИЙСКАЯ ФЕДЕРАЦИЯ
Архангельская область
Северодвинское муниципальное
унитарное предприятие
жилищно-коммунального хозяйства
«ГОРВИК»,
Беломорский пр., д. 1, корп. 3,
г. Северодвинск,
Архангельская обл., 164320
тел (8184) 56-82-09 (факс), 56-64-49
E-mail: gorvik.office@yandex.ru
ИНН 2902007022; КПП 290201001
ОГРН 1022900842250; ОКПО 10372040

И.о. начальника Управления
градостроительства и земельных
отношений Администрации
Северодвинска
А.Г. Чуркину

Воронцов А.А.
04.03.20
Управление градостроительства и
земельных отношений
Администрации Северодвинска
Входящий № 04-01-08/1402
от « 02 » 03 2020 г.

28
№ 04-01-08/1279 от 19.02.2020

Технические условия
на подключение к сетям ливневой канализации,
находящимся в хозяйственном ведении и на обслуживании СМУП ЖЖХ «ГОРВИК»

Объект: «Объект капитального строительства на земельном участке с кадастровым номером 29-28:102016:743 площадью 2599 кв. м., расположенном в районе ул. Ломоносова, д. 5» (градостроительный квартал 016).

Условия:

1. Водоотведение возможно предусмотреть в существующую внутриквартальную сеть ливневой канализации 0400 (а/д), расположенную в районе МКД № 5 по ул. Ломоносова, или 0400 (а/д), расположенную в районе МКД № 6а по ул. Комсомольска.
2. Точку подключения принять при проектировании.
2. Строительство ливневой канализации предусмотреть с устройством смотровых и дождеприемных колодцев, отстойную часть проектируемых колодцев принять не менее 50-60 см.
3. Предусмотреть устройство свайного основания под проектируемые колодцы и трубопроводы.
4. Точку подключения согласовать дополнительно после проработки проектных решений (сводный план сетей).
5. Предусмотреть ремонт и очистку колодцев в точках подключения.
6. Разработать и согласовать с СМУП ЖЖХ «ГОРВИК» рабочий проект (раздел НК) и ППР на присоединение к существующей сети ливневой канализации.

Срок действия ТУ – 3 года.
Плата за подключение не взимается.

Примечание: внутриквартальная сеть ливневой канализации, расположенная в районе МКД № 5 по ул. Ломоносова и № 6а по ул. Комсомольска является туниковой. Технические условия на подключение проектируемого объекта даны с учетом подключения туниковых сетей квартала 016 к перспективной магистральной сети ливневой канализации по ул. Железнодорожная.
Приложение: схема – на 1 л., в 1 экз.

Директор

А.В. Парфетов

Щепалина Елена Александровна, производственно-технический отдел, начальник ПТО, (8184) 56-75-85, pto@gorvik.ru

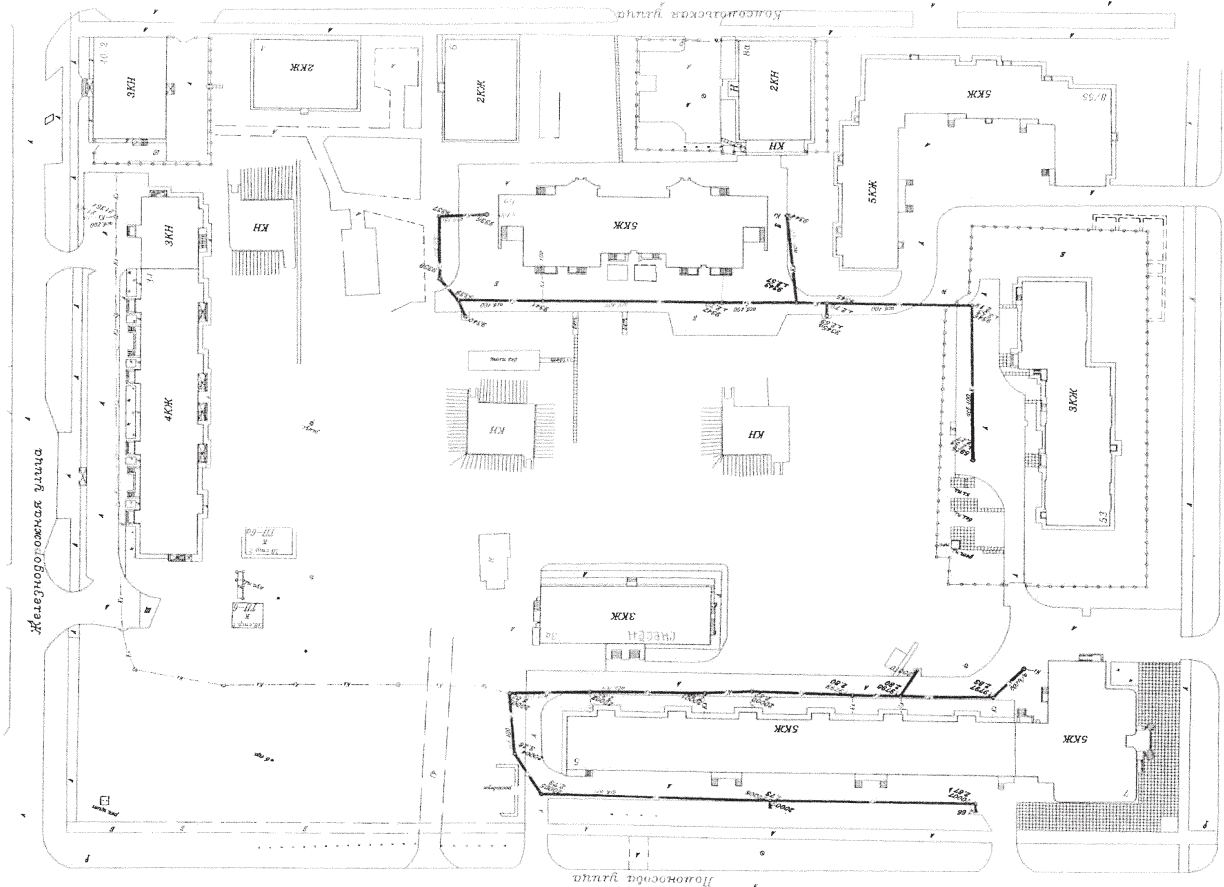

ИЗВЕЩЕНИЕ О ПРОВЕДЕНИИ АУКЦИОНА

**Управление градостроительства и земельных отношений
Администрации Северодвинска
в соответствии с распоряжением заместителя Главы
Администрации Северодвинска по городскому хозяйству
от 20.04.2020 № 640-рз извещает о проведении
открытого аукциона по продаже земельного участка,
для целей, не связанных со строительством.**

Организатор аукциона: Управление градостроительства и земельных отношений Администрации Северодвинска.

Адрес организатора аукциона: Архангельская область, г. Северодвинск, ул. Плюснина, 7, каб. 412.

Форма аукциона: аукцион, открытый по составу участников и форме подачи заявок о цене земельного участка.

Место, дата, время проведения аукциона: 03 июля 2020 года в 11 часов 20 мин по адресу: г. Северодвинск, ул. Бойчука, 2, кабинет 35.

Предмет аукциона:

Земельный участок – площадью 188 кв.м, адрес (местоположение): установлено относительно ориентира – здания, расположенного за пределами границ земельного участка по адресу: Архангельская область, городской округ Северодвинск, город Северодвинск, Грузовой проезд, дом 29, примерно в 40 метрах по направлению на северо-запад от ориентира.

Категория земель – земли населенных пунктов.

Кадастровый номер – 29:28:107313:301.

Вид разрешенного использования – пищевая промышленность.

Ограничения: на земельном участке не допускается размещение объектов капитального строительства.

Обременения: охранные зоны водопровода, хозяйственно-бытовой канализации, теплосетей, подземной линии электроснабжения, линии наружного освещения.

Публичный сервитут (в соответствии с распоряжением Администрации Северодвинска от 11.09.2019 № 2613-рз (в ред. от 08.11.2019 № 3158-рз)).

Начальная цена земельного участка – 97 000 руб. (Девяносто семь тысяч рублей 00 коп.).

Размер задатка – 97 000 руб. (Девяносто семь тысяч рублей 00 коп.).

Шаг аукциона – 2 905 руб. (Две тысячи девятьсот пять рублей 00 копеек).

На земельном участке не допускается размещение объектов капитального строительства.

Аукцион проводится в соответствии со статьями 39.11, 39.12 Земельного кодекса РФ, Гражданским кодексом РФ.

Оплата задатка в размере, предусмотренном настоящим извещением, является обязательным условием для участия в аукционе.

Представление документов, подтверждающих внесение задатка, признается заключением соглашения о задатке.

Порядок приема заявок на участие в аукционе:

Заявки на участие, с прилагаемыми к ним документами, принимаются представителем Организатора аукциона с понедельника по четверг с 09:00 до 17:30, в пятницу с 9:00 до 16:00, перерыв с 13:00 до 14:00, начиная с **08 июня 2020 года**, по адресу: г. Северодвинск, ул. Плюснина, 7, каб. 114, тел. 580511.

Окончание приема заявок **29 июня 2020 года в 17.00.**

Подведение итогов приема заявок, определение участников аукциона осуществляется **30 июня 2020 года в 16.00 часов** по адресу: г. Северодвинск, ул. Плюснина, 7, каб. № 412.

Ознакомиться с формой заявки, проектом договора купли-продажи земельного участка, схемой расположения земельного участка, а также с иными сведениями и документами о выставленном на продажу земельном участке можно с момента приема заявок по адресу Организатора торгов, а также на сайте Администрации Северодвинска (www.severodvinsk.info).

info), на официальном сайте Российской Федерации (www.torgi.gov.ru).

1. Для участия в аукционе заявители представляют в установленный в извещении о проведении аукциона срок следующие документы:

1) заявка на участие в аукционе по установленной в извещении о проведении аукциона форме с указанием банковских реквизитов счета для возврата задатка;

2) копии документов, удостоверяющих личность заявителя (для граждан);

3) надлежащим образом заверенный перевод на русский язык документов о государственной регистрации юридического лица в соответствии с законодательством иностранного государства в случае, если заявителем является иностранное юридическое лицо;

4) документы, подтверждающие внесение задатка.

2. Заявителем могут быть представлены по собственной инициативе следующие документы: в отношении заявителей – юридических лиц и индивидуальных предпринимателей, сведения, подтверждающие факт внесения сведений о заявителе в единый государственный реестр юридических лиц (для юридических лиц) или единый государственный реестр индивидуальных предпринимателей (для индивидуальных предпринимателей).

3. Один заявитель имеет право подать только одну заявку на участие в аукционе.

4. При подаче заявки физическое лицо предъявляет документ, удостоверяющий личность. В случае подачи заявки представителем заявителя предъявляется доверенность.

5. Заявка на участие в аукционе, поступившая по истечении срока приема заявок, возвращается заявителю в день ее поступления.

6. Заявитель имеет право отозвать принятую организатором аукциона заявку на участие в аукционе до дня окончания срока приема заявок, уведомив об этом в письменной форме организатора аукциона. Организатор аукциона обязан возвратить заявителю внесенный им задаток в течение трех рабочих дней со дня поступления уведомления об отзыве заявки. В случае отзыва заявки заявителем позднее дня окончания срока приема заявок задаток возвращается в порядке, установленном для участников аукциона.

7. Заявитель не допускается к участию в аукционе в следующих случаях:

1) непредставление необходимых для участия в аукционе документов или представление недостоверных сведений;

2) непоступление задатка на дату рассмотрения заявок на участие в аукционе;

3) подача заявки на участие в аукционе лицом, которое в соответствии с Земельным кодексом РФ и другими федеральными законами не имеет права быть участником конкретного аукциона, покупателем земельного участка или приобрести земельный участок в аренду;

4) наличие сведений о заявителе, об учредителях (участниках), о членах коллегиальных исполнительных органов заявителя, лицах, исполняющих функции единоличного исполнительного органа заявителя, являющегося юридическим лицом, в предусмотренном настоящей статьей реестре недобросовестных участников аукциона.

Организатор аукциона ведет протокол рассмотрения заявок на участие в аукционе. Заявитель, признанный участником аукциона, становится участником аукциона с даты подписания организатором аукциона протокола рассмотрения заявок. Протокол рассмотрения заявок на участие в аукционе подписывается организатором аукциона не позднее чем в течение одного дня со дня их рассмотрения и размещается на официальном сайте Российской Федерации (www.torgi.gov.ru) не позднее, чем на следующий день после дня подписания протокола.

Заявителям, признанным участниками аукциона, и заявителям, не допущенным к участию в аукционе, организатор аукциона направляет уведомления о принятых в отношении них решениях не позднее дня, следующего после дня подписания

протокола рассмотрения заявок на участие в аукционе.

В случае, если на основании результатов рассмотрения заявок на участие в аукционе принято решение об отказе в допуске к участию в аукционе всех заявителей или о допуске к участию в аукционе и признании участником аукциона только одного заявителя, аукцион признается несостоявшимся.

В случае, если аукцион признан несостоявшимся и только один заявитель признан участником аукциона, уполномоченный орган в течение десяти дней со дня подписания протокола рассмотрения заявок на участие в аукционе, обязан направить заявителю три экземпляра подписанного проекта договора купли-продажи земельного участка. При этом договор купли-продажи земельного участка заключается по начальной цене предмета аукциона.

В случае, если по окончании срока подачи заявок на участие в аукционе подана только одна заявка на участие в аукционе или не подано ни одной заявки на участие в аукционе, аукцион признается несостоявшимся. Если единственная заявка на участие в аукционе и заявитель, подавший указанную заявку, соответствуют всем требованиям и указанным в извещении о проведении аукциона условиям аукциона, уполномоченный орган в течение десяти дней со дня рассмотрения указанной заявки обязан направить заявителю три экземпляра подписанного проекта договора купли-продажи земельного участка. При этом договор купли-продажи земельного участка заключается по начальной цене предмета аукциона.

Порядок внесения и возврата задатка для участия в аукционе:

Задатки должны поступить на указанный счет Организатора аукциона **на дату рассмотрения заявок – 30 июня 2020 года.**

Задатки перечисляются на **р/с № 40302810240303002039 в отделение Архангельск г. Архангельск, Получатель: ИНН 2902026995, КПП 290201001, БИК 041117001, ОКТМО 11730000 УФК по Архангельской области и Ненецкому автономному округу (КУМИ л/с 05243011970).**

Организатор аукциона обязан вернуть заявителю, не допущенному к участию в аукционе, внесенный им задаток в течение трех рабочих дней со дня оформления протокола приема заявок на участие в аукционе.

Лицам, участвовавшим в аукционе, но не победившим в нем организатор аукциона обязан возвратить задатки в течение трех рабочих дней со дня подписания протокола о результатах аукциона.

Задаток, внесенный лицом, признанным победителем аукциона, задаток, внесенный иным лицом, с которым договор купли-продажи земельного участка заключается в соответствии с пунктом 13, 14 или 20 статьи 39.12 Земельного кодекса РФ, засчитываются в счет платы за него. Задатки, внесенные этими лицами, не заключившими в установленном указанной статьей порядке договор купли-продажи земельного участка вследствие уклонения от заключения указанного договора, не возвращаются.

В случае выявления обстоятельств, предусмотренных пунктом 8 статьи 39.11 Земельного кодекса РФ, уполномоченный орган принимает решение об отказе в проведении аукциона. Извещение об отказе в проведении аукциона размещается на официальном сайте Российской Федерации (www.torgi.gov.ru) организатором аукциона в течение трех дней со дня принятия данного решения. Организатор аукциона в течение трех дней со дня принятия решения об отказе в проведении аукциона обязан известить участников аукциона об отказе в проведении аукциона и возвратить его участникам внесенные задатки.

Порядок проведения аукциона:

Аукцион проводится в указанное в настоящем извещении время, начинается с оглашения аукционистом предмета аукциона, начальной цены предмета аукциона, «шага аукциона» и порядка проведения аукциона.

Процесс аукциона выражается в оглашении начальной цены предмета аукциона и повышении этой цены и каждой последующей цены на «шаг аукциона» при согласии участников

заключить договор купли-продажи по объявленной цене.

Аукционист оглашает начальную цену предмета аукциона, после чего участники аукциона путем поднятия выданных им пронумерованных билетов заявляют о своем намерении заключить договор купли-продажи по этой цене. Аукционист называет номер билета участника, который первым поднял билет. Затем аукционист объявляет следующую цену, превышающую ранее объявленную цену на «шаг аукциона», и называет номер билета участника, который первым поднял билет.

Данным образом повышение цены на «шаг аукциона» осуществляется аукционистом до тех пор, пока ни один из участников аукциона не поднимет билет в знак согласия с заявленной ценой. В этом случае, аукционист повторяет цену 3 раза и при отсутствии поднятых билетов завершает аукцион. Победителем аукциона признается участник аукциона, номер билета которого был назван аукционистом последним, то есть участник, сделавший последнее предложение о цене предмета аукциона. По завершении аукциона, аукционист объявляет окончательную цену предмета аукциона и номер билета победителя аукциона.

Результаты аукциона оформляются протоколом, который составляет организатор аукциона. Протокол о результатах аукциона составляется в двух экземплярах, один из которых передается победителю аукциона, а второй остается у организатора аукциона.

Протокол о результатах аукциона размещается на официальном сайте Российской Федерации (www.torgi.gov.ru) в течение одного рабочего дня со дня подписания данного протокола.

Победителем аукциона признается участник аукциона, предложивший наибольший размер цены за земельный участок.

Уполномоченный орган направляет победителю аукциона или единственному принявшему участие в аукционе его участнику три экземпляра подписанного проекта договора купли-продажи земельного участка в десятидневный срок со дня составления протокола о результатах аукциона. При этом цена по договору купли-продажи земельного участка определяется в размере, предложенном победителем аукциона, или в случае заключения указанного договора с единственным принявшим участие в аукционе его участником устанавливается в размере, равном начальной цене предмета аукциона. Не допускается заключение указанных договоров ранее, чем через десять дней со дня размещения информации о результатах аукциона на официальном сайте Российской Федерации (www.torgi.gov.ru).

В случае, если в аукционе участвовал только один участник или при проведении аукциона не присутствовал ни один из участников аукциона, либо в случае, если после трехкратного объявления предложения о начальной цене предмета аукциона не поступило ни одного предложения о цене предмета аукциона, которое предусматривало бы более высокую цену предмета аукциона, аукцион признается несостоявшимся.

Если договор купли-продажи земельного участка в течение тридцати дней со дня направления победителю аукциона проекта указанного договора не был им подписан и представлен в уполномоченный орган, организатор аукциона предлагает заключить указанный договор иному участнику аукциона, который сделал предпоследнее предложение о цене предмета аукциона, по цене, предложенной победителем аукциона.

В случае, если в течение тридцати дней со дня направления участнику аукциона, который сделал предпоследнее предложение о цене предмета аукциона, проекта договора купли-продажи земельного участка этот участник не представил в уполномоченный орган подписанный им договор, организатор аукциона вправе объявить о проведении повторного аукциона или распорядиться земельным участком иным образом в соответствии с Земельным кодексом РФ.

Сведения о победителях аукционов, уклонившихся от заключения договора купли-продажи земельного участка, являющегося предметом аукциона, и об иных лицах, с которыми указанные договоры заключаются в соответствии с пунктом 13, 14 или 20 статьи 39.12 Земельного кодекса РФ и которые

уклонились от их заключения, включаются в реестр недобросовестных участников аукциона.

Дата, время и порядок осмотра земельных участков на местности: Осмотр предмета аукциона (земельного участка) на местности проводится самостоятельно в любое время. Осмотр совместно с представителем Организатора аукциона возможен с понедельника по четверг с 09:00 до 17:30, в пятницу с 9:00 до 16:00, перерыв с 13:00 до 14:00, после предварительного согласования времени осмотра.

Подведение результатов аукциона **03 июля 2020 года** в 15.00 по адресу: г. Северодвинск, ул. Плюснина, д. 7, каб. 412.

Приложение № 1
Организатору аукциона
в Управление градостроительства
и земельных отношений
Администрации Северодвинска

ЗАЯВКА НА УЧАСТИЕ В АУКЦИОНЕ по продаже земельного участка

г. Северодвинск «___» _____ 2020 г.

Заявитель _____
(полное наименование юридического лица, ИНН, подающего заявку)

_____ (Ф.И.О. и паспортные данные физического лица, подающего заявку)
в лице _____ (Ф.И.О., должность)
действующего на основании _____

зарегистрирован по адресу: _____
фактически проживаю по адресу: _____

(в случае если адреса регистрации и фактического проживания совпадают, строку не заполнять)

ИНН _____
Контактный телефон _____

Реквизиты документа, удостоверяющего личность заявителя: _____

(наименование документа, серия, номер, кем и когда выдан)

принимая решение об участии в аукционе по продаже земельного участка с кадастровым номером 29:28:107313:301, изучил представленную Организатором аукциона информацию по вышеуказанному объекту:

1. Прошу принять заявку и прилагаемые документы для участия в аукционе по продаже земельного участка с кадастровым номером 29:28:107313:301.

2. В случае признания Победителем аукциона принимаю на себя обязательство в срок не позднее 15 календарных дней со дня подписания протокола о результатах аукциона оплатить цену предмета аукциона, согласно протоколу о результатах аукциона, с учетом внесенного задатка для участия в аукционе.

3. В случае отзыва мной настоящей заявки или недопущения к участию в аукционе по основаниям, указанным в пункте 8 статьи 39.12 Земельного кодекса Российской Федерации или если организатор откажется от проведения аукциона, а также в случае, если я буду участвовать в аукционе, но не буду победителем, прошу произвести возврат задатка по следующим реквизитам:

Наименование банка _____
Расчетный счет _____
ИНН _____
БИК _____
Кор/счет банка _____
Счет банка _____
Лицевой счет _____

Адрес и банковские реквизиты* Заявитель: _____

Приложение (опись представленных документов):

- _____
- _____
- _____
- _____

Подпись Заявителя (его полномочного представителя)

М.П. «___» _____ 2020 г.

Заявка на участие в открытом аукционе по продаже земельного участка с кадастровым номером 29:28:107313:301 принята уполномоченным лицом Организатора аукциона:

час. _____ мин. «___» _____ 2020 г. за № _____

Подпись уполномоченного лица Организатора аукциона
_____/_____/

* В случае если банковские реквизиты претендента те же, что и указанные выше для возврата задатка, в данной графе банковские реквизиты указывать не требуется.

Приложение № 2

ДОГОВОР № ___/20 КУПЛИ-ПРОДАЖИ ЗЕМЕЛЬНОГО УЧАСТКА

г. Северодвинск _____ 2020 года

Администрация Северодвинска, именуемая в дальнейшем «Продавец», в лице _____, действующего на основании _____, в соответствии с пунктом 2 статьи 3.3. Федерального закона «О введении в действие Земельного кодекса Российской Федерации» от 25.10.2001 № 137-ФЗ, и _____, именуем___ в дальнейшем «Покупатель», в соответствии с _____, заключили настоящий Договор о нижеследующем:

1. Предмет Договора

1.1. Продавец обязуется передать в собственность, а Покупатель принять и оплатить по цене и на условиях настоящего Договора земельный участок (далее по тексту – земельный участок):

- категория земель – земли населенных пунктов;
- площадь 188 (Сто восемьдесят восемь) кв. м;
- кадастровый номер 29:28:107313:301;
- адрес (местоположение): установлено относительно ориентира – здания, расположенного за пределами границ земельного участка по адресу: Архангельская область, городской округ Северодвинск, город Северодвинск, Грузовой проезд, дом 29, примерно в 40 метрах по направлению на северо-запад от ориентира;
- вид разрешенного использования: пищевая промышленность.

2. Цена земельного участка

и порядок расчетов по настоящему Договору

2.1. Цена земельного участка в соответствии с _____, являющимся неотъемлемой частью настоящего Договора, составляет _____ руб. (_____), в том числе: _____ руб. (_____) уплачено в качестве задатка.

2.2. Денежную сумму в размере _____ руб. (_____) Покупатель обязан перечислить в банк на расчетный счет № 4010181050000010003 Отделение Архангельск, г. Архангельск, КБК 163 114 06012 04 0000 430

«Доходы от продажи земельных участков, государственная собственность на которые не разграничена и которые расположены в границах городских округов»: ИНН 2902026995 КПП 290201001 БИК 041117001 ОКТМО 11730000 УФК по Архангельской области и Ненецкому автономному округу (КУМИ) в срок не позднее 15 календарных дней со дня подписания Протокола _____.

3. Обременения (ограничения) земельного участка

Ограничения: на земельном участке не допускается размещение объектов капитального строительства.

Обременения: охранные зоны водопровода, хозяйственно-бытовой канализации, теплосетей, подземной линии электропитания, линии наружного освещения.

Публичный сервитут (в соответствии с распоряжением Администрации Северодвинска от 11.09.2019 № 2613-рз (в ред. от 08.11.2019 № 3158-рз)).

4. Права и обязанности Покупателя

4.1. Права и обязанности Покупателя устанавливаются главой VI Земельного кодекса Российской Федерации.

4.2. Покупатель принимает на себя следующие обязанности по настоящему Договору:

4.2.1. В сроки, предусмотренные пунктом 2.2. настоящего Договора, оплатить стоимость земельного участка.

4.2.2. Обеспечивать Продавцу и органам госземконтроля свободный доступ на земельный участок.

4.2.3. Обеспечивать соответствующим службам свободный доступ на земельный участок в целях ремонта коммунальных, инженерных, электрических и других линий и сетей и инженерных сооружений, а также объектов транспортной инфраструктуры.

4.2.4. В течение 5 (пяти) рабочих дней с момента подписания Договора, зарегистрировать переход права собственности в Федеральной службе государственной регистрации, кадастра и картографии (Росреестр).

5. Ответственность сторон

5.1. Покупатель несет ответственность в случаях, установленных главой XIII Земельного кодекса Российской Федерации, федеральными законами и настоящим Договором.

6. Особые условия

6.1. Покупатель принимает на себя все расходы по государственной регистрации перехода права собственности.

6.2. На земельном участке не допускается возможность строительства зданий, сооружений.

7. Заключительные положения

7.1. Покупатель осмотрел земельный участок, ознакомился с его количественными и качественными характеристиками, подземными и наземными сооружениями и объектами, правовым режимом земель, претензий к Продавцу не имеет и принимает на себя ответственность за совершенные им любые действия, противоречащие законодательству Российской Федерации.

7.2. Стороны пришли к соглашению, что оформления акта приема-передачи земельного участка к настоящему Договору не требуется и настоящий Договор имеет силу передаточного акта.

7.3. Настоящий Договор вступает в силу с момента его подписания, но не позднее 30 дней со дня подписания Протокола _____. Право собственности на земельный участок у Покупателя возникает с момента государственной регистрации перехода права собственности в Федеральной службе государственной регистрации, кадастра и картографии (Росреестр). Государственная регистрация перехода права собственности на земельный участок, указанный в пункте 1.1. настоящего Договора, производится только после полной оплаты Покупателем денежной суммы, указанной в пункте 2.1. настоящего Договора и в Протоколе _____.

7.4. В качестве неотъемлемой части к Договору прилагаются:

– Протокол _____;

– Отчет об оценке рыночной стоимости земельного участка от _____ № _____.

Настоящий Договор составлен на ___ листах и подписан в 4

экземплярах, из которых первый и второй передается Продавцу, третий – Покупателю, четвертый в Федеральную службу государственной регистрации, кадастра и картографии (Росреестр).

Адреса и реквизиты сторон

Продавец

Администрация Северодвинска

164501, г. Северодвинск,

ул. Плюснина, 7

ОГРН 1032901000703

ИНН/КПП 2902018137/290201001

Покупатель

ПОДПИСИ СТОРОН

М.П.

«__» _____ 2020 г.

ИЗВЕЩЕНИЕ О ПРОВЕДЕНИИ АУКЦИОНА

Управление градостроительства и земельных отношений Администрации Северодвинска в соответствии с распоряжением заместителя Главы Администрации Северодвинска по городскому хозяйству от 17.09.2019 № 2679-рз извещает о проведении аукциона по продаже земельного участка.

Организатор аукциона: Управление градостроительства и земельных отношений Администрации Северодвинска.

Адрес организатора аукциона: Архангельская область, г. Северодвинск, ул. Плюснина, 7, каб. 412.

Форма аукциона: аукцион, открытый по форме подачи заявок о цене земельного участка

Место, дата, время проведения аукциона: 03 июля 2020 года в 11 часов 40 мин по адресу: г. Северодвинск, ул. Бойчука, 2, кабинет 35.

Предмет аукциона: Земельный участок – площадью 2000 кв.м, адрес: Архангельская область, городской округ Северодвинск, в районе деревни Таборы.

Категория земель – земли сельскохозяйственного назначения.

Кадастровый номер – 29:28:503001:804.

Вид разрешенного использования – ведение садоводства.

Ограничения, обременения: отсутствуют.

Начальная цена земельного участка – 174 000 руб. (Сто семьдесят четыре тысячи рублей 00 коп.).

Размер задатка – 174 000 руб. (Сто семьдесят четыре тысячи рублей 00 коп.).

Шаг аукциона – 5 215 руб. (Пять тысяч двести пятнадцать рублей 00 копеек).

Аукцион проводится в соответствии со статьями 39.11, 39.12, 39.18 Земельного кодекса РФ, Гражданским кодексом РФ.

В соответствии с п. 10 статьи 39.11 Земельного кодекса Российской Федерации участниками аукциона могут являться только граждане.

Оплата задатка в размере, предусмотренном настоящим извещением, является обязательным условием для участия в аукционе.

Представление документов, подтверждающих внесение задатка, признается заключением соглашения о задатке.

Порядок приема заявок на участие в аукционе:

Заявки на участие, с прилагаемыми к ним документами, принимаются представителем Организатора аукциона с понедельника по четверг с 09:00 до 17:30, в пятницу с 9:00 до 16:00, перерыв с 13:00 до 14:00, начиная с 08 июня 2020 года, по адресу: г. Северодвинск, ул. Плюснина, 7, каб. 114, тел. 580511.

Окончание приема заявок **29 июня 2020 года в 17.00.**

Подведение итогов приема заявок, определение участников аукциона осуществляется **30 июня 2020 года в 16.00 часов** по адресу: г. Северодвинск, ул. Плюснина, 7, каб. № 412.

Ознакомиться с формой заявки, проектом договора купли-продажи земельного участка, схемой расположения земельного участка, а также с иными сведениями и документами о выставленном на продажу земельном участке можно с момента приема заявок по адресу Организатора торгов, а также на сайте Администрации Северодвинска (www.severodvinsk.info), на официальном сайте Российской Федерации (www.torgi.gov.ru).

1. Для участия в аукционе заявители представляют в установленный в извещении о проведении аукциона срок следующие документы:

1) заявка на участие в аукционе по установленной в извещении о проведении аукциона форме с указанием банковских реквизитов счета для возврата задатка;

2) копии документов, удостоверяющих личность заявителя (для граждан);

3) документы, подтверждающие внесение задатка.

2. Один заявитель имеет право подать только одну заявку на участие в аукционе.

3. При подаче заявки физическое лицо предъявляет документ, удостоверяющий личность. В случае подачи заявки представителем заявителя предъявляется доверенность.

4. Заявка на участие в аукционе, поступившая по истечении срока приема заявок, возвращается заявителю в день ее поступления.

5. Заявитель имеет право отозвать принятую организатором аукциона заявку на участие в аукционе до дня окончания срока приема заявок, уведомив об этом в письменной форме организатора аукциона. Организатор аукциона обязан вернуть заявителю внесенный им задаток в течение трех рабочих дней со дня поступления уведомления об отзыве заявки. В случае отзыва заявки заявителем позднее дня окончания срока приема заявок задаток возвращается в порядке, установленном для участников аукциона.

6. Заявитель не допускается к участию в аукционе в следующих случаях:

1) непредставление необходимых для участия в аукционе документов или представление недостоверных сведений;

2) непоступление задатка на дату рассмотрения заявок на участие в аукционе;

3) подача заявки на участие в аукционе лицом, которое в соответствии с Земельным кодексом РФ и другими федеральными законами не имеет права быть участником конкретного аукциона, покупателем земельного участка или приобрести земельный участок в аренду;

4) наличие сведений о заявителе, в реестре недобросовестных участников аукциона.

Организатор аукциона ведет протокол рассмотрения заявок на участие в аукционе. Заявитель, признанный участником аукциона, становится участником аукциона с даты подписания организатором аукциона протокола рассмотрения заявок. Протокол рассмотрения заявок на участие в аукционе подписывается организатором аукциона не позднее чем в течение одного дня со дня их рассмотрения и размещается на официальном сайте Российской Федерации (www.torgi.gov.ru) не позднее, чем на следующий день после дня подписания протокола.

Заявителям, признанным участниками аукциона, и заявителям, не допущенным к участию в аукционе, организатор аукциона направляет уведомления о принятых в отношении них решениях не позднее дня, следующего после дня подписания протокола рассмотрения заявок на участие в аукционе.

В случае, если на основании результатов рассмотрения заявок на участие в аукционе принято решение об отказе в допуске к участию в аукционе всех заявителей или о допуске к участию в аукционе и признании участником аукциона только одного заявителя, аукцион признается несостоявшимся.

В случае, если аукцион признан несостоявшимся и только один заявитель признан участником аукциона, уполномочен-

ный орган в течение десяти дней со дня подписания протокола рассмотрения заявок на участие в аукционе, обязан направить заявителю три экземпляра подписанного проекта договора купли-продажи земельного участка. При этом договор купли-продажи земельного участка заключается по начальной цене предмета аукциона.

В случае, если по окончании срока подачи заявок на участие в аукционе подана только одна заявка на участие в аукционе или не подано ни одной заявки на участие в аукционе, аукцион признается несостоявшимся. Если единственная заявка на участие в аукционе и заявитель, подавший указанную заявку, соответствуют всем требованиям и указанным в извещении о проведении аукциона условиям аукциона, уполномоченный орган в течение десяти дней со дня рассмотрения указанной заявки обязан направить заявителю три экземпляра подписанного проекта договора купли-продажи земельного участка. При этом договор купли-продажи земельного участка заключается по начальной цене предмета аукциона.

Порядок внесения и возврата задатка для участия в аукционе:

Задатки должны поступить на указанный счет Организатора аукциона **на дату рассмотрения заявок — 30 июня 2020 года.**

Задатки перечисляются на **р/с № 40302810240303002039 в отделение Архангельск г. Архангельск, Получатель: ИНН 2902026995, КПП 290201001, БИК 041117001, ОКТМО 11730000 УФК по Архангельской области и Ненецкому автономному округу (КУМИ л/с 05243011970).**

Организатор аукциона обязан вернуть заявителю, не допущенному к участию в аукционе, внесенный им задаток в течение трех рабочих дней со дня оформления протокола приема заявок на участие в аукционе.

Лицам, участвовавшим в аукционе, но не победившим в нем организатор аукциона обязан вернуть задатки в течение трех рабочих дней со дня подписания протокола о результатах аукциона.

Задаток, внесенный лицом, признанным победителем аукциона, задаток, внесенный иным лицом, с которым договор купли-продажи земельного участка заключается в соответствии с пунктом 13, 14 или 20 статьи 39.12 Земельного кодекса РФ, засчитываются в счет платы за него. Задатки, внесенные этими лицами, не заключившими в установленном указанной статьей порядке договор купли-продажи земельного участка вследствие уклонения от заключения указанного договора, не возвращаются.

В случае выявления обстоятельств, предусмотренных пунктом 8 статьи 39.11 Земельного кодекса РФ, уполномоченный орган принимает решение об отказе в проведении аукциона. Извещение об отказе в проведении аукциона размещается на официальном сайте Российской Федерации (www.torgi.gov.ru) организатором аукциона в течение трех дней со дня принятия данного решения. Организатор аукциона в течение трех дней со дня принятия решения об отказе в проведении аукциона обязан известить участников аукциона об отказе в проведении аукциона и вернуть его участникам внесенные задатки.

Порядок проведения аукциона:

Аукцион проводится в указанное в настоящем извещении время, начинается с оглашения аукционистом предмета аукциона, начальной цены предмета аукциона, «шага аукциона» и порядка проведения аукциона.

Процесс аукциона выражается в оглашении начальной цены предмета аукциона и повышении этой цены и каждой последующей цены на «шаг аукциона» при согласии участников заключить договор купли-продажи по объявленной цене.

Аукционист оглашает начальную цену предмета аукциона, после чего участники аукциона путем поднятия выданных им пронумерованных билетов заявляют о своем намерении заключить договор купли-продажи по этой цене. Аукционист называет номер билета участника, который первым поднял билет. Затем аукционист объявляет следующую цену, превышающую ранее объявленную цену на «шаг аукциона», и называет

номер билета участника, который первым поднял билет.

Данным образом повышение цены на «шаг аукциона» осуществляется аукционистом до тех пор, пока ни один из участников аукциона не поднимет билет в знак согласия с заявленной ценой. В этом случае, аукционист повторяет цену 3 раза и при отсутствии поднятых билетов завершает аукцион. Победителем аукциона признается участник аукциона, номер билета которого был назван аукционистом последним, то есть участник, сделавший последнее предложение о цене предмета аукциона. По завершении аукциона, аукционист объявляет окончательную цену предмета аукциона и номер билета победителя аукциона.

Результаты аукциона оформляются протоколом, который составляет организатор аукциона. Протокол о результатах аукциона составляется в двух экземплярах, один из которых передается победителю аукциона, а второй остается у организатора аукциона.

Протокол о результатах аукциона размещается на официальном сайте Российской Федерации (www.torgi.gov.ru) в течение одного рабочего дня со дня подписания данного протокола.

Победителем аукциона признается участник аукциона, предложивший наибольший размер цены за земельный участок.

Уполномоченный орган направляет победителю аукциона или единственному принявшему участие в аукционе его участнику три экземпляра подписанного проекта договора купли-продажи земельного участка в десятидневный срок со дня составления протокола о результатах аукциона. При этом цена по договору купли-продажи земельного участка определяется в размере, предложенном победителем аукциона, или в случае заключения указанного договора с единственным принявшим участие в аукционе его участником устанавливается в размере, равном начальной цене предмета аукциона. Не допускается заключение указанных договоров ранее, чем через десять дней со дня размещения информации о результатах аукциона на официальном сайте Российской Федерации (www.torgi.gov.ru).

В случае, если в аукционе участвовал только один участник или при проведении аукциона не присутствовал ни один из участников аукциона, либо в случае, если после трехкратного объявления предложения о начальной цене предмета аукциона не поступило ни одного предложения о цене предмета аукциона, которое предусматривало бы более высокую цену предмета аукциона, аукцион признается несостоявшимся.

Если договор купли-продажи земельного участка в течение тридцати дней со дня направления победителю аукциона проекта указанного договора не был им подписан и представлен в уполномоченный орган, организатор аукциона предлагает заключить указанный договор иному участнику аукциона, который сделал предпоследнее предложение о цене предмета аукциона, по цене, предложенной победителем аукциона.

В случае, если в течение тридцати дней со дня направления участнику аукциона, который сделал предпоследнее предложение о цене предмета аукциона, проекта договора купли-продажи земельного участка этот участник не представил в уполномоченный орган подписанный им договор, организатор аукциона вправе объявить о проведении повторного аукциона или распорядиться земельным участком иным образом в соответствии с Земельным кодексом РФ.

Сведения о победителях аукционов, уклонившихся от заключения договора купли-продажи земельного участка, являющегося предметом аукциона, и об иных лицах, с которыми указанные договоры заключаются в соответствии с пунктом 13, 14 или 20 статьи 39.12 Земельного кодекса РФ и которые уклонились от их заключения, включаются в реестр недобросовестных участников аукциона.

Дата, время и порядок осмотра земельных участков на местности: Осмотр предмета аукциона (земельного участка) на местности проводится самостоятельно в любое время. Осмотр совместно с представителем Организатора аукциона возможен с понедельника по четверг с 09:00 до 17:30, в пятни-

цу с 9:00 до 16:00, перерыв с 13:00 до 14:00, после предварительного согласования времени осмотра.

Подведение результатов аукциона **03 июля 2020 года** в 15.00 по адресу: г. Северодвинск, ул. Плюснина, д. 7, каб. 412.

Приложение № 1
Организатору аукциона
В Управление градостроительства
и земельных отношений
Администрации Северодвинска

ЗАЯВКА НА УЧАСТИЕ В АУКЦИОНЕ по продаже земельного участка

г. Северодвинск « _____ » _____ 2020 г.

Заявитель _____
(Ф.И.О. и паспортные данные физического лица)

в лице _____
(Ф.И.О. представителя)

действующего на основании _____,
зарегистрирован по адресу: _____

фактически проживаю по адресу: _____

(для физического лица, в случае если адреса регистрации и фактического проживания совпадают, строку не заполнять)

ИНН _____
СНИЛС _____
Контактный телефон _____

Реквизиты документа, удостоверяющего личность представителя: _____

(наименование документа, серия, номер, кем когда выдан)

принимая решение об участии в аукционе по продаже земельного участка с кадастровым номером 29:28:503001:804, изучил представленную Организатором аукциона информацию по вышеуказанному объекту:

1. Прошу принять заявку и прилагаемые документы для участия в аукционе по продаже земельного участка с кадастровым номером 29:28:503001:804.

2. В случае признания Победителем аукциона принимаю на себя обязательство в срок не позднее 15 календарных дней со дня подписания протокола о результатах аукциона оплатить цену предмета аукциона, со гласно протоколу о результатах аукциона, с учетом внесенного задатка для участия в аукционе.

3. В случае отзыва мной настоящей заявки или недопущения к участию в аукционе по основаниям, указанным в пункте 8 статьи 39.12 Земельного кодекса Российской Федерации или если организатор откажется от проведения аукциона, а также в случае, если я буду участвовать в аукционе, но не буду победителем, прошу произвести возврат задатка по следующим реквизитам:

Наименование банка _____
Расчетный счет _____
ИНН _____
БИК _____
Кор/счет банка _____
Счет банка _____
Лицевой счет _____

Адрес и банковские реквизиты* Заявитель: _____

Приложение (опись представленных документов):

1. _____
2. _____

3. _____
4. _____

Подпись Заявителя (его полномочного представителя)

М.П. « ____ » _____ 2020 г.

Заявка на участие в открытом аукционе по продаже земельного участка с кадастровым номером 29:28:503001:804 принята уполномоченным лицом Организатора аукциона:

час. _____ мин. _____ « ____ » _____ 2020 г. за № _____

Подпись уполномоченного лица Организатора аукциона
_____/_____/

* В случае если банковские реквизиты претендента те же, что и указанные выше для возврата задатка, в данной графе банковские реквизиты указывать не требуется.

Приложение № 2

ДОГОВОР № ____/20 КУПЛИ-ПРОДАЖИ ЗЕМЕЛЬНОГО УЧАСТКА

г. Северодвинск _____ 2020 года

Администрация Северодвинска, именуемая в дальнейшем «Продавец», в лице _____, действующего на основании _____, в соответствии с пунктом 2 статьи 3.3. Федерального закона «О введении в действие Земельного кодекса Российской Федерации» от 25.10.2001 № 137-ФЗ, и _____, именуем _____ в дальнейшем «Покупатель», в соответствии с _____, заключили настоящий Договор о нижеследующем:

1. Предмет Договора

1.1. Продавец обязуется передать в собственность, а Покупатель принять и оплатить по цене и на условиях настоящего Договора земельный участок (далее по тексту – земельный участок):

- категория земель – земли сельскохозяйственного назначения;
- площадь 2 000 (Две тысячи) кв. м;
- кадастровый номер 29:28:503001:804;
- адрес (местоположение): Архангельская область, городской округ Северодвинск, в районе деревни Таборы;
- вид разрешенного использования: ведение садоводства.

2. Цена земельного участка

и порядок расчетов по настоящему Договору

2.1. Цена земельного участка в соответствии с _____, являющимся неотъемлемой частью настоящего Договора, составляет _____ руб. (_____), в том числе: _____ руб. (_____) уплачено в качестве задатка.

2.2. Денежную сумму в размере _____ руб. (_____) Покупатель обязан перечислить в банк на расчетный счет № 4010181050000010003 Отделение Архангельск, г. Архангельск, БИК 163 114 06012 040000430 «Доходы от продажи земельных участков, государственная собственность на которые не разграничена и которые расположены в границах городских округов»: ИНН 2902026995 КПП 290201001 БИК 041117001 ОКТМО 11730000 УФК по Архангельской области и Ненецкому автономному округу (КУМИ) в срок не позднее 15 календарных дней со дня подписания протокола _____.

3. Обременения (ограничения) земельного участка

Обременения (ограничения): отсутствуют.

4. Права и обязанности Покупателя

4.1. Права и обязанности Покупателя устанавливаются главой VI Земельного кодекса Российской Федерации.

4.2. Покупатель принимает на себя следующие обязанности по настоящему Договору:

4.2.1. В сроки, предусмотренные пунктом 2.2. настоящего Договора, оплатить стоимость земельного участка.

4.2.3. Обеспечивать Продавцу и органам госземконтроля свободный доступ на земельный участок.

4.2.4. Обеспечивать соответствующим службам свободный доступ на земельный участок в целях ремонта коммунальных, инженерных, электрических и других линий и сетей и инженерных сооружений, а также объектов транспортной инфраструктуры.

4.2.5. В течение 5 (пяти) рабочих дней с момента подписания Договора, зарегистрировать переход права собственности в Федеральной службе государственной регистрации, кадастра и картографии (Росреестр).

4.3. Покупатель осмотрел земельный участок, ознакомился с его количественными и качественными характеристиками, подземными и наземными сооружениями и объектами, правовым режимом земель, претензий к Продавцу не имеет и принимает на себя ответственность за совершенные им любые действия, противоречащие законодательству Российской Федерации.

5. Ответственность сторон

5.1. Покупатель несет ответственность в случаях, установленных главой XIII Земельного кодекса Российской Федерации, федеральными законами и настоящим Договором.

6. Особые условия

6.1. Покупатель принимает на себя все расходы по государственной регистрации перехода права собственности.

7. Заключительные положения

7.1. Стороны пришли к соглашению, что оформление акта приема-передачи земельного участка к настоящему Договору не требуется и настоящий Договор имеет силу передаточного акта.

7.2. Настоящий Договор вступает в силу с момента его подписания, но не позднее 30 дней со дня подписания Протокола _____. Право собственности на земельный участок у Покупателя возникает с момента государственной регистрации перехода права собственности в Федеральной службе государственной регистрации, кадастра и картографии (Росреестр). Государственная регистрация перехода права собственности на земельный участок, указанный в пункте 1.1. настоящего Договора, производится только после полной оплаты Покупателем денежной суммы, указанной в пункте 2.1. настоящего Договора и в Протоколе _____.

7.3. В качестве неотъемлемой части к Договору прилагается:

- Протокол _____;
- Отчет об оценке рыночной стоимости земельного участка от _____ № _____.

Настоящий Договор составлен на ____ листах и подписан в 4 экземплярах, из которых первый и второй передается Продавцу, третий – Покупателю, четвертый в Федеральную службу государственной регистрации, кадастра и картографии (Росреестр).

Адреса и реквизиты сторон

Продавец
Администрация Северодвинска
164501, г. Северодвинск,
ул. Плюснина, 7
ОГРН 1032901000703
ИНН/КПП 2902018137/290201001

Покупатель

ПОДПИСИ СТОРОН

М.П.

« ____ » _____ 2020 г.

**Управление градостроительства и земельных отношений
Администрации Северодвинска в соответствии
с распоряжением заместителя Главы Администрации
Северодвинска по городскому хозяйству от 17.09.2019
№ 2681-рз извещает о проведении аукциона по продаже
земельного участка.**

Организатор аукциона: Управление градостроительства и земельных отношений Администрации Северодвинска.

Адрес организатора аукциона: Архангельская область, г. Северодвинск, ул. Плюсина, 7, каб. 412.

Форма аукциона: аукцион, открытый по форме подачи заявок о цене земельного участка

Место, дата, время проведения аукциона: 03 июля 2020 года в 12 часов 00 мин по адресу: г. Северодвинск, ул. Бойчука, 2, кабинет 35.

Предмет аукциона: Земельный участок – площадью 1211 кв.м, адрес: Архангельская область, городской округ Северодвинск, в районе деревни Таборы.

Категория земель – земли сельскохозяйственного назначения.

Кадастровый номер – 29:28:503001:805.

Вид разрешенного использования – ведение садоводства.

Ограничения, обременения: отсутствуют.

Начальная цена земельного участка – 107 000 руб. (Сто семь тысяч рублей 00 коп.).

Размер задатка – 107 000 руб. (Сто семь тысяч рублей 00 коп.).

Шаг аукциона – 3 205 руб. (Три тысячи двести пять рублей 00 копеек).

Аукцион проводится в соответствии со статьями 39.11, 39.12, 39.18 Земельного кодекса РФ, Гражданским кодексом РФ.

В соответствии с п. 10 статьи 39.11 Земельного кодекса Российской Федерации участниками аукциона могут являться только граждане.

Оплата задатка в размере, предусмотренном настоящим извещением, является обязательным условием для участия в аукционе.

Представление документов, подтверждающих внесение задатка, признается заключением соглашения о задатке.

Порядок приема заявок на участие в аукционе:

Заявки на участие, с прилагаемыми к ним документами, принимаются представителем Организатора аукциона с понедельника по четверг с 09:00 до 17:30, в пятницу с 9:00 до 16:00, перерыв с 13:00 до 14:00, начиная

с 08 июня 2019 года, по адресу: г. Северодвинск, ул. Плюсина, 7, каб. 114, тел. 580511.

Окончание приема заявок **29 июня 2020 года в 17.00.**

Подведение итогов приема заявок, определение участников аукциона осуществляется **30 июня 2020 года в 16.00 часов** по адресу: г. Северодвинск, ул. Плюсина, 7, каб. № 412.

Ознакомиться с формой заявки, проектом договора купли-продажи земельного участка, схемой расположения земельного участка, а также с иными сведениями и документами о выставленном на продажу земельном участке можно с момента приема заявок по адресу Организатора торгов, а также на сайте Администрации Северодвинска (www.severodvinsk.info), на официальном сайте Российской Федерации (www.torgi.gov.ru).

1. Для участия в аукционе заявители представляют в установленный в извещении о проведении аукциона срок следующие документы:

1) заявка на участие в аукционе по установленной в извещении о проведении аукциона форме с указанием банковских реквизитов счета для возврата задатка;

2) копии документов, удостоверяющих личность заявителя (для граждан);

3) документы, подтверждающие внесение задатка.

2. Один заявитель имеет право подать только одну заявку на участие в аукционе.

3. При подаче заявки физическое лицо предъявляет документ, удостоверяющий личность. В случае подачи заявки представителем заявителя предъявляется доверенность.

4. Заявка на участие в аукционе, поступившая по истечении срока приема заявок, возвращается заявителю в день ее поступления.

5. Заявитель имеет право отозвать принятую организатором аукциона заявку на участие в аукционе до дня окончания срока приема заявок, уведомив об этом в письменной форме организатора аукциона. Организатор аукциона обязан вернуть заявителю внесенный им задаток в течение трех рабочих дней со дня поступления уведомления об отзыве заявки. В случае отзыва заявки заявителем позднее дня окончания срока приема заявок задаток возвращается в порядке, установленном для участников аукциона.

6. Заявитель не допускается к участию в аукционе в следующих случаях:

1) непредставление необходимых для участия в аукционе документов или представление недостоверных сведений;

2) непоступление задатка на дату рассмотрения заявок на участие в аукционе;

3) подача заявки на участие в аукционе лицом, которое в соответствии с Земельным кодексом РФ и другими федеральными законами не имеет права быть участником конкретного аукциона, покупателем земельного участка или приобрести земельный участок в аренду;

4) наличие сведений о заявителе, в реестре недобросовестных участников аукциона.

Организатор аукциона ведет протокол рассмотрения заявок на участие в аукционе. Заявитель, признанный участником аукциона, становится участником аукциона с даты подписания организатором аукциона протокола рассмотрения заявок. Протокол рассмотрения заявок на участие в аукционе подписывается организатором аукциона не позднее чем в течение одного дня со дня их рассмотрения и размещается на официальном сайте Российской Федерации (www.torgi.gov.ru) не позднее, чем на следующий день после дня подписания протокола.

Заявителям, признанным участниками аукциона, и заявителям, не допущенным к участию в аукционе, организатор аукциона направляет уведомления о принятых в отношении них решениях не позднее дня, следующего после дня подписания протокола рассмотрения заявок на участие в аукционе.

В случае, если на основании результатов рассмотрения заявок на участие в аукционе принято решение об отказе в допуске к участию в аукционе всех заявителей или о допуске к участию в аукционе и признании участником аукциона только одного заявителя, аукцион признается несостоявшимся.

В случае, если аукцион признан несостоявшимся и только один заявитель признан участником аукциона, уполномоченный орган в течение десяти дней со дня подписания протокола рассмотрения заявок на участие в аукционе, обязан направить заявителю три экземпляра подписанного проекта договора купли-продажи земельного участка. При этом договор купли-продажи земельного участка заключается по начальной цене предмета аукциона.

В случае, если по окончании срока подачи заявок на участие в аукционе подана только одна заявка на участие в аукционе или не подано ни одной заявки на участие в аукционе, аукцион признается несостоявшимся. Если единственная заявка на участие в аукционе и заявитель, подавший указанную заявку, соответствуют всем требованиям и указанным в извещении о проведении аукциона условиям аукциона, уполномоченный орган в течение десяти дней со дня рассмотрения указанной заявки обязан направить заявителю три экземпляра подписанного проекта договора купли-продажи земельного участка. При этом договор купли-продажи земельного участка заключается по начальной цене предмета аукциона.

Порядок внесения и возврата задатка для участия

в аукционе:

Задатки должны поступить на указанный счет Организатора аукциона **на дату рассмотрения заявок —**

30 июня 2020 года.

Задатки перечисляются на **р/с № 40302810240303002039 в отделение Архангельск г. Архангельск, Получатель: ИНН 2902026995, КПП 290201001, БИК 041117001, ОКТМО 11730000 УФК по Архангельской области и Ненецкому автономному округу (КУМИ л/с 05243011970).**

Организатор аукциона обязан вернуть заявителю, не допущенному к участию в аукционе, внесенный им задаток в течение трех рабочих дней со дня оформления протокола приема заявок на участие в аукционе.

Лицам, участвовавшим в аукционе, но не победившим в нем организатор аукциона обязан возвратить задатки в течение трех рабочих дней со дня подписания протокола о результатах аукциона.

Задаток, внесенный лицом, признанным победителем аукциона, задаток, внесенный иным лицом, с которым договор купли-продажи земельного участка заключается в соответствии с пунктом 13, 14 или 20 статьи 39.12 Земельного кодекса РФ, засчитываются в счет платы за него. Задатки, внесенные этими лицами, не заключившими в установленном указанной статьей порядке договор купли-продажи земельного участка вследствие уклонения от заключения указанного договора, не возвращаются.

В случае выявления обстоятельств, предусмотренных пунктом 8 статьи 39.11 Земельного кодекса РФ, уполномоченный орган принимает решение об отказе в проведении аукциона. Извещение об отказе в проведении аукциона размещается на официальном сайте Российской Федерации (www.torgi.gov.ru) организатором аукциона в течение трех дней со дня принятия данного решения. Организатор аукциона в течение трех дней со дня принятия решения об отказе в проведении аукциона обязан известить участников аукциона об отказе в проведении аукциона и возвратить его участникам внесенные задатки.

Порядок проведения аукциона:

Аукцион проводится в указанное в настоящем извещении время, начинается с оглашения аукционистом предмета аукциона, начальной цены предмета аукциона, «шага аукциона» и порядка проведения аукциона.

Процесс аукциона выражается в оглашении начальной цены предмета аукциона и повышении этой цены и каждой последующей цены на «шаг аукциона» при согласии участников заключить договор купли-продажи по объявленной цене.

Аукционист оглашает начальную цену предмета аукциона, после чего участники аукциона путем поднятия выданных им пронумерованных билетов заявляют о своем намерении заключить договор купли-продажи по этой цене. Аукционист называет номер билета участника, который первым поднял билет. Затем аукционист объявляет следующую цену, превышающую ранее объявленную цену на «шаг аукциона», и называет номер билета участника, который первым поднял билет.

Данным образом повышение цены на «шаг аукциона» осуществляется аукционистом до тех пор, пока ни один из участников аукциона не поднимет билет в знак согласия с заявленной ценой. В этом случае, аукционист повторяет цену 3 раза и при отсутствии поднятых билетов завершает аукцион. Победителем аукциона признается участник аукциона, номер билета которого был назван аукционистом последним, то есть участник, сделавший последнее предложение о цене предмета аукциона. По завершении аукциона, аукционист объявляет окончательную цену предмета аукциона и номер билета победителя аукциона.

Результаты аукциона оформляются протоколом, который составляет организатор аукциона. Протокол о результатах аукциона составляется в двух экземплярах, один из которых передается победителю аукциона, а второй остается у организатора аукциона.

Протокол о результатах аукциона размещается на официальном сайте Российской Федерации (www.torgi.gov.ru) в течение одного рабочего дня со дня подписания данного прото-

кола.

Победителем аукциона признается участник аукциона, предложивший наибольший размер цены за земельный участок.

Уполномоченный орган направляет победителю аукциона или единственному принявшему участие в аукционе его участнику три экземпляра подписанного проекта договора купли-продажи земельного участка в десятидневный срок со дня составления протокола о результатах аукциона. При этом цена по договору купли-продажи земельного участка определяется в размере, предложенном победителем аукциона, или в случае заключения указанного договора с единственным принявшим участие в аукционе его участником устанавливается в размере, равном начальной цене предмета аукциона. Не допускается заключение указанных договоров ранее, чем через десять дней со дня размещения информации о результатах аукциона на официальном сайте Российской Федерации (www.torgi.gov.ru).

В случае, если в аукционе участвовал только один участник или при проведении аукциона не присутствовал ни один из участников аукциона, либо в случае, если после трехкратного объявления предложения о начальной цене предмета аукциона не поступило ни одного предложения о цене предмета аукциона, которое предусматривало бы более высокую цену предмета аукциона, аукцион признается несостоявшимся.

Если договор купли-продажи земельного участка в течение тридцати дней со дня направления победителю аукциона проекта указанного договора не был им подписан и представлен в уполномоченный орган, организатор аукциона предлагает заключить указанный договор иному участнику аукциона, который сделал предпоследнее предложение о цене предмета аукциона, по цене, предложенной победителем аукциона.

В случае, если в течение тридцати дней со дня направления участнику аукциона, который сделал предпоследнее предложение о цене предмета аукциона, проекта договора купли-продажи земельного участка этот участник не представил в уполномоченный орган подписанный им договор, организатор аукциона вправе объявить о проведении повторного аукциона или распорядиться земельным участком иным образом в соответствии с Земельным кодексом РФ.

Сведения о победителях аукционов, уклонившихся от заключения договора купли-продажи земельного участка, являющегося предметом аукциона, и об иных лицах, с которыми указанные договоры заключаются в соответствии с пунктом 13, 14 или 20 статьи 39.12 Земельного кодекса РФ и которые уклонились от их заключения, включаются в реестр недобросовестных участников аукциона.

Дата, время и порядок осмотра земельных участков

Осмотр предмета аукциона (земельного участка) на местности проводится самостоятельно в любое время. Осмотр совместно с представителем Организатора аукциона возможен с понедельника по четверг с 09:00 до 17:30, в пятницу с 9:00 до 16:00, перерыв с 13:00 до 14:00, после предварительного согласования времени осмотра.

Подведение результатов аукциона **03 июля 2020 года** в 15.00 по адресу: г. Северодвинск, ул. Плюснина, д. 7, каб. 412.

*Приложение № 1
Организатору аукциона
В Управление градостроительства
и земельных отношений
Администрации Северодвинска*

**ЗАЯВКА НА УЧАСТИЕ В АУКЦИОНЕ
по продаже земельного участка**

г. Северодвинск «_____» _____ 2020 г.

Заявитель _____
(Ф.И.О. и паспортные данные физического лица)

в лице _____
(Ф.И.О. представителя)
действующего на основании _____,
зарегистрирован по адресу: _____
фактически проживаю по адресу: _____

(для физического лица, в случае если адреса регистрации и фактического проживания совпадают, строку не заполнять)

ИНН _____,
СНИЛС _____,
Контактный телефон _____
Реквизиты документа, удостоверяющего личность представителя: _____

(наименование документа, серия, номер, кем когда выдан)

принимая решение об участии в аукционе по продаже земельного участка с кадастровым номером 29:28:503001:805, изучил представленную Организатором аукциона информацию по вышеуказанному объекту:

1. Прошу принять заявку и прилагаемые документы для участия в аукционе по продаже земельного участка с кадастровым номером 29:28:503001:805.

2. В случае признания Победителем аукциона принимаю на себя обязательство в срок не позднее 15 календарных дней со дня подписания протокола о результатах аукциона оплатить цену предмета аукциона, согласно протоколу о результатах аукциона, с учетом внесенного задатка для участия в аукционе.

3. В случае отзыва мной настоящей заявки или недопущения к участию в аукционе по основаниям, указанным в пункте 8 статьи 39.12 Земельного кодекса Российской Федерации или если организатор откажется от проведения аукциона, а также в случае, если я буду участвовать в аукционе, но не буду победителем, прошу произвести возврат задатка по следующим реквизитам:

Наименование банка _____
Расчетный счет _____
ИНН _____
БИК _____
Кор/счет банка _____
Счет банка _____
Лицевой счет _____

Адрес и банковские реквизиты* Заявитель: _____

Приложение (опись представленных документов):

- _____
- _____
- _____
- _____

Подпись Заявителя (его полномочного представителя)

М.П. « _____ » _____ 2020 г.

Заявка на участие в открытом аукционе по продаже земельного участка с кадастровым номером 29:28:503001:805 принята уполномоченным лицом Организатора аукциона:

час. _____ мин. _____ « _____ » _____ 2020 г. за № _____

Подпись уполномоченного лица Организатора аукциона _____

В случае если банковские реквизиты претендента те же, что и указанные выше для возврата задатка, в данной графе банковские реквизиты указывать не требуется.

Приложение № 2

ДОГОВОР № ____/20 КУПИ-ПРОДАЖИ ЗЕМЕЛЬНОГО УЧАСТКА

г. Северодвинск _____ 2020 года

Администрация Северодвинска, именуемая в дальнейшем «Продавец», в лице _____, действующего на основании _____, в соответствии с пунктом 2 статьи 3.3. Федерального закона «О введении в действие Земельного кодекса Российской Федерации» от 25.10.2001 № 137-ФЗ, и _____, именуем _____ в дальнейшем «Покупатель», в соответствии с _____, заключили настоящий Договор о нижеследующем:

1. Предмет Договора

1.1. Продавец обязуется передать в собственность, а Покупатель принять и оплатить по цене и на условиях настоящего Договора земельный участок (далее по тексту – земельный участок):

- категория земель – земли сельскохозяйственного назначения;
- площадью 1 211 (Одна тысяча двести одиннадцать) кв. м;
- кадастровый номер 29:28:503001:805;
- адрес (местоположение): Архангельская область, городской округ Северодвинск, в районе деревни Таборы;
- вид разрешенного использования: ведение садоводства.

2. Цена земельного участка

и порядок расчетов по настоящему Договору

2.1. Цена земельного участка в соответствии с _____, являющимся неотъемлемой частью настоящего Договора, составляет _____ руб. (_____), в том числе: _____ руб. (_____) уплачено в качестве задатка.

2.2. Денежную сумму в размере _____ руб. (_____) Покупатель обязан перечислить в банк на расчетный счет № **4010181050000010003 Отделение Архангельск, г. Архангельск, КБК 163 114 06012 040000430 «Доходы от продажи земельных участков, государственная собственность на которые не разграничена и которые расположены в границах городских округов»: ИНН 2902026995 КПП 290201001 БИК 041117001 ОКТМО 11730000 УФК по Архангельской области и Ненецкому автономному округу (КУМИ)** в срок не позднее 15 календарных дней со дня подписания протокола _____.

3. Обременения (ограничения) земельного участка

Обременения (ограничения): отсутствуют.

4. Права и обязанности Покупателя

4.1. Права и обязанности Покупателя устанавливаются главой VI Земельного кодекса Российской Федерации.

4.2. Покупатель принимает на себя следующие обязанности по настоящему Договору:

4.2.1. В сроки, предусмотренные пунктом 2.2. настоящего Договора, оплатить стоимость земельного участка.

4.2.2. Обеспечивать Продавцу и органам госземконтроля свободный доступ на земельный участок.

4.2.3. Обеспечивать соответствующим службам свободный доступ на земельный участок в целях ремонта коммунальных, инженерных, электрических и других линий и сетей и инженерных сооружений, а также объектов транспортной инфраструктуры.

4.2.4. В течение 5 (пяти) рабочих дней с момента подписания Договора, зарегистрировать переход права собственности в Федеральной службе государственной регистрации, кадастра и картографии (Росреестр).

4.3. Покупатель осмотрел земельный участок, ознакомился с его количественными и качественными характеристиками, подземными и наземными сооружениями и объектами, правовым режимом земель, претензий к Продавцу не имеет и принимает на себя ответственность за совершенные им лю-

бые действия, противоречащие законодательству Российской Федерации.

5. Ответственность сторон

5.1. Покупатель несет ответственность в случаях, установленных главой XIII Земельного кодекса Российской Федерации, федеральными законами и настоящим Договором.

6. Особые условия

6.1. Покупатель принимает на себя все расходы по государственной регистрации перехода права собственности.

7. Заключительные положения

7.1. Стороны пришли к соглашению, что оформления акта приема-передачи земельного участка к настоящему Договору не требуется и настоящий Договор имеет силу передаточного акта.

7.2. Настоящий Договор вступает в силу с момента его подписания, но не позднее 30 дней со дня подписания Протокола _____. Право собственности на земельный участок у Покупателя возникает с момента государственной регистрации перехода права собственности в Федеральной службе государственной регистрации, кадастра и картографии (Росреестр). Государственная регистрация перехода права собственности на земельный участок, указанный в пункте 1.1. настоящего Договора, производится только после полной оплаты Покупателем денежной суммы, указанной в пункте 2.1. настоящего Договора и в Протоколе _____.

7.3. В качестве неотъемлемой части к Договору прилагается:

- Протокол _____;
- Отчет об оценке рыночной стоимости земельного участка от _____ № _____.

Настоящий Договор составлен на __ листах и подписан в 4 экземплярах, из которых первый и второй передается Продавцу, третий – Покупателю, четвертый в Федеральную службу государственной регистрации, кадастра и картографии (Росреестр).

Адреса и реквизиты сторон

Продавец
Администрация Северодвинска
164501, г. Северодвинск,
ул. Плюснина, 7
ОГРН 1032901000703
ИНН/КПП 2902018137/290201001

Покупатель

ПОДПИСИ СТОРОН

М.П.

«__» _____ 2020 г.

Городской округ Архангельской области «Северодвинск»
АДМИНИСТРАЦИЯ СЕВЕРОВДИНСКА
ПОСТАНОВЛЕНИЕ

от 19.05.2020 № 238-па
г. Северодвинск Архангельской области

О ВНЕСЕНИИ ИЗМЕНЕНИЙ В ДОГОВОРЫ КУПЛИ-ПРОДАЖИ МУНИЦИПАЛЬНОГО ИМУЩЕСТВА

В соответствии со статьей 50 Устава муниципального образования «Северодвинск», на основании указа Губернатора Архангельской области от 17.03.2020 № 28-у «О введении на территории Архангельской области режима повышенной готовности для органов управления и сил Архангельской территориальной подсистемы единой государственной системы предупреждения и ликвидации чрезвычайных ситуаций и мерах по противодействию распространению на территории Архангельской области новой коронавирусной инфекции (COVID-19)»

ПОСТАНОВЛЯЮ:

1. Установить возможность переноса платежей по договорам купли-продажи муниципального имущества, заключенным с субъектами малого и среднего предпринимательства в соответствии с Федеральным законом от 22.07.2008 № 159-ФЗ «Об особенностях отчуждения недвижимого имущества, находящегося в государственной или муниципальной собственности и арендуемого субъектами малого и среднего предпринимательства, и о внесении изменений в отдельные законодательные акты Российской Федерации», на более поздний период на основании заявлений покупателей муниципального имущества.

2. Комитету по управлению муниципальным имуществом Администрации Северодвинска обеспечить:

1) в течение 30 дней со дня обращения субъекта малого и среднего предпринимательства (покупателя муниципального имущества) заключение дополнительного соглашения, предусматривающего перенос срока уплаты равных ежемесячных (ежеквартальных) платежей на срок до 1 октября 2020 года начиная с даты введения режима повышенной готовности на территории Архангельской области, установленный пунктом 1 указа Губернатора Архангельской области от 17 марта 2020 года № 28-у «О введении на территории Архангельской области режима повышенной готовности для органов управления и сил Архангельской территориальной подсистемы единой государственной системы предупреждения и ликвидации чрезвычайных ситуаций и мерах по противодействию распространению на территории Архангельской области новой коронавирусной инфекции (COVID-19)» (далее соответственно – дополнительное соглашение, режим повышенной готовности) на следующих условиях:

а) срок уплаты платежей, приходящихся на период с 01.04.2020 по 30.09.2020, по соглашению сторон переносится на более поздний период, но не позднее аналогичного периода 2021 года. Покупатель вправе исполнить обязательства по уплате перенесенных на более поздний период платежей досрочно;

б) проценты за пользование чужими денежными средствами, штрафы и иные меры ответственности в связи с несоблюдением покупателем порядка и сроков внесения платежей (в том числе в случаях, если такие меры предусмотрены договором купли-продажи) в связи с переносом сроков платежей не применяются;

в) установление продавцом дополнительных платежей, подлежащих уплате покупателем в связи с переносом платежей, не допускается.

Условия переноса платежей, предусмотренные подпунктами «а» – «в» настоящего подпункта, применяются к дополнительным соглашениям независимо от даты заключения такого соглашения;

2) в течение 10 дней со дня вступления в силу настоящего постановления уведомление субъектов малого и среднего предпринимательства о возможности заключения дополнительного соглашения в соответствии с требованиями подпункта 1 настоящего пункта путем размещения уведомления о возможности заключения дополнительного соглашения на официальном интернет-сайте Администрации Северодвинска.

3. Отделу по связям со средствами массовой информации Администрации Северодвинска опубликовать (обновить) настоящее постановление в бюллетене нормативно-правовых актов муниципального образования «Северодвинск» «Вполне официально» и разместить на официальном интернет-сайте Администрации Северодвинска.

Глава Северодвинска И.В. Скубенко

от 06.05.2020 № 111-пр
г. Северодвинск Архангельской области

**О ЗАВЕРШЕНИИ ОСВЕТИТЕЛЬНОГО ПЕРИОДА
2019–2020 ГОДА НА ТЕРРИТОРИИ МУНИЦИПАЛЬНОГО
ОБРАЗОВАНИЯ «СЕВЕРОВДВИНСК»**

В связи с увеличением продолжительности светового дня, руководствуясь Указаниями по эксплуатации установок наружного освещения городов, поселков и сельских населенных пунктов, утвержденными приказом Минжилкомхоза РСФСР от 12.05.1988 № 120, пунктом 4.6.1 ГОСТ Р 50597-93 «Автомобильные дороги и улицы. Требования к эксплуатационному состоянию, допустимому по условиям обеспечения безопасности дорожного движения»:

1. Завершить осветительный период 2019–2020 года в муниципальном образовании «Северодвинск» с 20 мая 2020 года.
2. Отделу по связям со средствами массовой информации Администрации Северодвинска опубликовать (обнародовать) настоящее распоряжение в бюллетене нормативно-правовых актов муниципального образования «Северодвинск» «Вполне официально» и разместить на официальном интернет-сайте Администрации Северодвинска.
3. Контроль за исполнением настоящего распоряжения оставляю за собой.

**Заместитель Главы Администрации Северодвинска
по городскому хозяйству О.К. Ковальчук**

от 28.05.2020 № 255-па
г. Северодвинск Архангельской области

**ОБ ОКОНЧАНИИ ОТОПИТЕЛЬНОГО
ПЕРИОДА 2019–2020 ГОДА
В МУНИЦИПАЛЬНОМ ОБРАЗОВАНИИ
«СЕВЕРОВДВИНСК»**

В соответствии с пунктом 5 Правил предоставления коммунальных услуг собственникам и пользователям помещений в многоквартирных домах и жилых домов, утвержденный постановлением Правительства Российской Федерации от 06.05.2011 № 354, и в связи с наступлением устойчивых положительных температур наружного воздуха

ПОСТАНОВЛЯЮ:

1. Отопительный период 2019–2020 года в муниципальном образовании «Северодвинск» закончить 29.05.2020.
2. Отделу по связям со средствами массовой информации Администрации Северодвинска опубликовать (обнародовать) настоящее распоряжение в бюллетене нормативно-правовых актов муниципального образования «Северодвинск» «Вполне официально» и разместить на официальном интернет-сайте Администрации Северодвинска.
3. Контроль за исполнением настоящего постановления возложить на заместителя Главы Администрации Северодвинска по городскому хозяйству.

Глава Северодвинска И.В. Скубенко

от 19.05.2020 № 124-пр
г. Северодвинск Архангельской области

**О ВРЕМЕННОМ ОГРАНИЧЕНИИ ДВИЖЕНИЯ
ТРАНСПОРТНЫХ СРЕДСТВ НА АВТОМОБИЛЬНОЙ
ДОРОГЕ К ВОИНСКОМУ МЕМОРИАЛУ**

В целях исполнения пункта 2 решения протокола заседания штаба по противодействию распространению на территории Северодвинска новой коронавирусной инфекции (COVID-19) от 25.05.2020 № 10:

1. Ввести с 29 мая 2020 по 30 июня 2020 временное ограничение движения транспортных средств на автомобильной дороге к Воинскому мемориалу посредством установки дорожных знаков 3.2 «Движение запрещено» в соответствии с Правилами дорожного движения Российской Федерации.
2. Комитету ЖКХ, ТиС Администрации Северодвинска на период временного ограничения движения транспортных средств по автомобильной дороге к Воинскому мемориалу обеспечить установку соответствующих временных дорожных знаков.
3. Рекомендовать ОГИБДД ОМВД России по городу Северодвинску в период временного ограничения движения транспорта по автомобильной дороге к Воинскому мемориалу: осуществлять на автомобильной дороге постоянный контроль за исполнением требований установленных дорожных знаков; обеспечить патрулирование на вышеуказанной автомобильной дороге.
4. Отделу по связям со средствами массовой информации Администрации Северодвинска опубликовать (обнародовать) настоящее распоряжение в бюллетене нормативно-правовых актов муниципального образования «Северодвинск» «Вполне официально» и разместить на официальном интернет-сайте Администрации Северодвинска.
5. Контроль за исполнением настоящего распоряжения оставляю за собой.

**Заместитель Главы Администрации Северодвинска
по городскому хозяйству О.К. Ковальчук**

от 29.05.2020 № 723-рз
г. Северодвинск Архангельской области

**ОБ УСТАНОВЛЕНИИ ПУБЛИЧНОГО СЕРВИТУТА
На основании ходатайства общества с ограниченной
ответственностью «Архангельское специализированное
энергетическое предприятие», вх. № 04-06-01/1908
от 17.04.2020, в соответствии с подпунктом 1 статьи 39.37
и подпунктом 2 пункта 1 статьи 39.43 Земельного кодекса
Российской Федерации:**

1. Установить в пользу общества с ограниченной ответственностью «Архангельское специализированное энергетическое предприятие» (ОГРН: 1042900007941, ИНН: 2901123178, почтовый адрес: Талажское шоссе, дом 1, корпус 1, г. Архангельск, 163045) публичный сервитут площадью 111 кв. м, с целью размещения объекта электросетевого хозяйства (КЛ-10 кВ) в отношении части земельного участка с кадастровым номером 29:28:112205:71, местоположение которого установлено относительно ориентира, расположенного в границах участка.

Ориентир жилое здание. Почтовый адрес ориентира: обл. Архангельская, г. Северодвинск, ул. Октябрьская, дом 17.

2. Утвердить границы публичного сервитута согласно прилагаемому графическому описанию местоположения границ публичному сервитуту, местоположение которого установлено относительно ориентира – здания, расположенного за пределами границ публичного сервитута по адресу: Архангельская область, городской округ Архангельской области «Северодвинск», город Северодвинск, проспект Бутомы, дом 1, примерно в 104 метрах по направлению на юго-восток от ориентира (номер регистрации – 272/2020).

3. Срок публичного сервитута установить на 49 (сорок девять) лет.

4. Срок, в течение которого использование частей земельных участков и расположенных на них объектов недвижимого имущества в соответствии с их разрешенным использованием будет невозможно или существенно затруднено в связи с осуществлением сервитута, отсутствует.

5. Обоснованием необходимости установления публичного сервитута является договор об осуществлении технологического присоединения № 238-89ТП/1818а от 22.08.2018.

6. Порядок установления зон с особыми условиями использования территорий и содержание ограничений прав на земельные участки в границах таких зон установлен постановлением Правительства Российской Федерации от 24.02.2009 № 160 «О порядке установления охранных зон объектов электросетевого хозяйства и особых условий использования земельных участков, расположенных в границах таких зон».

7. Владелец публичного сервитута обязан привести земельный участок в состояние, пригодное для его использования в соответствии с разрешенным использованием, в срок не позднее чем три месяца после завершения строительства инженерного сооружения, для размещения которого был установлен публичный сервитут.

8. Владелец публичного сервитута обязан снести объекты, размещенные им на основании публичного сервитута, и осуществить при необходимости рекультивацию земельного участка в срок не позднее чем шесть месяцев с момента прекращения публичного сервитута.

9. Владелец публичного сервитута вправе до окончания срока публичного сервитута обратиться с ходатайством об установлении публичного сервитута на новый срок.

10. Отделу по связям со средствами массовой информации Администрации Северодвинска в течение 5 рабочих дней со дня принятия решения об установлении публичного сервитута обеспечить опубликование (обнародование) настоящего распоряжения (за исключением приложений к нему) в бюллетене нормативно-правовых актов муниципального образования «Северодвинск» «Вполне официально» и разместить на официальном интернет-сайте Администрации Северодвинска в информационно-телекоммуникационной сети Интернет.

11. Публичный сервитут считается установленным со дня внесения сведений о нем в Единый государственный реестр недвижимости.

Заместитель Главы Администрации Северодвинска по городскому хозяйству О.К. Ковальчук

Городской округ Архангельской области «Северодвинск»
**ЗАМЕСТИТЕЛЬ ГЛАВЫ АДМИНИСТРАЦИИ СЕВЕРОВДВИНСКА
ПО ГОРОДСКОМУ ХОЗЯЙСТВУ
РАСПОРЯЖЕНИЕ**

*от 02.06.2020 № 132-рг
г. Северодвинск Архангельской области*

**О ПОДГОТОВКЕ ДОКУМЕНТАЦИИ ПО ПЛАНИРОВКЕ
ЧАСТИ ТЕРРИТОРИИ ГРАДОСТРОИТЕЛЬНОГО КВАРТА
100 (ЗЕМЕЛЬНЫЙ УЧАСТОК 29:28:103099:68)**

На основании заявления ООО «Аквилон-Инвест Северодвинск» от 26.02.2020, руководствуясь статьями 45 и 46

№ 35 3 июня 2020 года

Градостроительного кодекса Российской Федерации:

1. ООО «Аквилон-Инвест Северодвинск» подготовить за счет собственных средств проект планировки и проект межевания части территории градостроительного квартала 100 (земельный участок 29:28:103099:68) в рамках реализации масштабного инвестиционного проекта в сфере строительства на территории Архангельской области «Квартал 100 в г. Северодвинске».

2. ООО «Аквилон-Инвест Северодвинск» предоставить в Управление градостроительства и земельных отношений Администрации Северодвинска разработанный проект планировки и проект межевания части территории градостроительного квартала 100 (земельный участок 29:28:103099:68) для рассмотрения вопроса об утверждении.

3. Проект планировки и проект межевания части территории градостроительного квартала 100 (земельный участок 29:28:103099:68) разработать в соответствии с прилагаемым к настоящему распоряжению заданием, с соблюдением требований Градостроительного кодекса Российской Федерации, Земельного кодекса Российской Федерации, Лесного кодекса Российской Федерации, Градостроительного кодекса Архангельской области и иных нормативных правовых актов Российской Федерации, Архангельской области и муниципального образования «Северодвинск», нормативно-технических документов, специальных нормативов и правил, в том числе Нормативов градостроительного проектирования муниципального образования «Северодвинск», утвержденных решением Совета депутатов Северодвинска от 26.10.2017 № 9, СП 42.13330.2016 «Свод правил. Градостроительство. Планировка и застройка городских и сельских поселений. Актуализированная редакция СНиП 2.07.01-89*», государственных стандартов, технических регламентов в сфере строительства и градостроительства.

4. Отделу по связям со средствами массовой информации Администрации Северодвинска в течение трех дней со дня принятия настоящего распоряжения опубликовать (обнародовать) настоящее распоряжение в бюллетене нормативно-правовых актов муниципального образования «Северодвинск» «Вполне официально» и разместить на официальном интернет-сайте Администрации Северодвинска.

5. Контроль за исполнением настоящего распоряжения возложить на начальника Управления градостроительства и земельных отношений Администрации Северодвинска.

И.о. заместителя Главы Администрации Северодвинска по городскому хозяйству А.В. Силин

Городской округ Архангельской области «Северодвинск»
**ЗАМЕСТИТЕЛЬ ГЛАВЫ АДМИНИСТРАЦИИ СЕВЕРОВДВИНСКА
ПО ГОРОДСКОМУ ХОЗЯЙСТВУ
РАСПОРЯЖЕНИЕ**

*от 29.05.2020 № 724-рз
г. Северодвинск Архангельской области*

ОБ УСТАНОВЛЕНИИ ПУБЛИЧНОГО СЕРВИТУТА

На основании ходатайства общества с ограниченной ответственностью «Архангельское специализированное энергетическое предприятие», вх. № 04-06-01/1907 от 17.04.2020, в соответствии с подпунктом 1 статьи 39.37 и подпунктом 2 пункта 1 статьи 39.43 Земельного кодекса Российской Федерации:

1. Установить в пользу общества с ограниченной ответственностью «Архангельское специализированное энергетическое предприятие» (ОГРН: 1042900007941, ИНН: 2901123178, почтовый адрес: Талажское шоссе, дом 1, корпус 1, г. Архангельск, 163045) публичный сервитут площадью 50 кв. м, с целью размещения объекта электросетевого хозяйства (ТП-10/0,4 кВ, КЛ-10 кВ) в отношении части земельного участка с кадастровым номером

ВПОЛНЕ ОФИЦИАЛЬНО

135

29:28:112205:55, расположенного по адресу: обл. Архангельская, г. Северодвинск, пр-кт Бутомы, дом 1А.

2. Утвердить границы публичного сервитута согласно прилагаемому графическому описанию местоположения границ публичного сервитута, местоположение которого установлено относительно ориентира – здания, расположенного за пределами границ публичного сервитута по адресу: Архангельская область, городской округ Архангельской области «Северодвинск», город Северодвинск, проспект Бутомы, дом 1, примерно в 20 метрах по направлению на юго-восток от ориентира (номер регистрации – 271/2020).

3. Срок публичного сервитута установить на 49 (сорок девять) лет.

4. Срок, в течение которого использование частей земельных участков и расположенных на них объектов недвижимого имущества в соответствии с их разрешенным использованием будет невозможно или существенно затруднено в связи с осуществлением сервитута, отсутствует.

5. Обоснованием необходимости установления публичного сервитута является договор об осуществлении технологического присоединения № 238-89ТП/1818а от 22.08.2018.

6. Порядок установления зон с особыми условиями использования территорий и содержание ограничений прав на земельные участки в границах таких зон установлен постановлением Правительства Российской Федерации от 24.02.2009 № 160 «О порядке установления охранных зон объектов электросетевого хозяйства и особых условий использования земельных участков, расположенных в границах таких зон».

7. Владелец публичного сервитута обязан привести земельный участок в состояние, пригодное для его использования в соответствии с разрешенным использованием, в срок не позднее чем три месяца после завершения строительства инженерного сооружения, для размещения которого был установлен публичный сервитут.

8. Владелец публичного сервитута обязан снести объекты, размещенные им на основании публичного сервитута, и осуществить при необходимости рекультивацию земельного участка в срок не позднее чем шесть месяцев с момента прекращения публичного сервитута.

9. Владелец публичного сервитута вправе до окончания срока публичного сервитута обратиться с ходатайством об установлении публичного сервитута на новый срок.

10. Отделу по связям со средствами массовой информации Администрации Северодвинска в течение 5 рабочих дней со дня принятия решения об установлении публичного сервитута обеспечить опубликование (обнародование) настоящего распоряжения (за исключением приложений к нему) в бюллетене нормативно-правовых актов муниципального образования «Северодвинск» «Вполне официально» и разместить на официальном интернет-сайте Администрации Северодвинска в информационно-телекоммуникационной сети Интернет.

11. Публичный сервитут считается установленным со дня внесения сведений о нем в Единый государственный реестр недвижимости.

**Заместитель Главы Администрации Северодвинска
по городскому хозяйству О.К. Ковальчук**

Российская Федерация
Архангельская область
АДМИНИСТРАЦИЯ МУНИЦИПАЛЬНОГО ОБРАЗОВАНИЯ
«СЕВЕРОВДВИНСК»
ПОСТАНОВЛЕНИЕ

*от 01.04.2020 № 170-па
г. Северодвинск Архангельской области*

**ОБ УТВЕРЖДЕНИИ ПОЛОЖЕНИЯ
О ПРИЕМОЧНОЙ КОМИССИИ ПРИ АДМИНИСТРАЦИИ
СЕВЕРОВДВИНСКА**

**Руководствуясь пунктом 9 статьи 23, пунктом 1 статьи 28
Жилищного кодекса Российской Федерации, пунктом 3.1**

Порядка согласования переустройства и (или) перепланировки помещений в многоквартирных домах, пунктом 3.1 Порядка согласования переустройства и (или) перепланировки муниципальных нежилых помещений в нежилых зданиях на территории муниципального образования «Северодвинск», утвержденных постановлением Администрации Северодвинска от 02.08.2019 № 292-па,

ПОСТАНОВЛЯЮ:

1. Создать приемочную комиссию при Администрации Северодвинска.

2. Утвердить прилагаемое Положение о приемочной комиссии при Администрации Северодвинска.

3. Признать утратившими силу:

– распоряжение Мэра Северодвинска от 09.08.2005 № 350-р «О создании приемочной комиссии при Администрации Северодвинска»;

– распоряжение Администрации Северодвинска от 26.02.2010 № 58-ра «О внесении изменений в приложение к распоряжению Мэра Северодвинска от 09.08.2005 № 350-р»;

– распоряжение Администрации Северодвинска от 14.05.2010 № 134-ра «О внесении изменений в приложение № 2 к распоряжению Мэра Северодвинска от 09.08.2005 № 350-р (в редакции от 26.02.2010)»;

– распоряжение Администрации Северодвинска от 08.12.2010 № 351-ра «О внесении изменений в приложения к распоряжению Мэра Северодвинска от 09.08.2005 № 350-р»;

– распоряжение Администрации Северодвинска от 25.05.2012 № 205-ра «О внесении изменений в приложение № 2 к распоряжению Мэра Северодвинска от 09.08.2005 № 350-р (в редакции от 08.12.2010)»;

– распоряжение Администрации Северодвинска от 27.12.2012 № 411-ра «О внесении изменения в приложение № 2 к распоряжению Мэра Северодвинска от 09.08.2005 № 350-р (в редакции от 25.05.2012)»;

– распоряжение Администрации Северодвинска от 20.03.2014 № 56-ра «О внесении изменения в приложение № 2 к распоряжению Мэра Северодвинска от 09.08.2005 № 350-р (в редакции от 27.12.2012)».

4. Отделу по связям со средствами массовой информации Администрации Северодвинска опубликовать (обнародовать) настоящее постановление в бюллетене нормативно-правовых актов муниципального образования «Северодвинск» «Вполне официально» и разместить на официальном интернет-сайте Администрации Северодвинска.

Глава Северодвинска И. В. Скубенко

*УТВЕРЖДЕНО
постановлением Администрации Северодвинска
от 01.04.2020 № 170-па*

**ПОЛОЖЕНИЕ
О ПРИЕМОЧНОЙ КОМИССИИ ПРИ АДМИНИСТРАЦИИ
СЕВЕРОВДВИНСКА**

1. Приемочная комиссия при Администрации Северодвинска (далее – приемочная комиссия) является коллегиальным органом, созданным для принятия решения о завершении процедуры переустройства и (или) перепланировки жилых (нежилых) помещений, расположенных на территории муниципального образования «Северодвинск».

2. Приемочная комиссия руководствуется в своей деятельности Конституцией Российской Федерации, жилищным и градостроительным законодательством, правовыми актами органов местного самоуправления муниципального образования «Северодвинск».

3. Персональный состав комиссии утверждается распоряжением Администрации Северодвинска.

4. Деятельностью приемочной комиссии руководит председатель. В случае отсутствия председателя приемочной комиссии его обязанности исполняет заместитель.

5. Руководитель управляющей организации многоквартирного дома, председатель товарищества собственников жилья многоквартирного дома, председатель жилищно-строительного кооператива многоквартирного дома участвует в приемочной комиссии лично либо назначает ответственное лицо.

6. Материально-техническое обеспечение деятельности приемочной комиссии осуществляет Комитет ЖКХ, ТиС Администрации Северодвинска за счет предусмотренных на эти цели средств муниципального бюджета.

7. Приемочная комиссия принимает решения по результатам обследования жилого (нежилого) помещения на предмет соответствия результатов выполненных работ по переустройству и (или) перепланировке этого жилого (нежилого) помещения требованиям проектной документации и действующим техническим нормам и правилам.

8. Приемочная комиссия считается правомочной принимать решение, если в обследовании жилого (нежилого) помещения принимали участие не менее трех ее членов.

9. Решения приемочной комиссии в зависимости от результатов обследования жилого (нежилого) помещения оформляются в письменном виде:

– актом о завершении переустройства и (или) перепланировки жилого (нежилого) помещения (приложение 1) (в случае соответствия результатов выполненных работ по переустройству и (или) перепланировке жилого (нежилого) помещения требованиям проектной документации и действующим техническим нормам и правилам);

– протоколом об отказе в подписании акта о завершении переустройства и (или) перепланировки жилого (нежилого) помещения (приложение 2) (в случае несоответствия результатов выполненных работ по переустройству и (или) перепланировке жилого (нежилого) помещения требованиям проектной документации и действующим техническим нормам и правилам).

10. Приемочная комиссия принимает решения путем голосования. В случае равенства голосов голос председательствующего является решающим.

11. В случае несогласия члена комиссии с принятым решением такой член комиссии обязан подписать соответственно акт или протокол и вправе направить в адрес председателя приемочной комиссии в письменном виде свои возражения в отношении принятого приемочной комиссией решения.

*Приложение 1
к Положению о приемочной комиссии
при Администрации Северодвинска,
утвержденному постановлением
Администрации Северодвинска
от 01.04.2020 № 170-па*

**АКТ
о завершении переустройства
и (или) перепланировки жилого (нежилого) помещения**

г. Северодвинск «__» _____ г.

Приемочная _____ комиссия _____ при _____ (указывается создавший приемочную комиссию орган (организация)) в составе нижеподписавшихся членов комиссии, обследовав жилое (нежилое) (ненужное зачеркнуть) помещение, расположенное по адресу: _____ (далее по тексту – помещение), в отношении которого производились переустройство и (или) перепланировка, установила:

1. * Переустройство и (или) перепланировка помещения проводились на основании решения _____ (указывается орган (организация), выдавший решение) о согласовании переустройства и (или) перепланировки помещения; о переводе жилого помещения в нежилое; о переводе нежилого помещения в жилое (ненужное зачеркнуть) от «__» _____ г. № ____ в соответствии с проектом (чертежом и описанием) (ненужное зачеркнуть) № ____ от «__» _____

г., разработанным _____ (указывается разработчик проекта, его месторасположение).

2. Работы выполнялись в сроки:

– начало работ _____;

– окончание работ _____;

3. В результате переустройства и (или) перепланировки помещения претерпело следующие изменения: _____

_____ (указываются результаты выполненных работ по переустройству и (или) перепланировке помещения).

По результатам обследования приемочная комиссия решила подписать настоящий акт и считать произведенное переустройство и (или) перепланировку помещения завершенными.

Подписи членов приемочной комиссии:

Председатель комиссии: _____ (_____)

Члены комиссии: _____ (_____)

_____ (_____)

_____ (_____)

_____ (_____)

_____ (_____)

*Приложение 2
к Положению о приемочной комиссии
при Администрации Северодвинска,
утвержденному постановлением
Администрации Северодвинска
от 01.04.2020 № 170-па*

**ПРОТОКОЛ
об отказе в подписании акта
о завершении переустройства и (или) перепланировки
жилого (нежилого) помещения**

г. Северодвинск «__» _____ г.

Приемочная комиссия при _____ (указывается создавший приемочную комиссию орган (организация)) в составе нижеподписавшихся членов комиссии, обследовав жилое (нежилое) (ненужное зачеркнуть) помещение, расположенное по адресу: _____ (далее по тексту – помещение), в отношении которого производились переустройство и (или) перепланировка, установила:

1. * Переустройство и (или) перепланировка помещения проводились на основании решения _____ (указывается орган (организация), выдавший решение) о согласовании переустройства и (или) перепланировки помещения; о переводе жилого помещения в нежилое; о переводе нежилого помещения в жилое (ненужное зачеркнуть) от «__» _____ г. № ____ на основании проекта (чертежа и описания) (ненужное зачеркнуть) от «__» _____ г. № __, разработанного _____ (указывается разработчик проекта, его месторасположение).

2. Работы выполнялись в сроки:

– начало работ _____;

– окончание работ _____.

3. В результате переустройства и (или) перепланировки помещения претерпело следующие изменения: _____ (указываются результаты выполненных работ по переустройству и (или) перепланировке помещения).

4. При переустройстве и (или) перепланировке помещения допущены следующие нарушения _____.

По результатам обследования приемочная комиссия решила отказать в подписании акта о переустройстве и (или) перепланировке помещения и считать переустройство и (или) перепланировку помещения незавершенным.

Подписи членов приемочной комиссии:

Председатель комиссии: _____ (_____)

Члены комиссии:

_____()
_____()
_____()
_____()

Российская Федерация
Архангельская область
АДМИНИСТРАЦИЯ МУНИЦИПАЛЬНОГО ОБРАЗОВАНИЯ
«СЕВЕРОДВИНСК»
ПОСТАНОВЛЕНИЕ

от 07.04.2020 № 174-па
г. Северодвинск Архангельской области

**О ВНЕСЕНИИ ИЗМЕНЕНИЙ В ПОСТАНОВЛЕНИЕ
АДМИНИСТРАЦИИ СЕВЕРОДВИНСКА ОТ 09.11.2011 № 465-ПА
(В РЕДАКЦИИ ОТ 19.03.2019)**

В связи с изменением структуры Администрации Северодвинска

ПОСТАНОВЛЯЮ:

1. Внести в постановление Администрации Северодвинска от 09.11.2011 № 465-па (в редакции от 19.03.2019) «Об изменении типа муниципального учреждения культуры «Муниципальная библиотечная система» следующие изменения:

1.1. В подпункте 2.1 слова «Управление культуры и общественных связей» заменить словами «Управление культуры и туризма».

1.2. В подпункте 2.2 слова «и земельным отношениям» исключить.

1.3. Пункт 6 изложить в следующей редакции:

«6. Контроль за исполнением настоящего постановления возложить на заместителя Главы Администрации Северодвинска по социальным вопросам.»

2. Отделу по связям со средствами массовой информации Администрации Северодвинска опубликовать (обнародовать) настоящее постановление в бюллетене нормативно-правовых актов муниципального образования «Северодвинск» «Вполне официально» и разместить на официальном интернет-сайте Администрации Северодвинска.

Глава Северодвинска И.В. Скубенко

Российская Федерация
Архангельская область
АДМИНИСТРАЦИЯ МУНИЦИПАЛЬНОГО ОБРАЗОВАНИЯ
«СЕВЕРОДВИНСК»
ПОСТАНОВЛЕНИЕ

от 07.04.2020 № 175-па
г. Северодвинск Архангельской области

**О ВНЕСЕНИИ ИЗМЕНЕНИЙ В ПОСТАНОВЛЕНИЕ
АДМИНИСТРАЦИИ СЕВЕРОДВИНСКА
ОТ 04.12.2018 № 479-ПА
(В РЕДАКЦИИ ОТ 27.12.2019)**

В целях приведения муниципального правового акта в соответствие с требованиями Регламента Администрации Северодвинска, утвержденного распоряжением Администрации Северодвинска от 30.10.2015 № 226-па,

ПОСТАНОВЛЯЮ:

1. Внести в постановление Администрации Северодвинска от 04.12.2018 № 479-па «О создании жилищной комиссии при Администрации Северодвинска» (в редакции от 27.12.2019) изменение, изложив пункт 2 в следующей редакции:

«2. Утвердить прилагаемое положение о жилищной комиссии при Администрации Северодвинска.»

2. Внести в положение о жилищной комиссии при Администрации Северодвинска, утвержденное постановлением Администрации Северодвинска от 04.12.2018 № 479-па (в редакции от 27.12.2019), изменение, дополнив пункт 1.4 абзацем следующего содержания:

«Состав жилищной комиссии утверждается распоряжением заместителя Главы Администрации Северодвинска по городскому хозяйству.»

3. Отделу по связям со средствами массовой информации Администрации Северодвинска опубликовать (обнародовать) настоящее постановление в бюллетене нормативно-правовых актов муниципального образования «Северодвинск» «Вполне официально» и разместить на официальном интернет-сайте Администрации Северодвинска.

Глава Северодвинска И. В. Скубенко

Российская Федерация
Архангельская область
АДМИНИСТРАЦИЯ МУНИЦИПАЛЬНОГО ОБРАЗОВАНИЯ
«СЕВЕРОДВИНСК»
ПОСТАНОВЛЕНИЕ

от 08.04.2020 № 176-па
г. Северодвинск Архангельской области

**О ВНЕСЕНИИ ИЗМЕНЕНИЯ В ПОРЯДОК
ПРЕДОСТАВЛЕНИЯ СУБСИДИИ НА ВОЗМЕЩЕНИЕ
НЕДОПОЛУЧЕННЫХ ДОХОДОВ ТРАНСПОРТНЫХ
ОРГАНИЗАЦИЙ, СВЯЗАННЫХ С ПЕРЕВОЗКАМИ
ОТДЕЛЬНЫХ КАТЕГОРИЙ ГРАЖДАН В АВТОБУСАХ
ГОРОДСКИХ И ПРИГОРОДНЫХ МАРШРУТОВ
РЕГУЛЯРНЫХ ПЕРЕВОЗОК ПО РЕГУЛИРУЕМЫМ
ТАРИФАМ НА ТЕРРИТОРИИ МУНИЦИПАЛЬНОГО
ОБРАЗОВАНИЯ «СЕВЕРОДВИНСК»**

В соответствии с указом Губернатора Архангельской области от 17.03.2020 № 28-у «О введении на территории Архангельской области режима повышенной готовности для органов управления и сил Архангельской территориальной подсистемы единой государственной системы предупреждения и ликвидации чрезвычайных ситуаций и мерах по противодействию распространению на территории Архангельской области новой коронавирусной инфекции (COVID-2019)», постановлением Администрации Северодвинска от 27.03.2020 № 151-па «О приостановлении действия отдельных муниципальных нормативных правовых актов»

ПОСТАНОВЛЯЮ:

1. Внести в пункт 2.5 Порядка предоставления субсидии на возмещение недополученных доходов транспортных организаций, связанных с перевозками отдельных категорий граждан в автобусах городских и пригородных маршрутов регулярных перевозок по регулируемым тарифам на территории муниципального образования «Северодвинск», утвержденного постановлением Администрации Северодвинска от 25.03.2019 № 94-па (в редакции от 20.03.2020), изменение, заменив слова «до 31 марта» словами «до 30 апреля».

2. Расчет предельного размера субсидии, подлежащей перечислению получателям субсидии, произвести с 28 марта 2020 года пропорционально количеству календарных дней в месяце до снятия ограничительных мер, установленных указом Губернатора Архангельской области от 17.03.2020 № 28-у «О введении на территории Архангельской области режима повышенной готовности для органов управления и сил Архангельской территориальной подсистемы единой государственной системы предупреждения и ликвидации чрезвычайных ситуаций и мерах по противодействию распространению на территории Архангельской области новой коронавирусной инфекции (COVID-2019)».

3. Отделу по связям со средствами массовой информации Администрации Северодвинска опубликовать (обнародовать) настоящее постановление в бюллетене нормативно-правовых актов муниципального образования «Северодвинск» «Вполне официально» и разместить на официальном интернет-сайте Администрации Северодвинска.

Глава Северодвинска И. В. Скубенко

Российская Федерация
Архангельская область
АДМИНИСТРАЦИЯ МУНИЦИПАЛЬНОГО ОБРАЗОВАНИЯ
«СЕВЕРОВДИНСК»
ПОСТАНОВЛЕНИЕ

от 23.03.2020 № 136-па
г. Северодвинск Архангельской области

**О ВНЕСЕНИИ ИЗМЕНЕНИЯ
В АДМИНИСТРАТИВНЫЙ РЕГЛАМЕНТ
ПРЕДОСТАВЛЕНИЯ МУНИЦИПАЛЬНОЙ УСЛУГИ
«ПРЕДОСТАВЛЕНИЕ ДОСТУПА К АРХИВНЫМ
ДОКУМЕНТАМ МУНИЦИПАЛЬНОГО АРХИВА»**

В целях приведения муниципального правового акта в соответствие с законодательством Российской Федерации

ПОСТАНОВЛЯЮ:

1. Внести в административный регламент предоставления муниципальной услуги «Предоставление доступа к архивным документам муниципального архива», утвержденный постановлением Администрации Северодвинска от 22.07.2013 № 272-па (в редакции от 21.12.2018), изменение, изложив его в прилагаемой редакции.

2. Отделу по связям со средствами массовой информации Администрации Северодвинска обнародовать настоящее постановление в бюллетене нормативно-правовых актов муниципального образования «Северодвинск» «Вполне официально» и разместить на официальном интернет-сайте Администрации Северодвинска.

И.о. Главы Северодвинска А. В. Силин

УТВЕРЖДЕН
постановлением Администрации Северодвинска
от 22.07.2013 № 272-па
(в редакции от 23.03.2020 № 136-па)

**АДМИНИСТРАТИВНЫЙ РЕГЛАМЕНТ
предоставления муниципальной услуги «Предоставление
доступа к архивным документам муниципального
архива»**

1. Общие положения

**1.1. Предмет регулирования административного
регламента**

1.1.1. Настоящий административный регламент устанавливает порядок предоставления муниципальной услуги «Предоставление доступа к архивным документам муниципального архива» (далее по тексту – Услуга) и стандарт предоставления Услуги, включая сроки и последовательность административных процедур и административных действий органов Администрации Северодвинска при осуществлении полномочий по предоставлению Услуги на территории муниципального образования «Северодвинск».

Услуга предоставляется Администрацией Северодвинска в лице Управления делами Администрации Северодвинска (далее по тексту – Управление делами).

1.1.2. Предоставление Услуги включает в себя следующие административные процедуры:

- 1) регистрация заявления;

- 2) рассмотрение представленных документов;
- 3) принятие решения о предоставлении (приостановлении, отказе в предоставлении) Услуги;
- 4) выдача результата предоставления Услуги.

1.1.3. К административным процедурам, исполняемым многофункциональным центром предоставления государственных и муниципальных услуг (далее – многофункциональный центр), относятся:

- 1) прием заявления о предоставлении Услуги;
- 2) выдача заявителю отказа в приеме документов;
- 3) выдача заявителю результата предоставления Услуги.

1.2. Описание заявителей при предоставлении Услуги

1.2.1. Заявителями при предоставлении Услуги являются:

- 1) физические лица;
- 2) юридические лица (за исключением государственных органов и их территориальных органов, органов государственных внебюджетных фондов и их территориальных органов, органов местного самоуправления).

1.2.2. От имени заявителей, указанных в пункте 1.2.1 настоящего регламента, вправе выступать:

- 1) законные представители;
- 2) представители, действующие на основании доверенности.

1.3. Требования к порядку информирования о правилах предоставления Услуги

1.3.1. Информация о правилах предоставления Услуги может быть получена:

- по телефону;
- электронной почте;
- по почте путем обращения заявителя с письменным запросом о предоставлении информации;
- при личном обращении заявителя (на информационных стендах);
- на Архангельском региональном портале государственных и муниципальных услуг (функций) и Едином портале государственных и муниципальных услуг (функций);
- при личном обращении заявителя в многофункциональный центр.

1.3.2. При информировании по телефону, по электронной почте, по почте (при обращении заявителя с письменным запросом о предоставлении информации) и при личном обращении заявителя сообщается следующая информация:

- контактные данные архивного отдела Управления делами (почтовый адрес, адрес официального интернет-сайта Администрации Северодвинска, номер телефона для справок, адрес электронной почты);
- график работы архивного отдела Управления делами с заявителями в целях оказания содействия при подаче запросов заявителей в электронной форме;
- график работы архивного отдела Управления делами с заявителями по иным вопросам их взаимодействия;
- сведения о порядке досудебного (внесудебного) обжалования решений и действий (бездействия) должностных лиц, муниципальных служащих, сотрудников Администрации Северодвинска, а также решений и действий (бездействия) многофункционального центра и (или) привлекаемых им организаций, их работников;
- сведения о нормативных правовых актах, регулирующих предоставление Услуги (наименование нормативного правового акта, принявший орган, номер документа, дата принятия);
- перечень документов, необходимых для получения Услуги, комплектность (достаточность) представляемых документов.

Ответ на телефонный звонок должен начинаться с информации о наименовании органа Администрации Северодвинска, предоставляющего Услугу, в который позвонил гражданин, должности, фамилии, имени и отчестве принявшего телефонный звонок сотрудника Управления делами. Время разговора не должно превышать 10 минут (за исключением случаев консультирования по порядку предоставления Услуги). При невозможности сотрудника Управления делами, принявшего телефонный звонок, самостоятельно ответить на поставленные вопросы телефонный звонок должен быть переадресован

(переведен) на другого сотрудника Управления делами либо позвонившему гражданину должен быть сообщен номер телефона, по которому можно получить необходимую информацию, или указан иной способ получения информации о правилах предоставления Услуги.

Обращения заявителей в электронной форме и их письменные запросы рассматриваются в Управлении делами в порядке, предусмотренном Федеральным законом от 02.05.2006 № 59-ФЗ «О порядке рассмотрения обращений граждан Российской Федерации» и Федеральным законом от 09.02.2009 № 8-ФЗ «Об обеспечении доступа к информации о деятельности государственных органов и органов местного самоуправления».

1.3.3. На официальном интернет-сайте Администрации Северодвинска, на информационных стендах помещений в местах предоставления Услуги размещаются:

- административный регламент предоставления Услуги;
- информация о месте нахождения, графике работы с заявителями Управления делами, многофункционального центра, номере телефона Управления делами;
- адрес электронной почты архивного отдела Управления делами;
- образцы заполнения заявителями бланков документов;
- перечень нормативных правовых актов, регулирующих предоставление Услуги (с указанием их реквизитов и источников официального опубликования);
- сведения о порядке досудебного (внесудебного) обжалования решений и действий (бездействия) Администрации Северодвинска, ее должностных лиц и муниципальных служащих, сотрудников, а также решений и действий (бездействия) многофункционального центра и (или) привлекаемых им иных организаций и их работников.

1.3.4. На Архангельском региональном портале государственных и муниципальных услуг (функций) размещаются:

- административный регламент предоставления Услуги;
 - информация, указанная в пункте 1.3.3 настоящего регламента;
 - информация, указанная в пункте 22 Положения о формировании и ведении Архангельского регионального реестра государственных и муниципальных услуг (функций) и Архангельского регионального портала государственных и муниципальных услуг (функций), утвержденного постановлением Правительства Архангельской области от 28.12.2010 № 408-пп.
- 1.3.5. В многофункциональном центре и (или) привлекаемых им организациях предоставляется информация, предусмотренная Правилами организации деятельности многофункциональных центров предоставления государственных и муниципальных услуг, утвержденными постановлением Правительства Российской Федерации от 22.12.2012 № 1376.

2. Стандарт предоставления Услуги

2.1. Общие положения

2.1.1. Полное наименование муниципальной услуги: «Предоставление доступа к архивным документам муниципального архива».

2.1.2. Услуга предоставляется Управлением делами.

2.1.3. Предоставление Услуги осуществляется в соответствии со следующими нормативными правовыми актами:

- Конституция Российской Федерации;
- Федеральный закон от 02.05.2006 № 59-ФЗ «О порядке рассмотрения обращений граждан Российской Федерации»;
- Федеральный закон от 09.02.2009 № 8-ФЗ «Об обеспечении доступа к информации о деятельности государственных органов и органов местного самоуправления»;
- Федеральный закон от 27.07.2010 № 210-ФЗ «Об организации предоставления государственных и муниципальных услуг»;
- постановление Правительства Российской Федерации от 24.10.2011 № 861 «О федеральных государственных информационных системах, обеспечивающих предоставление в электронной форме государственных и муниципальных услуг (осуществление функций)»;
- постановление Правительства Российской Федерации от 20.11.2012 № 1198 «О федеральной государственной инфор-

мационной системе, обеспечивающей процесс досудебного (внесудебного) обжалования решений и действий (бездействия), совершенных при предоставлении государственных и муниципальных услуг»;

– постановление Правительства Российской Федерации от 26.03.2016 № 236 «О требованиях к предоставлению в электронной форме государственных и муниципальных услуг»;

– постановление Правительства Архангельской области от 28.12.2010 № 408-пп «О государственных информационных системах, обеспечивающих предоставление государственных услуг (исполнение функций) Архангельской области и предоставление муниципальных услуг (исполнение функций) муниципальных образований Архангельской области гражданам и организациям в электронной форме»;

– распоряжение Администрации Северодвинска от 19.12.2011 № 314-ра «Об утверждении Перечня государственных и муниципальных услуг, предоставляемых Администрацией Северодвинска»;

– распоряжение Администрации Северодвинска от 15.02.2018 № 28-ра «Об утверждении Положения об Управлении делами Администрации Северодвинска».

Перечень нормативных правовых актов, непосредственно регулирующих предоставление Услуги, размещается на официальном интернет-сайте Администрации Северодвинска и на Архангельском региональном портале государственных и муниципальных услуг (функций).

2.2. Исчерпывающий перечень документов, необходимых для предоставления Услуги

2.2.1. Для получения Услуги заявитель обязан представить следующие документы:

2.2.1.1. Документ, удостоверяющий личность (оригинал или надлежащим образом заверенная копия), документы, подтверждающие полномочия лица, обратившегося с заявлением от имени заявителя и в интересах заявителя (оригинал, надлежащим образом заверенная копия).

2.2.1.2. Заявители, ведущие научную работу в соответствии с планами научно-исследовательских учреждений или выполняющие служебное задание, представляют официальные письма направивших их органов или организаций; заявители, ведущие исследования по личной инициативе, представляют заявление в соответствии с приложением к настоящему регламенту.

2.2.2. Для получения Услуги заявитель вправе представить самостоятельно документ, подтверждающий регистрацию в системе индивидуального (персонифицированного) учета, или страховое свидетельство обязательного пенсионного страхования (оригинал или надлежащим образом заверенная копия, 1 экз.).

2.2.3. Заявитель может представить документы, указанные в пунктах 2.2.1, 2.2.2 настоящего регламента, следующими способами:

- 1) почтовым отправлением;
- 2) посредством личного обращения;
- 3) в электронной форме через Архангельский региональный портал государственных и муниципальных услуг (функций) или Единый портал государственных и муниципальных услуг (функций);
- 4) посредством обращения в многофункциональный центр.

В случае если обращение за получением Услуги осуществлено в электронной форме через Архангельский региональный портал государственных и муниципальных услуг (функций) или Единый портал государственных и муниципальных услуг (функций) с использованием единой системы идентификации и аутентификации, заявитель имеет право использовать простую электронную подпись при обращении за получением Услуги в электронной форме при условии, что при выдаче ключа простой электронной подписи личность физического лица установлена при личном приеме.

Формирование заявления в электронной форме осуществляется посредством заполнения электронной формы заявления на Архангельском региональном портале государственных и муниципальных услуг (функций) или Едином портале государственных и муниципальных услуг (функций) без необходимости дополнительной подачи заявления в какой-либо

иной форме.

В документах допускается использование факсимильного воспроизведения подписи с помощью средств механического или иного копирования, электронной подписи либо иного аналога собственноручной подписи.

Документы, предусмотренные настоящим подразделом, могут быть представлены в составе запроса заявителя о предоставлении нескольких государственных и (или) муниципальных услуг (комплексного запроса) в соответствии с правилами, предусмотренными статьей 15.1 Федерального закона от 27.07.2010 № 210-ФЗ «Об организации предоставления государственных и муниципальных услуг». Комплексные запросы в части, касающейся Услуги, рассматриваются в порядке, предусмотренном настоящим регламентом.

При личном обращении заявитель подает заявление и документы, перечисленные в пунктах 2.2.1, 2.2.2 настоящего регламента, сотруднику архивного отдела Управления делами.

2.2.4. Сотрудник архивного отдела Управления делами не вправе требовать от заявителя:

2.2.4.1. Предоставления документов и информации или осуществления действий, предоставление которых не предусмотрено нормативными правовыми актами, регулирующими отношения, возникающие в связи с предоставлением Услуги.

2.2.4.2. Предоставления документов и информации, которые находятся в распоряжении органов, предоставляющих Услугу, иных государственных органов, органов местного самоуправления, подведомственных государственным органам или органам местного самоуправления организаций, участвующих в предоставлении государственных и муниципальных услуг, в соответствии с нормативными правовыми актами Российской Федерации, нормативными правовыми актами Архангельской области, муниципальными правовыми актами органов местного самоуправления Северодвинска.

2.2.4.3. Предоставления документов и информации, отсутствие и (или) недостоверность которых не указывались при первоначальном отказе в приеме документов, необходимых для предоставления услуги, за исключением следующих случаев:

– изменение требований нормативных правовых актов, касающихся предоставления Услуги, после первоначальной подачи заявления о предоставлении Услуги;

– наличие ошибок в заявлении о предоставлении Услуги и документах, поданных заявителем после первоначального отказа в приеме документов, необходимых для предоставления Услуги и не включенных в представленный ранее комплект документов;

– истечение срока действия документов или изменение информации после первоначального отказа в приеме документов, необходимых для предоставления Услуги;

– выявление документально подтвержденного факта (признаков) ошибочного или противоправного действия (бездействия) должностного лица, муниципального служащего, сотрудника Администрации Северодвинска, работника многофункционального центра, работника привлекаемой многофункциональным центром организации при первоначальном отказе в приеме документов, необходимых для предоставления Услуги, либо в предоставлении Услуги, о чем в письменном виде за подписью заместителя Главы Администрации Северодвинска по организационно-правовым вопросам, руководителя многофункционального центра при первоначальном отказе в приеме документов, необходимых для предоставления Услуги, либо руководителя привлекаемой многофункциональным центром организации уведомляется заявитель, а также приносятся извинения за доставленные неудобства.

2.2.5. Заявитель после предоставления документов вправе отказаться от предоставления Услуги. Отказ оформляется письменно в произвольной форме и представляется в архивный отдел Управления делами.

2.3. Исчерпывающий перечень оснований для отказа в приеме документов, необходимых для предоставления Услуги

Заявитель получает отказ в приеме документов по следующим основаниям:

1) лицо, подающее документы, не относится к числу заявителей в соответствии с подразделом 1.2 настоящего регламента;

2) заявитель представил документы, оформление которых не соответствует требованиям, установленным настоящим регламентом;

3) заявитель представил документы с неоговоренными исправлениями, серьезными повреждениями, не позволяющими однозначно толковать содержание, с подчистками либо приписками, зачеркнутыми словами, записями, выполненными карандашом;

4) непредставление определенных пунктом 2.2.1 настоящего регламента документов.

2.4. Срок предоставления Услуги

2.4.1. Срок предоставления Услуги не более 12 рабочих дней с момента поступления заявления.

Разрешение дается на необходимый заявителю срок, но не превышающий 1 год со дня принятия решения о предоставлении Услуги.

2.4.2. Сроки выполнения отдельных административных процедур и действий:

1) регистрация заявления – 1 рабочий день со дня поступления заявления;

2) рассмотрение представленных документов – 3 рабочих дня после регистрации заявления;

3) принятие решения о предоставлении (отказе в предоставлении) Услуги – не более 5 рабочих дней после окончания рассмотрения представленных документов;

4) выдача результата предоставления Услуги – 3 рабочих дня со дня принятия решения о предоставлении (отказе в предоставлении) Услуги.

2.4.3. В случае изменения темы исследования или при необходимости продления срока разрешения заявитель подает новое заявление.

2.4.4. Срок приостановления предоставления Услуги:

– в случае предоставления доступа к архивным документам, которые переданы во временное пользование пользователям или сотрудникам архивного отдела, – до одного месяца;

– в случае предоставления доступа к архивным документам, которые переданы во временное пользование фондообразователям, – до трех месяцев;

– в случае предоставления доступа к архивным документам, которые переданы во временное пользование судебным, правоохранительным и иным уполномоченным органам, – до шести месяцев.

2.4.5. При обращении заявителя в многофункциональный центр срок предоставления Услуги не увеличивается.

2.4.6. Максимальный срок ожидания в очереди при подаче заявления для предоставления Услуги и при получении документов, являющихся результатом предоставления Услуги, не должен превышать 15 минут.

2.5. Исчерпывающий перечень оснований для приостановления или отказа в предоставлении Услуги

2.5.1. Основания для приостановления предоставления Услуги:

1) выдача запрашиваемых архивных документов во временное пользование фондообразователям, судебным, правоохранительным органам;

2) плохое физическое состояние документов;

3) необходимость выполнения служебных заданий сотрудниками архивного отдела Управления делами.

2.5.2. Основания для отказа в предоставлении Услуги:

1) отсутствие в заявлении необходимых сведений для его исполнения;

2) отсутствие у представителя заявителя документов, подтверждающих его полномочия;

3) если заявления не содержат фамилию, имя, отчество (последнее при наличии), почтового адреса или электронного адреса заявителя;

4) если заявления не поддаются прочтению, ответ на запрос не дается и оно не подлежит направлению на рассмотре-

ние начальника Управления делами, о чем сообщается заявителю, если его фамилия и почтовый адрес поддаются прочтению;

5) если запрашиваемые документы содержат сведения, составляющие государственную или иную охраняемую Федеральным законом тайну;

6) если ограничения на использование документов установлены собственником или владельцем архивных документов при передаче их на постоянное хранение;

7) отсутствие необходимых сведений в архивных фондах муниципального архива.

2.6. Плата, взимаемая с заявителя при предоставлении Услуги

За предоставление Услуги плата не взимается.

2.7. Результат предоставления Услуги

Результатом предоставления Услуги являются:

– выдача письменного уведомления на предоставление доступа к архивным документам муниципального архива и справочно-поисковым средствам к ним;

– выдача письменного уведомления об отказе в предоставлении доступа к архивным документам муниципального архива.

2.8. Требования к местам предоставления Услуги

Требования к помещениям, предназначенным для предоставления Услуги:

1) обозначаются соответствующими табличками с указанием номера кабинета, названия соответствующего подразделения органа Администрации, предоставляющего Услуги, фамилий, имен и отчества сотрудников органа Администрации, организующих предоставление Услуги, мест приема и выдачи документов, мест информирования заявителей, графика работы с заявителями;

2) оснащаются стульями, столами, компьютером с возможностью печати и выхода в Интернет, иной необходимой оргтехникой;

3) для ожидания приема заявителям отводятся места для оформления документов, оборудованные стульями, столами (стойками);

4) должны удовлетворять требованиям об обеспечении беспрепятственного доступа инвалидов к объектам социальной, инженерной и транспортной инфраструктур и предоставляемым в них услугам в соответствии с законодательством Российской Федерации о социальной защите инвалидов.

Помещения многофункционального центра (или) привлекаемых им организаций, предназначенные для предоставления Услуги, должны соответствовать требованиям комфортабельности и доступности для получателей государственных и муниципальных услуг, установленным Правилами организации деятельности многофункциональных центров предоставления государственных и муниципальных услуг, утвержденными постановлением Правительства Российской Федерации от 22.12.2012 № 1376.

2.9. Показатели доступности и качества Услуги

2.9.1. Показателями доступности Услуги являются:

1) предоставление заявителям информации о правилах предоставления Услуги в соответствии с подразделом 1.3 настоящего регламента;

2) обеспечение заявителям возможности обращения за предоставлением Услуги через представителя;

3) обеспечение заявителям возможности взаимодействия с органом Администрации, предоставляющим Услуги, в электронной форме через Архангельский региональный портал государственных и муниципальных услуг (функций) и Единый портал государственных и муниципальных услуг (функций):

– размещение на Архангельском региональном портале государственных и муниципальных услуг (функций) и Едином портале государственных и муниципальных услуг (функций) форм документов, необходимых для предоставления Услуги, и обеспечение возможности их копирования и заполнения

в электронной форме;

– обеспечение заявителям возможности направлять заявления о предоставлении Услуги в электронной форме;

– обеспечение заявителям возможности осуществлять с использованием Архангельского регионального портала государственных и муниципальных услуг (функций) и Единого портала государственных и муниципальных услуг (функций) мониторинг хода движения дела заявителя;

– обеспечение заявителям возможности получения результатов предоставления Услуги в электронной форме на Архангельском региональном портале государственных и муниципальных услуг (функций) и Едином портале государственных и муниципальных услуг (функций);

4) обеспечение заявителям возможности взаимодействия с органом Администрации, предоставляющим Услуги, через многофункциональный центр;

5) безвозмездность предоставления Услуги.

2.9.2. Показателями качества Услуги являются:

1) отсутствие случаев нарушения сроков при предоставлении Услуги;

2) отсутствие случаев удовлетворения в досудебном, судебном порядке жалоб заявителей, оспаривающих решения и действия (бездействие) Администрации Северодвинска, ее должностных лиц, муниципальных служащих и сотрудников, предоставляющих Услуги.

3. Административные процедуры

Предоставление Услуги включает в себя следующие административные процедуры, сроки выполнения которых определены в подразделе 2.4 настоящего регламента:

– регистрация заявления;

– рассмотрение представленных документов;

– принятие решения о предоставлении (приостановлении, отказе в предоставлении) Услуги;

– выдача результата предоставления Услуги.

3.1. Регистрация заявления

3.1.1. Основанием для начала предоставления Услуги является получение заявления о предоставлении Услуги.

Сотрудник архивного отдела Управления делами, ответственный за прием и регистрацию документов, производит прием заявления лично от заявителя или его представителя.

По усмотрению заявителя при подаче заявления могут прилагаться ксерокопии документов, позволяющих определить пути поиска запрашиваемых сведений.

В ходе приема заявления сотрудник осуществляет его проверку на:

– соответствие заявителя требованиям, указанным в подразделе 1.2 настоящего регламента;

– отсутствие в заявлении неоговоренных исправлений, серьезных повреждений, не позволяющих однозначно истолковать их содержание, подчисток либо приписок, зачеркнутых слов;

– отсутствие в заявлении записей, выполненных карандашом;

– оформление заявления в соответствии с приложением к настоящему регламенту.

При установлении фактов несоответствия заявления и прилагаемых к нему документов установленным требованиям сотрудник уведомляет заявителя о наличии препятствий для приема документов, объясняет заявителю содержание выявленных недостатков и предлагает принять меры по их устранению.

После проверки документов, если нет оснований для отказа в приеме документов в соответствии с подразделом 2.3 настоящего регламента, сотрудник на лицевой стороне в левом нижнем углу заявления ставит отметку (свою подпись, расшифровку подписи и дату) о соответствии документов предъявляемым настоящим пунктом требованиям.

Поступившие заявления регистрируются специалистом, уполномоченным принимать документы, в день поступления в установленном порядке.

3.1.2. Заявитель может направить заявление и прилагае-

мые к нему документы почтовым отправлением с описью вложения, в электронной форме, а также посредством обращения в многофункциональный центр. Сотрудник архивного отдела Управления делами производит прием документов, после чего заявления регистрируются в электронной базе данных входящих документов и на заявлении ставится номер и дата регистрации.

Заявления, поступившие в электронной форме во вне рабочее время, подлежат регистрации в начале очередного рабочего дня до рассмотрения запросов заявителей, поступающих иным образом.

3.2. Рассмотрение представленных документов

3.2.1. После регистрации заявления, поступившего при личном обращении заявителя или его представителя, заявление передается начальнику архивного отдела Управления делами, который определяет срок исполнения и специалиста, ответственного за исполнение запроса.

3.2.2. При поступлении заявления по почте или в электронной форме, из многофункционального центра начальник архивного отдела Управления делами в течение одного рабочего дня со дня регистрации заявления рассматривает его и направляет специалисту, ответственному за исполнение данного заявления.

3.2.3. Ответственный исполнитель в течение 3 рабочих дней со дня регистрации заявления проводит анализ поступившего запроса.

3.2.4. Если заявитель настаивает на принятии документов, но имеются основания для отказа в их приеме, либо документы поступили по почте, в электронной форме, из многофункционального центра и также имеются основания для отказа в их приеме, сотрудник архивного отдела Управления делами в течение 5 рабочих дней после регистрации заявления направляет заявителю письменное уведомление об отказе в приеме документов с указанием причин отказа и возможностей их устранения, которое подписывается начальником Управления делами.

Уведомление об отказе в приеме документов передается лично

заявителю или его представителю либо направляется заявителю по почте по адресу, указанному в заявлении, в электронной форме, либо через многофункциональный центр.

3.3. Принятие решения о предоставлении (отказе в предоставлении, приостановлении) Услуги

В случае соответствия представленных документов всем требованиям, установленным настоящим регламентом, начальник Управления делами принимает решение о предоставлении доступа к архивным документам, направлении письменного уведомления заявителю в срок, не превышающий 12 рабочих дней с момента регистрации заявления.

Для принятия решения о доступе к архивным документам заявителя, уже посещавшего ранее архивный отдел, начальник Управления делами проверяет по личному делу пользователя срок действия разрешения.

В случаях, установленных в пункте 2.5.1 настоящего регламента, сотрудник архивного отдела Управления делами готовит письменное уведомление с указанием причин приостановления предоставления Услуги и срока повторного рассмотрения заявления.

В случаях, установленных в пункте 2.5.2 настоящего регламента, сотрудник архивного отдела Управления делами готовит письменное уведомление с мотивированным отказом в предоставлении Услуги.

Начальник Управления делами подписывает документы, подготовленные ответственными исполнителями.

3.4. Выдача результата предоставления Услуги заявителю

Подписанные документы передаются специалисту, ответственному за выдачу документов. Сотрудник в течение 1 рабочего дня присваивает документу исходящий номер и дату.

При обращении заявителя за получением результата предоставления Услуги сотрудник устанавливает личность заяви-

теля, выдаёт документы, регистрирует факт выдачи ответа.

При получении результата предоставления Услуги заявитель расписывается на экземпляре документа, который остается в архивном отделе Управления делами, и ставит дату получения.

Результат предоставления Услуги также направляется по почте по адресу, указанному в заявлении, в электронной форме, через многофункциональный центр.

При выборе заявителем способа получения результата предоставления Услуги в многофункциональном центре результат предоставления Услуги передается представителю многофункционального центра не позднее чем за 2 рабочих дня до окончания срока предоставления Услуги.

4. Контроль за исполнением административного регламента

4.1. Контроль за исполнением настоящего регламента осуществляется начальником Управления делами в следующих формах:

- текущее наблюдение за выполнением сотрудниками административных действий при предоставлении Услуги;
- рассмотрение жалоб на действия (бездействие) сотрудников, выполняющих административные действия при предоставлении Услуги.

4.2. Обязанности сотрудников по исполнению настоящего регламента, а также их персональная ответственность за неисполнение или ненадлежащее исполнение своих обязанностей закрепляются в их должностных инструкциях.

4.3. Решения, принятые в ходе предоставления Услуги, могут быть оспорены заявителем в порядке, предусмотренном разделом 5 настоящего регламента, Федеральным законом от 27 июля 2010 года № 210-ФЗ «Об организации предоставления государственных и муниципальных услуг», и в судебном порядке.

5. Досудебный (внесудебный) порядок обжалования решений и (или) действий (бездействия) Администрации Северодвинска, ее должностных лиц и муниципальных служащих, сотрудников, а также решений или действий (бездействия) многофункционального центра и (или) привлекаемых им иных организаций и их работников

5.1. Заявитель имеет право обратиться в досудебном (вне-судебном) порядке с жалобой на решения и действия (бездействие) Администрации Северодвинска, ее должностных лиц и муниципальных служащих, сотрудников, а также на решения и действия (бездействие) многофункционального центра и (или) привлекаемых им иных организаций и их работников (далее – жалоба) в случае нарушения стандарта предоставления Услуги.

5.2. Жалобы, подаются:

- на решения и действия (бездействие) сотрудников архивного отдела Управления делами – начальнику Управления делами;

- на решения и действия (бездействие) начальника Управления делами – заместителю Главы Администрации Северодвинска по организационно-правовым вопросам;

- на решения и действия (бездействие) заместителя Главы Администрации Северодвинска по организационно-правовым вопросам – Главе Северодвинска;

- на решения и действия (бездействие) работников многофункционального центра – руководителю многофункционального центра;

- на решения и действия (бездействие) руководителя многофункционального центра – в министерство связи и информационных технологий Архангельской области.

5.3. Жалобы рассматриваются должностными лицами, указанными в пункте 5.2 настоящего регламента, в порядке, предусмотренном Федеральным законом от 27.08.2010 № 210-ФЗ «Об организации предоставления государственных и муниципальных услуг», Положением об особенностях подачи и рассмотрения жалоб на решения и действия (бездействие) Администрации Северодвинска, ее должностных лиц и муниципальных служащих, сотрудников, а также решения и действия

(бездействия) многофункционального центра предоставления государственных и муниципальных услуг, его работников, утвержденным постановлением Администрации Северодвинска от 17.05.2019 № 162-па, и настоящим регламентом.

*Приложение
к административному регламенту
предоставления муниципальной услуги «Предоставление
доступа к архивным документам муниципального архива»,
утвержденному постановлением
Администрации Северодвинска
от 22.07.2013 № 272-па
(в редакции от 23.03.2020 № 136-па)*

Начальнику Управления делами
Администрации Северодвинска

_____ (инициалы и фамилия)

ОТ _____
(фамилия, имя, отчество заявителя)
проживающего по адресу:

(название улицы, номер дома, номер квартиры;
название населенного пункта (города, поселка
и т.п.); название области, почтовый индекс,
адрес электронной почты)

ЗАЯВЛЕНИЕ.

Прошу допустить меня к работе с архивными документами

_____ (наименование органа или организации, в деятельности которого образовались
документы)

для поиска

_____ (наименование документов, которые требуется просмотреть (приказы, решения,
протоколы и т.д.)

_____ (вопрос, по которому ведется поиск, для исследований – тема и хронологические
рамки исследования)

_____ (дата)

_____ (подпись)

Российская Федерация
Архангельская область
АДМИНИСТРАЦИЯ МУНИЦИПАЛЬНОГО ОБРАЗОВАНИЯ
«СЕВЕРОВДИНСК»
ПОСТАНОВЛЕНИЕ

от 24.03.2020 № 138-па
г. Северодвинск Архангельской области

О ВНЕСЕНИИ ИЗМЕНЕНИЙ В ПОСТАНОВЛЕНИЕ МЭРА СЕВЕРОВДИНСКА ОТ 25.12.2008 № 262 (В РЕДАКЦИИ ОТ 14.11.2019)

В целях приведения муниципального правового акта муниципального образования «Северодвинск» в соответствие с действующим законодательством

ПОСТАНОВЛЯЮ:

1. Внести в постановление Мэра Северодвинска от 25.12.2008 № 262 (в редакции от 14.11.2019) «Об утверждении Положения о комиссии по предупреждению и ликвидации

чрезвычайных ситуаций и обеспечению пожарной безопасности Администрации Северодвинска» следующие изменения:

1.1. В наименовании постановления слово «Администрации» исключить.

1.2. В пункте 1 слово «Администрации» исключить.

2. Внести в Положение о комиссии по предупреждению и ликвидации чрезвычайных ситуаций и обеспечению пожарной безопасности Администрации Северодвинска, утвержденное постановлением Мэра Северодвинска от 25.12.2008 № 262 (в редакции от 14.11.2019), следующие изменения:

2.1. В наименовании слово «Администрации» исключить.

2.2. Пункт 1.1 изложить в следующей редакции:

«1.1. Комиссия по предупреждению и ликвидации чрезвычайных ситуаций и обеспечению пожарной безопасности Северодвинска (далее – Комиссия) является координационным органом, образованным для решения вопросов по защите населения и территорий от чрезвычайных ситуаций, в том числе по обеспечению безопасности людей на водных объектах и осуществлению координации деятельности органов управления и сил территориальных органов федеральных органов исполнительной власти, территориальных органов исполнительной власти Архангельской области, органов местного самоуправления Северодвинска и организаций по предупреждению и ликвидации чрезвычайных ситуаций на муниципальном уровне единой государственной системы предупреждения и ликвидации чрезвычайных ситуаций.»

2.3. В пункте 1.2 слово «Администрации» исключить.

2.4. В подпункте 2.1.3 слова «федеральных, государственных органов, органов Администрации» заменить словами «территориальных органов федеральных органов исполнительной власти, территориальных органов исполнительной власти Архангельской области, органов местного самоуправления Северодвинска».

2.5. В подпункте 2.2.1 слово «государственной» заменить словом «исполнительной».

2.6. Подпункт 2.2.2 после слов «пожарной безопасности» дополнить словами «и обеспечения безопасности людей на водных объектах.».

2.7. Подпункт 2.2.4 изложить в следующей редакции:

«2.2.4. Участвует в разработке муниципальной программы в области защиты населения и территорий от чрезвычайных ситуаций, обеспечения пожарной безопасности и безопасности людей на водных объектах, планов в сфере предупреждения и ликвидации чрезвычайных ситуаций, обеспечения пожарной безопасности, подготовке предложений по их реализации.».

2.8. В подпункте 2.2.6 слова «аналитических материалов для Администрации Северодвинска, а также» исключить.

2.9. Подпункт 2.2.7 изложить в следующей редакции:

«2.2.7. Рассматривает доклады об итогах деятельности Комиссии, о состоянии защиты населения и территорий от чрезвычайных ситуаций, пожарной безопасности и безопасности людей на водных объектах.».

2.10. В пункте 3.2 слово «постановлением» заменить словом «распоряжением».

3. Отделу по связям со средствами массовой информации Администрации Северодвинска опубликовать (обнародовать) настоящее постановление в бюллетене нормативно-правовых актов муниципального образования «Северодвинск» «Вполне официально» и разместить на официальном интернет-сайте Администрации Северодвинска.

И.о. Главы Северодвинска А. В. Силин