



№ 39
13 июля 2020 года

БЮЛЛЕТЕНЬ НОРМАТИВНО-ПРАВОВЫХ АКТОВ МО «СЕВЕРОДВИНСК»

Городской округ Архангельской области «Северодвинск»
АДМИНИСТРАЦИЯ СЕВЕРОДВИНСКА
ПОСТАНОВЛЕНИЕ

от 27.05.2020 № 9-пз
г. Северодвинск Архангельской области

**ОБ ИЗЪЯТИИ ДЛЯ МУНИЦИПАЛЬНЫХ
НУЖД ЗЕМЕЛЬНОГО УЧАСТКА
С КАДАСТРОВЫМ НОМЕРОМ 29:28:102027:18
ПУТЕМ ПРЕДОСТАВЛЕНИЯ ВОЗМЕЩЕНИЯ
ЗА ПОМЕЩЕНИЯ, НАХОДЯЩИЕСЯ
В МНОГОКВАРТИРНОМ ДОМЕ,
РАСПОЛОЖЕННОМ ПО АДРЕСУ:
Г. СЕВЕРОДВИНСК, ПР. БЕЛОМОРСКИЙ, ДОМ 60/9**

В соответствии с главой VII.1 Земельного кодекса Российской Федерации, статьей 16 Федерального закона от 29.12.2004 № 189-ФЗ «О введении в действие Жилищного кодекса Российской Федерации», статьей 290 Гражданского кодекса Российской Федерации, статьями 32, 36, 37, 38 Жилищного кодекса Российской Федерации, на основании распоряжения заместителя Главы Администрации по городскому хозяйству от 22.09.2017 № 136-рг «О признании многоквартирного дома № 60/9 по пр. Беломорскому в г. Северодвинске аварийным и подлежащим сносу»

ПОСТАНОВЛЯЮ:

1. Изъять для муниципальных нужд земельный участок из земель населенных пунктов с кадастровым номером 29:28:102027:18 в границах, указанных в выписке из Единого государственного реестра недвижимости об основных характеристиках и зарегистрированных правах на земельный участок, общей площадью 4448 кв. м, вид разрешенного использования: для жилого дома, находящийся в общей долевой собственности собственников помещений многоквартирного дома, путем предоставления возмещения за помещения, находящиеся в многоквартирном доме, расположенном по адресу: Архангельская область, г. Северодвинск, пр. Беломорский, дом 60/9, согласно приложению к настоящему постановлению.

2. Управлению градостроительства и земельных отношений Администрации Северодвинска направить настоящее постановление в установленный законом срок:

- в орган регистрации прав;
- собственникам помещений.

3. Комитету по управлению муниципальным имуществом Администрации Северодвинска в пределах лимитов бюджетных обязательств организовать в установленном порядке проведение мероприятий по:

3.1. Оценке изымаемых помещений, находящихся в собственности граждан.

3.2. Оформлению соглашений об изъятии недвижимости для муниципальных нужд с собственниками помещений многоквартирного дома.

3.3. Государственной регистрации права собственности муниципального образования «Северодвинск» на изъятые помещения.

4. Отделу по связям со средствами массовой информации Администрации Северодвинска опубликовать (обнародовать) настоящее постановление в бюллетене нормативно-правовых актов муниципального образования «Северодвинск» «Вполне официально» и разместить на официальном интернет-сайте Администрации Северодвинска.

Глава Северодвинска И.В. Скубенко

Приложение
к постановлению Администрации Северодвинска
от 27.05.2020 № 9-пз

№ п/п	Адрес	Кадастровый номер объекта	Наименование объекта
1	пр. Беломорский, дом № 60/9, квартира 4	29:28:102027:45	квартира
2	пр. Беломорский, дом № 60/9, квартира 9	29:28:102027:54	квартира
3	пр. Беломорский, дом № 60/9, квартира 10	29:28:102027:52	доля в квартире
4	пр. Беломорский, дом № 60/9, квартира 11	29:28:102027:63	квартира
5	пр. Беломорский, дом № 60/9, квартира 13	29:28:102027:55	квартира
6	пр. Беломорский, дом № 60/9, квартира 14	29:28:102027:51	квартира
7	пр. Беломорский, дом № 60/9, квартира 15	29:28:102027:65	доля в квартире
8	пр. Беломорский, дом № 60/9, квартира 16	29:28:102027:66	квартира
9	пр. Беломорский, дом № 60/9, квартира 17	29:28:102027:67	квартира
10	пр. Беломорский, дом № 60/9, квартира 18	29:28:102027:56	квартира
11	пр. Беломорский, дом № 60/9, квартира 19	29:28:102027:47	квартира
12	пр. Беломорский, дом № 60/9, квартира 20	29:28:102027:49	квартира
13	пр. Беломорский, дом № 60/9, квартира 21	29:28:102027:68	квартира
14	пр. Беломорский, дом № 60/9, квартира 22	29:28:102027:69	доля в квартире
15	пр. Беломорский, дом № 60/9, квартира 23	29:28:102027:57	доля в квартире
16	пр. Беломорский, дом № 60/9, квартира 24	29:28:102027:46	доля в квартире
17	пр. Беломорский, дом № 60/9, квартира 25	29:28:102027:70	квартира
18	пр. Беломорский, дом № 60/9, квартира 26	29:28:102027:58	доля в квартире
19	пр. Беломорский, дом № 60/9, квартира 27	29:28:102027:72	доля в квартире
20	пр. Беломорский, дом № 60/9, квартира 28	29:28:102027:50	квартира

ПОСТАНОВЛЕНИЕ

от 07.05.2020 № 224-па
г. Северодвинск Архангельской областиО ВНЕСЕНИИ ИЗМЕНЕНИЯ В ПОСТАНОВЛЕНИЕ
АДМИНИСТРАЦИИ СЕВЕРОВДВИНСКА
ОТ 01.11.2011 № 446-ПА
(В РЕДАКЦИИ ОТ 08.04.2020)

В целях уточнения перечней объектов недвижимого и особо ценного движимого имущества, закрепленного на праве оперативного управления за муниципальными автономными общеобразовательными учреждениями: для детей дошкольного и младшего школьного возраста «Северодвинская прогимназия № 1», «Средняя общеобразовательная школа № 2», «Средняя общеобразовательная школа № 6 с углубленным изучением иностранных языков»; муниципальным автономным образовательным учреждением дополнительного образования «Детский центр культуры»; муниципальными автономными дошкольными образовательными учреждениями: Центр развития ребенка – «Детский сад № 3 «Морозко», «Детский сад № 8 «Лесная сказка», «Детский сад № 77 «Зоренька», «Детский сад № 88 «Антошка», «Детский сад № 91 «Яблонька», на основании обращений о внесении изменений, в соответствии с постановлением Администрации Северодвинска от 21.12.2010 № 477-па «О порядке отнесения имущества муниципального автономного или бюджетного учреждения к категории особо ценного движимого имущества»

ПОСТАНОВЛЯЮ:

1. Внести в постановление Администрации Северодвинска от 01.11.2011 № 446-па (в редакции от 08.04.2020) «Об изменении типа муниципальных образовательных учреждений» изменение, изложив пункт 4 в следующей редакции:

«4. Утвердить перечни имущества, закрепленного за муниципальными автономными образовательными учреждениями, согласно приложениям:

4.1. Перечень объектов особо ценного движимого имущества:

Муниципальное автономное общеобразовательное учреждение для детей дошкольного и младшего школьного возраста «Северодвинская прогимназия № 1»	Приложение № 1
Муниципальное автономное общеобразовательное учреждение «Средняя общеобразовательная школа № 2»	Приложение № 2
Муниципальное автономное общеобразовательное учреждение «Средняя общеобразовательная школа № 6 с углубленным изучением иностранных языков»	Приложение № 3
Муниципальное автономное образовательное учреждение дополнительного образования «Детский центр культуры»	Приложение № 4
Муниципальное автономное дошкольное образовательное учреждение Центр развития ребенка – «Детский сад № 3 «Морозко»	Приложение № 5
Муниципальное автономное дошкольное образовательное учреждение Центр развития ребенка – «Детский сад № 8 «Лесная сказка»	Приложение № 6
Муниципальное автономное дошкольное образовательное учреждение «Детский сад № 77 «Зоренька»	Приложение № 7
Муниципальное автономное дошкольное образовательное учреждение Центр развития ребенка – «Детский сад № 88 «Антошка»	Приложение № 8
Муниципальное автономное дошкольное образовательное учреждение Центр развития ребенка – «Детский сад № 91 «Яблонька»	Приложение № 9

4.2. Перечень объектов недвижимого имущества:

Муниципальное автономное общеобразовательное учреждение для детей дошкольного и младшего школьного возраста «Северодвинская прогимназия № 1»	Приложение № 1а
--	-----------------

Муниципальное автономное общеобразовательное учреждение «Средняя общеобразовательная школа № 2»	Приложение № 2а
Муниципальное автономное общеобразовательное учреждение «Средняя общеобразовательная школа № 6 с углубленным изучением иностранных языков»	Приложение № 3а
Муниципальное автономное образовательное учреждение дополнительного образования «Детский центр культуры»	Приложение № 4а
Муниципальное автономное дошкольное образовательное учреждение Центр развития ребенка – «Детский сад № 3 «Морозко»	Приложение № 5а
Муниципальное автономное дошкольное образовательное учреждение Центр развития ребенка – «Детский сад № 8 «Лесная сказка»	Приложение № 6а
Муниципальное автономное дошкольное образовательное учреждение «Детский сад № 77 «Зоренька»	Приложение № 7а
Муниципальное автономное дошкольное образовательное учреждение Центр развития ребенка – «Детский сад № 88 «Антошка»	Приложение № 8а
Муниципальное автономное дошкольное образовательное учреждение Центр развития ребенка – «Детский сад № 91 «Яблонька»	Приложение № 9а

2. Отделу по связям со средствами массовой информации Администрации Северодвинска опубликовать (обнародовать) настоящее постановление в бюллетене нормативно-правовых актов муниципального образования «Северодвинск» «Вполне официально» и разместить на официальном интернет-сайте Администрации Северодвинска.

Глава Северодвинска И.В. Скубенко

Приложение № 1а
к постановлению Администрации Северодвинска от 01.11.2011
№ 446-па в ред. от 07.05.2020 № 224-па

Перечень объектов недвижимого имущества, закрепленного на праве оперативного управления за муниципальным автономным общеобразовательным учреждением для детей дошкольного и младшего школьного возраста «Северодвинская прогимназия № 1», по состоянию на 01.01.2020

№ п/п	Наименование объекта имущества	Инвентарный (учетный) номер	Год ввода в эксплуатацию	Балансовая стоимость, тыс. руб.	Остаточная стоимость, тыс. руб.
1	2	3	4	5	6
Недвижимое имущество					
1	Здание школы	11010210001	1940/2010	155 467,459	116 240,542
2	Здание по адресу: ул. Полярная, 12а (в т.ч. мастерские и галерея)	41010210003	1950	29 202,769	9 055,713
3	Здание гаража	11010210005	1961	134,869	39,023
Итого				184 805,097	125 335,278

Приложение № 2а
к постановлению Администрации Северодвинска от 01.11.2011
№ 446-па в ред. от 07.05.2020 № 224-па

Перечень объектов недвижимого имущества, закрепленного на праве оперативного управления за муниципальным автономным общеобразовательным учреждением «Средняя общеобразовательная школа № 2», по состоянию на 01.01.2020

№ п/п	Наименование объекта имущества	Инвентарный (учетный) номер	Год ввода в эксплуатацию	Балансовая стоимость, тыс. руб.	Остаточная стоимость, тыс. руб.
1	2	3	4	5	6
Недвижимое имущество					
1	Здание школы	11010210001	1979	66 826,10	39 772,43
2	Теплица	11010300004	1979	1 395,27	0,00

3	Забор железобетонный	11010300003	1979	1 116,21	0,00
4	Площадка легкоатлетическая (спортядро)	11010300002	1979	807,69	0,00
5	Наружное освещение спортивно-игровой площадки	21010300006	2009	283,89	0,00
6	Спортивно-игровая площадка	21010300005	2009	2 208,62	1 460,15
Итого				72 637,78	41 232,58

Приложение № 3а
к постановлению Администрации Северодвинска от 01.11.2011
№ 446-на в ред. от 07.05.2020 № 224-на)

Перечень объектов недвижимого имущества, закрепленного на праве оперативного управления за муниципальным автономным общеобразовательным учреждением «Средняя общеобразовательная школа № 6 с углубленным изучением иностранных языков», по состоянию на 01.01.2020

№ п/п	Наименование объекта имущества	Инвентарный (учетный) номер	Год ввода в эксплуатацию	Балансовая стоимость, тыс. руб.	Остаточная стоимость, тыс. руб.
Недвижимое имущество					
1	Здание	11010210001	1980	62 935,957	26 230,713
2	Теплица	11010300003	1980	3 638,534	-
Итого				66 574,491	26 230,713

Приложение № 4а
к постановлению Администрации Северодвинска от 01.11.2011
№ 446-на в ред. от 07.05.2020 № 224-на)

Перечень объектов недвижимого имущества, закрепленного на праве оперативного управления за муниципальным автономным образовательным учреждением дополнительного образования «Детский центр культуры», по состоянию на 01.01.2020

№ п/п	Наименование объекта имущества	Инвентарный (учетный) номер	Год ввода в эксплуатацию	Балансовая стоимость, тыс. руб.	Остаточная стоимость, тыс. руб.
Недвижимое имущество					
1	Здание	11010210001	2011	6 427,70	3 406,27
Итого				6 427,70	3 406,27

Приложение № 5а
к постановлению Администрации Северодвинска от 01.11.2011
№ 446-на в ред. от 07.05.2020 № 224-на)

Перечень объектов недвижимого имущества, закрепленного на праве оперативного управления за муниципальным автономным дошкольным образовательным учреждением Центр развития ребенка – «Детский сад № 3 «Морозко», по состоянию на 01.01.2020

№ п/п	Наименование объекта имущества	Инвентарный (учетный) номер	Год ввода в эксплуатацию	Балансовая стоимость, тыс. руб.	Остаточная стоимость, тыс. руб.
Недвижимое имущество					
1	Здание	11010210001	1986	64 226,100	39 254,149
2	Здание хозяйственного корпуса	11010200079	1986	165,111	110,102
Итого				64 391,211	39 364,251

Приложение № 6а
к постановлению Администрации Северодвинска от 01.11.2011
№ 446-на в ред. от 07.05.2020 № 224-на)

Перечень объектов недвижимого имущества, закрепленного на праве оперативного управления за муниципальным автономным дошкольным образовательным учреждением Центр развития ребенка – «Детский сад № 8 «Лесная сказка», по состоянию на 01.01.2020

№ п/п	Наименование объекта имущества	Инвентарный (учетный) номер	Год ввода в эксплуатацию	Балансовая стоимость, тыс. руб.	Остаточная стоимость, тыс. руб.
Недвижимое имущество					
1	Здание	11010210001	1990	83 186,93	55 370,10
2	Хозяйственный сарай	11010200002	1990	202,76	0,00
Итого				83 389,69	55 370,10

Приложение № 7а
к постановлению Администрации Северодвинска от 01.11.2011
№ 446-на в ред. от 07.05.2020 № 224-на)

Перечень объектов недвижимого имущества, закрепленного на праве оперативного управления за муниципальным автономным дошкольным образовательным учреждением «Детский сад № 77 «Зоренька», по состоянию на 01.01.2020

№ п/п	Наименование объекта имущества	Инвентарный (учетный) номер	Год ввода в эксплуатацию	Балансовая стоимость, тыс. руб.	Остаточная стоимость, тыс. руб.
Недвижимое имущество					
1	Здание по адресу: пр. Бутомы, д. 4А	11010210001	1980	34 869,38	18 698,18
2	Здание по адресу: ул. Мира, д. 13А	11010210002	1968	19 766,23	8 613,54
3	Здание по адресу: ул. Гоголя, д. 3А	11010210001	1959	6 917,85	1 664,03
Итого				61 553,46	28 975,75

Приложение № 8а
к постановлению Администрации Северодвинска от 01.11.2011
№ 446-на в ред. от 07.05.2020 № 224-на)

Перечень объектов недвижимого имущества, закрепленного на праве оперативного управления за муниципальным автономным дошкольным образовательным учреждением Центр развития ребенка – «Детский сад № 88 «Антошка», по состоянию на 01.01.2020

№ п/п	Наименование объекта имущества	Инвентарный (учетный) номер	Год ввода в эксплуатацию	Балансовая стоимость, тыс. руб.	Остаточная стоимость, тыс. руб.
Недвижимое имущество					
1	Здание детского сада общей площадью 2554,4 кв. м, расположенное по адресу: г. Северодвинск, б-р Строителей, д. 23А (в стоимость здания входят: замощения асфальт/бетон общей площадью 1016/31 кв. м, озеленение общей площадью 3648 кв. м, белая площадка общей площадью 19 кв. м, проезды асфальтовые общей площадью 1689 кв. м, детские площадки/игровые площадки общей площадью 950/775 кв. м, забор железобетонный общей площадью 561 кв. м)	11010210001	1984	54 875,321	29 738,706
2	Хозяйственный сарай	11010210002	1984	733,157	423,730
Итого				55 608,478	30 162,436

Приложение № 9а
к постановлению Администрации Северодвинска от 01.11.2011
№ 446-па в ред. от 07.05.2020 № 224-па)

Перечень объектов недвижимого имущества, закрепленного на праве оперативного управления за муниципальным автономным дошкольным образовательным учреждением Центр развития ребенка – «Детский сад № 91 «Яблонька», по состоянию на 01.01.2020

№ п/п	Наименование объекта имущества	Инвентарный (учетный) номер	Год ввода в эксплуатацию	Балансовая стоимость, тыс. руб.	Остаточная стоимость, тыс. руб.
1	2	3	4	5	6
Недвижимое имущество					
1	Здание МАДОУ № 91 «Яблонька»	11010210001	1987	61 813,11	38 202,79
2	Хозяйственный сарай	41011200001	1987	165,11	108,29
Итого				61 978,22	38 311,08

Приложение № 1
к постановлению Администрации Северодвинска от 01.11.2011
№ 446-па в ред. от 07.05.2020 № 224-па)

Перечень объектов особо ценного движимого имущества, закрепленного на праве оперативного управления за муниципальным автономным общеобразовательным учреждением для детей дошкольного и младшего школьного возраста «Северодвинская прогимназия № 1», по состоянию на 01.01.2020

№ п/п	Наименование объекта имущества	Инвентарный (учетный) номер	Год ввода в эксплуатацию	Балансовая стоимость, тыс. руб.	Остаточная стоимость, тыс. руб.
1	2	3	4	5	6
Особо ценное движимое имущество					
1	Детский игровой комплекс с резиновым покрытием	1101030002	2010	141,942	15,377
2	Доска интерактивная с электронной указкой	11010480161	2010	30,534	3,053
3	Доска интерактивная с электронной указкой	11010480162	2010	30,534	3,053
4	Доска интерактивная с электронной указкой	11010480163	2010	30,534	3,053
5	Доска интерактивная с электронной указкой	11010480164	2010	30,534	3,053
6	Доска интерактивная с электронной указкой	11010480165	2010	30,534	3,053
7	Доска интерактивная STIVborg 78 Pro в комплекте	11010460017	2010	56,669	5,667
8	Доска интерактивная STIVborg 78 Pro в комплекте	11010460018	2010	56,669	5,667
9	Доска интерактивная STIVborg 78 Pro в комплекте	11010460019	2010	56,669	5,667
10	Доска интерактивная STIVborg 78 Pro в комплекте	11010460020	2010	56,669	5,667
11	Доска интерактивная STIVborg 78 Pro в комплекте	11010460021	2010	56,669	5,667
12	Доска интерактивная STIVborg 78 Pro в комплекте	11010460022	2010	56,669	5,677
13	Комплект 2 акуст. системы с микшером и усилителем	11010480152	2010	24,730	9,892
14	Компьютер	11040460002	2010	26,600	0,000
15	Копировальный аппарат Canon	11010460015	2010	38,640	0,000
16	Машина поломоечная компактная	11010480172	2010	69,800	0,000
17	Ноутбук HP	11010460069	2010	22,115	0,000
18	Ноутбук HP	11010460071	2010	22,115	0,000
19	Ноутбук HP	11010460072	2010	22,115	0,000
20	Ноутбук HP	11010460073	2010	22,115	0,000

1	2	3	4	5	6
21	Ноутбук Lenovo Idea Pad B570e	11010781021	2012	11,200	0,000
22	Ноутбук Sony Valio EH2E1R	11010781020	2012	18,800	0,000
23	ПО ЛК «Диалог»-Niberulg на 17 пользователей	11010480156	2010	87,240	0,000
24	Проектор Optoma	11010460068	2010	24,650	2,465
25	Телевизор LCD LG 37 LH2000	11010480146	2010	22,990	0,000
26	Телевизор LCD LG 37 LH2000	11010480147	2010	22,990	1,902
27	Телевизор LCD LG 37 LH2000	11010480148	2010	22,990	1,902
28	Узел учета тепла	11010430002	2002	256,693	0,000
29	Цифровое фортепиано Ямаха УЛР S30	11010480153	2010	39,956	3,694
30	Стационарный многозонный металлодетектор «Поиск-3ММ»	11010481052	2018	105,000	85,750
31	Кондиционер DCS-24A	410134081312	2019	81,200	0,000
32	Кондиционер DCS-48A	410134081313	2019	116,800	115,827
33	Короткофокусный проектор Acer H6517ST	410134081319	2019	58,953	0,000
34	Вешалка напольная на 28 крючках (23 шт.)	11010630128	2010	80,040	0,000
35	Комплект мебели для учительской комнаты	11010630427	2014	51,500	14,714
36	Крепления для проекторов (потолочный) (20 шт.)	11010630272	2010	94,000	0,000
37	Мольберт ученический напольный (15 шт.)	11010630127	2010	58,350	0,000
38	Скамья для спортзала (20 шт.)	11010630126	2010	70,000	0,000
39	Станция силовая многофункциональная детская	11010630415	2010	78,900	0,000
40	Стойка баскетбольная переносная с комплектом противовесов	11010630273	2010	37,630	0,000
41	Стойка баскетбольная переносная с комплектом противовесов	11010630274	2010	37,630	0,000
42	Шкаф широкий закрытый (23 шт.)	11010630211	2010	73,600	0,000
43	Шкаф широкий со стеклом (55 шт.)	11010630210	2010	187,000	0,000
44	Щит б/б акриловый игровой на стальной раме	11010630262	2010	22,800	0,000
45	Щит б/б акриловый игровой на стальной раме	11010630263	2010	22,800	0,000
46	Литература	-	2010, 2011, 2012, 2013	246,828	0,000
47	Литература (местный бюджет, переоценка)	-	2010, 2011, 2012	115,9	0,0
48	Морянка: хрестоматия о Русском Севере	-	2013	46,150	0,000
49	Северные кружева из сказок С.Г. Писахова: пособие для учащихся 2-4 классов	-	2013	11,100	0,000
50	Словари	-	2013	6,100	0,000
51	Учебники	-	2012, 2013	256,780	0,000
52	Учебники 2014	-	2014	445,307	0,000
53	Учебники 2015	-	2015	429,154	0,000
54	Учебники 2016	-	2016	393,252	0,000
55	Учебники 2017	-	2017	394,863	0,000
56	Учебники 2018	-	2018	550,928	0,000
57	Учебники 2019	-	2019	579,726	0,000
58	Учебно-методическое пособие	-	2019	0,405	0,000
Итого				6 043,096	300,801

Приложение № 2
к постановлению Администрации Северодвинска от 01.11.2011
№ 446-па в ред. от 07.05.2020 № 224-па)

Перечень объектов особо ценного движимого имущества, закрепленного на праве оперативного управления за муниципальным автономным общеобразовательным учреждением «Средняя общеобразовательная школа № 2», по состоянию на 01.01.2020

№ п/п	Наименование объекта имущества	Инвентарный (учетный) номер	Год ввода в эксплуатацию	Балансовая стоимость, тыс. руб.	Остаточная стоимость, тыс. руб.
1	2	3	4	5	6
Особо ценное движимое имущество					
1	Автомат Калашникова МГМ АК-74 (макет)	11010480388	2007	7,45	0,00

1	2	3	4	5	6
2	Автомат Калашникова МГМ АК-74 (макет)	11010480389	2007	7,45	0,00
3	Акустическая активная 2-полосная система со стойкой	11010480406	2008	45,49	0,00
4	Акустическая активная 2-полосная система со стойкой	11010480407	2008	45,49	0,00
5	Аппарат сварочный ULTRA-160	11010480311	2005	4,42	0,00
6	Аудиомагнитола LG CD-M371AX	11010480329	2006	3,45	0,00
7	Аудиомагнитола LG-LPC LM-535X	11010480330	2006	3,45	0,00
8	Аудиомагнитола LG-LPC LM-535X	11010480331	2006	3,45	0,00
9	Аудиомагнитола LG-LPC LM-535X	11010480332	2006	3,45	0,00
10	Блок питания	11010630734	2009	7,32	0,00
11	В/ф Пособие «ЧП Ю и Р» 1-3ч комплект	11010630184	2011	3,98	0,00
12	Варочная панель ARISTON DZ 02S (IX)	11010420065	2009	5,00	0,00
13	Варочная панель ARISTON DZ 02S (IX)	11010420066	2009	5,00	0,00
14	Вертикальная планировка	11010300001	1979	4 388,11	0,00
15	Велотренажер BC-6900 DX-H	11010630453	2007	7,88	0,00
16	Весы технические с разновесами	11010630545	2008	4,98	0,00
17	Вибромассажер электр. BM-1200GX	11010630456	2007	7,02	0,00
18	Видеокамера цифровая Samsung	11010480399	2007	9,64	0,00
19	Видеомагнитофон Samsung	11010480224	1998	12,50	0,00
20	Видеоплеер SHARP	11010480225	1998	7,21	0,00
21	Вывеска световая (МАОУ «СОШ № 2»)	51023810280	2019	69,90	0,00
22	Вытяжка ELICOR	11010480465	2010	3,92	0,00
23	Вытяжка ELICOR	11010480466	2010	3,92	0,00
24	Гараж ЗСТЗСП-2	11010210002	1987	34,56	20,83
25	Гараж ЗСТЗСП-2	11010210003	1987	34,56	20,83
26	Гарнитур Тралеза	11010630104	1990	3,98	0,00
27	Генератор звуковой	11010630515	2008	3,99	0,00
28	Генератор звуковой частоты	11010630597	2008	7,59	0,00
29	Гербарий к курсу основ общей биологии	11010630672	2008	3,93	0,00
30	Гербарий основные группы растений	11010630675	2008	3,27	0,00
31	Графопроектор	11010480400	2008	5,09	0,00
32	Графопроектор ГП	11010480175	1989	3,72	0,00
33	Датчик объема газа с контролем температуры	11010630508	2008	4,71	0,00
34	Датчик pH	11010630506	2008	5,31	0,00
35	Датчик электропроводности приборов	11010630507	2008	4,50	0,00
36	Дидактика-2-3 к географии раб. место учителя	11010630695	2008	32,40	0,00
37	Документ-камера	11010480157	2010	17,30	0,00
38	Документ-камера	11010480320	2009	32,95	0,00
39	Документ-камера	11010480429	2009	39,90	0,00
40	Дорожка беговая ВТ-271 ОЕ-НАЗ	11010630454	2007	6,86	0,00
41	Дорожка беговая детская	11010630224	2007	3,80	0,00
42	Доска аудиторная	11010630314	2006	3,69	0,00
43	Доска аудиторная	11010630315	2006	3,69	0,00
44	Доска аудиторная	11010630316	2006	3,69	0,00
45	Доска аудиторная	11010630317	2006	3,69	0,00
46	Доска аудиторная	11010630318	2006	3,69	0,00
47	Доска аудиторная	11010630319	2006	3,69	0,00
48	Доска аудиторная	11010630320	2006	3,69	0,00
49	Доска аудиторная	11010630321	2006	3,69	0,00
50	Доска аудиторная	51020630478	2007	3,65	0,00
51	Доска аудиторная	51023810114	2007	3,65	0,00
52	Доска аудиторная	51023810113	2007	3,65	0,00
53	Доска аудиторная	11010630477	2007	3,65	0,00
54	Доска аудиторная	51013810107	2007	5,10	0,00
55	Доска аудиторная	11010630478	2007	5,10	0,00
56	Доска аудиторная	11010630582	2008	6,63	0,00
57	Доска аудиторная	11010630581	2008	6,63	0,00
58	Доска аудиторная 3-элементная	51013810110	2009	4,43	0,00
59	Доска аудиторная 3-элементная	51013810109	2009	4,43	0,00

1	2	3	4	5	6
60	Доска аудиторная 3-элементная	51013810108	2009	4,43	0,00
61	Доска аудиторная 3-элементная	11010630808	2009	4,43	0,00
62	Доска аудиторная 5-элементная комби	11010630694	2008	6,65	0,00
63	Доска ДК 35к (1 и 5 – белая, 2-4 – зеленая (5 раб. поверхностей))	11010630111	2011	6,66	0,00
64	Доска ДК 55к (1, 2, 6, 7 – белая, 3, 4, 5 – зеленая (7 раб. поверхностей))	11010630112	2011	9,11	0,00
65	Доска ДК 55к (1, 2, 6, 7 – белая, 3, 4, 5 – зеленая (7 раб. поверхностей))	11010630113	2011	9,11	0,00
66	Доска ДК 55к (1, 2, 6, 7 – белая, 3, 4, 5 – зеленая (7 раб. поверхностей))	11010630114	2011	9,11	0,00
67	Доска ДК 55к (1, 2, 6, 7 – белая, 3, 4, 5 – зеленая (7 раб. поверхностей))	11010630115	2011	9,11	0,00
68	Доска интерактивная ACTIVLNSPIRE 378PRO	11010460136	2010	28,00	0,00
69	Доска интерактивная ACTIVLNSPIRE 378PRO	11010460146	2010	28,00	0,00
70	Доска интерактивная SMART Board 480 77" с проектором UF65	51023810138	2013	91,77	0,00
71	Доска интерактивная SMART Board 480 77" с проектором UF65	51023810127	2013	91,77	0,00
72	Доска интерактивная SMART Board 480iv	51013460071	2013	97,99	0,00
73	Доска интерактивная SMART Board 480iv	51013460072	2013	97,99	0,00
74	Доска интерактивная SMART Board 480iv	51013460073	2013	97,99	0,00
75	Доска кл. с 5 пов.	51013810105	2004	5,43	0,00
76	Доска кл. с 5 пов.	11010630125	2004	5,43	0,00
77	Доска кл. с 7 пов.	51013810112	2004	5,43	0,00
78	Доска кл. с 7 пов.	11010630124	2004	5,43	0,00
79	Доска кл. 3 секц.	11010630105	1997	9,28	0,00
80	Доска кл. 3 секц.	11010630106	1997	9,28	0,00
81	Доска кл. 3 секц.	11010630107	1997	9,28	0,00
82	Доска интерактивная в комплекте	11010460109	2008	133,10	0,00
83	Доска интерактивная ACTIV board	11010460135	2008	69,43	0,00
84	Доска интерактивная SMART Board 660	51013460030	2012	45,91	0,00
85	Доска интерактивная SMART Board 660	51013460035	2012	45,91	0,00
86	Доска интерактивная SMART Board 660	51013460036	2012	45,91	0,00
87	Доска интерактивная SMART Board 660	51013460037	2012	45,91	0,00
88	Доска интерактивная SMART Board 660	51013460038	2012	45,91	0,00
89	Доска интерактивная SMART Board 660	51013460039	2012	45,91	0,00
90	Доска интерактивная SMART Board 660	51013460040	2012	45,91	0,00
91	Доска интерактивная SMART Board 660	51013460041	2012	45,91	0,00
92	Доска интерактивная SMART Board 660	51013460042	2012	45,91	0,00
93	Доска интерактивная SMART Board 660	51013460043	2012	45,91	0,00
94	Доска интерактивная SMART Board 660	51013460044	2012	45,91	0,00
95	Доска интерактивная SMART Board 660	51013460045	2012	45,91	0,00
96	Доска интерактивная SMART Board 660	51013460046	2012	45,91	0,00
97	Доска интерактивная SMART Board 660	51013460047	2012	45,91	0,00
98	Доска интерактивная SMART Board 660	51013460048	2012	45,91	0,00
99	Доска интерактивная SMART Board 660	51013460049	2012	45,91	0,00
100	Доска интерактивная SMART Board 660	51013460050	2012	45,91	0,00
101	Доска интерактивная SMART Board 660	51013460051	2012	45,91	0,00
102	Доска интерактивная SB M685 с проектором SMART V12	51023810262	2019	110,00	108,17
103	Доска настенная 5-элементная ДН-52 зеленая (3,0*1,0) Витал	11010630182	2010	8,00	0,00

1	2	3	4	5	6
104	Доска настенная 5-элементная	11010630491	2008	6,80	0,00
105	Доска настенная 5-элементная	11010630492	2008	6,80	0,00
106	Дрель аккумулят. 6270 DWPE Makita 12 В	11010630688	2008	4,46	0,00
107	Дрель аккумулят. 6270 DWPE Makita 12 В	11010630689	2008	4,46	0,00
108	Зеленые насаждения	11010910001	1979	270,14	0,00
109	Источник высокого напряжения	11010630617	2008	8,73	0,00
110	Источник постоянного и переменного напряжения	11010630596	2008	9,23	0,00
111	Источник тока высокого напряжения	11010630553	2008	5,85	0,00
112	Коммутатор	11010480427	2009	13,94	0,00
113	Коммутатор (ВКС)	51023810143	2013	6,00	0,00
114	Комп. измерительный блок	11010630534	2008	8,16	0,00
115	Комп. измерительный блок	11010630623	2008	6,29	0,00
116	Комплект Вращение	11010630601	2008	7,86	0,00
117	Комплект дем. моделей «Натуральные элементы таблицы»	11010630511	2008	5,40	0,00
118	Комплект микропрепаратов «Анатомия»	11010630651	2008	4,19	0,00
119	Комплект микропрепаратов «Ботаника»	11010630652	2008	4,19	0,00
120	Комплект микропрепаратов «Ботаника-2»	11010630653	2008	4,19	0,00
121	Комплект микропрепаратов «Зоология»	11010630654	2008	4,19	0,00
122	Комплект микропрепаратов «Общая биология»	11010630685	2008	4,19	0,00
123	Комплект по волновой оптике	11010630620	2008	10,65	0,00
124	Комплект по механике поступательный	11010630600	2008	7,82	0,00
125	Комплект приборов для изуч. принципов радиоприема	11010480348	2006	23,08	0,00
126	Комплект приборов и инструментов топографический	11010480349	2006	7,20	0,00
127	Комплект цифровых измерителей тока и напряжения	11010630524	2008	11,44	0,00
128	Комплект электроснабжения	11010630732	2010	18,00	0,00
129	Комплект электроснабжения кабинета химии	11010630548	2008	16,06	0,00
130	Компьютер библиотекарю	11010460038	2004	16,32	0,00
131	Компьютерный измерительный блок	11010460077	2006	9,81	0,00
132	Контейнер для мусора	11010630126	2000	6,96	0,00
133	Контейнер металлический для твердых бытовых отходов	11010630858	2010	5,60	0,00
134	Копиров. токарного станка Корвет	11010480420	2008	5,20	0,00
135	Компьютер персональный Intel core i7/ H77-G41/8gb/660/ DVD-RW/600w комплект	41010460168	2014	35,00	0,00
136	Компьютер	11010460047	2006	15,49	0,00
137	Компьютер	11010460108	2008	21,75	0,00
138	Компьютер Celeron 310	11010460055	2006	17,00	0,00
139	Компьютер Celeron 310	11010460056	2006	17,00	0,00
140	Компьютер Celeron 310	11010460057	2006	17,00	0,00
141	Компьютер Celeron 310	11010460058	2006	17,00	0,00
142	Компьютер Celeron 310	11010460059	2006	17,00	0,00
143	Компьютер Celeron 310	11010460060	2006	17,00	0,00
144	Компьютер Celeron 310	11010460061	2006	17,00	0,00
145	Компьютер Celeron 310	11010460062	2006	17,00	0,00
146	Компьютер Celeron 310	11010460063	2006	17,00	0,00
147	Компьютер Celeron 310	11010460064	2006	17,00	0,00
148	Компьютер Celeron 310	11010460065	2006	17,00	0,00
149	Компьютер Celeron 310	11010460066	2006	17,00	0,00
150	Компьютер Celeron 310	11010460067	2006	17,00	0,00
151	Компьютер Celeron 310	11010460068	2006	17,00	0,00
152	Компьютер Celeron 310	11010460069	2006	17,00	0,00
153	Компьютер Celeron 310	11010460070	2006	17,00	0,00
154	Компьютер Celeron 310	11010460071	2006	17,00	0,00
155	Компьютер Celeron 310	11010460072	2006	17,00	0,00
156	Компьютер Proview	11010460078	2007	27,87	0,00

1	2	3	4	5	6
157	Компьютер Proview	11010460079	2007	22,63	0,00
158	Компьютер Proview	11010460081	2007	13,64	0,00
159	Компьютер Proview	11010460082	2007	13,64	0,00
160	Компьютер Proview	11010460083	2007	13,64	0,00
161	Компьютер Proview	11010460085	2007	13,64	0,00
162	Компьютер Proview	11010460086	2007	13,64	0,00
163	Компьютер Proview	11010460087	2007	13,64	0,00
164	Компьютер Формоза	11010460125	2008	21,00	0,00
165	Компьютер Формоза	11010460126	2008	21,00	0,00
166	Компьютер Формоза	11010460127	2008	21,00	0,00
167	Компьютер Формоза	11010460128	2008	21,00	0,00
168	Компьютер Формоза	11010460129	2008	21,00	0,00
169	Компьютер Формоза	11010460130	2008	21,00	0,00
170	Компьютер Формоза	11010460131	2008	21,00	0,00
171	Компьютер Формоза	11010460132	2008	21,00	0,00
172	Компьютер Формоза	11010460134	2008	21,00	0,00
173	Компьютер Формоза CEL	11010460142	2010	13,38	0,00
174	Компьютер Формоза CEL	11010460143	2010	13,38	0,00
175	Компьютер Формоза CEL	11010460144	2010	13,38	0,00
176	Компьютер Формоза CEL	11010460145	2010	13,38	0,00
177	КМА Цифровой копир + лоток ручной подачи	11010460076	2006	41,80	0,00
178	Кресло зубо врачебное	11010470003	1979	6,62	0,00
179	Комплект по геометрической оптике на магнитных держателях	11010630619	2008	10,65	0,00
180	Кухонный гарнитур	11010630736	2011	28,00	0,00
181	Литература (бюджет)	11010781000	2012	656,85	0,00
182	Литература переоценка (бюджет)	11010781001	2008	468,46	0,00
183	Лазерное МФУ (цветное) 6015B	51023810190	2014	10,99	0,00
184	Лазерное МФУ (цветное) 6015B	51023810191	2014	10,99	0,00
185	Магнитофон LG 54	11010480460	2010	3,73	0,00
186	Магнитофон LG 54	11010480461	2010	3,73	0,00
187	Магнитофон LG 54	11010480462	2010	3,73	0,00
188	Магнитофон Айва CS-W-520	11010480226	1998	4,95	0,00
189	Макет автомата АК-47	51013810009	2007	7,04	0,00
190	Макет автомата АК-47	51013810010	2007	7,04	0,00
191	Макет автомата АК-47	51013810011	2007	7,04	0,00
192	Макет автомата АК-47	51013810012	2007	7,04	0,00
193	Макет автомата АК-47	51013810013	2007	7,04	0,00
194	Манекен	11010630641	2008	5,50	0,00
195	Машина волновая	11010480343	2006	6,62	0,00
196	Машина швейная Famali	11010630327	2006	5,16	0,00
197	Машина швейная Famali	11010630328	2006	5,16	0,00
198	Машина швейная Famali	11010630329	2006	5,16	0,00
199	Машина швейная Janome 18D	11010480417	2008	8,99	0,00
200	Машина швейная Janome-5515	11010480423	2009	7,50	0,00
201	Машина швейная Janome-5515	11010480424	2009	7,50	0,00
202	Машина швейная Janome-5515	11010480425	2009	7,50	0,00
203	Машина швейная Janome-5515	11010480426	2009	7,50	0,00
204	Машина швейная Чайка кл. 116-2-22	11010480147	1986	3,92	0,00
205	Машина электрофорная	11010630518	2008	4,56	0,00
206	Микшерная консоль со встроенными эффектами	11010480411	2008	29,35	0,00
207	Микроскоп Levenhuk D50L NG	51013480030	2013	8,59	0,00
208	Микроскоп Levenhuk D50L NG	51013480031	2013	8,59	0,00
209	Мобильный компьютер для управления интерактивной системой LENOVO (ВКС)	51023810142	2013	35,00	0,00
210	Многофункц. комплекс преподавателя Дидактика-2-1	11010630642	2008	28,04	0,00
211	Монитор CRT 17" Proview	11010460050	2006	4,42	0,00
212	Монитор LG TFT	11010460153	2010	9,14	0,00
213	Монитор LG TFT	11010460154	2010	8,10	0,00
214	Мультимедиа-проектор Sanyo	11010460123	2008	43,51	0,00
215	Музыкальный инструмент Эми Casio CTK-691	11010480306	2005	12,62	0,00
216	Музыкальный центр Samsung MM-ДВ9	11010480324	2006	8,68	0,00
217	МФУ Samsung SCX-3400	51023810115	2013	9,08	0,00

1	2	3	4	5	6
218	МФУ KONICA MINOLTA Bizhub185 с пусковым тонером	41010460174	2014	17,50	0,00
219	Металлодетектор «Поиск-ЗММ» (стационарный многозонный)	51012410303	2018	105,00	77,50
220	Ноутбук HP G62-b11ER	11010460151	2010	22,12	0,00
221	Ноутбук HP G62-b11ER	11010460152	2010	22,12	0,00
222	Ноутбук HP Mini	11010460155	2010	18,11	0,00
223	Ноутбук Samsung	11010460110	2008	26,06	0,00
224	Ноутбук Samsung	11010460141	2010	23,20	0,00
225	Ноутбук Samsung	11010460156	2010	22,19	0,00
226	Ноутбук Samsung	11010460157	2010	22,19	0,00
227	Ноутбук Samsung NP-Q330-JS02	11010460158	2011	26,68	0,00
228	Ноутбук Samsung R20/FYOC	11010460111	2008	22,25	0,00
229	Ноутбук Samsung R60	11010460124	2008	25,00	0,00
230	Ноутбук Acser	11010460139	2009	21,36	0,00
231	Ноутбук HP 530CM-520	11010460112	2008	16,50	0,00
232	Ноутбук HP 530CM-520	11010460113	2008	16,50	0,00
233	Ноутбук Asus X55C-S0123H Pentium	51023810128	2013	19,77	0,00
234	Ноутбук Asus X55C-S0123H Pentium	51023810129	2013	19,77	0,00
235	Ноутбук Asus X55C-S0123H Pentium	51023810130	2013	19,77	0,00
236	Ноутбук Asus X55C-S0123H Pentium	51023810131	2013	19,77	0,00
237	Ноутбук Asus X55C-S0123H Pentium	51023810132	2013	19,77	0,00
238	Ноутбук Asus X55C-S0123H Pentium	51023810133	2013	19,77	0,00
239	Ноутбук Asus X55C-S0123H Pentium	51023810134	2013	19,77	0,00
240	Ноутбук Asus X55C-S0123H Pentium	51023810135	2013	19,77	0,00
241	Ноутбук Asus X55C-S0123H Pentium	51023810136	2013	19,77	0,00
242	Ноутбук Dell inspiron	51013460074	2013	19,99	0,00
243	Ноутбук Dell inspiron	51013460075	2013	19,99	0,00
244	Ноутбук Dell inspiron	51013460076	2013	19,99	0,00
245	Ноутбук HP Pavilion	51023810116	2013	19,00	0,00
246	Ноутбук HP Pavilion	51023810118	2013	19,00	0,00
247	Ноутбук HP Pavilion	51023810119	2013	19,00	0,00
248	Ноутбук HP Pavilion	51023810120	2013	19,00	0,00
249	Ноутбук HP Pavilion	51023810121	2013	19,00	0,00
250	Ноутбук HP Pavilion	51023810122	2013	19,00	0,00
251	Ноутбук HP Pavilion	51023810124	2013	19,00	0,00
252	Ноутбук HP Pavilion	51023810123	2013	19,00	0,00
253	Ноутбук Lenovo IdeaPad G5045 E1 6010/2Gb/250Gb/AMD	41012431098	2015	18,70	0,00
254	Ноутбук Lenovo IdeaPad G5045 E1 6010/2Gb/250Gb/AMD	41012431099	2015	18,70	0,00
255	Ноутбук Lenovo IdeaPad G5045 E1 6010/2Gb/250Gb/AMD	41012431100	2015	18,70	0,00
256	Ноутбук Lenovo IdeaPad G5045 E1 6010/2Gb/250Gb/AMD	41012431101	2015	18,70	0,00
257	Ноутбук Lenovo IdeaPad G5045 E1 6010/2Gb/250Gb/AMD	41012431102	2015	18,70	0,00
258	Набор датчиков ионизирующего излучения	11010630629	2008	3,65	0,00
259	Набор демонстрационный Геометрическая оптика	11010630525	2008	13,82	0,00
260	Набор демонстрационный Ванна волновая	11010630604	2008	8,64	0,00
261	Набор демонстрационный Тепловые явления	11010630607	2008	7,21	0,00
262	Набор для изучения движения электронов	11010630612	2008	5,67	0,00
263	Набор для исследования переменного тока и электромагнитных явлений	11010630611	2008	5,67	0,00
264	Набор для исследования принципов радиосвязи	11010630614	2008	15,36	0,00
265	Набор для исследования тока в полупроводниках	11010630610	2008	5,67	0,00
266	Набор для исследования электрических цепей постоянного тока	11010630609	2008	7,69	0,00
267	Набор для моделирования строения неорганических веществ	11010630564	2008	24,65	0,00

1	2	3	4	5	6
268	Набор для моделирования строения органических веществ	11010630565	2008	24,65	0,00
269	Набор кристаллических решеток	11010630562	2008	9,66	0,00
270	Набор «Механика»	11010630521	2008	10,16	0,00
271	Набор электроизмерительных приборов	11010630595	2008	8,41	0,00
272	Набор посуды и принадлежностей для демонстрации опытов	11010630547	2008	34,41	0,00
273	Набор «Механика»	11013810032	2008	4,54	0,00
274	Набор «Механика»	11013810031	2008	4,54	0,00
275	Набор «Механика»	11013810030	2008	4,54	0,00
276	Набор «Механика»	11013810029	2008	4,54	0,00
277	Набор «Механика»	11013810028	2008	4,54	0,00
278	Набор «Механика»	11013810027	2008	4,54	0,00
279	Набор «Механика»	11013810026	2008	4,54	0,00
280	Набор «Механика»	11013810025	2008	4,54	0,00
281	Набор «Механика»	11013810024	2008	4,54	0,00
282	Набор «Механика»	11013810023	2008	4,54	0,00
283	Набор «Механика»	11013810022	2008	4,54	0,00
284	Набор «Механика»	11013810021	2008	4,54	0,00
285	Набор «Механика»	11013810020	2008	4,54	0,00
286	Набор «Механика»	11013810019	2008	4,54	0,00
287	Набор «Механика»	11010630528	2008	4,54	0,00
288	Набор по механике	51013810019	2008	4,98	0,00
289	Набор по механике	51013810018	2008	4,98	0,00
290	Набор по механике	51013810017	2008	4,98	0,00
291	Набор по механике	51013810016	2008	4,98	0,00
292	Набор по механике	51013810015	2008	4,98	0,00
293	Набор по механике	51013810014	2008	4,98	0,00
294	Набор по механике	11010630591	2008	4,98	0,00
295	Набор по механике	11010630590	2008	4,98	0,00
296	Набор по механике	51013810021	2008	4,98	0,00
297	Набор по механике	51013810022	2008	4,98	0,00
298	Набор по механике	51013810023	2008	4,98	0,00
299	Набор по механике	51013810024	2008	4,98	0,00
300	Набор по механике	51013810025	2008	4,98	0,00
301	Набор по механике	51013810026	2008	4,98	0,00
302	Набор по механике	51013810020	2008	4,98	0,00
303	Набор по электричеству	11010600591	2008	3,66	0,00
304	Набор по электричеству	51013810028	2008	3,66	0,00
305	Набор по электричеству	51013810029	2008	3,66	0,00
306	Набор по электричеству	51013810030	2008	3,66	0,00
307	Набор по электричеству	51013810031	2008	3,66	0,00
308	Набор по электричеству	51013810032	2008	3,66	0,00
309	Набор по электричеству	51013810033	2008	3,66	0,00
310	Набор по электричеству	51013810034	2008	3,66	0,00
311	Набор по электричеству	51013810035	2008	3,66	0,00
312	Набор по электричеству	51013810036	2008	3,66	0,00
313	Набор по электричеству	51013810037	2008	3,66	0,00
314	Набор по электричеству	51013810038	2008	3,66	0,00
315	Набор по электричеству	51013810039	2008	3,66	0,00
316	Набор по электричеству	51013810040	2008	3,66	0,00
317	Набор по электричеству	51013810041	2008	3,66	0,00
318	Набор посуды и принадлежностей для курса «Основы химического анализа»	11010630561	2008	6,97	0,00
319	Набор посуды и принадлежностей для курса «Основы химического анализа»	51013810064	2008	6,97	0,00
320	Набор посуды и принадлежностей для курса «Основы химического анализа»	51013810065	2008	6,97	0,00
321	Набор посуды и принадлежностей для курса «Основы химического анализа»	51013810066	2008	6,97	0,00
322	Набор посуды и принадлежностей для курса «Основы химического анализа»	51013810067	2008	6,97	0,00
323	Набор посуды и принадлежностей для курса «Основы химического анализа»	51013810068	2008	6,97	0,00
324	Набор посуды и принадлежностей для курса «Основы химического анализа»	51013810069	2008	6,97	0,00

1	2	3	4	5	6
325	Набор посуды и принадлежностей для курса «Основы химического анализа»	51013810070	2008	6,97	0,00
326	Набор посуды и принадлежностей для курса «Основы химического анализа»	51013810071	2008	6,97	0,00
327	Набор посуды и принадлежностей для курса «Основы химического анализа»	51013810072	2008	6,97	0,00
328	Набор посуды и принадлежностей для курса «Основы химического анализа»	51013810073	2008	6,97	0,00
329	Набор посуды и принадлежностей для курса «Основы химического анализа»	51013810074	2008	6,97	0,00
330	Набор посуды и принадлежностей для курса «Основы химического анализа»	51013810075	2008	6,97	0,00
331	Набор посуды и принадлежностей для курса «Основы химического анализа»	51013810076	2008	6,97	0,00
332	Набор посуды и принадлежностей для курса «Основы химического анализа»	51013810077	2008	6,97	0,00
333	Набор спектральных трубок с источником питания	11010630621	2008	4,58	0,00
334	Набор «Тепловые Явления» дем.	11010630522	2008	5,18	0,00
335	Набор флаконов растворов реактивов (250 мл)	11010630551	2008	3,26	0,00
336	Набор «Электричество»	11010630523	2008	5,18	0,00
337	Набор «Электричество»	51013810044	2008	5,18	0,00
338	Набор «Электричество»	51013810043	2008	5,18	0,00
339	Набор «Электричество»	11010630526	2008	3,15	0,00
340	Набор «Электричество»	51013810046	2008	3,15	0,00
341	Набор «Электричество»	51013810047	2008	3,15	0,00
342	Набор «Электричество»	51013810048	2008	3,15	0,00
343	Набор «Электричество»	51013810049	2008	3,15	0,00
344	Набор «Электричество»	51013810050	2008	3,15	0,00
345	Набор «Электричество»	51013810051	2008	3,15	0,00
346	Набор «Электричество»	51013810052	2008	3,15	0,00
347	Набор «Электричество»	51013810053	2008	3,15	0,00
348	Набор «Электричество»	51013810054	2008	3,15	0,00
349	Набор «Электричество»	51013810055	2008	3,15	0,00
350	Набор «Электричество»	51013810056	2008	3,15	0,00
351	Набор «Электричество»	51013810057	2008	3,15	0,00
352	Набор «Электричество»	51013810058	2008	3,15	0,00
353	Набор «Электричество»	51013810059	2008	3,15	0,00
354	Набор-практикум «Электродинамика»	11010630529	2008	5,80	0,00
355	Набор-практикум «Электродинамика»	51013810062	2008	5,80	0,00
356	Набор-практикум «Электродинамика»	51013810061	2008	5,80	0,00
357	Наборы по термодинамике, газовым законам	11010630606	2008	7,39	0,00
358	Нагревательные приборы	11010630546	2008	3,79	0,00
359	Насос вакуумный Комовского	11010480342	2006	5,38	0,00
360	Насос вакуумный Комовского	11010630516	2008	5,40	0,00
361	Насос вакуумный с колпаком и тарелкой	11010630599	2008	5,34	0,00
362	Ноутбук Toshiba Satellite	11010460097	2007	21,96	0,00
363	Оверлок Janome 205D	11010480416	2008	9,25	0,00
364	Пила монтажная 2414 NB Makita	11010630686	2008	7,80	0,00
365	Пила цепная Олео-Мак 936	11010480308	2005	6,88	0,00
366	Планшет ACTIV	11010460138	2008	4,24	0,00
367	Планшет графический Activslate	11010460147	2008	11,65	0,00
368	Планшет графический Activslate	11010460148	2008	11,65	0,00
369	Пресс-ножницы C-229A ТУ-2267-7122	11010480152	1987	13,91	0,00
370	Принтер Canon струйный мини-фото	11010460116	2008	3,62	0,00
371	Принтер HP Desk	11010460115	2008	8,20	0,00
372	Принтер HP Desk Jet 9803	11010460122	2008	17,30	0,00

1	2	3	4	5	6
373	Принтер HP Lazer jet	11010460052	2006	5,74	0,00
374	Принтер HP Lazer Jet	11010460080	2007	3,87	0,00
375	Принтер HP Color Lazer Jet	11010460105	2007	9,94	0,00
376	Принтер HP Color Lazer Jet	11010460107	2007	9,94	0,00
377	Проектор EPSON	11010480430	2010	24,78	0,83
378	Проектор Mitsubishi	11010480317	2006	44,28	0,00
379	Проектор Sanyo PLC-XW 55A2000	11010480413	2008	21,15	0,00
380	Проектор Acer X1273 DLP	51023810177	2014	33,33	0,00
381	Проектор Acer X1273 DLP	51023810178	2014	33,33	0,00
382	Проектор Acer X1273 DLP	51023810179	2014	33,33	0,00
383	Проектор мультимедиа Sanyo PLC-XW55A	11010480401	2008	21,55	0,00
384	Проектор Beng MX525 DLP	41023810176	2014	20,00	0,00
385	Проигрыватель MD TASCAM	11010480405	2008	46,35	0,00
386	Проектор Optoma DX319	11010480467	2011	18,10	0,00
387	Проектор Optoma DX319p	11010480153	2010	24,65	2,46
388	Проектор Optoma DX319p	11010480154	2010	24,65	2,46
389	Проектор Optoma	11010480155	2010	19,14	0,00
390	Проектор ViewSonic PJD5555 WDLР 3300Lm (1280x800)	41012431103	2015	48,00	28,80
391	Проектор ViewSonic PJD5234 DLP 2800Lm (1024x768)	41012431104	2015	36,80	0,00
392	Рабочее место учителя	11010630165	2004	4,67	0,00
393	Рабочее место учителя	11010630166	2004	4,67	0,00
394	Рабочее место ученика	51013810103	2004	3,41	0,00
395	Рабочее место ученика	51013810086	2004	3,41	0,00
396	Рабочее место ученика	51013810085	2004	3,41	0,00
397	Рабочее место ученика	51013810084	2004	3,41	0,00
398	Рабочее место ученика	51013810083	2004	3,41	0,00
399	Рабочее место ученика	51013810082	2004	3,41	0,00
400	Рабочее место ученика	51013810081	2004	3,41	0,00
401	Рабочее место ученика	51013810080	2004	3,41	0,00
402	Рабочее место ученика	51013810079	2004	3,41	0,00
403	Рабочее место ученика	51013810078	2004	3,41	0,00
404	Рабочее место ученика	51013810095	2004	3,41	0,00
405	Рабочее место ученика	51013810096	2004	3,41	0,00
406	Рабочее место ученика	51013810097	2004	3,41	0,00
407	Рабочее место ученика	51013810098	2004	3,41	0,00
408	Рабочее место ученика	51013810099	2004	3,41	0,00
409	Рабочее место ученика	51013810100	2004	3,41	0,00
410	Рабочее место ученика	51013810101	2004	3,41	0,00
411	Рабочее место ученика	51013810102	2004	3,41	0,00
412	Рабочее место ученика	51013810093	2004	3,41	0,00
413	Рабочее место ученика	51013810094	2004	3,41	0,00
414	Рабочее место ученика	51013810087	2004	3,41	0,00
415	Рабочее место ученика	51013810088	2004	3,41	0,00
416	Рабочее место ученика	51013810089	2004	3,41	0,00
417	Рабочее место ученика	51013810090	2004	3,41	0,00
418	Рабочее место ученика	51013810091	2004	3,41	0,00
419	Рабочее место ученика	51013810092	2004	3,41	0,00
420	Радиосистема двухантенная с капсулем SHURE	11010480412	2008	19,89	0,00
421	Рейсмус Корвет 21	11010480309	2005	12,84	0,00
422	Сервер i7-6700/MBD-X11SAE-O/16GB DDR4/1TBx2	41012410230	2016	93,20	0,00
423	Серия таблиц по неорганической химии	11010630541	2008	4,47	0,00
424	Серия таблиц по органической химии	11010630570	2008	4,47	0,00
425	Система видеоконференцсвязи с управляемой камерой LifeSize (БК)	51023810140	2013	467,20	61,18
426	Система вывода изображения и интерактивной работы с ним ActivBoard (БК)	51023810141	2013	161,13	63,11
427	Сканер	11010460049	2006	3,14	0,00
428	Скелет человека малый	11010630650	2008	3,99	0,00
429	Справочно-информационный стенд «Периодическая система»	11010630566	2008	26,09	0,00
430	Станок заточный	11010480191	1990	6,11	0,00
431	Станок сверлильный 2М	11010480014	1979	4,81	0,00
432	Станок сверлильный ВСН	11010480209	1991	11,70	0,00
433	Станок токарно-винторезный ТВ-М-80803	11010480145	1986	71,20	0,00

1	2	3	4	5	6
434	Станок токарный по дереву ТП-40-1	11010480235	1988	61,52	0,00
435	Станок сверлильный СПВШ-1	11010480170	1989	7,26	0,00
436	Станок токарно-винторезный	11010480055	1979	8,11	0,00
437	Станок токарно-винторезный ТВ-6М	11010480172	1989	31,22	0,00
438	Станок токарный по дереву	11010480015	1979	3,30	0,00
439	Станок токарный по дереву STD	11010480206	1991	21,81	0,00
440	Станок фрезерный НТФ-110	11010480056	1979	16,02	0,00
441	Степпер для залов BS-2400	11010630471	2007	6,16	0,00
442	Стол демонстрационный приставной	11010630735	2009	7,35	0,00
443	Стол демонстрационный приставной для каб. химии	11010630742	2009	6,86	0,00
444	Стол демонстрационный физический	11013810017	2008	6,75	0,00
445	Стол демонстрационный физический	11010630499	2008	6,75	0,00
446	Стол демонстрационный физический	11010630643	2008	14,39	0,00
447	Стол для настольного тенниса с сеткой	11010630584	2008	10,00	0,00
448	Стол настольного тенниса	11010630332	2006	5,23	0,00
449	Стол обеденный	11013810079	2011	4,00	0,00
450	Стол обеденный	11013810078	2011	4,00	0,00
451	Стол пристенный	11010630769	2009	3,09	0,00
452	Стол ученический лаб. для каб. химии	11010630802	2009	3,50	0,00
453	Стол ученический лаб. для каб. химии	11013810064	2009	3,50	0,00
454	Стол ученический лаб. для каб. химии	11013810065	2009	3,50	0,00
455	Стол ученический лаб. для каб. химии	11013810066	2009	3,50	0,00
456	Стол ученический лаб. для каб. химии	11013810067	2009	3,50	0,00
457	Стол ученический лаб. для каб. химии	11013810068	2009	3,50	0,00
458	Стол ученический лаб. для каб. химии	11013810069	2009	3,50	0,00
459	Стол ученический лаб. для каб. химии	11013810070	2009	3,50	0,00
460	Стол ученический лаб. для каб. химии	11013810071	2009	3,50	0,00
461	Стол ученический лаб. для каб. химии	11013810072	2009	3,50	0,00
462	Стол ученический лаб. для каб. химии	11013810073	2009	3,50	0,00
463	Стол ученический лаб. для каб. химии	11013810074	2009	3,50	0,00
464	Стол ученический лаб. для каб. химии	11013810075	2009	3,50	0,00
465	Стол ученический лаб. для каб. химии	11013810076	2009	3,50	0,00
466	Стол ученический лаб. для каб. химии	11013810077	2009	3,50	0,00
467	Стружкоотсос DC-1300JET	11010630690	2008	16,55	0,00
468	Таблицы демонстрационные Строение тела	11010630658	2008	4,55	0,00
469	Телевизор DAEWOO	11010480221	1998	12,30	0,00
470	Телевизор Samsung LE40S62B	11010480402	2008	35,99	0,00
471	Телевизор Samsung CS-21Z30ZQQ с плоским экраном	11010480386	2007	5,56	0,00
472	Телевизор Samsung CS-21Z30ZQQ с плоским экраном	11010480387	2007	5,56	0,00
473	Телевизор Samsung-5073ZR	11010480222	1998	14,61	0,00
474	Телевизор Toshiba	11010480464	2010	20,55	0,00
475	Телевизор AKIRA	11010480246	2003	5,75	0,00
476	Телевизор AKIRA	11010480325	2006	4,60	0,00
477	Телевизор AKIRA	11010480326	2006	4,60	0,00
478	Телевизор AKIRA	11010480327	2006	4,60	0,00
479	Телевизор AKIRA	11010480328	2006	4,60	0,00
480	Телевизор Горизонт	11010480338	2006	3,26	0,00
481	Телевизор Горизонт 63CTV-656-1	11010480220	1998	5,61	0,00
482	Тележка	11010620022	1989	4,21	0,00
483	Тележка для столовой	11010420023	1987	7,75	0,00

1	2	3	4	5	6
484	Термометр электронный	11010630557	2008	4,76	0,00
485	Термометр электронный ТЭН-5	11010630627	2008	3,94	0,00
486	Тир лазерный	11010630481	2007	4,82	0,00
487	Тир лазерный	51013810005	2007	4,82	0,00
488	Тир лазерный	51013810006	2007	4,82	0,00
489	Тир лазерный	51013810007	2007	4,82	0,00
490	Тир лазерный	51013810008	2007	4,82	0,00
491	Тир лазерный	51013810004	2007	4,82	0,00
492	Трансформатор универсальный	11010630616	2008	10,01	0,00
493	Тренажер гребной BR-220	11010630452	2007	3,43	0,00
494	Тренажер грузовой Тип-2	11010630331	2006	13,39	0,00
495	Тренажер силовой BMG-300C	11010630455	2007	12,32	0,00
496	Тренажер эллиптический BF-6640 XB	11010630451	2007	6,08	0,00
497	Тумба под мойку 850x600x600	11010630803	2011	4,40	0,00
498	Тумба-мойка лабораторная	11010630644	2008	4,30	0,00
499	Указка электронная АСТІV	11010460137	2008	4,26	0,00
500	Усилитель У-100	11010480052	1979	10,74	0,00
501	Установка стоматологическая	11010470002	1979	7,18	0,00
502	Учебники (бюджет)	11010719008	2012	477,55	0,00
503	Учебники (бюджет)	51013810003	2013	1 150,07	0,00
504	Учебники (бюджет)	41013810004	2014	1 010,90	0,00
505	Учебники (бюджет) 2015	41013810005	2015	995,68	0,00
506	Учебники (бюджет) 2016	51013810004	2016	779,72	0,00
507	Учебники переоценка (бюджет)	11010781002	2010	0,08	0,00
508	Фотоаппарат Sony	11010480463	2010	17,80	0,00
509	Фотоаппарат OLIMPUS FE	11010480398	2007	4,20	0,00
510	Холодильник Бирюса-10	11010480072	1979	4,17	0,00
511	Холодильник Бирюса-3 КШ-160	11010480080	1979	4,19	0,00
512	Холодильник Ладога-40М	11010480168	1988	4,71	0,00
513	Циркулярная пила	11010630448	2007	3,06	0,00
514	Шкаф-стеллаж 2100x1150x350	11010630804	2011	4,70	0,00
515	Шкаф-стеллаж 2100x1150x350	11010630805	2011	4,70	0,00
516	Шкаф для документов закрытый	11010630016	2008	4,25	0,00
517	Шкаф для документов закрытый	11010630017	2008	4,25	0,00
518	Шкаф для документов закрытый	11010630015	2008	4,25	0,00
519	Шкаф для документов закрытый	11010630014	2008	4,25	0,00
520	Шкаф книжный п/откр.	51023810192	2014	4,31	0,00
521	Шкаф книжный п/откр.	51023810193	2014	4,31	0,00
522	Шкаф книжный п/откр.	51023810194	2014	4,32	0,00
523	Шкаф книжный п/откр.	51023810195	2014	4,32	0,00
524	Шкаф книжный п/откр.	51023810196	2014	4,32	0,00
525	Шкаф для одежды	11010630493	2008	4,50	0,00
526	Шкаф для одежды	11010630743	2009	4,50	0,00
527	Шкаф для одежды 2-створчатый	11010630646	2008	4,29	0,00
528	Шкаф для пособий и книг	11010630494	2008	4,50	0,00
529	Шкаф для пособий и книг	11013810014	2008	4,50	0,00
530	Шкаф для пособий и книг	11013810015	2008	4,50	0,00
531	Шкаф для пособий и книг	11013810016	2008	4,50	0,00
532	Шкаф для пособий и книг	11010630744	2009	4,50	0,00
533	Шкаф для пособий и книг	11010630745	2009	4,50	0,00
534	Шкаф для пособий и книг	11010630746	2009	4,50	0,00
535	Шкаф для пособий и книг	11010630747	2009	4,50	0,00
536	Шкаф духовой ZANUSSI ZOB 141X	11010420067	2009	12,99	0,00
537	Экран проекционный	11010480250	2004	3,20	0,00
538	Экран с электроприводом ScreenMedia SCM-1106 Champion 244x244 см	41012431097	2015	19,30	0,00
539	Электрометры с принадлежностями	11010630615	2008	3,61	0,00
540	Электротелефон Vega-119-стерео	11010480184	1989	15,35	0,00
541	Эпипроектор	11010480156	1987	4,40	0,00
542	Витрина 1200x1200x450	21010630022	2008	4,00	0,00
543	Витрина 1200x1200x450	21010630021	2008	4,00	0,00
544	Витрина из алюминиевого профиля 1000x600x600	21010630697	2008	5,21	0,00

1	2	3	4	5	6
545	Ворота футбольные	21010630853	2009	26,14	0,00
546	Ворота футбольные	21010630759	2009	26,14	0,00
547	Ворота хоккейные	21010630760	2009	9,30	0,00
548	Ворота хоккейные	21010630761	2009	9,30	0,00
549	Диван	21010630112	2000	6,43	0,00
550	Комплект лыж	21010630014	2004	3,06	0,00
551	Комплект лыж	21013810015	2004	3,06	0,00
552	Комплект лыж	21013810016	2004	3,06	0,00
553	Комплект лыж	21013810017	2004	3,06	0,00
554	Комплект лыж	21013810018	2004	3,06	0,00
555	Комплект лыж	21013810019	2004	3,06	0,00
556	Комплект лыж	21013810020	2004	3,06	0,00
557	Комплект лыж	21013810021	2004	3,06	0,00
558	Комплект лыж	21013810022	2004	3,06	0,00
559	Комплект лыж	21013810023	2004	3,06	0,00
560	Литература переоценка (внебюджет)	21010781003	2010	0,28	0,00
561	Литература-2 (внебюджет)	21010781001	2010	4,58	0,00
562	Литература-3 (внебюджет)	21010781000	2010	25,00	0,00
563	Литература-4 (внебюджет)	21010781002	2010	21,36	0,00
564	Магнитола Samsung-306	21010480238	2001	6,79	0,00
565	Озеленение	21010910002	2008	3,30	0,00
566	Печь микроволновая	21010630178	2004	4,15	0,00
567	Принтер EPSON	21010460040	2004	7,20	0,00
568	Проектор Toshiba	21010480249	2004	33,60	0,00
569	Радиотелефон	21010480297	2001	4,93	0,00
570	Радиотелефон	21010480298	2001	4,93	0,00
571	Стойка баскетбольная	21010630758	2009	21,85	0,00
572	Стойка баскетбольная	21010630854	2009	21,85	0,00
573	Стойка баскетбольная	21010630855	2009	21,85	0,00
574	Стойка баскетбольная	21010630856	2009	21,85	0,00
575	Стойка волейбольная	21013810014	2010	6,00	0,00
576	Стойка волейбольная	21010630757	2010	6,00	0,00
577	Телефон-факс	21010480341	2006	7,00	0,00
578	Тумба	21013810106	2009	4,54	0,00
579	Тумба	21013810105	2009	4,54	0,00
580	Тумба	21013810104	2009	4,54	0,00
581	Фотоаппарат Canon	21010480421	2008	3,39	0,00
582	Хоккейный борт	21010630756	2009	813,84	0,00
583	Шкаф-стеллаж	21010630730	2009	3,22	0,00
584	Учебники (бюджет) 2017	41012710256	2017	807,59	0,00
585	Учебники (бюджет) 2018	41012710318	2018	1 152,36	0,00
586	Учебники (бюджет) 2019	51023810201	2019	1 170,52	0,00
Итого				22 165,15	386,17

Приложение № 3
к постановлению Администрации Северодвинска от 01.11.2011
№ 446-па в ред. от 07.05.2020 № 224-па)

Перечень объектов особо ценного движимого имущества, закрепленного на праве оперативного управления за муниципальным автономным общеобразовательным учреждением «Средняя общеобразовательная школа № 6 с углубленным изучением иностранных языков», по состоянию на 01.01.2020

№ п/п	Наименование объекта имущества	Инвентарный (учетный) номер	Год ввода в эксплуатацию	Балансовая стоимость, тыс. руб.	Остаточная стоимость, тыс. руб.
1	2	3	4	5	6
Особо ценное движимое имущество					
1	Видеопроектор	11010480185	2003	64,298	-
2	Винтовка пневматическая Feinwerkbau	11010480345	2011	86,500	-
3	Винтовка пневматическая МП 532	11010480363	2010	59,500	0,992
4	Документ-камера	11010480364	2009	32,950	-
5	Доска интерактивная Actiboard в комплекте	11010480370	2010	57,200	6,196
6	Доска интерактивная Actiboard в комплекте	11010480400	2010	57,200	-
7	Доска интерактивная Actiboard в комплекте	11010480401	2010	57,200	-

1	2	3	4	5	6
8	Доска интерактивная в комплекте	11010460138	2008	133,100	-
9	Интерактивная доска ActivBoard 378 Pro	11010480402	2011	99,060	17,748
10	Интерактивная доска ActivBoard 378 Pro (78)	11010480405	2011	94,940	-
11	Интерактивная доска в комплекте	11010480362	2009	124,900	-
12	Компьютер Formoza KEY	11010480373	2010	23,030	-
13	Компьютер Formoza KEY	11010480374	2010	23,030	-
14	Компьютер Formoza KEY	11010480375	2010	23,030	-
15	Компьютер Formoza KEY 2.6sx2 (компл.)	11010480372	2010	23,030	-
16	Мультимедиапроектор	21010480187	2005	41,070	-
17	Ноутбук HP G62-b11ER	11010480387	2010	22,115	-
18	Ноутбук HP G62-b11ER	11010480389	2010	22,115	-
19	Ноутбук HP G62-b11ER	11010480390	2010	22,115	-
20	Программно-аппаратный комплекс Диалог-Nibeung	10134100004	2006	89,910	-
21	Комплект эл. снабжения каб. физики	11010630680	2006	25,027	-
22	Многофункциональный комплекс преподавателя «Дидактика 2-1»	11010630969	2008	28,049	-
23	Набор д/учителя: интерференция, голография	11010631024	2008	29,310	-
24	Стол демонстрационный физический	11010630569	2008	32,788	-
25	Стол демонстрационный физический	11010631022	2008	50,638	-
26	Деревянный станок-пила	21010480167	2001	4,528	-
27	Тренажер «Олимп»	21010480172	2001	9,423	-
28	Автомат Калашникова МГМ АК-74 (макет)	11010480340	2007	7,450	-
29	Автомат Калашникова МГМ АК-74 (макет)	11010480339	2007	7,450	-
30	Автомат Калашникова МГМ АК-74 (макет)	11010480341	2007	7,450	-
31	Акустическая система	11010480334	2006	19,963	-
32	Акустическая система	11010480333	2006	19,963	-
33	Видеокамера цифровая Самсунг	11010480347	2007	9,637	-
34	Винтовка МР-512	11010480361	2009	5,787	-
35	Винтовка пневматическая ИЖ-61	11010480353	2008	3,200	-
36	Винтовка пневматическая ИЖ-61	11010480354	2008	3,200	-
37	Выпрямитель В-24	11010480356	2008	9,854	-
38	Датчик избыточного давления	11010430002	2006	4,416	-
39	Компьютер	11010460044	2006	16,861	-
40	Компьютер	11010460042	2006	16,861	-
41	Компьютер	11010460041	2006	16,861	-
42	Компьютер	11010460040	2006	16,861	-
43	Компьютер	11010460051	2006	16,861	-
44	Компьютер	11010460053	2006	16,861	-
45	Компьютер	11010460118	2006	12,081	-
46	Компьютер	11010460116	2006	12,081	-
47	Компьютер	11010460115	2006	12,081	-
48	Компьютер	11010460120	2006	12,081	-
49	Компьютер	11010460121	2006	12,081	-
50	Компьютер	11010460122	2006	12,081	-
51	Компьютер	11010460123	2006	12,081	-
52	Компьютер	11010460117	2006	12,081	-
53	Компьютер ПК Атом	11010460149	2009	9,848	-
54	Компьютер ПК Атом	11010460148	2009	9,848	-
55	Компьютер ПК Атом	11010460147	2009	9,848	-
56	Компьютер ПК Атом	11010460146	2009	9,848	-
57	Компьютер ПК Атом	11010460145	2009	9,848	-
58	Компьютер ПК Атом	11010460144	2009	9,848	-
59	Компьютер ПК Атом	11010460143	2009	9,848	-
60	Компьютер ПК Атом	11010460142	2009	9,848	-
61	Машина швейная Janome 180	11010480350	2008	8,990	-
62	Машина электрофорная	11010480332	2006	3,324	-
63	Микрофон	11010480337	2006	3,096	-
64	Микрофон	11010480336	2006	3,096	-
65	Микшерный пульт	11010480335	2006	9,027	-
66	Ноутбук Samsung	11010460139	2008	26,064	-
67	Вертелок Janome 2050	11010480349	2008	9,250	-
68	Пистолет МР-654 К	11010480360	2009	4,900	-
69	Принтер HP	11010460086	2006	9,672	-
70	Принтер HP	11010460084	2006	3,904	-
71	Принтер HP Laser	11010460134	2007	7,820	-

1	2	3	4	5	6
72	Принтер HP Laser	11010460110	2007	3,870	-
73	Программное обеспечение MS Office	11010460114	2007	25,400	-
74	Программное обеспечение MS Windows	11010460113	2007	29,650	-
75	Спортивная пневматическая винтовка «Зуль»	11010480331	2006	10,000	-
76	Спортивная пневматическая винтовка МР	11010480329	2011	25,000	-
77	Спортивная пневматическая винтовка МР	11010480330	2011	25,000	-
78	Станок круглопилильный	11010480126	1990	18,106	-
79	Станок сверлильный	11010480013	1980	4,807	-
80	Станок сверлильный	11010480216	1980	3,806	-
81	Станок сверлильный Hander	11010480217	2005	4,588	-
82	Станок токар. по дереву	11010480022	1979	3,302	-
83	Станок токар. по дереву	11010480023	1979	3,302	-
84	Станок токарно-винторезный	110104800016	1973	7,957	-
85	Станок токарно-винторезный	110104800020	1973	8,565	-
86	Станок токарно-винторезный	110104800019	1973	8,565	-
87	Станок токарно-винторезный	110104800018	1973	8,565	-
88	Станок токарно-винторезный	110104800112	1973	14,126	-
89	Станок фрезерный	11010480015	1977	11,147	-
90	Станок фрезерный	11010480012	1977	3,135	-
91	Телевизор HYUNDAI	11010480342	2007	10,707	-
92	Трансформатор универсальный	11010480357	2008	9,926	-
93	Аудиомагнитола Sony	1013438к	2010	3,534	-
94	Аудиомагнитола Sony	1013439к	2010	3,534	-
95	Аудиомагнитола Sony	1013440к	2010	3,534	-
96	Аудиомагнитола Sony	1013441к	2010	3,534	-
97	Аудиомагнитола Sony	1013442к	2010	3,534	-
98	Аудиомагнитола Sony	1013443к	2010	3,534	-
99	Аудиомагнитола Sony	1013444к	2010	3,534	-
100	Аудиомагнитола Sony	1013445к	2010	3,534	-
101	Аудиомагнитола Sony	1013446к	2010	3,534	-
102	Аудиомагнитола Sony ZSP-S20CPS	1013413к	2010	3,534	-
103	Аудиомагнитола Sony ZSP-S20CPS	1013414к	2010	3,534	-
104	Аудиомагнитола Sony ZSP-S20CPS	1013415к	2010	3,534	-
105	Аудиомагнитола Sony ZSP-S20CPS	1013416к	2010	3,534	-
106	Аудиомагнитола Sony ZSP-S20CPS	1013417к	2010	3,534	-
107	Аудиомагнитола Sony ZSP-S20CPS	1013418к	2010	3,534	-
108	Аудиомагнитола Sony ZSP-S20CPS	1013419к	2010	3,534	-
109	Аудиомагнитола Sony ZSP-S20CPS	1013420к	2010	3,534	-
110	Аудиомагнитола Sony ZSP-S20CPS	1013421к	2010	3,534	-
111	Аудиомагнитола Sony ZSP-S20CPS	1013422к	2010	3,534	-
112	Аудиомагнитола Sony ZSP-S20CPS	1013423к	2010	3,534	-
113	Аудиомагнитола Sony ZSP-S20CPS	1013424к	2010	3,534	-
114	Аудиомагнитола Sony ZSP-S20CPS	1013425к	2010	3,534	-
115	Аудиомагнитола Sony ZSP-S20CPS	1013426к	2010	3,534	-
116	Аудиомагнитола Sony ZSP-S20CPS	1013427к	2010	3,534	-
117	Ноутбук Samsung NP-RV410-A02	11010480366	2010	18,670	-
118	Персональный компьютер Formoza	11010480394	2010	13,375	-
119	Персональный компьютер Formoza	11010480395	2010	13,375	-
120	Персональный компьютер Formoza	11010480396	2010	13,375	-
121	Персональный компьютер Formoza	11010480397	2010	13,375	-
122	ПК Formoza FUN 3.2*2	11010480403	2011	29,204	-
123	Принтер Brother лазерный	1013411к	2010	6,000	-
124	Принтер Brother лазерный	1013412к	2010	6,000	-
125	Принтер HP Laser Jet Pro	11010480368	2010	5,795	-

1	2	3	4	5	6
126	Принтер HP Laser Jet Pro P1102 USB 2.0	11010480371	2006	4,070	-
127	Сканер HP PL/A4 ScanJet G2710 USB	11010480365	2010	3,200	-
128	Шкаф для бумаг	1013428к	2010	4,275	-
129	Шкаф для бумаг	1013429к	2010	4,275	-
130	Шкаф для бумаг	1013430к	2010	4,275	-
131	Шкаф для бумаг	1013431к	2010	4,275	-
132	Шкаф для бумаг	1013432к	2010	4,275	-
133	Шкаф для бумаг	1013433к	2010	4,275	-
134	Шкаф для бумаг	1013434к	2010	4,275	-
135	Шкаф для бумаг	1013435к	2010	4,275	-
136	Шкаф для бумаг	1013436к	2010	4,275	-
137	Шкаф для бумаг	1013437к	2010	4,275	-
138	Велотренажер	21010630306	2004	5,970	-
139	Дорожка беговая	21010630307	2004	7,126	-
140	Доска 3 элемента	21010630357	2010	4,457	-
141	Комплект для баскетбола	21010630309	2004	7,570	-
142	Контейнер для вывоза бытового мусора	1013610к	2010	8,000	-
143	Контейнер для вывоза бытового мусора	101369к	2010	8,000	-
144	Кресло кожаное	101361к	2006	3,752	-
145	Кресло кожаное	101362к	2006	3,752	-
146	Машина швейная	21010630311	2002	6,902	-
147	Мини-степпер	21010630317	2004	3,081	-
148	Оверлок	21010630312	2000	5,641	-
149	Стол для переговоров	21010630331	2006	6,304	-
150	Стол логика Эргон	21010630351	2006	3,290	-
151	Стол письменный	21010630333	2006	4,360	-
152	Стол письменный	21010630332	2006	3,491	-
153	Шкаф для одежды	21010630337	2006	5,941	-
154	Шкаф книжный открытый	101363к	2006	4,338	-
155	Шкаф книжный открытый	101364к	2006	4,338	-
156	Шкаф низкий 2-дверный	101365к	2006	3,502	-
157	Шкаф низкий 2-дверный	101366к	2006	3,502	-
158	Шкаф п/открытый Логика	101367к	2006	7,991	-
159	Шкаф п/открытый Логика	101368к	2006	7,991	-
160	Амперметр Демонстрационный	11010630671	2006	5,853	-
161	Блок питания 24В	11010630601	2006	10,540	-
162	Велотренажер BC-5710 PXB	11010630904	2007	9,790	-
163	Вольтметр демонстрационный	11010630672	2006	5,853	-
164	Ворота спортивные для мини-футбола	10136151к	2007	5,000	-
165	Ворота спортивные для мини-футбола	10136152к	2007	5,000	-
166	Гербарий по общей биологии	11010630993	2008	3,930	-
167	Гербарий. Основные группы растений	11010630996	2008	3,269	-
168	Датчик pH	11010630926	2008	5,313	-
169	Датчик объема газа с контролем температуры	11010630928	2008	4,712	-
170	Датчик электропроводности приборов	11010630927	2008	4,500	-
171	Дорожка беговая BT-2860С	11010630941	2008	10,336	-
172	Доска аудиторная	1013687к	2009	3,992	-
173	Доска аудиторная	1013688к	2009	3,992	-
174	Доска аудиторная	1013689к	2009	3,992	-
175	Доска аудиторная	1013690к	2009	3,992	-
176	Доска аудиторная	1013691к	2009	3,992	-
177	Доска аудиторная	1013692к	2009	3,992	-
178	Доска аудиторная	11010631042	2009	9,438	-
179	Доска аудиторная	11010631043	2009	9,438	-
180	Доска кл. с 5 пов.	1013649к	2004	5,430	-
181	Доска кл. с 5 пов.	1013650к	2004	5,430	-
182	Доска кл. с 7 пов.	1013647к	2004	5,430	-
183	Доска кл. с 7 пов.	1013648к	2004	5,430	-
184	Доска классная	1101060026	2011	3,211	-
185	Доска настенная 5-элементная	11010630918	2008	6,566	-
186	Комплект дем. моделей «Натуральные элементы таблицы Менделеева»	11010630931	2008	5,400	-
187	Комплект микропрепаратов «Анатомия»	11010631000	2008	4,192	-
188	Комплект микропрепаратов «Ботаника-1»	11010630962	2008	4,192	-
189	Комплект микропрепаратов «Ботаника-2»	11010630964	2008	4,192	-

1	2	3	4	5	6
190	Комплект микропрепаратов «Зоология»	11010630965	2008	4,192	-
191	Комплект микропрепаратов «Общая биология»	11010630966	2008	4,192	-
192	Комплект VI группа роста	1101060042	2011	6,745	-
193	Комплект VI группа роста	1101060043	2011	6,745	-
194	Комплект VI группа роста	1101060044	2011	6,745	-
195	Комплект VI группа роста	1101060045	2011	6,745	-
196	Комплект VI группа роста	1101060046	2011	6,745	-
197	Комплект VI группа роста	1101060047	2011	6,745	-
198	Комплект VI группа роста	1101060048	2011	6,745	-
199	Комплект VI группа роста	1101060049	2011	6,745	-
200	Комплект VI группа роста	1101060050	2011	6,745	-
201	Комплект VI группа роста	1101060051	2011	6,745	-
202	Комплект VI группа роста	1101060052	2011	6,745	-
203	Комплект VI группа роста	1101060053	2011	6,745	-
204	Комплект VI группа роста	1101060054	2011	6,745	-
205	Комплект VI группа роста	1101060055	2011	6,745	-
206	Комплект VI группа роста	1101060056	2011	6,745	-
207	Комплект «Измерительный блок»	11010630605	2006	7,575	-
208	Комплект лыж пластиковых	11010630756	2011	10,390	-
209	Комплект лыж пластиковых	11010630755	2011	10,390	-
210	Комплект лыж пластиковых	11010630757	2011	10,390	-
211	Комплект лыж пластиковых	11010630758	2011	10,390	-
212	Компьютерный измерительный блок	11010630924	2008	8,160	-
213	Лазерный стрелковый тренажер	11010631093	2010	5,265	-
214	Лыжи	11010631019	2008	10,390	-
215	Лыжи пластиковые	11010631020	2008	10,390	-
216	Лыжи пластиковые	11010631017	2008	10,390	-
217	Лыжи пластиковые	11010631018	2008	10,390	-
218	Машина волновая	11010630610	2006	6,082	-
219	Машина швейная Famili	10136134к	2006	4,517	-
220	Машина швейная Famili	10136135к	2006	4,517	-
221	Машина швейная Famili	10136136к	2006	4,517	-
222	Машина швейная Famili	10136137к	2006	4,517	-
223	Машина швейная Famili	10136138к	2006	4,517	-
224	Машина швейная Famili	1013693к	2006	5,161	-
225	Машина швейная Famili	1013694к	2006	5,161	-
226	Машина швейная Famili	1013695к	2006	5,161	-
227	Машина швейная Janome	10136129к	2006	5,865	-
228	Машина швейная Janome	10136130к	2006	5,865	-
229	Машина швейная Janome	10136131к	2006	5,865	-
230	Машина швейная Janome	10136132к	2006	5,865	-
231	Машина швейная Janome	10136133к	2006	5,865	-
232	Машина электрофорная	11010630673	2006	6,548	-
233	Набор демонстрационный	11010630613	2006	4,587	-
234	Набор лаб. механика	10136111к	2006	3,715	-
235	Набор лаб. механика	10136112к	2006	3,715	-
236	Набор лаб. механика	10136113к	2006	3,715	-
237	Набор лаб. механика	10136114к	2006	3,715	-
238	Набор лаб. механика	10136115к	2006	3,715	-
239	Набор лаб. механика	10136116к	2006	3,715	-
240	Набор лаб. механика	10136117к	2006	3,715	-
241	Набор лаб. механика	10136118к	2006	3,715	-
242	Набор лаб. механика	10136119к	2006	3,715	-
243	Набор лаб. механика	10136120к	2006	3,715	-
244	Набор лаб. механика	10136121к	2006	3,715	-
245	Набор лаб. механика	10136122к	2006	3,715	-
246	Набор лаб. механика	10136123к	2006	3,715	-
247	Набор лаб. механика	10136124к	2006	3,715	-
248	Набор лаб. механика	10136125к	2006	3,715	-
249	Набор лаб. «Термодинамика», «Гидростатика»	11010631044	2006	11,783	-
250	Набор механика	11010630611	2006	7,300	-
251	Набор по статике	11010630612	2006	3,885	-
252	Набор-практикум «Электродинамика»	10136126к	2006	3,600	-
253	Набор-практикум «Электродинамика»	10136127к	2006	3,600	-
254	Набор-практикум «Электродинамика»	10136128к	2006	3,600	-
255	Насос	11010630809	2011	6,000	-
256	Насос эл. вакуумный	11010630602	2009	10,854	-
257	Подставка под стангу	1013679к	2004	3,431	-
258	Подставка под стангу	1013680к	2004	3,431	-
259	Подставка под стангу	1013681к	2004	3,431	-

1	2	3	4	5	6
260	Рабочее место ученика	1013651к	2004	3,409	-
261	Рабочее место ученика	1013652к	2004	3,409	-
262	Рабочее место ученика	1013653к	2004	3,409	-
263	Рабочее место ученика	1013654к	2004	3,409	-
264	Рабочее место ученика	1013655к	2004	3,409	-
265	Рабочее место ученика	1013656к	2004	3,409	-
266	Рабочее место ученика	1013657к	2004	3,409	-
267	Рабочее место ученика	1013658к	2004	3,409	-
268	Рабочее место ученика	1013659к	2004	3,409	-
269	Рабочее место ученика	1013660к	2004	3,409	-
270	Рабочее место ученика	1013661к	2004	3,409	-
271	Рабочее место ученика	1013662к	2004	3,409	-
272	Рабочее место ученика	1013663к	2004	3,409	-
273	Рабочее место ученика	1013664к	2004	3,409	-
274	Рабочее место ученика	1013665к	2004	3,409	-
275	Рабочее место ученика	1013666к	2004	3,409	-
276	Рабочее место ученика	1013667к	2004	3,409	-
277	Рабочее место ученика	1013668к	2004	3,409	-
278	Рабочее место ученика	1013669к	2004	3,409	-
279	Рабочее место ученика	1013670к	2004	3,409	-
280	Рабочее место ученика	1013671к	2004	3,409	-
281	Рабочее место ученика	1013672к	2004	3,409	-
282	Рабочее место ученика	1013673к	2004	3,409	-
283	Рабочее место ученика	1013674к	2004	3,409	-
284	Рабочее место ученика	1013675к	2004	3,409	-
285	Рабочее место ученика	1013676к	2004	3,409	-
286	Рабочее место учеников	1101060164	2011	3,409	-
287	Рабочее место учеников	1101060165	2011	3,409	-
288	Рабочее место учеников	1101060166	2011	3,409	-
289	Рабочее место учеников	1101060167	2011	3,409	-
290	Рабочее место учеников	1101060168	2011	3,409	-
291	Рабочее место учеников	1101060169	2011	3,409	-
292	Рабочее место учителя	1013677к	2011	4,674	-
293	Рабочее место учителя	1013678к	2011	4,674	-
294	Рабочее место учителя	1101060177	2011	4,674	-
295	Секундомер электронный	1101060608	2006	9,403	-
296	Скелет человека малый 85 см	1101060963	2008	3,991	-
297	Степпер для залов	11010630903	2007	6,164	-
298	Стол 1-тумбовый	11010631039	2009	6,783	-
299	Стол демонстрационный физический	11010630970	2008	14,393	-
300	Стол демонстрационный физический	11010630913	2008	6,860	-
301	Стол для тенниса	11010630900	2007	4,725	-
302	Стол для учителя	11010630679	2006	3,672	-
303	Стол для настольного тенниса	10136163к	2008	10,000	-
304	Стол для настольного тенниса	10136164к	2008	10,000	-
305	Стол теннисный	11010630532	2006	5,227	-
306	Стол теннисный с сеткой	10136149к	2007	9,288	-
307	Стол теннисный с сеткой	10136150к	2007	9,288	-
308	Стол ученический лабораторный	10136165к	2008	8,666	-
309	Стол ученический лабораторный	10136166к	2008	8,666	-
310	Стол ученический лабораторный	10136167к	2008	8,666	-
311	Стол ученический лабораторный	10136168к	2008	8,666	-
312	Стол ученический лабораторный	10136169к	2008	8,666	-
313	Стол ученический лабораторный	10136170к	2008	8,666	-
314	Стол ученический лабораторный	10136171к	2008	8,666	-
315	Стол ученический лабораторный	10136172к	2008	8,666	-
316	Стол ученический лабораторный	10136173к	2008	8,666	-
317	Стол ученический лабораторный	10136174к	2008	8,666	-
318	Стол ученический лабораторный	10136175к	2008	8,666	-
319	Стол ученический лабораторный	10136176к	2008	8,666	-
320	Стол ученический лабораторный	10136177к	2008	8,666	-
321	Стол ученический лабораторный	10136178к	2008	8,666	-
322	Стол ученический лабораторный	10136179к	2008	8,666	-
323	Стол ученический лабораторный	10136180к	2008	8,666	-

1	2	3	4	5	6
324	Стол ученический лабораторный	10136181к	2008	8,666	-
325	Стол ученический лабораторный	10136182к	2008	8,666	-
326	Столик для проектора	11010631014	2008	4,678	-
327	Столы ученические	1013696к	2006	7,727	-
328	Столы ученические	1013697к	2006	7,727	-
329	Столы ученические	1013698к	2006	7,727	-
330	Столы ученические	1013699к	2006	7,727	-
331	Столы ученические	10136100к	2006	7,727	-
332	Столы ученические	10136101к	2006	7,727	-
333	Столы ученические	10136102к	2006	7,727	-
334	Столы ученические	10136103к	2006	7,727	-
335	Столы ученические	10136104к	2006	7,727	-
336	Столы ученические	10136105к	2006	7,727	-
337	Столы ученические	10136106к	2006	7,727	-
338	Столы ученические	10136107к	2006	7,727	-
339	Столы ученические	10136108к	2006	7,727	-
340	Столы ученические	10136109к	2006	7,727	-
341	Столы ученические	10136110к	2006	7,727	-
342	Столы ЮИЛК	10136139к	2007	3,461	-
343	Столы ЮИЛК	10136140к	2007	3,461	-
344	Столы ЮИЛК	10136141к	2007	3,461	-
345	Столы ЮИЛК	10136142к	2007	3,461	-
346	Столы ЮИЛК	10136143к	2007	3,461	-
347	Столы ЮИЛК	10136144к	2007	3,461	-
348	Столы ЮИЛК	10136145к	2007	3,461	-
349	Столы ЮИЛК	10136146к	2007	3,461	-
350	Столы ЮИЛК	10136147к	2007	3,461	-
351	Столы ЮИЛК	10136148к	2007	3,461	-
352	Таблицы дем. строение тела	11010630979	2008	4,547	-
353	Тренажер силовой детский	11010630885	2007	3,320	-
354	Тумба-мойка лабораторная	11010630968	2008	4,298	-
355	Циркулярная пила	11010630875	2007	3,069	-
356	Часы электроника	11010630257	1988	5,585	-
357	Шкаф для документов с полками	10136153к	2008	4,578	-
358	Шкаф для документов с полками	10136154к	2008	4,578	-
359	Шкаф для документов с полками	10136155к	2008	4,578	-
360	Шкаф для документов с полками	10136156к	2008	4,578	-
361	Шкаф для одежды	11010631027	2009	4,500	-
362	Шкаф для одежды 2-створчатый	11010630974	2008	4,298	-
363	Шкаф для пособий и книг	11010631031	2009	4,500	-
364	Шкаф для пособий и книг	11010631030	2009	4,500	-
365	Шкаф для пособий и книг	11010631029	2009	4,500	-
366	Шкаф для пособий и книг	11010631028	2009	4,500	-
367	Шкаф для приборов	11010631036	2009	12,685	-
368	Шкаф для приборов	11010631040	2009	12,685	-
369	Шкаф для приборов	11010631041	2009	12,685	-
370	Шкаф для документов закрытый	10136157к	2008	4,256	-
371	Шкаф для документов закрытый	10136158к	2008	4,256	-
372	Шкаф для документов закрытый	10136159к	2008	4,256	-
373	Шкаф для документов закрытый	10136160к	2008	4,256	-
374	Шкаф ЮИЛК	11010630845	2007	3,021	-
375	Штанга металлическая	1013682к	1980	3,335	-
376	Штанга металлическая	1013683к	1980	3,335	-
377	Штанга металлическая	1013684к	1980	3,335	-
378	Штанга металлическая	1013685к	1980	3,335	-
379	Штанга металлическая	1013686к	1980	3,335	-
380	Щитки флорбольные	10136161к	2008	5,190	-
381	Щитки флорбольные	10136162к	2008	5,190	-
382	Доска 3-элементная комби	10136188к	2010	5,540	-
383	Доска 3-элементная комби	10136189к	2010	5,540	-
384	Доска 3-элементная комби	10136190к	2010	5,540	-
385	Доска 3-элементная комби	10136191к	2010	5,540	-
386	Доска 3-элементная комби	10136192к	2010	5,540	-
387	Доска 3-элементная комби	11010631101	2010	4,327	-
388	Доска 5-элементная	10136183к	2010	7,980	-

1	2	3	4	5	6
389	Доска 5-элементная	10136184к	2010	7,980	-
390	Доска 5-элементная	10136185к	2010	7,980	-
391	Доска 5-элементная	10136186к	2010	7,980	-
392	Доска 5-элементная	10136187к	2010	7,980	-
393	Доска 5-элементная	10136196к	2010	6,549	-
394	Доска 5-элементная	10136197к	2010	6,549	-
395	Доска 5-элементная	10136198к	2010	6,549	-
396	Доска 5-элементная	10136199к	2010	6,549	-
397	Доска 5-элементная	10136200к	2010	6,549	-
398	Доска 5-элементная	10136201к	2010	6,549	-
399	Доска 5-элементная	10136202к	2010	6,549	-
400	Доска 5-элементная	10136203к	2010	6,549	-
401	Доска 5-элементная	10136204к	2010	6,549	-
402	Стол учителя	10136227к	2010	3,610	-
403	Стол учителя	10136228к	2010	3,610	-
404	Стол учителя	10136229к	2010	3,610	-
405	Стол учителя	10136230к	2010	3,610	-
406	Стол учителя	10136231к	2010	3,610	-
407	Тумба для плакатов	11010631119	2011	7,016	-
408	Шкаф для бумаг	10136193к	2010	4,275	-
409	Шкаф для бумаг	10136194к	2010	4,275	-
410	Шкаф для бумаг	10136195к	2010	4,275	-
411	Шкаф для бумаг	10136205к	2010	4,275	-
412	Шкаф для бумаг	10136206к	2010	4,275	-
413	Шкаф для бумаг	10136207к	2010	4,275	-
414	Шкаф для бумаг	10136208к	2010	4,275	-
415	Шкаф для бумаг	10136209к	2010	4,275	-
416	Шкаф для бумаг	10136210к	2010	4,275	-
417	Шкаф для бумаг	10136211к	2010	4,275	-
418	Шкаф для бумаг	10136212к	2010	4,275	-
419	Шкаф для бумаг	10136213к	2010	4,275	-
420	Шкаф для бумаг	10136214к	2010	4,275	-
421	Шкаф для одежды	11010631110	2010	4,524	-
422	Шкаф книжный	11010631109	2011	3,415	-
423	Шкаф книжный закрытый	10136225к	2011	3,630	-
424	Шкаф книжный закрытый	10136226к	2011	3,630	-
425	Шкаф книжный с открытой нишей	10136221к	2011	3,332	-
426	Шкаф книжный с открытой нишей	10136222к	2011	3,332	-
427	Шкаф книжный с открытой нишей	10136223к	2011	3,332	-
428	Шкаф книжный с открытой нишей	10136224к	2011	3,332	-
429	Шкаф книжный со стеклом	10136215к	2011	4,705	-
430	Шкаф книжный со стеклом	10136216к	2011	4,705	-
431	Шкаф книжный со стеклом	10136217к	2011	4,705	-
432	Шкаф книжный со стеклом	10136218к	2011	4,705	-
433	Шкаф книжный со стеклом	10136219к	2011	4,705	-
434	Шкаф книжный со стеклом	10136220к	2011	4,705	-
435	Литература-3	21010781001	2010	14,837	-
436	Литература	11010781000	2012	848,016	-
437	Литература	11010781002	2011	4,680	-
438	Учебники	11010781003	2012	237,038	-
439	Усилитель Прибой	21010480165	2001	7,437	-
440	Дрель аккумуляторная Bosch	11010480209	2005	4,024	-
441	Пианино Владимир	11010480155	1989	44,951	-
442	Р/узел ТУ-100	11010480056	1980	6,752	-
443	Р/узел ТУ-100	11010480073	1980	6,752	-
444	Радиосистема	11010480338	2006	17,707	-
445	Сканер	11010460083	2006	3,141	-
446	Тренажер стрелковый	11010480113	1985	5,352	-
447	УШМ 9069 Vakita	11010480352	2008	3,900	-
448	Холодильник Саратов	11010480106	1982	3,047	-
449	Эл. плита Электра	11010480182	1979	3,130	-
450	Эл. точило	11010480024	1980	3,052	-
451	Эл. точило	11010480025	1980	3,052	-
452	Персональный компьютер Formoza	11010480407	2010	24,638	-
453	Персональный компьютер Formoza	11010480409	2010	24,638	-
454	Проектор BenQ MX501 DLP	11010480406	2011	22,856	-
455	Проектор BenQ MX501 DLP	11010480408	2011	22,856	-
456	Жалюзи	21010631105	2011	13,750	-

1	2	3	4	5	6
457	Дрель аккумуляторная 627 DWPE Makita	11010631002	2008	4,462	-
458	Дрель аккумуляторная 627 DWPE Makita	11010631003	2008	4,462	-
459	Учебники	11010781004	2010	599,595	-
460	Литература 2	11010781006	2010	4,658	-
461	Литература 3	11010781007	2010	15,921	-
462	Литература модернизм	11010732058	2012	35,527	-
463	Литература	11010374652	2012	140,392	-
464	Интерактивная доска SMART Board	11010781123	2012	52,210	14,792
465	Монитор в комплекте	11010781125	2012	27,185	-
466	Моноблок в комплекте (сет. фильтр, лицензии, права на программы, HP)	11010781126	2012	30,843	-
467	Моноблок в комплекте (сет. фильтр, лицензии, права на программы, HP)	11010781181	2012	30,843	-
468	Моноблок в комплекте (сет. фильтр, лицензии, права на программы, HP)	11010781182	2012	30,843	-
469	Моноблок в комплекте (сет. фильтр, лицензии, права на программы, HP)	11010781183	2012	30,843	-
470	Моноблок в комплекте (сет. фильтр, лицензии, права на программы, HP)	11010781184	2012	30,843	-
471	Моноблок в комплекте (сет. фильтр, лицензии, права на программы, HP)	11010781185	2012	30,843	-
472	Моноблок в комплекте (сет. фильтр, лицензии, права на программы, HP)	11010781186	2012	30,843	-
473	Моноблок в комплекте (сет. фильтр, лицензии, права на программы, HP)	11010781188	2012	30,843	-
474	Моноблок в комплекте (сет. фильтр, лицензии, права на программы, HP)	11010781189	2012	30,843	-
475	Моноблок в комплекте (сет. фильтр, лицензии, права на программы, HP)	11010781190	2012	30,843	-
476	Моноблок в комплекте (сет. фильтр, лицензии, права на программы, HP)	11010781192	2012	30,843	-
477	Моноблок в комплекте (сет. фильтр, лицензии, права на программы, HP)	11010781194	2012	30,843	-
478	Моноблок в комплекте (сет. фильтр, лицензии, права на программы, HP)	11010781193	2012	30,843	-
479	Моноблок в комплекте (сет. фильтр, лицензии, права на программы, HP)	11010781195	2012	30,843	-
480	Моноблок в комплекте (сет. фильтр, лицензии, права на программы, HP)	11010781196	2012	30,843	-
481	МФУ Canon i-SENSYS MF3010	11010481117	2012	6,295	-
482	Ноутбук HP g6-1315 sr E2 в комплекте	11010781116	2012	24,254	-
483	Ноутбук HP g6-1315 sr E2 в комплекте	11010781117	2012	24,254	-
484	Ноутбук Samsung в комплекте	11010781118	2012	32,008	-
485	Ноутбук Samsung в комплекте	11010781119	2012	32,008	-
486	Проектор Acer X1261P в комплекте	11010781121	2012	24,449	-
487	Проектор Acer X1261P в комплекте	11010781120	2012	20,118	-
488	Проектор Acer X1261P в комплекте	11010781124	2012	20,118	-
489	Проектор Acer X1261P в комплекте	11010781122	2012	24,449	-
490	Стол компьютерный	1101063525	2012	4,182	-
491	Стол компьютерный	1101063255	2012	4,182	-
492	Стол компьютерный	1101063512	2012	4,182	-
493	Стол компьютерный	1101063513	2012	4,182	-
494	Стол компьютерный	1101063514	2012	4,182	-
495	Стол компьютерный	1101063515	2012	4,182	-
496	Стол компьютерный	1101063516	2012	4,182	-
497	Стол компьютерный	1101063517	2012	4,182	-
498	Стол компьютерный	1101063518	2012	4,182	-
499	Стол компьютерный	1101063519	2012	4,182	-
500	Стол компьютерный	1101063520	2012	4,182	-
501	Стол компьютерный	1101063521	2012	4,182	-
502	Стол компьютерный	1101063522	2012	4,182	-
503	Стол компьютерный	1101063523	2012	4,182	-
504	Стол компьютерный	1101063524	2012	4,182	-

1	2	3	4	5	6
505	Стол компьютерный	11010681116	2012	4,182	-
506	Стол ученический 2-местный с наклоном 2-4 р. гр.	21010781063	2012	3,307	-
507	Стол ученический 2-местный с наклоном 2-4 р. гр.	21010781064	2012	3,307	-
508	Стол ученический 2-местный с наклоном 2-4 р. гр.	21010781065	2012	3,307	-
509	Стол ученический 2-местный с наклоном 2-4 р. гр.	21010781066	2012	3,307	-
510	Стол ученический 2-местный с наклоном 2-4 р. гр.	21010781107	2012	3,307	-
511	Стол ученический 2-местный с наклоном 2-4 р. гр.	21010781108	2012	3,307	-
512	Стол ученический 2-местный с наклоном 2-4 р. гр.	21010781067	2012	3,307	-
513	Стол ученический 2-местный с наклоном 2-4 р. гр.	21010781089	2012	3,307	-
514	Стол ученический 2-местный с наклоном 2-4 р. гр.	21010781090	2012	3,307	-
515	Стол ученический 2-местный с наклоном 2-4 р. гр.	21010781091	2012	3,307	-
516	Стол ученический 2-местный с наклоном 2-4 р. гр.	21010781092	2012	3,307	-
517	Стол ученический 2-местный с наклоном 2-4 р. гр.	21010781093	2012	3,307	-
518	Стол ученический 2-местный с наклоном 2-4 р. гр.	21010781094	2012	3,307	-
519	Стол ученический 2-местный с наклоном 2-4 р. гр.	21010781095	2012	3,307	-
520	Стол ученический 2-местный с наклоном 2-4 р. гр.	21010781068	2012	3,307	-
521	Стол ученический 2-местный с наклоном 2-4 р. гр.	21010781096	2012	3,307	-
522	Стол ученический 2-местный с наклоном 2-4 р. гр.	21010781097	2012	3,307	-
523	Стол ученический 2-местный с наклоном 2-4 р. гр.	21010781098	2012	3,307	-
524	Стол ученический 2-местный с наклоном 2-4 р. гр.	21010781099	2012	3,307	-
525	Стол ученический 2-местный с наклоном 2-4 р. гр.	21010781100	2012	3,307	-
526	Стол ученический 2-местный с наклоном 2-4 р. гр.	21010781101	2012	3,307	-
527	Стол ученический 2-местный с наклоном 2-4 р. гр.	21010781102	2012	3,307	-
528	Стол ученический 2-местный с наклоном 2-4 р. гр.	21010781103	2012	3,307	-
529	Стол ученический 2-местный с наклоном 2-4 р. гр.	21010781104	2012	3,307	-
530	Стол ученический 2-местный с наклоном 2-4 р. гр.	21010781105	2012	3,307	-
531	Стол ученический 2-местный с наклоном 2-4 р. гр.	21010781106	2012	3,307	-
532	Стол ученический 2-местный с наклоном 2-4 р. гр.	21010781083	2012	3,307	-
533	Стол ученический 2-местный с наклоном 2-4 р. гр.	21010781082	2012	3,307	-
534	Стол ученический 2-местный с наклоном 2-4 р. гр.	21010781081	2012	3,307	-
535	Стол ученический 2-местный с наклоном 2-4 р. гр.	21010781080	2012	3,307	-
536	Стол ученический 2-местный с наклоном 2-4 р. гр.	21010781079	2012	3,307	-
537	Стол ученический 2-местный с наклоном 2-4 р. гр.	21010781078	2012	3,307	-
538	Стол ученический 2-местный с наклоном 2-4 р. гр.	21010781077	2012	3,307	-
539	Стол ученический 2-местный с наклоном 2-4 р. гр.	21010781076	2012	3,307	-
540	Стол ученический 2-местный с наклоном 2-4 р. гр.	21010781075	2012	3,307	-
541	Стол ученический 2-местный с наклоном 2-4 р. гр.	21010781074	2012	3,307	-
542	Стол ученический 2-местный с наклоном 2-4 р. гр.	21010781073	2012	3,307	-
543	Стол ученический 2-местный с наклоном 2-4 р. гр.	21010781072	2012	3,307	-
544	Стол ученический 2-местный с наклоном 2-4 р. гр.	21010781071	2012	3,307	-
545	Стол ученический 2-местный с наклоном 2-4 р. гр.	21010781070	2012	3,307	-
546	Стол ученический 2-местный с наклоном 2-4 р. гр.	21010781069	2012	3,307	-
547	Стол ученический 2-местный с наклоном 2-4 р. гр.	21010781084	2012	3,307	-
548	Стол ученический 2-местный с наклоном 2-4 р. гр.	21010781085	2012	3,307	-
549	Стол ученический 2-местный с наклоном 2-4 р. гр.	21010781086	2012	3,307	-

1	2	3	4	5	6
550	Стол ученический 2-местный с наклоном 2-4 р. гр.	21010781087	2012	3,307	-
551	Стол ученический 2-местный с наклоном 2-4 р. гр.	21010781088	2012	3,307	-
552	Стол ученический 2-местный с наклоном 2-4 р. гр.	21010781062	2012	3,307	-
553	Стол ученический 2-местный с наклоном 2-4 р. гр.	21010781011	2012	3,307	-
554	Тумба 6-секционная	11010681118	2012	13,887	-
555	Шкаф для уч. пособий закрытый	1101063538	2012	5,762	-
556	Шкаф для уч. пособий закрытый	1101063539	2012	5,762	-
557	Шкаф для уч. пособий закрытый	1101063540	2012	5,762	-
558	Шкаф для уч. пособий закрытый	1101063541	2012	5,762	-
559	Шкаф для уч. пособий закрытый	1101063542	2012	5,762	-
560	Шкаф для уч. пособий закрытый	1101063543	2012	5,762	-
561	Шкаф для уч. пособий закрытый	1101063537	2012	5,762	-
562	Шкаф для уч. пособий п/откр.	1101063532	2012	4,483	-
563	Шкаф для уч. пособий п/откр.	1101063528	2012	4,483	-
564	Шкаф для уч. пособий п/откр.	1101063529	2012	4,483	-
565	Шкаф для уч. пособий п/откр.	1101063530	2012	4,483	-
566	Шкаф для уч. пособий п/откр.	1101063531	2012	4,483	-
567	Шкаф для уч. пособий п/откр.	1101063534	2012	4,483	-
568	Шкаф для уч. пособий п/откр.	1101063535	2012	4,483	-
569	Шкаф для уч. пособий п/откр.	1101063527	2012	4,483	-
570	Узел учета тепла	11010430001	2002	283,363	-
571	Персональный компьютер INWIN	11010481116	2012	28,570	-
572	Персональный компьютер INWIN	110104602356	2012	28,570	-
573	Персональный компьютер INWIN	110104302568	2012	28,570	-
574	Персональный компьютер INWIN	11010481516	2012	28,570	-
575	Персональный компьютер INWIN	11010481616	2012	28,570	-
576	Проектор Viewsonic	11010461117	2012	23,712	-
577	Винтовка пневм. CZ 200T	11010483352	2012	36,500	-
578	Мобильное здание	11010300005	2011	250,000	184,028
579	Мобильное здание	11010300006	2011	250,000	184,028
580	Мобильный класс	41010781116	2013	498,000	-
581	Цифровой микроскоп	41010781120	2013	8,990	-
582	Цифровой микроскоп	41010781121	2013	8,990	-
583	Ноутбук Toshiba Satellite	41010781122	2013	28,140	-
584	Ноутбук Toshiba Satellite	41010781123	2013	28,140	-
585	Ноутбук Toshiba Satellite	41010781124	2013	28,140	-
586	Ноутбук Toshiba Satellite	41010781125	2013	28,140	-
587	Ноутбук Toshiba Satellite	41010781126	2013	28,140	-
588	МФУ Лазерный Samsung	41010781127	2013	20,375	-
589	Компьютер (22 «VA2214S/INWIN»)	41010781174	2013	18,938	-
590	Компьютер (22 «VA2214S/INWIN»)	41010781175	2013	18,938	-
591	Компьютер (22 «VA2214S/INWIN»)	41010781131	2013	18,938	-
592	Компьютер (22 «VA2214S/INWIN»)	41010781132	2013	18,938	-
593	Компьютер (22 «VA2214S/INWIN»)	41010781133	2013	18,938	-
594	Компьютер (22 «VA2214S/INWIN»)	41010781134	2013	18,938	-
595	Компьютер (22 «VA2214S/INWIN»)	41010781135	2013	18,938	-
596	Компьютер (22 «VA2214S/INWIN»)	41010781136	2013	18,938	-
597	Компьютер (22 «VA2214S/INWIN»)	41010781137	2013	18,938	-
598	Принтер HP Laser Jet Pro 200Color	41010781138	2013	11,022	-
599	Проектор Viewsonic PJD 5223	41010781139	2013	18,080	-
600	Проектор Viewsonic PJD 5223	41010781140	2013	18,080	-
601	Проектор Viewsonic PJD 5226	41010781141	2013	17,880	-

1	2	3	4	5	6
602	Проектор Viewsonic PJD 5226	41010781142	2013	17,880	-
603	Проектор Viewsonic PJD 5226	41010781143	2013	17,880	-
604	Проектор Viewsonic PJD 5132	41010781144	2013	17,540	-
605	Проектор INFOCUSIN 112	41010781150	2013	19,920	-
606	Проектор INFOCUSIN 112	41010781146	2013	19,920	-
607	Проектор INFOCUSIN 112	41010781147	2013	19,920	-
608	Проектор INFOCUSIN 112	41010781148	2013	19,920	-
609	Проектор INFOCUSIN 112	41010781149	2013	19,920	-
610	Компьютер (22 «VA2214S/INWIN»)	41010781145	2013	18,938	-
611	Компьютер (22 «VA2214S/INWIN»)	41010781151	2013	18,938	-
612	Компьютер (22 «VA2214S/INWIN»)	41010781152	2013	18,938	-
613	Компьютер (22 «VA2214S/INWIN»)	41010781153	2013	18,938	-
614	Компьютер (22 «VA2214S/INWIN»)	41010781154	2013	18,938	-
615	Компьютер (22 «VA2214S/INWIN»)	41010781155	2013	18,938	-
616	Компьютер (22 «VA2214S/INWIN»)	41010781156	2013	18,938	-
617	МФУ HP Laser Jet M1212	41010781157	2013	10,390	-
618	МФУ HP Laser Jet M1212	41010781158	2013	10,390	-
619	Принтер HP Laser Jet P 1102	41010781159	2013	4,160	-
620	МФУ Konica MINOLTA Bizhub 185	41010781160	2013	18,500	-
621	Проектор Optoma	11010480388	2010	24,650	-
622	Учебники 2014	41016361283	2014	140,495	-
623	Учебники АВФ-1	41016361552	2014	44,000	-
624	Учебники Астрель	41016361287	2014	125,339	-
625	Учебники Просвещение	41016361288	2014	92,401	-
626	Учебники Дрофа	41016361289	2014	27,306	-
627	Учебники Вентана-граф	41016361291	2014	102,040	-
628	Учебники Русское слово-учебник	41016361292	2014	66,980	-
629	Учебники АВФ	41016361554	2014	8,000	-
630	Телевизор LED Philips 48"	41016361513	2014	82,000	25,380
631	Учебники Вентана Граф, 2015	41016361569	2015	237,620	-
632	Учебники Астрель, 2015	41016361566	2015	366,522	-
633	Учебники Бином	41016361571	2015	76,830	-
634	Учебники Мнемозина 15	41016361612	2015	122,841	-
635	Учебники Русское слово 2, 2015	41016361571	2015	62,040	-
636	Учебники Дрофа, 2015	41016361572	2015	149,710	-
637	Учебники Просвещение	41016361577	2015	270,765	-
638	Интерактивная доска ActivBoard 378Pro	41016361673	2015	99,900	60,773
639	Интерактивная доска ActivBoard 378Pro	41016361674	2015	99,900	60,773
640	Интерактивная доска ActivBoard 378Pro	41016361675	2015	99,900	60,773
641	Интерактивная доска ActivBoard 378Pro	41016361676	2015	99,900	60,773
642	Комплект оборудования «ГИА-лаборатория»	41016361741	2015	54,750	11,863
643	МФУ Konica MINOLTA Bizhub 215	41016361705	2015	75,000	45,625
644	Учебники Мнемозина, 2016	41016361820	2016	76,713	-
645	Учебники Просвещение	41016361822	2016	217,045	-
646	Учебники Вентана-Граф, 2016	41016361823	2016	94,142	-
647	Учебники Астрель, 2016-1	41016361824	2016	87,172	-
648	Учебники Астрель, 2016	41016361825	2016	298,983	-
649	Учебники Дрофа, 2016-1	41016361827	2016	55,326	-
650	Учебники Просвещение, 2016	41016361831	2016	53,728	-
651	Интерактивная доска ActivBoard 378 Pro	41016361885	2016	99,000	41,250
652	Интерактивная доска ActivBoard 378 Pro	41016361886	2016	99,000	41,250
653	Интерактивная доска ActivBoard 378 Pro	41016361887	2016	99,000	41,250
654	Интерактивная доска ActivBoard 378 Pro	41016361888	2016	99,000	41,250
655	Учебники Вентана-граф, 2018-1		2018	255,702	-
656	Учебники Вентана-граф, 2018-2		2018	13,468	-
657	Учебники Просвещение, 2018-1		2018	440,582	-

1	2	3	4	5	6
658	Учебники Астрель, 2018		2018	707,434	-
659	Интерактивная доска SBM 685	51016361888	2018	141,500	121,286
660	Компьютер в комплекте: Core i3 4170 (клавиатура/мышь/ черный монитор HP 23)	51016361883	2018	64,000	-
661	Компьютер комплект (HP 290 GI MT i3 7100/8Gb/SSD120Gb/DVDRW/W10/клавиатура/мышь/ монитор HP 23)	51016361896	2018	53,500	-
662	Компьютер комплект (HP 290 GI MT i3 7100/8Gb/SSD120Gb/DVDRW/W10/клавиатура/мышь/ монитор HP 23)	51016361895	2018	53,500	-
663	Фортепиано цифровое CASIO PX-770WE, 88 клавиш, 128	51016361897	2018	57,350	-
664	Металлодетектор МТД-КА	330000000653	2019	177,777	151,110
665	МФУ лазерный Kyocera M2040DN/картридж ТК-1170/кабель usb	41013400044	2019	40,500	-
666	Интерактивная Prestigio MultiBoard 55" L серии PMB528L551/кронштейн/ПО ТфчИнформ: «Электронная школа» «Лайт»	41012400011	2019	193,000	190,702
667	Принтер цветной Konica Minolta bizhub C3300i	41012400010	2019	85,000	-
668	МФУ лазерный Kyocera M2040DN/картридж ТК-1170/кабель usb	41012400012	2019	40,500	-
669	Ноутбук	41012400001	2019	33,800	-
670	Ноутбук	41012400002	2019	33,800	-
671	Ноутбук	41012400003	2019	33,800	-
672	Ноутбук	41012400004	2019	33,800	-
673	Ноутбук HP	41012400005	2019	74,500	-
674	МФУ лазерный Kyocera M2040DN	41012400006	2019	37,000	-
675	Принтер Epson L312	41012400007	2019	13,200	-
676	Видеокамера Sony HDR-CX405	41012400008	2019	18,000	-
677	Системный блок Lenovo ThinkCentre Tiny M720q slim PG G5420T(3.2)/4Gb/SSD256Gb/UHDG 610/W10PRO/клавиатура/мышь	41012400026	2019	38,000	-
678	Системный блок Lenovo ThinkCentre Tiny M720q slim PG G5420T(3.2)/4Gb/SSD256Gb/UHDG 610/W10PRO/клавиатура/мышь	41012400029	2019	38,000	-
679	Системный блок Lenovo ThinkCentre Tiny M720q slim PG G5420T(3.2)/4Gb/SSD256Gb/UHDG 610/W10PRO/клавиатура/мышь	41012400030	2019	38,000	-
680	Системный блок Lenovo ThinkCentre Tiny M720q slim PG G5420T(3.2)/4Gb/SSD256Gb/UHDG 610/W10PRO/клавиатура/мышь	41012400031	2019	38,000	-
681	Системный блок Lenovo ThinkCentre Tiny M720q slim PG G5420T(3.2)/4Gb/SSD256Gb/UHDG 610/W10PRO/клавиатура/мышь	41012400032	2019	38,000	-
682	PTZ-камера CleverMic 1004U2 (4x, usb 2.0)/Настенное крепление для камер Clevermic/кабель usb 5m	41012400013	2019	28,500	-
683	Проектор Acer X128H DLP 3600Lm (1024*768) 20000:1 ресурс лампы 4000ч 1xHDMI 2,7кг	41012400019	2019	30,400	-
684	Конференц-система BKR K-3034	41012400017	2019	27,500	-
685	Проектор Acer X128H DLP 3600Lm (1024*768) 20000:1 ресурс лампы 4000ч 1xHDMI 2,7кг/кронштейн	41012400016	2019	31,600	-

1	2	3	4	5	6
686	Системный блок Intel G5400/H310V/SSD 240GB/DVDRW/W10PRO/Монитор Benq 21,5"/Комплект клавиатура мышь Logitech mk120 (11/19)	41012400015	2019	39,700	-
687	Проектор Optoma EH460ST/кронштейн/кабель HDMI 15m (11/19)	41012400014	2019	133,000	130,783
688	Системный блок Intel G5400/H310V/SSD 240GB/DVDRW/W10PRO/Монитор Benq 21,5"/Комплект клавиатура мышь Logitech mk120 (11/19)	41012400023	2019	39,700	-
689	Системный блок Intel G5400/H310V/SSD 240GB/DVDRW/W10PRO/Монитор Benq 21,5"/Комплект клавиатура мышь Logitech mk120 (11/19)	41012400022	2019	39,700	-
690	Проектор Acer X128H DLP 3600Lm (1024*768) 20000:1 ресурс лампы 4000ч 1xHDMI 2,7кг/кронштейн	41012400021	2019	31,600	-
691	Урна для раздельного сбора мусора «Акцент-3» (черный 9005 матовый, пластик, бумага, несортир. отходы)	41012600011	2019	17,069	-
692	Урна для раздельного сбора мусора «Акцент-3» (черный 9005 матовый, пластик, бумага, несортир. отходы)	41012600010	2019	17,069	-
693	Урна для раздельного сбора мусора «Акцент-3» (черный 9005 матовый, пластик, бумага, несортир. отходы)	41012600008	2019	17,069	-
694	Урна для раздельного сбора мусора «Акцент-3» (черный 9005 матовый, пластик, бумага, несортир. отходы)	41012600009	2019	17,069	-
695	Урна для раздельного сбора мусора «Акцент-3» (черный 9005 матовый, пластик, бумага, несортир. отходы)	41012600007	2019	17,069	-
696	Урна для раздельного сбора мусора «Акцент-3» (черный 9005 матовый, пластик, бумага, несортир. отходы)	41012600006	2019	17,069	-
697	Урна для раздельного сбора мусора «Акцент-3» (черный 9005 матовый, пластик, бумага, несортир. отходы)	41012600005	2019	17,069	-
698	Урна для раздельного сбора мусора «Акцент-3» (черный 9005 матовый, пластик, бумага, несортир. отходы)	41012600004	2019	17,069	-
699	Урна для раздельного сбора мусора «Акцент-3» (черный 9005 матовый, пластик, бумага, несортир. отходы)	41012600003	2019	17,069	-
700	Микрофонная радиосистема VOLTA US-2 (490.21/629.40) с двумя микрофонами	41012600001	2019	15,350	-
701	Микрофонная радиосистема VOLTA US-2 (505.75/622.665) с двумя микрофонами	41012600002	2019	15,350	-
702	Учебники Вентана-Граф, 2019-1		2019	32,348	-
703	МФУ лазерный Kyocera M2040DN/картридж ТК-1170/кабель usb	41012800009	2019	40,500	-
704	Учебники АВФ, 2019		2019	17,052	-
705	Учебники АВФ, 2019-1		2019	1,702	-
706	Учебники Просвещение, 2019		2019	1 165,613	-
707	Учебники АВФ, 2019-2		2019	3,474	-
708	Учебники АВФ, 2019-3		2019	78,071	-
709	Учебники Вентана-Граф, 2019		2019	59,256	-
710	Учебники АО ИОО, 2019		2019	88,090	-

1	2	3	4	5	6
711	Учебники ДРОФА, 2019		2019	25,574	-
712	Учебники Бином. Лаборатория знаний, 2019		2019	113,400	-
713	Учебники Мнемозина, 2019		2019	16,129	-
714	Учебники Вита-пресс, 2019		2019	10,120	-
Итого				18 209,057	1 492,625

Приложение № 4
к постановлению Администрации Северодвинска от 01.11.2011
№ 446-па в ред. от 07.05.2020 № 224-па)

Перечень объектов особо ценного движимого имущества, закрепленного на праве оперативного управления за муниципальным автономным образовательным учреждением дополнительного образования «Детский центр культуры», по состоянию на 01.01.2020

№ п/п	Наименование объекта имущества	Инвентарный (учетный) номер	Год ввода в эксплуатацию	Балансовая стоимость, тыс. руб.	Остаточная стоимость, тыс. руб.
1	2	3	4	5	6
Особо ценное движимое имущество					
1	Монитор ASER	21010460014	2011	5,00	0,00
2	Факс Panasonic	11010480050	2011	6,29	0,00
3	Усилитель концертный	11010480013	2011	50,00	0,00
4	Усилитель Кроссовер	11010480018	2011	30,00	0,00
5	Сканер	11010460007	2011	3,14	0,00
6	Системный блок OLDI, клавиатура, мышь	11010460010	2011	9,46	0,00
7	Системный блок	11010460012	2011	13,00	0,00
8	Синтезатор CASIO-WK	11010480009	2011	5,00	0,00
9	Радиомикрофон, двухканальная локальная радиосистема	11010480021	2011	5,00	0,00
10	Радиомикрофон, двухканальная локальная радиосистема	11010480019	2011	5,00	0,00
11	Радиомикрофон, двухканальная локальная радиосистема	11010480020	2011	5,00	0,00
12	Радиомикрофон	11010480051	2011	10,00	0,00
13	Проектор экран	11010480008	2011	4,26	0,00
14	Принтер цветной Canon рixma 3500	11010460008	2011	6,00	0,00
15	Принтер HP LG COLOR-26-05	11010460013	2011	10,00	0,00
16	Принтер	11010460015	2011	7,00	0,00
17	Оверлок Janom 205 D	11010480011	2011	10,60	0,00
18	Музыкальный центр	11010480044	2011	9,00	0,00
19	Оверлок Janom 205 D	11010480012	2011	10,60	0,00
20	Музыкальный центр	11010480043	2011	9,00	0,00
21	Музыкальный центр	11010480042	2011	9,00	0,00
22	Музыкальный центр	11010480040	2011	9,00	0,00
23	Музыкальный центр	11010480039	2011	9,00	0,00
24	Музыкальный центр	11010480038	2011	9,00	0,00
25	Музыкальный центр	11010480037	2011	9,00	0,00
26	Музыкальный центр	11010480005	2011	6,38	0,00
27	Монитор LG TFT 17"	11010460011	2011	6,49	0,00
28	Микшерный пульт	11010480017	2011	12,00	0,00
29	Микшерный пульт концертный	11010480014	2011	25,00	0,00
30	Машина швейная Janome 4235	11010480035	2011	11,00	0,00
31	Машина швейная Janome 4235	11010480032	2011	11,00	0,00
32	Машина швейная Janome 4235	11010480036	2011	11,00	0,00
33	Машина швейная Janome 4235	11010480033	2011	11,00	0,00
34	Машина швейная Janome 4235	11010480028	2011	11,00	0,00
35	Машина швейная Janome 4235	11010480031	2011	11,00	0,00
36	Машина швейная Janome 4235	11010480029	2011	11,00	0,00

1	2	3	4	5	6
37	Машина швейная Janome 4235	11010480034	2011	11,00	0,00
38	Машина швейная Janome 4235	11010480030	2011	11,00	0,00
39	Копировальный аппарат	11010460003	2011	11,66	0,00
40	Компьютер	11010460004	2011	22,01	0,00
41	Колонка двухполосная (акустическая система)	11010480016	2011	12,00	0,00
42	Карта звуковая Аудиоинтерфейс	11010480022	2011	10,00	0,00
43	Колонка двухполосная (акустическая система)	11010480015	2011	12,00	0,00
44	Динамический вокальный микрофон с выключателем	11010480026	2011	6,00	0,00
45	Динамический вокальный микрофон с выключателем	11010480025	2011	6,00	0,00
46	Динамический вокальный микрофон с выключателем	11010480023	2011	6,00	0,00
47	Динамический вокальный микрофон с выключателем	11010480024	2011	6,00	0,00
48	Динамический вокальный микрофон с выключателем	11010480027	2011	6,00	0,00
49	Дека минидисковая с автопаузой	11010480045	2011	15,00	0,00
50	Видеомагнитофон	11010480006	2011	4,03	0,00
51	Компьютер в бухгалтерию	11013460016	2011	27,09	0,00
52	Компьютер в бухгалтерию	11013460017	2011	27,09	0,00
53	МФУ в бухгалтерию	11013460018	2011	8,99	0,00
54	Системный блок 123W	11010910020	2011	15,00	0,00
55	Музыкальный центр	11010480041	2011	9,00	0,00
56	Кресло офисное	21010630035	2011	4,20	0,00
57	Пылесос	21010630048	2011	3,40	0,00
58	Тумба приставная	11010630068	2011	3,14	0,00
59	Супер шагатель	11010630038	2011	15,00	0,00
60	Стол угловой (в т.ч. Стол 781 00 101, тумба 781 00 20)	11010630031	2011	4,15	0,00
61	Стол прямой	11010630067	2011	3,45	0,00
62	Стол компьютерный (в т.ч. Стол 781 00 103-1, тумба 781 00 20-1)	11010630032	2011	3,98	0,00
63	Стол компьютерный (в т.ч. Стол 781 16-1, тумба 781 00 401-1)	11010630027	2011	4,90	0,00
64	Рабочее место (стол компьютерный)	11010630066	2011	4,70	0,00
65	Комплекс силовой HAMMER	11010630039	2011	15,00	0,00
66	Ковер Брест 3*5	11010630006	2011	6,33	0,00
67	Елка полиэтиленовая	11010630025	2011	5,56	0,00
68	Диван	11010630020	2011	9,20	0,00
69	Дорожка беговая TM-1390	11010630040	2011	15,00	0,00
70	Горка 004 бук 5113 правая	11010630022	2011	6,91	0,00
71	Вибромассажер Laser	11010630041	2011	15,00	0,00
72	Велозипсид программируемый Larsen	11010630042	2011	15,00	0,00
73	Стол 2-тумбовый	11010630048	2011	6,24	0,00
74	Шкаф закрытый с 4 ящиками	11010630073	2011	3,95	0,00
75	Шкаф закрытый с 4 ящиками	11010630053	2011	3,95	0,00
76	Шкаф открытый с 4 ящиками	11010630074	2011	3,33	0,00
77	Шкаф открытый с 4 ящиками	11010630075	2011	3,33	0,00
78	Шкаф открытый с 4 ящиками	11010630051	2011	3,33	0,00
79	Озеленение (рябина-6, сирень-6, спирея-6)	21010910001	2011	3,30	0,00
80	Интерактивная доска в комплекте: IQ Board PS S 100+BenQ MW712+ASUS X55A-SX096R	41013660090	2013	150,00	5,36
81	Комплект светового оборудования для концертного зала	41013660092	2013	75,00	3,57
82	Радиосистема Shure 2 микрофона	41013400004	2017	65,00	52,54
Итого				1 063,44	61,47

Перечень объектов особо ценного движимого имущества, закрепленного на праве оперативного управления за муниципальным автономным дошкольным образовательным учреждением Центр развития ребенка – «Детский сад № 3 «Морозко», по состоянию на 01.01.2020

№ п/п	Наименование объекта имущества	Инвентарный (учетный) номер	Год ввода в эксплуатацию	Балансовая стоимость, тыс. руб.	Остаточная стоимость, тыс. руб.
1	2	3	4	5	6
	Особо ценное движимое имущество				
1	Качалка-балансир «Малая»	110133000117	2011	10,647	0,000
2	Качалка-балансир «Малая»	110133000118	2011	10,647	0,000
3	Качалка-балансир «Малая»	110133000119	2011	10,647	0,000
4	Качалка на пружине «Петушок»	110133000120	2011	20,432	0,000
5	Качалка на пружине «Пчелка»	110133000121	2011	20,432	0,000
6	Качалка на пружине «Катерок»	110133000122	2011	20,432	0,000
7	Горка-мини	110133000123	2011	25,946	0,000
8	Горка-мини	110133000124	2011	25,946	0,000
9	Песочница с крышкой	110133000125	2011	6,929	0,000
10	Песочница с крышкой	110133000126	2011	6,929	0,000
11	Песочница с крышкой	110133000127	2011	6,929	0,000
12	Песочница с крышкой	110133000128	2011	6,929	0,000
13	Песочница с крышкой	110133000129	2011	6,929	0,000
14	Песочница с крышкой	110133000130	2011	6,929	0,000
15	Песочница с крышкой	110133000131	2011	6,929	0,000
16	Песочница с крышкой	110133000132	2011	6,929	0,000
17	Песочница с крышкой	110133000133	2011	6,929	0,000
18	Песочница с крышкой	110133000134	2011	6,929	0,000
19	Песочница с крышкой	110133000135	2011	6,929	0,000
20	Песочница с крышкой	110133000136	2011	6,929	0,000
21	Песочница с крышкой	110133000137	2011	6,929	0,000
22	Ваза для цветов	110134000115	2011	3,600	0,000
23	Ваза для цветов	110134000116	2011	3,600	0,000
24	Ваза под цветы	110134000138	2011	3,602	0,000
25	Барaban сушильный ЛС-8	110104800053	2008	48,927	0,000
26	Мясорубка МИМ-300	11010420010	2006	15,011	0,000
27	Видеокамера Панасоник VDR-D220 EE S	110104800055	2009	11,990	0,000
28	Картофелечистка МОК300-04	11010420012	2007	18,900	0,000
29	Машина универсальная кухонная УКМ-06	110104800002	2007	57,000	0,000
30	Машина стиральная Л1-10	110104200006	2006	112,320	0,000
31	Машина стиральная	110104800058	2009	145,000	0,000
32	Плита электрическая 4-конфорочная	110104200007	2006	29,680	0,000
33	Плита электрическая промышленная	11010420013	2007	23,000	0,000
34	Центрифуга ЛЦ-10	110104800054	2008	58,200	0,000
35	Водонагреватель ТЕР-МЕКС ES50 V	110104000078	2010	9,490	0,000
36	Водонагреватель ТЕР-МЕКС ЭВН RZB 50-L	110104000074	2010	4,990	0,000
37	Холодильник Атлант 2823-80	110104000073	2010	11,990	0,000
38	Холодильник Атлант 2823-80	110104000098	2010	11,990	0,000
39	Шкаф холодильный Эльтон-1,2	110104000095	2011	41,500	0,000
40	Весы МТ 15 МЖА-7/Ю	110104000096	2011	4,000	0,000
41	Весы МТ 15 МЖА-7/Ю	110104000097	2011	4,000	0,000
42	Пульт контроля и управления С 2000V	110104000090	2011	6,490	0,000
43	БИРП-12/4,0 L	110104000092	2011	3,356	0,000
44	Микроскоп «Микромед С-12»	210134000113	2011	3,920	0,000
45	Машина швейная	210104800056	2009	9,000	0,000
46	Принтер	210104600002	2009	3,500	0,000

1	2	3	4	5	6
47	Принтер HP LAZER JET P 1006	210104600006	2010	5,940	0,000
48	Проектор TOSYIBA	210104800052	2008	23,000	0,000
49	Компьютер	21010630202	2010	12,650	0,000
50	Компьютер	210104000002	2010	12,650	0,000
51	Компьютер	210104000003	2010	12,650	0,000
52	Принтер LAZER JET 1200dpi 64mb	210104000080	2010	16,390	0,000
53	Ноутбук Acer eMachines eM640-P322G16Mi	210104000083	2011	21,126	0,000
54	Лобзик электрический 450 Вт	210104000088	2011	3,143	0,000
55	Телевизор ЖК PANASONIC TXLR 32 X 20	210104000094	2011	14,990	0,000
56	Ноутбук Samsung R 730-JT05 Red	210104000099	2011	26,290	0,000
57	Дорожка беговая детская	11010630154	2007	3,797	0,000
58	Елка полиэтиленовая	11010630143	2006	5,100	0,000
59	Ковер 2*2,8	11010630014	2007	6,808	0,000
60	Ковер 2*3	11010630013	1986	7,657	0,000
61	Ковер 2*3	11010630012	1986	7,657	0,000
62	Ковер 2,5*3,5	11010630021	1989	10,102	0,000
63	Машина стиральная MIELE PW	11010630165	2008	91,250	0,000
64	Часы электроника	11010630023	1989	6,044	0,000
65	Контейнер под ТБО	210136060011	2011	6,700	0,000
66	Контейнер под ТБО	210136000112	2011	6,700	0,000
67	Шкаф под документы	21010600063	2010	8,487	0,000
68	Диван в медицинский кабинет	21010630177	2009	6,000	0,000
69	Диван в методический кабинет	21010630172	2009	8,000	0,000
70	Диван детский	21010630201	2010	6,000	0,000
71	Ковер 2,5*3,5	21010630131	2000	5,096	0,000
72	Ковер 2,6*5,6	21010630133	2000	7,231	0,000
73	Ковер 1,8*2,6	21010630132	2000	3,150	0,000
74	Мебель в кабинет заведующей	21010630174	2009	20,000	0,000
75	Мебель в медицинском кабинете	21010630175	2009	12,000	0,000
76	Мебель для изостудии	21010630198	2010	25,000	0,000
77	Мебель для кабинета психолога	21010630200	2010	20,000	0,000
78	Мебель для логопедического кабинета	21010630199	2010	25,000	0,000
79	Мебель для пособий музыкального зала	21010630173	2009	15,000	0,000
80	Мягкая мебель детская (диван+2 кресла)	21010630169	2009	10,000	0,000
81	Палас	21010630176	2009	5,000	0,000
82	Стенка для игрушек	21010630170	2009	11,000	0,000
83	Стол в методический кабинет	21010630171	2009	6,000	0,000
84	Стол в медицинский кабинет	21010630178	2009	4,000	0,000
85	Чудо-лестница	21010630135	2000	5,728	0,000
86	Шкаф под документы	21010600075	2010	4,996	0,000
87	Ковер в муз. зал 4,00*6,00 100%Ш	21010600082	2010	48,000	0,000
88	Шкаф-купе для бухгалтерии	21010600087	2011	17,567	0,000
89	Котел пищеварочный КПЭМ-60	21013400232	2013	95,500	29,446
90	Каток гладильный ВГ-1018	21013600231	2013	97,200	0,000
91	Шкаф жарочный ШЖЭ-2-К-2/1	41013600265	2013	69,660	0,000
92	Интерактивная доска SMART с проектором	41013400277	2014	90,000	39,000
93	Микроавтобус	41013600279	2014	56,600	12,802
94	Сплит-система SM 232 SF	21013400316	2015	124,600	44,500
95	Интерактивная доска SMART Board 480	51013400313	2015	51,000	26,775
96	Комплект интерактивного оборудования (доска, проектор, кронштейн)	41013400317	2015	126,000	18,900
97	Хлебозерезка	41013600333	2015	56,727	11,345
98	Детский игровой модуль «Корабль»	41013600376	2016	50,000	25,000
99	Интерактивная доска Classic Solution Dual Touch V66	21013400478	2016	53,461	20,493
100	Игровой ландшафтный стол (11 гр.)	41013400911	2018	113,433	90,747
101	Интерактивная доска IQ Board DVT TN060 (11 гр.)	41013400902	2018	50,020	0,000
102	Интерактивная доска IQ Board DVT TN060 (кабинет логопеда)	41013400903	2018	50,020	0,000

1	2	3	4	5	6
103	Универсальная кухонная машина УКМ-П	41013401069	2019	196,000	196,000
Итого				2 734,382	515,008

Приложение № 6
к постановлению Администрации Северодвинска от 01.11.2011
№ 446-па в ред. от 07.05.2020 № 224-па)

**Перечень объектов особо ценного движимого имущества, закрепленного на праве оперативного управления за муниципальным автономным дошкольным образовательным учреждением
Центр развития ребенка – «Детский сад № 8 «Лесная сказка», по состоянию на 01.01.2020**

№ п/п	Наименование объекта имущества	Инвентарный (учетный) номер	Год ввода в эксплуатацию	Балансовая стоимость, тыс. руб.	Остаточная стоимость, тыс. руб.
1	2	3	4	5	6
Особо ценное движимое имущество					
1	Универсальная кухонная машина УМ-06	41012420044	2016	121,00	57,62
2	Картофелечистка МОК-150М	41012420043	2016	45,00	21,43
3	Холодильный шкаф «Капри» 0,5	41012120042	2016	41,52	19,77
4	Холодильный шкаф «Капри» 0,5	41012420045	2016	41,52	19,77
5	Машина стиральная LG FH8C3LD	41012480056	2016	24,99	0,00
6	Ноутбук	21010460010	2009	22,90	0,00
7	Сканер HP	21010460011	2010	3,27	0,00
8	МФУ (принтер, сканер, копир)	21010460012	2010	26,30	0,00
9	Компьютер (сист. блок HP, монитор Samsung)	21010460013	2010	21,62	0,00
10	Компьютер (сист. блок HP, монитор Samsung)	21010460014	2010	21,62	0,00
11	Компьютер (сист. блок HP, монитор Samsung)	21010460015	2010	21,62	0,00
12	Принтер HP Laser	21010460016	2010	9,50	0,00
13	Копировальный аппарат CANON	21010480030	2002	7,65	0,00
14	Музыкальный центр LG	21010480031	2002	11,53	0,00
15	Пылесос CAMERON	21010480058	2009	5,00	0,00
16	Факс Panasonic	21010480061	2010	5,29	0,00
17	Шкаф жарочный ЭШП-3с	11013400001	2011	55,00	10,54
18	Привод универсальный	11010420009	1988	11,19	0,00
19	Ванна моечная	11010420018	1989	33,53	0,00
20	Ванна моечная	11010420019	1989	33,53	0,00
21	Универсальная кухонная машина УКМ-06	11010420038	2008	58,40	0,00
22	Плита электрическая ПЭМ-4-010	11010420040	2010	32,60	0,00
23	Котел пищеварочный КПЭМ-60М	11010420041	2010	59,00	4,88
24	Компьютер	11010460003	2008	12,57	0,00
25	Принтер лазерный цветной многофункциональный	11010460004	2008	12,46	0,00
26	Центрифуга	11010480003	1990	16,83	0,00
27	Каток гладильный	11010480004	1990	104,13	0,00
28	Рояль «Красный Октябрь»	11010480016	1989	50,38	0,00
29	Машина стиральная EWGO	11010630120	2006	14,61	0,00
30	Котел электрический КПЭМ-60-ОР	11010630275	2011	62,60	11,47
31	Машина стиральная EWG 1408	41012400003	2013	75,71	24,61
32	Котел пищеварочный КПЭМ-60 ОР	41012400001	2013	75,00	24,37
33	Стиральная машина EWF 1408	41012400004	2013	75,71	24,61
34	Стиральная машина Samsung	51013400001	2013	59,60	23,84
35	Сушильная машина	41012400002	2013	42,00	13,65
36	Сушильная машина ЛС-8	41013400001	2013	67,29	26,91
37	Сейф	21010630190	2010	6,18	0,00
38	Детская игровая стенка	21010630143	2008	8,20	0,00

1	2	3	4	5	6
39	Детская мягкая мебель «Василек»	21010630144а	2008	9,00	0,00
40	Детская мягкая мебель «Василек»	21010630144	2008	9,00	0,00
41	Детская угловая кухонная стенка	21010630145	2008	7,30	0,00
42	Детская стенка горка	21010630146	2008	5,50	0,00
43	Шкаф для одежды персонала	21010630154	2008	6,50	0,00
44	Шкаф для одежды 4-местный	21010630157е	2008	5,00	0,00
45	Шкаф для одежды 4-местный	21010630157д	2008	5,00	0,00
46	Шкаф для одежды 4-местный	21010630157г	2008	5,00	0,00
47	Шкаф для одежды 4-местный	21010630157в	2008	5,00	0,00
48	Шкаф для одежды 4-местный	210106301576	2008	5,00	0,00
49	Шкаф для одежды 4-местный	21010630157а	2008	5,00	0,00
50	Шкаф для одежды 4-местный	21010630157	2008	5,00	0,00
51	Стол для пособий и игрушек	21010630159	2008	3,70	0,00
52	Шкаф-горка для игрушек	21010630160	2008	5,50	0,00
53	Шкаф-горка для игрушек	21010630160а	2008	5,50	0,00
54	Стол угловой	21010630169	2010	5,00	0,00
55	Стол угловой	21010630169а	2010	5,00	0,00
56	Шкаф угловой	21010630170	2010	18,05	0,00
57	Шкаф для одежды	21010630171	2010	6,50	0,00
58	Тумба разная	21010630172	2010	3,75	0,00
59	Тумба разная	21010630172а	2010	3,75	0,00
60	Стол письменный	21010630173	2010	4,85	0,00
61	Стол письменный	21010630173а	2010	4,85	0,00
62	Стол письменный	21010630173б	2010	4,85	0,00
63	Стеллаж книжный	21010630174	2010	6,80	0,00
64	Стеллаж книжный	21010630174а	2010	6,80	0,00
65	Стеллаж книжный	21010630174б	2010	6,80	0,00
66	Стеллаж книжный	21010630174в	2010	6,80	0,00
67	Стеллаж книжный	21010630174г	2010	6,80	0,00
68	Стол компьютерный	21010630197	2010	9,05	0,00
69	Стол компьютерный	21010630198	2010	7,45	0,00
70	Стол компьютерный	21010630199	2010	7,45	0,00
71	Стол угловой	210106301696	2010	5,00	0,00
72	Холодильник «Индезит»	11010630111	2006	9,75	0,00
73	Елка полиэтиленовая	11010630112	2006	5,09	0,00
74	Доска магнитная	11010630130	2007	4,40	0,00
75	Дорожка беговая	11010630134	2007	3,80	0,00
76	Диван детский	11010630182	2010	7,00	0,00
77	Диван детский	11010630183	2010	7,00	0,00
78	Диван детский	11010630184	2010	7,00	0,00
79	Стенка для перелезания	11013600001	2011	12,75	0,00
80	Домик-беседка	11013600004	2011	41,44	0,00
81	Песочница «Катерок»	11013600002	2011	28,02	0,00
82	Домик-беседка «Цветочек»	11013600005	2011	22,96	0,00
83	Детский спортивный комплекс	11013600006	2011	77,52	0,00
84	Бум двойной с арками	11013600007	2011	19,31	0,00
85	Лиана малая	11013600008	2011	7,22	0,00
86	Стенка для метания	11013600003	2011	12,75	0,00
87	Холодильник Саратов 451 (КШ160)	41012630229	2016	12,99	0,00
88	Теплосчетчик КМ-5-4-40	41013400004	2015	96,72	54,81
89	Озеленение	21010910001	2008	18,27	0,00
90	Игровой комплекс «Романа» домик	51012630267	2017	58,84	32,36
91	Игровой комплекс «Романа» домик	51012630265	2017	37,20	0,00
92	Игровой комплекс «Романа» домик	51012630266	2017	37,20	0,00
93	Домик «Романа»	51012630264	2017	64,56	35,51
94	Жирав с баскетбольным щитом	51012630255	2017	15,00	0,00
95	Жирав с баскетбольным щитом	51012630256	2017	15,00	0,00
96	Паровозик № 2	51012630253	2017	36,00	0,00
97	Детский игровой домик малый	51012630260	2017	28,00	0,00
98	Беседка «Вагон»	51012630262	2017	34,00	0,00
99	Домик-беседка	51012630258	2017	19,00	0,00
100	Домик-беседка	51012630259	2017	23,00	0,00
101	Паровозик «Добрая улитка»	51012630252	2017	26,00	0,00
102	Дорожка «Змейка»	51012630257	2017	8,00	0,00

1	2	3	4	5	6
103	Бум	51012630261	2017	7,00	0,00
104	Мини-комплекс «Маугли»	51012630254	2017	14,00	0,00
105	Стенка для перелезания	51012630249	2017	10,00	0,00
106	Спортивное оборудова- ние «Мишень»	51012630251	2017	6,00	0,00
107	Стенка для метания мяча	51012630250	2017	9,00	0,00
108	Пароконвектомат RATIONAL	41012420046	2019	595,00	595,00
109	Котел пищеварочный КПЭМ-60ОР	41012420048	2019	109,87	101,63
110	МФУ Kyocera ECOSYS	41012480087	2019	54,90	0,00
	Итого			3 204,96	1 102,78

Приложение № 7
к постановлению Администрации Северодвинска от 01.11.2011
№ 446-па в ред. от 07.05.2020 № 224-па)

Перечень объектов особо ценного движимого имущества, закрепленного на праве оперативного управления за муниципальным автономным дошкольным образовательным учреждением «Детский сад № 77 «Зоренька», по состоянию на 01.01.2020

№ п/п	Наименование объекта имущества	Инвентарный (учетный) номер	Год ввода в эксплуатацию	Балансовая стоимость, тыс. руб.	Остаточная стоимость, тыс. руб.
1	2	3	4	5	6
Особо ценное движимое имущество учреждения					
1	Навес тентовый	19993	2011	45,00	
2	Навес тентовый	19995	2011	45,00	
3	Навес тентовый	101	2012	49,80	34,69
4	Навес тентовый	102	2012	49,80	34,69
5	Навес тентовый	109	2012	49,99	35,00
6	Навес тентовый	108	2012	49,99	35,00
7	Навес тентовый	11010300001	2008	32,00	14,40
8	Навес тентовый	5101330000001	2013	135,10	102,68
9	Навес тентовый	41013300000098	2013	144,15	109,55
10	Барабан сушильный	11010480026	2010	69,57	6,38
11	Барабан сушильный BOSH	21010480027	2009	69,57	
12	Гладильный каток	21010420125	2011	98,77	
13	Интерактивная доска	41013431001	2014	125,00	
14	Котел пищеварочный КПЭ-60-ОР	41012600000	2016	99,90	66,60
15	Котел электрический КПЭМ-100	11010420033	2010	99,80	8,13
16	Котел электрический КПЭМ-60-ОР	21010621003	2012	88,40	26,52
17	Машина кухонная универсальная	11010420019	2006	56,26	
18	Машина кухонная универсальная	11010420025	2008	57,89	
19	Машина стиральная	11010480023	2009	145,00	
20	Машина стиральная пром. Л10-121	11010480022	2008	113,50	
21	Сигнализация пожарная с системой оповещения и эвакуации	510124000005	2017	262,56	159,26
22	Узел учета тепла	41012431002	2017	155,58	130,51
23	Центрифуга ЛЦ-10	11010480021	2008	54,50	
24	Шкаф жаровочный ШКЭ-3	51010630001	2013	75,71	26,50
25	Детский спортивный комплекс	510134000001	2014	73,44	20,98
26	Веранда	11010300005	2010	37,70	19,95
27	Веранда	11010300006	2010	37,70	19,95
28	Веранда	11010300007	2010	37,70	19,95
29	Веранда двойная прогулочная	11010300001	2008	79,99	36,00
30	Машина стиральная пром. Л 10-121	11010480030	2008	113,50	
31	Плита электрическая ЭП-6ЖШ	11010420012	2007	60,00	
32	Привод универсальный УКМ-0,6	11010420009	2008	58,40	
33	Тентовый навес	21010630298	2012	49,80	37,21
34	Тентовый навес	21010630299	2012	49,80	37,21
35	Тентовый навес	21010630309	2012	50,40	37,94

1	2	3	4	5	6
36	Тентовый навес	21010630287	2011	61,00	44,56
37	Тентовый навес	21010630361	2013	144,20	115,32
38	Забор металлический	21010630362	2013	935,76	689,34
39	Тентовый навес	21010630388	2014	115,13	95,94
40	Тентовый навес	21010630389	2014	115,13	95,94
41	Интерактивная доска Smart Board SB480	21010630382	2014	53,00	
42	Тентовый навес	21010630400	2015	138,70	119,05
43	Тентовый навес	21010630398	2015	138,70	119,05
44	Тентовый навес	21010630401	2015	138,70	119,05
45	Интерактивная доска sb480	21010630403	2015	57,33	24,57
46	Пианино цифровое YAMAHA YDP-143R ARIUS	21010630487	2016	79,99	67,99
47	Детский спортивный комплекс	21010630486	2016	77,73	
48	Система мониторинга пожарной безопасности	21010630536	2010	125,00	
49	Система мониторинга пожарной безопасности	21010630537	2007	58,29	
50	Комплект приборов учета тепловой энергии КМ-5-4-25	21010630519	2017	67,36	34,80
51	Холодильный шкаф POLAIR CM110-S	21010630544	2018	57,40	
52	Пианино цифровое YAMAHA YDP-143R ARIUS	21010630554	2018	67,99	
53	Система видеонаблюдения	41012400001	2019	375,00	338,36
54	Проектор Beng MX631ST DLP 3200Lm	4101340014	2019	57,25	
55	Цифровое пианино YAMAHA YDP-144R	41012400002	2019	69,99	
	Итого			5 754,92	2 883,07

Приложение № 8
к постановлению Администрации Северодвинска от 01.11.2011
№ 446-па в ред. от 07.05.2020 № 224-па)

Перечень объектов особо ценного движимого имущества, закрепленного на праве оперативного управления за муниципальным автономным дошкольным образовательным учреждением Центр развития ребенка – «Детский сад № 88 «Антошка», по состоянию на 01.01.2020

№ п/п	Наименование объекта имущества	Инвентарный (учетный) номер	Год ввода в эксплуатацию	Балансовая стоимость, тыс. руб.	Остаточная стоимость, тыс. руб.
1	2	3	4	5	6
Особо ценное движимое имущество					
1	Веранда прогулочная	11010300014	2010	32,667	17,422
2	Веранда прогулочная	11010300015	2010	32,667	17,422
3	Веранда прогулочная	11010300016	2010	32,667	17,423
4	Веранда прогулочная малая	11010300017	2010	22,000	11,825
5	Веранда – тентовый навес	11010300019	2011	50,000	29,375
6	Веранда – тентовый навес	11010300020	2011	50,000	29,375
7	Веранда – тентовый навес	11010300021	2011	50,000	29,584
8	Веранда – тентовый навес	11010300018	2011	50,000	29,167
9	Веранда прогулочная	41010300023	2012	52,500	33,031
10	Веранда прогулочная	41010300024	2012	52,500	33,031
11	Веранда прогулочная	41010300025	2012	52,500	33,031
12	Веранда прогулочная	41010300026	2012	52,500	33,032
13	Веранда прогулочная	51012300028	2013	55,000	38,041
14	Песочница	11010300011	2008	3,776	0,000
15	Песочница	11010300012	2008	3,776	0,000
16	Песочница	11010300013	2008	3,776	0,000
17	Ограда (забор) металлическая метеоплощадки	2101630193	2011	16,416	0,000
18	Монитор ACER TFT 19 V193WDb black wide 5ms 50000:1	11010460002/23	2010	4,620	0,000
19	Монитор ACER TFT 19 V193WDb black wide 5ms 50000:1	11010460002/21	2010	4,620	0,000
20	Монитор ACER TFT 19 V193WDb black wide 5ms 50000:1	11010460002/22	2010	4,620	0,000
21	Шкаф ШЖЭ жарочный	21010420025	2009	48,000	0,000
22	Принтер HP Laser Jet	21010460006	2010	5,940	0,000

1	2	3	4	5	6
23	Сухой бассейн	21010470001	2004	5,900	0,000
24	Машина стиральная LG	21010480039	2009	12,498	0,000
25	Принтер HP Laser Jet Pro P1102	21010460009	2010	4,200	0,000
26	Компьютер	21010460007	2010	17,200	0,000
27	Весы Штрих МП 150-20.50 АГ1 Лайт	21010420026	2010	8,800	0,000
28	Весы МТ 15 МЖА-7/Ю	21010420027	2011	4,000	0,000
29	Весы МТ 15 МЖА-7/Ю	21010420028	2011	4,000	0,000
30	Эл. плита 4-конфорочная	11010420005	1983	7,913	0,000
31	Шкаф холодильный «Премьер» ШВУП 1ТУ0,8М	11010420019	2007	32,000	0,000
32	Весы МП 150-ВДА-8	11010420021	2007	7,600	0,000
33	Принтер HP Laser	11010460003	2007	3,870	0,000
34	Проектор View Sonic	11010460005	2010	17,300	0,000
35	Телевизор JVC AV-1401 AE	11010480038	2008	3,232	0,000
36	Центрифуга ЛЦ-10 (10кг, 380В)	11010480050	2010	75,000	0,000
37	Система автоматической пожарной сигнализации	1101630193	2011	394,000	0,000
38	Картофелеочистка МОК-150	51012480074	2013	44,000	0,000
39	Барабан сушильный ЛС-8	51012480075	2013	61,000	3,631
40	Металлическое ограждение участков	21012300027	2013	106,010	36,220
41	Стол письменный	21010630042	2005	4,445	0,000
42	Шкаф для наглядных пособий	21010630135	2006	8,800	0,000
43	Стеллаж для игрушек	21010630136	2006	4,000	0,000
44	Шкаф игровой	21010630168	2008	4,000	0,000
45	Ковер п/шерстяной 3*4	21010630169	2008	4,500	0,000
46	Уголок природный	21010630174	2008	4,300	0,000
47	Шкаф хозяйственный	21010630175	2008	4,000	0,000
48	Шкаф игровой	21010630176	2008	5,000	0,000
49	Стол-шкаф кухонный	21010630190	2008	5,000	0,000
50	Ковер Польша 2*3	21010630194	2008	10,146	0,000
51	Уголок мягкой мебели	21010630201	2009	4,500	0,000
52	Уголок мягкой мебели	21010630201/1	2009	4,500	0,000
53	Уголок изодетальности	21010630202	2009	6,000	0,000
54	Ковер 4*5	21010630204	2009	34,200	0,000
55	Холодильник Саратов	21010630219	2009	5,306	0,000
56	Стол для бухгалтерии	21010630232	2010	3,750	0,000
57	Стол для бухгалтерии	21010630232/1	2010	3,750	0,000
58	Шкаф игровой	2101630168/1	2008	4,000	0,000
59	Шкаф игровой	2101630168/2	2008	4,000	0,000
60	Шкаф детский для раздевания 5-секционный	21010630224/1	2010	4,724	0,000
61	Шкаф детский для раздевания 5-секционный	21010630224/2	2010	4,724	0,000
62	Шкаф детский для раздевания 5-секционный	21010630224/3	2010	4,724	0,000
63	Шкаф детский для раздевания 5-секционный	21010630224/4	2010	4,724	0,000
64	Шкаф детский для раздевания 5-секционный	21010630224/5	2010	4,724	0,000
65	Шкаф детский для раздевания 5-секционный	21010630225/1	2010	5,020	0,000
66	Шкаф детский для раздевания 5-секционный	21010630225/2	2010	5,020	0,000
67	Стол компьютерный	21010630236	2010	4,500	0,000
68	Стол компьютерный	21010630236/2	2010	4,500	0,000
69	Диван детский и столик	21010630249	2011	7,400	0,000
70	Аттракцион мобильный «Полянка»	21010630253	2011	39,000	0,000
71	Холодильник Бирюса 542 К	21010630282	2011	11,890	0,000
72	Гимнастический городок	21010630285	2011	15,000	0,000
73	Ель полиэтиленовая	11010630137	2006	5,197	0,000
74	Стенка модульная	11010630152	2007	8,000	0,000
75	Велотренажер детский	11010630154	2007	3,608	0,000
76	Машина стирально-отжимная ЛЮ-7	11010630192	2008	99,625	0,000
77	Шкаф детский 5-местный	11010630222	2009	5,857	0,000
78	Шкаф детский для раздевания	11010630229	2010	4,000	0,000
79	Шкаф детский 5-местный	11010630222/1	2009	5,857	0,000
80	Шкаф детский 5-местный	11010630222/3	2009	5,857	0,000
81	Шкаф детский 5-местный	11010630222/4	2009	5,857	0,000
82	Шкаф детский 5-местный	11010630222/5	2009	5,857	0,000
83	Шкаф детский 5-местный	11010630222/6	2009	5,857	0,000
84	Шкаф детский 5-местный	11010630222/2	2009	5,857	0,000
85	Лиана	51013630356	2012	7,420	0,000
86	Паровозик с двумя вагончиками	51013630433	2012	242,580	0,000
87	И/о «Детский спортивный комплекс «Жираф»	41012630453	2013	42,230	2,514

1	2	3	4	5	6
88	И/о «Качалка на пружине «Самолет» с каркасом фундамента	41012630449	2013	22,536	0,000
89	И/о «Качалка на пружине «Самолет» с каркасом фундамента	41012630449/2	2013	22,536	0,000
90	И/о «Скамейка детская «Улитка»	41012630450	2013	14,242	0,000
91	И/о «Скамейка детская «Гусеница»	41012630451	2013	14,241	0,000
92	И/о «Козырек со столиком «Цветочек»	41012630452	2013	11,405	0,000
93	И/о «Козырек со столиком «Цветочек»	41012630452/2	2013	11,405	0,000
94	И/о «Козырек со столиком «Цветочек»	41012630452/3	2013	11,405	0,000
95	Доска интерактивная (SMART Board 640 48", проектор Nec, кронштейн, кабель)	41012480082	2014	78,990	0,000
96	Игровая (спортивная) установка с баскетбольным щитом	41012630470	2014	50,000	10,119
97	Плита электрическая ЭП4-ЖШ	21013480104	2015	59,690	19,896
98	Машина протирачная МПР-350м	21013630561	2015	53,800	25,218
99	Мясорубка МИМ-300	51012630651	2016	64,586	23,682
100	Овощерезка Гамма 5А	21013420033	2017	53,241	22,184
101	Шкаф холодильный CM110-S POLAIR	11010420025	2018	79,700	0,000
102	Универсальная кухонная машина УКМ-0,6-3	11010220024	2019	91,240	0,000
103	Шкаф холодильный CM110-S POLAIR	11010420027	2019	80,540	0,000
104	Игровая сенсорная мобильная стойка «Лео»	41013680159	2019	99,150	0,000
Итого				3 001,581	495,223

Приложение № 9
к постановлению Администрации Северодвинска от 01.11.2011
№ 446-па в ред. от 07.05.2020 № 224-па)

Перечень объектов особо ценного движимого имущества, закрепленного на праве оперативного управления за муниципальным автономным дошкольным образовательным учреждением Центр развития ребенка – «Детский сад № 91 «Яблонька», по состоянию на 01.01.2020

№ п/п	Наименование объекта имущества	Инвентарный (учетный) номер	Год ввода в эксплуатацию	Балансовая стоимость, тыс. руб.	Остаточная стоимость, тыс. руб.
1	2	3	4	5	6
Особо ценное движимое имущество					
1	Машинка с горкой	11013300001	2011	88,31	39,74
2	Паровозик с горкой	11013300002	2011	76,04	34,22
3	Кораблик «Карпуз»	11013300003	2011	77,94	35,07
4	Бревно	11013300004	2011	5,46	0,00
5	Экран DRAPER V-SCREEN 280*280	21013400010	2011	8,39	0,00
6	Проектор NEC	21010480036	2009	20,00	0,00
7	Компьютер. комплекс Самсунг PS 19 (ноутбук, микрофон, мышь)	21010460003	2009	21,30	0,00
8	Фортепиано цифровое Casio (педальная подставка для PX-120)	21010480035	2009	28,00	13,88
9	Принтер «HP» Laser Jet P 1006	11011200002	2010	5,94	0,00
10	Компьютер 1	21010400001	2010	12,65	0,00
11	Компьютер 2	21010400002	2010	12,65	0,00
12	Компьютер 3	21010400003	2010	12,65	0,00
13	Принтер HP Laser Jet	21010460008	2010	16,39	0,00
14	Весы МП ВДА-24/ХМ21	21010400005	2010	8,50	0,00
15	Акордеон немецкий	11010480009	1987	12,05	0,00
16	Барабан сушильный ЛС-8	11010480033	2008	48,93	0,00
17	Плита электрическая ПЭМ4-010	11010420022	2008	30,00	0,00
18	Принтер «Canon»	11010460002	2004	6,84	0,00
19	Ларь-витрина низкотемпературная	11010420027	2010	16,36	0,00

1	2	3	4	5	6
20	Облучатель «Солнышко» ОУФв-0,2	11010470014	2005	7,33	0,00
21	Пресс гладильный	11010480025	1993	13,33	0,00
22	Центрифуга ЛЦ-10	11010480034	2008	54,50	0,00
23	Шкаф жарочный	11010420017	2006	27,89	0,00
24	Плита электрическая ПЭП-0,48 с духовкой	11010420024	2008	30,13	0,00
25	Котел пищеварочный КПЭМ-60	21010400006	2010	77,00	5,13
26	Монитор Acer V173DB	21010400007	2010	5,30	0,00
27	Шкаф н/ст	21012600002	2011	4,11	0,00
28	Вывеска	21010630111	2009	10,70	0,00
29	Детская игровая горка	21010630109	2008	18,00	0,00
30	Детская мебель из 10 предметов	21010630118	2009	8,00	0,00
31	Детская мебель из 12 предметов	21010630119	2009	8,00	0,00
32	Детская мебель из 12 предметов	210106301119	2009	8,00	0,00
33	Детская мебель из 16 предметов	21010630120	2009	12,00	0,00
34	Детская мебель из 17 предметов	21010630121	2009	12,50	0,00
35	Детская мебель из 18 предметов	21010630122	2009	12,33	0,00
36	Детская мебель из 19 предметов	21010630123	2009	14,00	0,00
37	Детская мебель из 20 предметов	21010630124	2009	14,00	0,00
38	Детская мебель из 24 предметов	21010630125	2009	19,00	0,00
39	Диванчик детский	21010630116	2009	6,50	0,00
40	Комплект мягких модулей ТОР 904	21010630093	2007	9,71	0,00
41	Стеллаж	21010630113	2009	3,20	0,00
42	Стеллаж	21010630114	2009	3,20	0,00
43	Стол дидактический	21010630115	2009	3,75	0,00
44	Стол компьютерный	21010630136	2010	8,70	0,00
45	Шкаф-купе	21010630133	2009	8,00	0,00
46	Стол письменный	21010630135	2010	5,56	0,00
47	Диванчик детский	21010630117	2009	6,50	0,00
48	Детская мебель из 18 предметов	21010630130	2009	12,33	0,00
49	Детская мебель из 18 предметов	11011200002	2009	12,33	0,00
50	Стол письменный	21010630137	2010	5,56	0,00
51	Шкаф-купе	21010600007	2010	29,00	0,00
52	Шкаф хозяйственный	21010600006	2010	10,65	0,00
53	Костюм Деда Мороза, красный	21010600002	2010	13,00	0,00
54	Костюм «Боярыня» (гол. убор, кортена, платье)	21010600003	2010	3,82	0,00
55	Костюм «Лето Золотое» (венчик, платье)	21010600004	2011	4,51	0,00
56	Костюм «Волк» (гол. убор, рубаха, брюки)	21013600009	2011	4,19	0,00
57	Костюм «Клоун» (гол. убор, комбинезон) 164-48-50 р.	21013600010	2011	4,19	0,00
58	Костюм «Лиса Патрикеевна» (гол. убор, юбка, жакет)	21013600011	2011	5,87	0,00
59	Дорожка беговая детская	11010630091	2007	3,80	0,00
60	Машина стиральная BOSCH WFL 2062 OF 1000 обор. в мин	11010630080	2006	15,04	0,00
61	Машина стиральная BOSCH WFL 2062 OF 1000 обор. в мин	11010630092	2006	15,04	0,00
62	Стенка корабельная	11010630070	1990	14,45	0,00
63	Стол компьютерный	11010630018	2004	10,41	0,00
64	Холодильник Стинол	11010630077	2005	12,84	0,00
65	Елка полиэтиленовая	11010630079	2006	5,10	0,00
66	Швейная машина Broutigue 27	21010600005	2010	8,60	0,00
67	Набор мягкой мебели «Беретта»	21013600013	2012	56,63	0,00
68	Сплит-система Polair SM 232S	41012400004	2013	120,00	12,86
69	Интерактивная доска SMART Board 480 с проектором	41012400005	2014	90,00	38,25
70	Интерактивная доска	41012400001	2014	69,77	34,89
71	Стенка в кабинет методиста	41012600001	2014	62,19	17,77
72	Стенка в кабинет методиста	41012600002	2014	52,19	14,91
73	Мультимедийный портативный короткофокусный проектор Vivitek	41013400007	2015	63,90	33,55
74	Универсальная кухонная машина УКМ-0,6	41012400006	2019	100,00	0,00
	Итого			1 725,02	280,27

Городской округ Архангельской области «Северодвинск»

АДМИНИСТРАЦИЯ СЕВЕРОДВИНСКА

ПОСТАНОВЛЕНИЕ

от 25.05.2020 № 246-па
г. Северодвинск Архангельской области

О ВНЕСЕНИИ ИЗМЕНЕНИЙ В МУНИЦИПАЛЬНУЮ ПРОГРАММУ «СОЦИАЛЬНАЯ ПОДДЕРЖКА НАСЕЛЕНИЯ СЕВЕРОДВИНСКА»

В целях уточнения объемов финансирования мероприятий муниципальной программы «Социальная поддержка населения Северодвинска на 2016–2021 годы» в соответствии с решениями Совета депутатов Северодвинска от 17.12.2019 № 214 «О местном бюджете на 2020 год и на плановый период 2021 и 2022 годов», в соответствии с требованиями Порядка разработки, реализации и оценки эффективности муниципальных программ муниципального образования «Северодвинск», утвержденного постановлением Администрации Северодвинска от 30.10.2013 № 426-па, в соответствии с распоряжением Администрации Северодвинска от 29.04.2019 № 76-ра «О внесении изменений в Перечень муниципальных программ Северодвинска, утвержденный распоряжением Администрации Северодвинска от 30.06.2016 № 100-ра (в редакции от 24.08.2018)»

ПОСТАНОВЛЯЮ:

1. В постановлении Администрации Северодвинска от 29.12.2015 № 637-па слова «Социальная поддержка населения Северодвинска на 2016–2021 годы» заменить словами «Социальная поддержка населения Северодвинска».

2. Муниципальную программу «Социальная поддержка населения Северодвинска» изложить в прилагаемой редакции.

3. Настоящее постановление распространяется на правоотношения, возникшие с 01.01.2020.

4. Отделу по связям со средствами массовой информации Администрации Северодвинска опубликовать (обнародовать) настоящее постановление в бюллетене нормативно-правовых актов муниципального образования «Северодвинск» «Вполне официально» и разместить на официальном интернет-сайте Администрации Северодвинска.

Глава Северодвинска И.В. Скубенко

УТВЕРЖДЕНА

постановлением Администрации Северодвинска от 29.12.2015 № 637-па (в редакции от 25.05.2020 № 246-па)

Муниципальная программа «Социальная поддержка населения Северодвинска»

ПАСПОРТ муниципальной программы Северодвинска

Наименование муниципальной программы	«Социальная поддержка населения Северодвинска» (далее – муниципальная программа)
Ответственный исполнитель муниципальной программы	Управление социального развития, опеки и попечительства Администрации Северодвинска
Соисполнители муниципальной программы	Управление культуры и туризма Администрации Северодвинска; Комитет жилищно-коммунального хозяйства, транспорта и связи Администрации Северодвинска; Муниципальная комиссия по делам несовершеннолетних и защите их прав Администрации Северодвинска
Участники муниципальной программы	Государственные и муниципальные учреждения; учреждения здравоохранения; образовательные учреждения; подразделение по делам несовершеннолетних отдела МВД РФ по г. Северодвинску; предприятия и организации различных форм собственности; индивидуальные предприниматели; физические лица
Цель муниципальной программы	Повышение качества жизни отдельных категорий граждан в Северодвинске за счет мер социальной поддержки

Подпрограммы муниципальной программы	подпрограмма «Повышение уровня жизни населения Северодвинска, нуждающегося в социальной поддержке»; подпрограмма «Охрана семьи и детства»; Обеспечивающая подпрограмма
Целевые показатели муниципальной программы	- доля граждан, охваченных мерами социальной поддержки за счет местного бюджета, от общего числа населения города; - доля детей-сирот и детей, оставшихся без попечения родителей, находящихся в государственных учреждениях; - доля детей-сирот и детей, оставшихся без попечения родителей, переданных на воспитание в семьи граждан Российской Федерации, постоянно проживающих на территории города (на усыновление (удочерение), и под опеку (попечительство)); - удельный вес преступлений, совершенных несовершеннолетними или при их соучастии, в общем числе зарегистрированных преступлений по городу
Этапы и сроки реализации муниципальной программы	программа реализуется в два этапа: 1 этап 2016–2022 годы; 2 этап 2022–2024 годы
Общий объем финансирования муниципальной программы в разрезе источников по годам ее реализации и подпрограммам	Общий объем финансирования муниципальной программы – 1 255 398,4 тыс. руб., в том числе: за счет средств местного бюджета – 1 053 941,7 тыс. руб., за счет средств областного бюджета – 201 294,2 тыс. руб., за счет средств внебюджетных средств – 162,5 тыс. руб., в том числе: подпрограмма 1 – 915 805,8 тыс. руб., подпрограмма 2 – 15 198,9 тыс. руб., обеспечивающая подпрограмма – 324 393,7 тыс. руб.; 2016 год – 112 122,5 тыс. руб., в том числе: местный бюджет – 93 195,5 тыс. руб., областной бюджет – 18 764,5 тыс. руб., внебюджетные средства – 162,5 тыс. руб., в том числе: подпрограмма 1 – 78 940,5 тыс. руб., подпрограмма 2 – 1 460,0 тыс. руб., обеспечивающая подпрограмма – 31 722,0 тыс. руб.; 2017 год – 127 280,2 тыс. руб., в том числе: местный бюджет – 108 127,0 тыс. руб., областной бюджет – 19 153,2 тыс. руб., в том числе: подпрограмма 1 – 93 101,6 тыс. руб., подпрограмма 2 – 1 441,4 тыс. руб., обеспечивающая подпрограмма – 32 737,2 тыс. руб.; 2018 год – 135 096,5 тыс. руб., в том числе: местный бюджет – 115 532,7 тыс. руб., областной бюджет – 19 563,8 тыс. руб., в том числе: подпрограмма 1 – 99 710,2 тыс. руб., подпрограмма 2 – 1 512,6 тыс. руб., обеспечивающая подпрограмма – 33 873,7 тыс. руб.; 2019 год – 157 515,6 тыс. руб., в том числе: местный бюджет – 134 632,0 тыс. руб., областной бюджет – 22 883,6 тыс. руб., в том числе: подпрограмма 1 – 121 374,6 тыс. руб., подпрограмма 2 – 1 712,5 тыс. руб., обеспечивающая подпрограмма – 34 428,5 тыс. руб.; 2020 год – 138 197,3 тыс. руб., в том числе: местный бюджет – 114 639,4 тыс. руб., областной бюджет – 23 557,9 тыс. руб., в том числе: подпрограмма 1 – 98 920,0 тыс. руб., подпрограмма 2 – 1 784,0 тыс. руб., обеспечивающая подпрограмма – 37 493,3 тыс. руб.; 2021 год – 119 702,8 тыс. руб., в том числе: местный бюджет – 95 360,0 тыс. руб., областной бюджет – 24 342,8 тыс. руб., в том числе: подпрограмма 1 – 79 830,3 тыс. руб., подпрограмма 2 – 1 784,0 тыс. руб., обеспечивающая подпрограмма – 38 088,5 тыс. руб.; 2022 год – 120 092,8 тыс. руб., в том числе: местный бюджет – 95 750,0 тыс. руб., областной бюджет – 24 342,8 тыс. руб., в том числе: подпрограмма 1 – 79 625,3 тыс. руб., подпрограмма 2 – 1 784,0 тыс. руб., обеспечивающая подпрограмма – 38 683,5 тыс. руб.; 2023 год – 171 757,2 тыс. руб., в том числе: местный бюджет – 147 414,4 тыс. руб., областной бюджет – 24 342,8 тыс. руб., в том числе: подпрограмма 1 – 131 235,7 тыс. руб., подпрограмма 2 – 1 838,0 тыс. руб., обеспечивающая подпрограмма – 38 683,5 тыс. руб.; 2024 год – 173 633,5 тыс. руб., в том числе: местный бюджет – 149 290,7 тыс. руб., областной бюджет – 24 342,8 тыс. руб., в том числе: подпрограмма 1 – 133 067,6 тыс. руб., подпрограмма 2 – 1 882,4 тыс. руб., обеспечивающая подпрограмма – 38 683,5 тыс. руб. Объемы финансирования подлежат ежегодному уточнению в соответствии с решением Совета депутатов Северодвинска о местном бюджете на очередной финансовый год и плановый период

Ожидаемые результаты реализации муниципальной программы	1 этап 2016–2022 годы: - увеличение доли граждан, охваченных мерами социальной поддержки за счет местного бюджета, от общего числа населения города от 20,62 процента до 24,47 процента; - уменьшение доли детей, находящихся в государственных учреждениях составит от 27,78 процента до 22,35 процента; - увеличение доли детей-сирот и детей, оставшихся без попечения родителей, переданных на воспитание в семьи граждан Российской Федерации, постоянно проживающих на территории города (на усыновление (удочерение)), и под опеку (попечительство) от 63,89 процента до 76,47 процента; - снижение удельного веса преступлений, совершенных несовершеннолетними или при их соучастии, в общем числе зарегистрированных преступлений по городу до 2,38 процента. 2 этап 2022–2024 годы: - дальнейшее увеличение доли граждан, охваченных мерами социальной поддержки за счет местного бюджета, от общего числа населения города до 25,63 процента; - дальнейшее снижение доли детей, находящихся в государственных учреждениях до 21,43 процента; - дальнейшее увеличение доли детей-сирот и детей, оставшихся без попечения родителей, переданных на воспитание в семьи граждан Российской Федерации, постоянно проживающих на территории города (на усыновление (удочерение)), и под опеку (попечительство) до 76,19 процента; - дальнейшее снижение удельного веса преступлений, совершенных несовершеннолетними или при их соучастии, в общем числе зарегистрированных преступлений по городу до 2,26 процента
---	--

Раздел I. Общая характеристика сферы реализации муниципальной программы

1.1. Общая характеристика сферы реализации муниципальной программы, анализ текущего состояния и прогноз ее развития с учетом реализации Программы

1.1.1. Муниципальная программа «Социальная поддержка населения Северодвинска» направлена на совершенствование системы социальной поддержки граждан пожилого возраста, инвалидов, детей-инвалидов, а также других социально незащищенных групп населения, лиц с ограниченными возможностями, отдельных категорий жителей Северодвинска, на поддержку деятельности социально ориентированных некоммерческих организаций, на реализацию вопросов местного значения и переданных государственных полномочий в пределах компетенции Управления социального развития, опеки и попечительства, на развитие семейных форм устройства детей-сирот и детей, оставшихся без попечения родителей, на совершенствование системы профилактики безнадзорности и правонарушений несовершеннолетних.

В Северодвинске более 17 лет реализовывалась муниципальная программа «Социальная поддержка населения Северодвинска» (далее – Программа), позволяющая на средства местного бюджета оказывать материальную помощь детям и взрослым, оказавшимся в трудной жизненной ситуации, поддерживать социально значимые общественные организации, оплачивать горожанам дорогостоящее лечение, не входящее в программу госгарантий, финансировать содержание в городских больницах социальных коек для помещения на них лиц без определённого места жительства и реализовывать другие мероприятия, важные для города и горожан.

Финансирование Программы в 2014 году осуществлялось за счет средств местного бюджета и областного бюджета. Объем финансирования за счет всех источников составил 100 975,8 тыс. рублей, в том числе:

- средства местного бюджета – 81 242,9 тыс. рублей;
- средства областного бюджета – 19 732,9 тыс. рублей.

Исполнение бюджета за 2014 год в рамках реализации Программы составило 100 850,3 тыс. руб., или 99,9 процентов от запланированных на 2014 год расходов (100 975,8 тыс. рублей).

Население Северодвинска на начало 2015 года составляет 186,2 тыс. человек, из них около 38 процентов являются получа-

телями пенсии по различным основаниям. Из 71,6 тысячи получателей пенсии около 50 тысяч (69,8 процента) являются пенсионерами по старости, почти 16 тысяч (22,1 процента) получают пенсию по инвалидности, в том числе семьи, воспитывающие детей-инвалидов. Категории пенсионеров, чьи пенсии не превышают величину прожиточного минимума, получают ежегодную материальную помощь из средств местного бюджета.

1.1.2. Для поддержки малообеспеченных пенсионеров, размер пенсии которых незначительно превышает величину прожиточного минимума, в рамках Программы каждый год в сентябре – октябре проводятся акции по оказанию адресной социальной помощи ко Дню пожилых людей и к Декаде инвалидов.

Продолжается рост числа неполных семей, в которых воспитанием детей занимается одна мать. Как правило, доход в этих семьях не превышает величины прожиточного минимума. В 2012–2014 годах количество малоимущих неполных семей, обратившихся за денежной помощью, составляло около 50 процентов от общего числа обратившихся малоимущих семей.

Адресная помощь гражданам, оказавшимся в трудной жизненной ситуации, и малоимущим гражданам в виде денежных выплат или натуральной помощи оказывается в рамках Программы дополнительно к мерам социальной поддержки, предусмотренным Федеральным законом «О государственной социальной помощи» и законом Архангельской области «О государственной социальной помощи на территории Архангельской области».

В соответствии с Указом Президента от 07.05.2012 № 606 «О мерах по реализации демографической политики» в рамках реализации Программы с 2012 года предусмотрена адресная социальная помощь малоимущим семьям при рождении двойни, тройни или третьего и последующих детей.

В рамках подпрограммы «Повышение уровня и качества жизни населения Северодвинска, нуждающегося в социальной поддержке» в 2014 году осуществлена адресная социальная помощь различным категориям граждан на общую сумму 4315,2 тыс. рублей (в 2013 – 3303,5 тыс. рублей, в 2012 – 3638,6 тыс. рублей, 2011 – 4143,0 тыс. рублей, 2010 – 2084,1 тыс. рублей).

За материальной помощью в 2014 году обратилось 1728 семей (в 2011 – 1300, в 2012 – 1500, 2013 – 1714), это денежные выплаты, талоны на обувь, канцелярские принадлежности, товары для новорожденных, продуктовые наборы.

С 2008 года в Северодвинске работает проект «Социальная карта северодвинца», всего выдано более 13 тысяч социальных карт, 1222 социальные карты жители Северодвинска получили в 2014 году.

1.1.3. В 2014 году оплачено 307 проездных билетов по городу детям из семей социального риска, посетил городской краеведческий музей 881 человек из числа детей-инвалидов, детей из семей социального риска и многодетных семей, детей-сирот.

В 2014 году заключены соглашения с МП «Комбинат школьного питания» и с МАОУ «Ягринская гимназия», с ОАО «Ивушка» на предоставление бесплатных обедов для детей из малоимущих семей. Реализация данного направления осуществляется с помощью социальных педагогов образовательных учреждений, реализовано 18 453 талона на бесплатные обеды (в 2013 – 18 772, в 2012 году – 18 000).

Продолжена работа 10 медико-социальных коек для организации социального ухода за гражданами, оказавшимися в трудной жизненной ситуации. В течение отчетного периода на койках сестринского ухода находилось 35 человек. В 2015 году в целях обеспечения социального ухода за детьми, оставшимися без попечения родителей, детьми-сиротами и детьми из семей социального риска, попавшими в трудную жизненную ситуацию и нуждающимися в социальном уходе, на базе ГБУЗ Архангельской области «Северодвинская городская детская клиническая больница» организовано 2 социальные койки.

Ежегодно оказывается единовременная материальная помощь ко Дню Победы, в 2014 году ее получили 1357 ветеранов (в 2013 году – 1479, в 2012 году – 1898).

Особое внимание Администрация Северодвинска обраща-

ет на поддержку ветеранов Великой Отечественной войны. За последние 6 лет проведены ремонтные работы в квартирах 83 ветеранов Великой Отечественной войны, вдов участников и инвалидов Великой Отечественной войны, проведены ремонтные работы в квартире ветерана боевых действий, инвалида 1 группы. В 2014 году осуществлен частичный ремонт жилых помещений 11 ветеранам Великой Отечественной войны на сумму 495,0 тыс. руб. Данное мероприятие реализуется Комитетом ЖКХ, ТиС Администрации Северодвинска.

1.1.4. Все больше внимания на государственном, региональном и местном уровне уделяется решению важнейшей социальной задачи – созданию равных возможностей для инвалидов во всех сферах жизни. С 2011 года начато финансирование мероприятий по развитию доступности учреждений культуры, искусства и спорта для инвалидов.

Финансирование за счет средств местного бюджета на данные цели выросло с 0,5 млн. рублей в 2011 году до 2,2 млн. рублей в 2014 году. Построены пандусы в ГБУЗ Архангельской области «Северодвинская городская детская клиническая больница», МУК «Северодвинский Дворец молодежи («Строитель»», прошел первый в городе фестиваль творчества людей с ограниченными возможностями здоровья «Под парусами надежды». Люди с группой инвалидности имели возможность бесплатно посещать спортивные секции, бассейн, проводить выездные соревнования для детей-инвалидов с потерей слуха. В 2013 году открылся реабилитационный класс для слепых и слабовидящих людей.

В нашем городе проживает более 500 семей, воспитывающих детей-инвалидов, и число таких семей не сокращается. В рамках Программы осуществляется поддержка инвалидов и семей, воспитывающих детей-инвалидов. Начало работы социальное такси по доставке инвалидов в лечебные учреждения на процедуру гемодиализа, немобильных детей-инвалидов при проезде в учреждения здравоохранения, социальной защиты, реабилитации. Организован бесплатный проезд на пригородных автобусах онкологических больных в Архангельский онкологический диспансер.

В целях содействия в адаптации социально незащищенных категорий населения и лиц с ограниченными возможностями:

- в 2014 году производилась оплата проезда на автобусах пригородных маршрутов Северодвинск – Архангельск – Северодвинск лицам, имеющим онкологическое заболевание, и лицам, получающим процедуру гемодиализа в ГУЗ Архангельска, реализовано 5330 талонов на проезд. Для семей, воспитывающих детей-инвалидов (колясочников), для инвалидов 1 группы, получающих процедуру гемодиализа в ГБУЗ Архангельской области «Северодвинская городская больница № 2 СМП» и ФГБУЗ «ЦМСЧ № 58 ФМБА России», инвалидов 1 группы по зрению организована бесплатная доставка в медицинские учреждения Северодвинска на социальном такси, оплачено 7526 поездок;

- проведены выездные соревнования для детей-инвалидов с потерей слуха, оплачено 638 занятий в спортивных секциях и плавательных бассейнах;

- за счет средств областного бюджета выполнены работы по устройству пандуса для МБОУ ДОД «Детская школа искусств № 34», разработан проект реконструкции здания МБУК «Северодвинский городской краеведческий музей» с учетом потребности маломобильных групп.

1.1.5. В целях повышения качества жизни населения Северодвинска путем развития социальных льгот, услуг и мероприятий в 2014 году:

- для повышения доступности дорогостоящих видов медицинской помощи жителям Северодвинска, страдающим тяжелыми заболеваниями и нуждающимся в видах лечения, которые не входят в программу государственных гарантий оказания бесплатной медицинской помощи, оказана помощь 23 пациентам в оплате или компенсации расходов оказанной медицинской и медикаментозной помощи;

- произведены ежемесячные выплаты Почетным гражданам Северодвинска, внесшим выдающийся личный вклад в развитие Северодвинска, повышение его роли и значимости в Российской Федерации и за её пределами;

- оказана финансовая поддержка 17 общественным органи-

зациям с социальной направленностью в своей деятельности.

Значительный вклад в решение социальных проблем наиболее незащищенных граждан города вносят общественные организации, занимающиеся проблемами пенсионеров, инвалидов, ветеранов боевых действий, семей, имеющих детей-инвалидов. Активная позиция данных организаций позволяет проводить социально-реабилитационную работу с одиночками пенсионерами и инвалидами. Организация экскурсий и проведение активного досуга, оказание помощи в трудной ситуации положительно влияют на душевное и физическое состояние отчаявшихся людей.

Жители города, достигшие 70-летнего возраста, имеют возможность бесплатного проезда, а студенты и школьники – льготный проезд в городском общественном транспорте.

В целях повышения качества жизни населения Северодвинска путем развития системы льгот и объектов социальной инфраструктуры в 2014 году:

- предоставлены субсидии на возмещение недополученных доходов транспортных организаций, связанных с перевозками отдельных категорий граждан по льготным тарифам на регулярных городских и пригородных автобусных маршрутах, в дежурном поезде узкоколейной железной дороги «ул. Водогон – п. Белое Озеро»;

- произведена оплата услуг по содержанию и охране территории «Городского кладбища» и кладбища «Миронова гора»; произведены работы по благоустройству воинских захоронений воинов, погибших в локальных военных конфликтах, и участников Великой Отечественной войны, произведена оплата расходов по содержанию «Городского кладбища» (площадь 49,9 Га) и кладбища «Миронова гора» (53 Га);

- за счет средств областного бюджета возмещены недополученные доходы перевозчикам, связанные с перевозками категорий граждан, установленных ст. 2 и 4 Федерального закона от 12.01.1995 № 5-ФЗ «О ветеранах», в автобусах городских и пригородных маршрутов общего пользования.

1.1.6. В целях повышения качества жизни населения Северодвинска путем развития социальных льгот, услуг и мероприятий Программой предусмотрены мероприятия в составе задачи 3 «Развитие социальных льгот, услуг и мероприятий» подпрограммы «Повышение уровня жизни населения Северодвинска, нуждающегося в социальной поддержке», которая предусматривает:

- развитие социальных льгот населению Северодвинска, связанных с перевозками отдельных категорий граждан по льготным тарифам на регулярных городских и пригородных автобусных маршрутах, в дежурном поезде узкоколейной железной дороги «ул. Водогон – п. Белое Озеро» и обеспечение равной доступности услуг общественного транспорта для категорий граждан, установленных статьями 2 и 4 Федерального закона от 12.01.1995 № 5-ФЗ «О ветеранах»;

- развитие социальных услуг в целях обеспечения потребностей населения Северодвинска, связанных с организацией похоронного дела на территории муниципального образования «Северодвинск»;

- развитие системы социальных мероприятий:

- 1) во исполнение действующих социальных нормативно-правовых актов, которые предусматривают предоставление дополнительных мер социальной поддержки отдельным категориям граждан (спортсменам Северодвинска; лицам, замещавшим муниципальные должности и должности муниципальной службы в органах местного самоуправления Северодвинска; лицам, переезжающим из районов Крайнего Севера; Почетным гражданам Северодвинска);

- 2) по поддержке социально ориентированных общественных организаций;

- 3) по организации выплат вознаграждений профессиональным опекунам;

- 4) по доставке, зачислению социальных выплат, а также изготовлению и приобретению пластиковых карт, талонов и прочего информационного материала.

Законом Архангельской области «О наделении органов местного самоуправления муниципальных образований Архангельской области и муниципальных образований Ненец-

кого автономного округа отдельными государственными полномочиями» от 20.09.2005 № 84-5-03 с 01.01.2008 органы местного самоуправления муниципальных районов и городских округов Архангельской области наделены государственными полномочиями по организации и осуществлению деятельности по опеке и попечительству.

1.1.7. Администрация Северодвинска в лице Управления социального развития, опеки и попечительства уполномочена выполнять государственные полномочия по организации и осуществлению деятельности по опеке и попечительству в отношении несовершеннолетних и совершеннолетних недееспособных граждан, граждан, ограниченных судом в дееспособности, совершеннолетних дееспособных граждан, по состоянию здоровья не способных самостоятельно осуществлять и защищать свои права и исполнять свои обязанности, над которыми установлен патронаж, граждан, признанных безвестно отсутствующими, и лиц, в отношении которых ведется производство о применении принудительной меры медицинского характера, при отсутствии у них близких родственников.

По данному направлению деятельности Администрация Северодвинска решает следующие вопросы:

- предоставление государственных услуг в сфере опеки и попечительства, в том числе в электронном виде через Архангельский региональный портал государственных и муниципальных услуг;

- защита личных, имущественных и жилищных прав и интересов детей-сирот и детей, оставшихся без попечения родителей, а также совершеннолетних граждан, нуждающихся в установлении над ними опеки или попечительства, и граждан, находящихся под опекой или попечительством;

- надзор за деятельностью опекунов и попечителей, а также организаций, в которые помещены дети-сироты, дети, оставшиеся без попечения родителей, а также недееспособные или не полностью дееспособные граждане;

- контроль за сохранностью имущества и управлением имуществом граждан, находящихся под опекой или попечительством либо помещенных под надзор в образовательные организации, медицинские организации, организации, оказывающие социальные услуги, или иные организации;

- развитие семейных форм устройства детей;

- профилактика вторичного сиротства, повышение педагогической грамотности приемных родителей;

- организация подготовки кандидатов в замещающие родители.

По состоянию на 01.01.2014 детское население Северодвинска составляет 34 247 чел., из них детей-сирот и детей, оставшихся без попечения родителей, – 757 человек (в 2013 году – 814 человек, 2012 году – 859 человек, 2011 году – 898 человек, 2010 году – 1007 человек), что составляет 2,2 % от общего количества детского населения Северодвинска, что соответствует прогнозным показателям в целом по России (2,4 %).

Несмотря на ежегодное уменьшение числа выявленных детей, оставшихся без попечения родителей, количество воспитанников государственных учреждений Северодвинска остается значительным.

В государственных учреждениях для детей-сирот и детей, оставшихся без попечения родителей, 219 детей (28,9 %), находятся на полном государственном обеспечении в девяти учреждениях начального, среднего, высшего профессионального образования 219 детей, из них: 62 оставшихся без попечения родителей, не помещённых под надзор, и 157 лиц из их числа.

Рост показателя по устройству детей-сирот в семью в 2014 году в сравнении с 2013 годом составил 8,1 %, по сравнению с 2012 годом составил 16 %.

1.1.8. Проблемы развития семейных форм устройства детей-сирот с 2012 года решались посредством реализации муниципальной ведомственной целевой программы «Развитие и поддержка семейных форм устройства детей-сирот и детей, оставшихся без попечения родителей, «Хочу в семью!» на 2012–2013 годы», с 2014 года – подпрограммой «Развитие семейных форм устройства детей-сирот и детей, оставшихся без попечения родителей, «Под защитой семьи» в составе муниципальной программы «Социальная поддержка населения Северодвинс-

ка», с 2016 года одноименная задача в подпрограмме «Охрана семьи и детства», настоящей Программы.

В рамках подпрограммы «Развитие семейных форм устройства детей-сирот и детей, оставшихся без попечения родителей, «Под защитой семьи» в 2014 году:

- на базе МБОУ «Центр психолого-педагогической, медицинской и социальной помощи» организованы тренинги с кандидатами и родителями, принявшими в семью детей-сирот и детей, оставшихся без попечения родителей, диагностику и обучение в «Школе приемных родителей» прошли 53 человека; проведены групповые и индивидуальные коррекционно-развивающие занятия с детьми с использованием раздаточного материала с целью психолого-педагогического сопровождения детей-сирот и детей, оставшихся без попечения родителей;

- обновлен сайт отдела опеки и попечительства над несовершеннолетними;

- вышли в эфир 2 телевизионные передачи о положительном опыте семейного устройства в семьи жителей Северодвинска детей-сирот старше 7 лет, а также детей, являющихся братьями и сестрами;

- изготовлены и размещены 2 баннера размером 3 на 6 м на рекламных уличных установках города (пр. Ленина, ул. Октябрьская), содержащих информацию о количестве детей-сирот в городе Северодвинске;

- осуществлено изготовление и прокат 12 аудио-передач в эфире на частоте 105,7 FM (радио «Эхо Москвы» – Северодвинск) о формах семейного устройства детей-сирот и детей, оставшихся без попечения родителей, государственной поддержке детей-сирот, школе приемных родителей, профилактике безнадзорности и правонарушений; опубликовано 5 статей в газете «Северный рабочий» с целью информирования граждан о положительном опыте семейного устройства детей-сирот и детей, оставшихся без попечения родителей.

В 2014 году показатель по количеству обращений граждан в отдел опеки и попечительства над несовершеннолетними по вопросам семейного устройства детей-сирот и детей, оставшихся без попечения родителей, соответствует прогнозным данным.

В свете приоритетных направлений государственной политики в сфере защиты прав детей привлечение ресурсов в рамках муниципальной программы и в дальнейшем позволит создать условия для развития и укрепления института замещающей семьи, привлечения общественности города к проблеме социального сиротства, качественного информирования граждан по данной проблеме.

В Северодвинске отработана система координации деятельности всех служб системы профилактики безнадзорности и правонарушений несовершеннолетних (Муниципальная комиссия по делам несовершеннолетних и защите их прав, Управление социального развития, опеки и попечительства Администрации Северодвинска, ГБУ АО «Северодвинский СРЦН «Солнышко», учреждения здравоохранения, образовательные учреждения, подразделение по делам несовершеннолетних отдела МВД РФ по Северодвинску и др.). При Администрации Северодвинска работает межведомственный оперативный штаб по работе с семьями социального риска.

1.1.9. В рамках подпрограммы «Профилактика безнадзорности и правонарушений несовершеннолетних» в 2014 году:

- в целях совершенствования форм и методов профилактики безнадзорности и правонарушений несовершеннолетних реализованы различные целевые социальные проекты: «Импульс», «Альтернатива есть», «Один день в ДОСААФ», «Готов служить Отечеству»;

- АНО «Доверие» организовано групповое посещение бассейна (6 занятий) группой несовершеннолетних в количестве 10 человек;

- организованы оздоровительно-спортивные площадки на базе ГБУ АО ССРЦН «Солнышко», которые посетили 30 несовершеннолетних из семей социального риска;

- 59 несовершеннолетних, вступивших в конфликт с законом, прошли курс интенсивного сопровождения. Количество несовершеннолетних, повторно совершивших преступления, снизилось на 73 процента;

- проведен конкурс плакатов и рисунков «Мир без наркотиков» среди учебных заведений города, работы победителей использовались для социальной рекламы. В конкурсе приняло участие 815 человек, изготовлено и размещено 2 баннера, полиграфическая продукция. Мероприятие реализовано МАУ «Северодвинское агентство культуры и социальной рекламы» совместно с ТКДНиЗП;

- проведена акция по защите прав ребенка среди учащихся школ. Мероприятие реализовано МАУ «Парк культуры и отдыха». В рамках проведения акции организован детский праздник, мероприятие посетило порядка 400 человек.

1.1.10. В полномочия Управления социального развития входит также исполнение ряда вопросов местного значения и переданных государственных полномочий в соответствии с нормативными правовыми актами.

С 1 января 2012 года в соответствии с законодательством все муниципальные учреждения здравоохранения переданы в государственную собственность Архангельской области. Законом Архангельской области от 18.03.2013 № 629-38-ОЗ «О реализации государственных полномочий Архангельской области в сфере охраны здоровья граждан» оговорены полномочия муниципального образования, в которые входят вопросы по созданию условий для оказания медицинской помощи населению.

Администрация Северодвинска осуществляет деятельность, связанную с организацией похоронного дела на территории муниципального образования «Северодвинск». В функции Управления социального развития, опеки и попечительства входит организация ритуальных услуг и содержание мест захоронения.

Управлением социального развития, опеки и попечительства в течение года осуществляется контроль содержания городских кладбищ, воинских захоронений, деятельности специализированной службы.

В соответствии с Методикой оценки эффективности реализации муниципальной программы муниципального образования «Северодвинск» по итогам 2014 года:

- индекс результативности Программы в отчетном периоде – 1,106;

- индекс освоения бюджетных средств, выделенных на реализацию Программы в отчетном периоде, – 0,999;

- критерий эффективности реализации Программы в отчетном периоде – 1,106.

1.2. Формулировка основных проблем в сфере реализации Программы и их краткое описание, включая анализ причин их возникновения

Анализ ситуации в сфере социальной поддержки населения Северодвинска позволяет выявить ряд проблем, которые в настоящее время могут негативно влиять на состояние дел в данной сфере, к ним относятся:

- негативные тенденции в демографической ситуации, старение населения Северодвинска, увеличение доли старших возрастных групп в общей структуре населения, именно эта категория чаще всего нуждается в оказании различных социальных услуг;

- в уязвимом положении находятся и дети из многодетных и неполных семей, дети безработных родителей;

- остается высоким число инвалидов, семей с детьми-инвалидами, нуждающихся в мерах социальной адаптации в обществе, в повышении доступности социальных объектов инфраструктуры города;

- остается значительным количество воспитанников государственных учреждений Северодвинска для детей-сирот и детей, оставшихся без попечения родителей;

- имеет место высокий уровень правонарушений среди несовершеннолетних.

К числу основных проблем, препятствующих развитию в городе семейных форм устройства детей-сирот и детей, оставшихся без попечения родителей, можно отнести:

- недостаточную эффективность межведомственного взаимодействия различных структур, уполномоченных заниматься вопросами семейного жизнеустройства детей-сирот и детей,

оставшихся без попечения родителей, и сопровождения замещающих семей;

- отсутствие благоприятного общественного мнения об институте замещающей семьи, необходимость повышения престижа работы замещающих родителей, привлечение общества для решения проблем преодоления социального сиротства;

- недостаточную информированность населения о проблемах детей-сирот и детей, оставшихся без попечения родителей, приоритетах их воспитания, возможностях и процедурах семейного устройства, о системе материального стимулирования замещающих родителей.

Высокому уровню правонарушений среди несовершеннолетних способствуют недостаточная организация свободного времени детей, высокий уровень бытового пьянства, внутрисемейные конфликты, недостаточная ориентированность общества на семейные ценности.

1.3. Основные направления решения проблем с указанием их связи с региональными приоритетами долгосрочного социально-экономического развития, Стратегией социально-экономического развития Архангельской области до 2030 года

Целевые установки в сфере социальной поддержки населения, определенные в ежегодном Послании Президента Российской Федерации Федеральному Собранию и в Послании Губернатора Областному Собранию Архангельской области, предусматривают повышение качества и доступности социальных услуг, усиление адресности в предоставлении социальной поддержки, внедрение новых технологий в сферу оказания социальных услуг.

По мере реализации Программа будет пополняться новыми направлениями.

Основные направления реализации Программы:

- совершенствование адресных социальных программ и механизма предоставления мер социальной поддержки отдельных категориям граждан;

- поддержка социально ориентированных общественных организаций, в том числе объединений ветеранов труда и войны, инвалидов, многодетных семей, лиц с различными заболеваниями и другие;

- содействие в адаптации социально незащищенных категорий населения и лиц с ограниченными возможностями к существующим экономическим условиям;

- дальнейшее развитие услуг социального такси в Северодвинске, расширение категорий лиц, имеющих право пользоваться данной услугой;

- выделение целевых средств местного бюджета для приобретения детям-инвалидам по назначению врачей средств реабилитации, не входящих в федеральный перечень и не оплачиваемых за счёт Фонда социального страхования;

- повышение доступности дорогостоящих видов медицинской помощи, доступности лекарственного обеспечения населения Северодвинска;

- повышение доступности учреждений культуры, искусства и спорта для людей с ограниченными возможностями, мониторинг и координация деятельности организаций и предприятий города по обеспечению доступной среды для инвалидов;

- создание условий для оказания медицинской помощи населению в соответствии с территориальной программой государственных гарантий оказания гражданам Российской Федерации бесплатной медицинской помощи;

- частичное возмещение оплаты аренды жилья, ипотечного кредитования с целью создания благоприятных условий для привлечения медицинских работников;

- предоставление государственных услуг в сфере опеки и попечительства;

- участие в межведомственном взаимодействии при предоставлении государственных услуг;

- развитие семейных форм устройства детей;

- профилактика семейного неблагополучия и обеспечение семейного устройства детей-сирот и детей, оставшихся без попечения родителей;

- совершенствование деятельности системы учреждений безнадзорности и беспризорности через внедрение новых технологий, направленных на раннее выявление факторов семейного неблагополучия во всех его проявлениях, и оказание оперативной социальной поддержки семьям с детьми, находящимся в социально опасном положении;

- обеспечение психолого-педагогического сопровождения с целью повышения родительской компетентности, оказания адресной помощи семье по разрешению внутрисемейных конфликтов и преобразованию их в конструктивную социальную деятельность;

- развитие института замещающей семьи, профессиональной опеки;

- профилактика вторичного сиротства, повышение педагогической грамотности приемных родителей;

- разработка программ и индивидуальных маршрутов сопровождения выпускников интернатных учреждений с целью их социализации;

- участие в работе мобильных бригад с целью реализации межведомственных планов индивидуальной работы с семьями, находящимися в социально опасном положении;

- защита личных, имущественных и жилищных прав и интересов детей – сирот и детей, оставшихся без попечения родителей;

- предупреждение социально опасного поведения подростков;

- реабилитация детей и подростков, совершивших преступления и правонарушения;

- профилактическая работа с проблемными семьями;

- реализация вопросов местного значения, находящихся в компетенции Управления социального развития, опеки и попечительства;

- повышение эффективности расходования бюджетных средств.

Раздел II

Сроки и этапы реализации муниципальной программы

Реализация мероприятий программы предусмотрена в период с 2016 по 2024 годы.

Выполнение Программы осуществляется в 2 этапа (1 этап 2016–2024 годы, 2 этап 2022–2024 годы), обеспечивая реализацию следующих подпрограмм:

подпрограмма 1 «Повышение уровня жизни населения Северодвинска, нуждающегося в социальной поддержке»;

подпрограмма 2 «Охрана семьи и детства»;

обеспечивающая подпрограмма.

Раздел III

Подпрограммы

Реализация муниципальной программы связана с выполнением следующих подпрограмм:

подпрограмма «Повышение уровня жизни населения Северодвинска, нуждающегося в социальной поддержке»;

подпрограмма «Охрана семьи и детства»;

обеспечивающая подпрограмма.

Сведения об основных мерах правового регулирования в сфере реализации Программы представлены в приложении № 3 к Программе.

В случае изменения действующего законодательства ответственный исполнитель и соисполнители Программы обеспечивают разработку нормативных актов в соответствии со своими полномочиями.

3.1. Подпрограмма 1

«Повышение уровня жизни населения Северодвинска, нуждающегося в социальной поддержке»

Паспорт подпрограммы

Наименование подпрограммы	Повышение уровня жизни населения Северодвинска, нуждающегося в социальной поддержке
---------------------------	---

Ответственный исполнитель подпрограммы (соисполнитель муниципальной программы)	Ответственный исполнитель – Управление социального развития, опеки и попечительства Администрации Северодвинска. Соисполнители – Управление культуры и туризма Администрации Северодвинска; Комитет жилищно-коммунального хозяйства, транспорта и связи Администрации Северодвинска
Задачи подпрограммы	Задача 1 «Развитие системы адресной социальной поддержки граждан пожилого возраста, инвалидов и других групп населения»; Задача 2 «Содействие в адаптации социально незащищенных категорий населения и лиц с ограниченными возможностями»; Задача 3 «Развитие социальных льгот, услуг и мероприятий»
Этапы и сроки реализации подпрограммы	подпрограмма реализуется в два этапа: 1 этап 2016–2022 годы; 2 этап 2022–2024 годы
Объем финансирования подпрограммы в разрезе источников по годам реализации	Общий объем финансирования подпрограммы – 915 805,8 тыс. руб., в том числе: за счет средств местного бюджета – 891 755,1 тыс. руб., за счет средств областного бюджета – 23 888,2 тыс. руб., за счет внебюджетных средств – 162,5 тыс. руб., в том числе: 2016 год – 78 940,5 тыс. руб., в том числе: местный бюджет – 77 074,4 тыс. руб., областной бюджет – 1 703,6 тыс. руб., внебюджетные средства – 162,5 тыс. руб., 2017 год – 93 101,6 тыс. руб., в том числе: местный бюджет – 91 009,3 тыс. руб., областной бюджет – 2 092,3 тыс. руб., 2018 год – 99 710,2 тыс. руб., в том числе: местный бюджет – 97 833,8 тыс. руб., областной бюджет – 1 876,4 тыс. руб., 2019 год – 121 374,6 тыс. руб., в том числе: местный бюджет – 118 314,7 тыс. руб., областной бюджет – 3 059,9 тыс. руб., 2020 год – 98 920,0 тыс. руб., в том числе: местный бюджет – 95 936,0 тыс. руб., областной бюджет – 2 984,0 тыс. руб., 2021 год – 79 830,3 тыс. руб., в том числе: местный бюджет – 76 787,3 тыс. руб., областной бюджет – 3 043,0 тыс. руб., 2022 год – 79 625,3 тыс. руб., в том числе: местный бюджет – 76 582,3 тыс. руб., областной бюджет – 3 043,0 тыс. руб., 2023 год – 131 235,7 тыс. руб., в том числе: местный бюджет – 128 192,7 тыс. руб., областной бюджет – 3 043,0 тыс. руб., 2024 год – 133 067,6 тыс. руб., в том числе: местный бюджет – 130 024,6 тыс. руб., областной бюджет – 3 043,0 тыс. руб.
Ожидаемые результаты реализации подпрограммы	1 этап 2016–2022 годы: - количество граждан, которым оказана адресная социальная помощь, составит 1 985 человек в год; - доля граждан пожилого возраста, инвалидов, получивших материальную помощь, составит 44,82 процента; - количество оплаченных проездных билетов в лечебные учреждения социально незащищенным категориям населения и лицам с ограниченными возможностями – 12 500 штук в год; - доля социально незащищенных категорий населения и лиц с ограниченными возможностями от общего числа населения города составит 12,51 процента; - количество жителей, которым оказываются дополнительные меры социальной поддержки, составит 182 человек в год; - доля социально ориентированных некоммерческих организаций, которым оказана финансовая поддержка, составит 10,00 процента; - количество учтенных захоронений на территории кладбищ составит 95 360 единиц; - доля граждан, которым предоставлен льготный проезд на общественном транспорте, составит 22,85 процента; - количество граждан, находящихся под опекой или попечительством составит, 280 человек; - удельный вес охвата недееспособных совершеннолетних граждан Северодвинска профессиональной опекой составит 4,48 процента. 2 этап 2022–2024 годы: - количество граждан, которым оказана адресная социальная помощь, составит 1 902 человек в год; - доля граждан пожилого возраста, инвалидов, получивших материальную помощь, составит 38,96 процента; - количество оплаченных проездных билетов в лечебные учреждения социально незащищенным категориям населения и лицам с ограниченными возможностями – 13 255 штук в год;

- доля социально незащищенных категорий населения и лиц с ограниченными возможностями от общего числа населения города составит 10,91 процента; - количество жителей, которым оказываются дополнительные меры социальной поддержки, составит 191 человек в год; - доля социально ориентированных некоммерческих организаций, которым оказана финансовая поддержка, составит 10,68 процента; - количество учтенных захоронений на территории кладбищ составит 98 560 единиц; - доля граждан, которым предоставлен льготный проезд на общественном транспорте, составит 23,94 процента; - количество граждан, находящихся под опекой или попечительством составит, 280 человек; - удельный вес охвата недееспособных совершеннолетних граждан Северодвинска профессиональной опекой составит 4,48 процента
--

Значение показателей задач подпрограммы 1 «Повышение уровня жизни населения Северодвинска, нуждающегося в социальной поддержке» по годам реализации Программы приведено в приложении № 1 к настоящей Программе.

Описание характеристик показателей задач подпрограммы 1 «Повышение уровня жизни населения Северодвинска, нуждающегося в социальной поддержке» приведено в приложении № 2 к настоящей Программе.

Мероприятия подпрограммы

3.1.1. Решение задачи 1 осуществляется посредством выполнения следующих административных мероприятий и основных мероприятий подпрограммы:

3.1.1.1. Мероприятие 1.01 «Предоставление мер социальной поддержки в виде социальных выплат отдельным категориям граждан». Данное мероприятие включает в себя:

1. Предоставление адресной социальной помощи гражданам пожилого возраста, инвалидам, семьям, воспитывающим детей-инвалидов, а также другим группам населения в виде денежных выплат согласно Положению об оказании адресной социальной поддержки и содействия в адаптации отдельных категорий граждан Северодвинска за счет средств местного бюджета.

2. Выплату ежемесячной стипендии Главы Северодвинска в области образования согласно постановлению Администрации Северодвинска.

3. Оказание единовременной помощи ветеранам Великой Отечественной войны в канун Дня Победы.

4. Оказание единовременной помощи отдельным категориям граждан в соответствии с постановлениями Администрации Северодвинска.

3.1.1.2. Мероприятие 1.02 «Оказание социальной помощи гражданам в виде целевых выплат, а также в форме целевых потребительских субсидий на приобретение товаров, работ, услуг в пользу граждан для обеспечения их нужд в целях реализации мер социальной поддержки населения».

Целевая потребительская субсидия – денежная сумма, выделяемая из средств местного бюджета на условиях, предусмотренных соответствующими Порядками их предоставления, физическому лицу (получателю товаров, работ, услуг или его законному представителю) на оплату товаров, работ, услуг с использованием талона или направления, выданного уполномоченным органом.

Целевая выплата – денежная сумма, выделяемая из средств местного бюджета на условиях, предусмотренных соответствующими Порядками их предоставления, физическому лицу (получателю товаров, работ, услуг или его законному представителю) на возмещение оплаченных товаров, работ, услуг.

Данное мероприятие выполняется согласно Положению об оказании адресной социальной поддержки и содействия в адаптации отдельных категорий граждан Северодвинска за счет средств местного бюджета и включает в себя:

1. Организацию стационарной социальной помощи, которая предусматривает оказание социальной помощи в виде предоставления целевой потребительской субсидии на оплату пребывания на социальных койках граждан, в силу различных обстоятельств оказавшихся в трудной жизненной ситуации (лиц без определенного места жительства, одиноких

граждан, полностью или частично утративших способность к самообслуживанию и свободному передвижению, и другие категории), в учреждениях здравоохранения, желающих быть участниками по исполнению этого мероприятия, с которыми заключается соглашение о сотрудничестве.

2. Предоставление адресной социальной помощи в виде предоставления целевой потребительской субсидии на приобретение продовольственных наборов, комплектов школьных принадлежностей и прочих социальных товаров и услуг, в целях реализации мер социальной поддержки населения, согласно Положению об оказании адресной социальной помощи. Участниками этого мероприятия в части выдачи различных видов товаров и услуг по талонам являются организации, желающие быть участниками по исполнению этого мероприятия, с которыми заключается соглашение о сотрудничестве.

3. Оплату дорогостоящих видов медицинской помощи для лиц, страдающих тяжелыми заболеваниями, нуждающихся в видах дорогостоящего лечения, не входящих в программу государственных гарантий оказания бесплатной медицинской помощи. Данное мероприятие предусматривает предоставление целевых выплат и (или) целевых потребительских субсидий на оплату дорогостоящих видов медицинской помощи для лиц, страдающих тяжелыми заболеваниями, нуждающихся в видах дорогостоящего лечения, не входящих в программу государственных гарантий оказания бесплатной медицинской помощи для обеспечения их нужд в целях реализации мер социальной поддержки населения.

Участниками этого мероприятия в части гарантированной поставки лекарственных средств и изделий медицинского назначения для жителей Северодвинска являются фармацевтические организации, желающие быть участниками по исполнению этого мероприятия, с которыми заключаются соглашения о сотрудничестве.

4. Предоставление мер социальной помощи инвалидам на обеспечение доступности жилых помещений (по факту проведения строительно-монтажных работ или покупки) путем предоставления целевой выплаты на:

- обеспечение доступности жилого помещения устройством отдельного входа в квартиру с пандусом, устройством по подъему и другими техническими средствами (для квартир, расположенных на первом этаже) при отсутствии технической возможности приспособления или экономической целесообразности реконструкции (капитального ремонта) многоквартирного дома (части дома), в котором проживает инвалид, в том числе разработка проектно-сметной документации, обследование технического состояния несущих и ограждающих конструкций, затрагиваемых при осуществлении данных работ;

- обеспечение доступности жилого помещения с помощью устройств по подъему и перемещению инвалидов, в том числе монтаж и сборка подъемных устройств.

3.1.1.3. Мероприятие 1.03 «Проведение ремонтных работ в жилых помещениях ветеранов Великой Отечественной войны, детей-сирот и детей, оставшихся без попечения родителей, обеспечения доступности для инвалидов жилых помещений и общего имущества в многоквартирном доме».

Данное мероприятие включает:

- частичный ремонт жилых помещений (кроме частных жилых домов индивидуальной застройки) ветеранов Великой Отечественной войны, членов семей погибших инвалидов войны, участников Великой Отечественной войны и ветеранов боевых действий с группой инвалидности, бывших несовершеннолетних узников фашистских лагерей (статьи 14, 15, 17, 18, 19, 21 Федерального закона от 19.12.2005 № 5-ФЗ «О ветеранах»);

- проведение ремонтных работ в жилых помещениях по адресам, закрепленным за несовершеннолетними, оставшимися без попечения родителей;

- обеспечение условий доступности для инвалидов жилых помещений и общего имущества в многоквартирном доме и требования по приспособлению жилых помещений в многоквартирном доме с учетом потребностей инвалидов, в соответствии с Правилами обеспечения условий доступности для инвалидов жилых помещений и общего имущества в многок-

квартирном доме, утвержденными постановлением Правительства РФ от 09.07.2016 № 649 «О мерах по приспособлению жилых помещений и общего имущества в многоквартирном доме с учетом потребностей инвалидов» (далее – Правила), с учетом потребностей инвалида, в соответствии с разделом III и IV Правил, в том числе разработка проектно-сметной документации.

Соисполнителем мероприятия 1.03 является Комитет жилищно-коммунального хозяйства, транспорта и связи Администрации Северодвинска.

3.1.1.4. Выполнение данных мероприятий осуществляется в соответствии с правовыми актами:

- Федеральным законом от 17.07.1999 № 178-ФЗ «О государственной социальной помощи» (мероприятие 1.01, 1.02);

- законом Архангельской области от 05.06.2001 № 38-6-ОЗ «О государственной социальной помощи на территории Архангельской области» (мероприятие 1.01, 1.02);

- постановлением Администрации Северодвинска от 11.12.2015 № 613-па «Об утверждении Положения о стипендиях Главы Северодвинска в области образования студентам государственных высших и средних специальных заведений», постановлением Администрации Северодвинска «О назначении стипендии Главы Северодвинска в области образования» (мероприятие 1.01);

- постановлением Администрации Северодвинска от 11.03.2016 № 59-па «Об утверждении Положения об оказании адресной социальной поддержки и содействия в адаптации отдельных категорий граждан Северодвинска за счет средств местного бюджета» (мероприятие 1.01, 1.02, 1.03);

- постановлением Правительства РФ от 09.07.2016 № 649 «О мерах по приспособлению жилых помещений и общего имущества в многоквартирном доме с учетом потребностей инвалидов» (мероприятие 1.02, 1.03);

- постановлением Администрации муниципального образования «Северодвинск» от 23.05.2018 № 217-па «Об утверждении Плана мероприятий по приспособлению жилых помещений, расположенных на территории муниципального образования «Северодвинск» и входящих в состав муниципального жилищного фонда и частного жилищного фонда, занимаемых инвалидами и семьями, имеющими детей-инвалидов, и используемых для их постоянного проживания, и общего имущества в многоквартирных домах, в которых расположены указанные жилые помещения, с учетом потребностей инвалидов и обеспечения условий их доступности для инвалидов» (мероприятие 1.02, 1.03).

3.1.2. Решение задачи 2 осуществляется посредством выполнения следующих административных мероприятий и основных мероприятий подпрограммы:

3.1.2.1. Мероприятие 2.01 «Предоставление из местного бюджета субсидий городским общественным организациям инвалидов в целях реабилитации инвалидов».

Данным мероприятием предусматривается предоставление из местного бюджета субсидий некоммерческим организациям в соответствии с Порядком предоставления субсидий из местного бюджета некоммерческим организациям в рамках подпрограммы «Повышение уровня жизни населения Северодвинска, нуждающегося в социальной поддержке» муниципальной программы «Социальная поддержка населения Северодвинска», утвержденным постановлением Администрации Северодвинска от 14.06.2018 № 243-па на оплату спортивных мероприятий, направленных на реабилитацию инвалидов и лиц с ограниченными возможностями здоровья (далее – инвалидов), которые реализуют некоммерческие организации, занимающиеся проблемами данной категории граждан.

Участниками этого мероприятия являются городские общественные организации инвалидов.

3.1.2.2. Мероприятие 2.02 «Организация транспортной доступности лечебных и социальных объектов». Данное мероприятие предусматривает оказание социальной помощи в виде предоставления целевой потребительской субсидии в пользу граждан для обеспечения их нужд в целях их удобо-транспортируемости:

- оплату услуг социального такси;

- оплату проезда на автобусах пригородных маршрутов.

Данное мероприятие выполняется согласно Положению об оказании адресной социальной поддержки и содействия в адаптации отдельных категорий граждан Северодвинска за счет средств местного бюджета.

Участниками этого мероприятия являются транспортные организации, желающие быть участниками по исполнению этого мероприятия, с которыми заключается соглашение о сотрудничестве.

3.1.2.3. Мероприятие 2.03 «Формирование доступной среды для инвалидов в муниципальных учреждениях культуры Северодвинска, в зданиях Администрации Северодвинска».

Данное мероприятие предусматривает:

1. Оборудование учреждений, подведомственных Управлению культуры и туризма Северодвинска, для беспрепятственного доступа маломобильных групп населения.

Соисполнитель мероприятия – Управление культуры и туризма Администрации Северодвинска.

Финансирование данного мероприятия осуществляется в рамках предоставления субсидий бюджетным, автономным учреждениям Управлением культуры и туризма Администрации Северодвинска для подведомственных учреждений, а также за счет внебюджетных средств.

2. Оборудование здания Администрации Северодвинска, расположенного по адресу: г. Северодвинск, ул. Индустриальная, д. 57а, для беспрепятственного доступа маломобильных групп населения, в том числе разработку проектной документации.

Соисполнитель мероприятия – Комитет жилищно-коммунального хозяйства, транспорта и связи Администрации Северодвинска.

Финансирование данного мероприятия осуществляется за счет средств местного бюджета, предусмотренных в бюджетной росписи расходов Комитета ЖКХ, ТиС.

3.1.2.4. Выполнение данных мероприятий осуществляется в соответствии с правовыми актами:

- Соглашением об участии в финансировании в 2014–2018 годах мероприятий, предусмотренных государственной программой Архангельской области «Социальная поддержка граждан в Архангельской области на 2013–2018 годы» (мероприятие 2.01–2.02);

- распоряжением заместителя Главы Администрации по социальным вопросам от 06.11.2012 № 14-рс «Об утверждении Положения о Комиссии по обеспечению доступной среды для инвалидов» (мероприятие 2.01–2.02);

- распоряжением Администрации Северодвинска от 15.09.2017 № 139-ра «О создании комиссии по обеспечению доступной среды для инвалидов» (мероприятие 2.01–2.02);

- постановлением Администрации Северодвинска от 11.03.2016 № 59-па «Об утверждении Положения об оказании адресной социальной поддержки и содействия в адаптации отдельных категорий граждан Северодвинска за счет средств местного бюджета» (мероприятие 2.02).

Финансирование мероприятий по формированию доступной среды для инвалидов производится за счет средств областного и местного бюджетов в соответствии с бюджетной росписью в пределах лимитов бюджетных обязательств на указанные цели.

3.1.3. Решение задачи 3 осуществляется посредством выполнения следующих административных мероприятий и основных мероприятий подпрограммы:

3.1.3.1. Мероприятие 3.01 «Предоставление дополнительных мер социальной поддержки в соответствии с действующим законодательством», которое включает в себя:

1. Социальную поддержку спортсменов Северодвинска. В данное мероприятие включается выплата стипендии Главы Северодвинска и Совета депутатов Северодвинска спортсменам Северодвинска.

Участником этого мероприятия в части принятия постановления Администрации Северодвинска «О назначении стипендии Главы Северодвинска и Совета депутатов Северодвинска спортсменам Северодвинска» в соответствии с решением Совета депутатов Северодвинска от 28.04.2011 № 44 «О стипендиях Главы Северодвинска и Совета депутатов Северодвинска спортсменам Северодвинска» является Отдел физкультуры и

спорта Администрации Северодвинска.

2. Осуществление выплаты, перерасчета, приостановления, возобновления пенсии за выслугу лет лицам, замещающим муниципальные должности и должности муниципальной службы в органах местного самоуправления Северодвинска.

3. Осуществление компенсации расходов, связанных с переездом из районов Крайнего Севера, лицам, работающим в организациях, финансируемых из местного бюджета. В данное мероприятие включается прием и проверка отчетов от муниципальных учреждений о расходовании средств и возмещение произведенных расходов муниципальным учреждениям.

4. Реализацию решения Совета депутатов Северодвинска от 29.10.2009 № 138 «Об утверждении Положения о Почетном гражданине Северодвинска». В данное мероприятие включается ежемесячная выплата и ежегодная выплата ко Дню города.

5. Предоставление гражданину, заключившему договор о целевом обучении с Администрацией Северодвинска мер материального стимулирования в период обучения в соответствии с постановлением Правительства Российской Федерации от 21.03.2019 № 302 «О целевом обучении по образовательным программам среднего профессионального и высшего образования и признании утратившим силу постановления Правительства Российской Федерации от 27.11.2013 № 1076».

3.1.3.2. Мероприятие 3.02 «Оказание поддержки некоммерческим организациям».

Данным мероприятием предусматривается предоставление из местного бюджета субсидий некоммерческим организациям в соответствии с Порядком предоставления субсидий из местного бюджета некоммерческим организациям в рамках подпрограммы «Повышение уровня жизни населения Северодвинска, нуждающегося в социальной поддержке» муниципальной программы «Социальная поддержка населения Северодвинска», утвержденным постановлением Администрации Северодвинска от 14.06.2018 № 243-па, на:

1. Оплату услуг местной, внутризоновой телефонной связи по абонентской линии, междугородной и международной телефонной связи, доступа к сети Интернет по абонентской линии, услуг коммерческих банков и коммунальных услуг за помещения, предоставляемые Комитетом по управлению муниципальным имуществом Администрации Северодвинска на безвозмездной основе, не переданные в субаренду, которые занимают некоммерческие организации в целях их уставной деятельности.

2. Финансирование мероприятий по планам некоммерческих организаций.

3. Финансирование деятельности первичных ветеранских организаций и некоммерческих организаций по избирательным округам по предложениям Совета депутатов Северодвинска на мероприятия в соответствии со сметой расходов на текущий финансовый год, согласованной с депутатами округа.

3.1.3.3. Мероприятие 3.03. «Организация перевозок отдельных категорий граждан по льготным тарифам», которое включает в себя:

1. Осуществление возмещения недополученных доходов транспортных организаций, связанных с перевозками отдельных категорий граждан в автобусах маршрутов регулярных перевозок по регулируемым тарифам на территории муниципального образования «Северодвинск». В данное мероприятие включается прием и проверка документов, представленных транспортными организациями к возмещению недополученных доходов, связанных с перевозками отдельных категорий граждан в автобусах маршрутов регулярных перевозок по регулируемым тарифам на территории муниципального образования «Северодвинск», и перевод средств на расчетные счета транспортных организаций.

2. Осуществление возмещения недополученных доходов Северодвинскому муниципальному унитарному предприятию «Белое озеро», связанных с перевозками отдельных категорий граждан по льготным тарифам в дежурном поезде узкоколейной железной дороги «ул. Водогон – п. Белое Озеро». В данное мероприятие включается прием и проверка документов, представленных транспортной организацией к возмещению недополученных доходов, связанных с перевозками отдельных категорий граждан по льготным тарифам в дежурном поезде уз-

коколейной железной дороги «ул. Водогон – п. Белое Озеро», и перевод средств на расчетный счет транспортной организации.

3. Обеспечение равной доступности услуг общественного транспорта для категорий граждан, установленных статьями 2 и 4 Федерального закона от 12.01.1995 № 5-ФЗ «О ветеранах». В данное мероприятие включается прием и проверка документов, представленных транспортными организациями к возмещению недополученных доходов, связанных с перевозками категорий граждан, установленных статьями 2 и 4 Федерального закона от 12.01.1995 № 5-ФЗ «О ветеранах», и перевод средств на расчетные счета транспортных организаций. Финансирование мероприятия производится за счет средств областного бюджета в соответствии с бюджетной росписью в пределах лимитов бюджетных обязательств на указанные цели.

Соисполнителем мероприятия 3.03 в части пунктов 1 и 2 является Комитет жилищно-коммунального хозяйства, транспорта и связи Администрации Северодвинска в части проведения конкурсов и контроля исполнения транспортной работы.

3.1.3.4. Мероприятие 3.04 «Организация похоронного дела на территории муниципального образования «Северодвинск», которое предусматривает:

1. Предоставление субсидии на возмещение затрат по оказанию услуг по перевозке тел умерших на территории муниципального образования «Северодвинск». Данное мероприятие включает прием и проверку документов, представленных исполнителем к возмещению затрат по оказанию услуг по перевозке тел умерших на территории муниципального образования «Северодвинск», и перевод средств на расчетный счет исполнителя, с которым Администрацией Северодвинска на конкурсной основе заключен договор.

2. Расходы по содержанию Городского кладбища, кладбища «Миронова гора», кладбищ в районе деревень Лахта, Таборы, Волость, в районе СНТ «Беломор» (бывшая деревня Корода) в соответствии с порядком организации ритуальных услуг и содержания мест погребения в муниципальном образовании «Северодвинск», включая затраты на разработку проектно-сметной документации, обследование технического состояния, проведение экспертизы.

3. Благоустройство: воинских захоронений; захоронений Почетных граждан Северодвинска, Героев Российской Федерации и Героев Советского Союза; захоронений участников ВОВ и боевых действий; воинских кварталов кладбищ; захоронений репрессированных.

3.1.3.5. Мероприятие 3.05 «Осуществление государственных полномочий по выплате вознаграждений профессиональным опекунам», которое предусматривает осуществление государственных полномочий по выплате вознаграждений профессиональным опекунам.

В данное мероприятие включается назначение, выплата, перерасчет, приостановление, возобновление ежемесячной выплаты вознаграждения профессиональным опекунам.

Финансирование мероприятия 3.05 производится за счет средств областного бюджета, в соответствии с бюджетной росписью в пределах лимитов бюджетных обязательств на указанные цели.

3.1.3.6. Мероприятие 3.06 «Оказание адресной социальной поддержки отдельным категориям граждан Северодвинска по оплате услуг юридических лиц за доставку или зачислению на их счет социальных выплат», которое предусматривает оплату услуг юридических лиц в целях безвозмездной доставки (зачисление на лицевые счета физических лиц или почтовый перевод) денежных средств получателям социальных выплат в соответствии со статьей 74.1 Бюджетного кодекса Российской Федерации.

3.1.3.7. Административное мероприятие 3.07 «Предоставление разрешений на вступление в брак лиц, достигших возраста 16 лет и не достигших возраста 18 лет».

3.1.3.8. Административное мероприятие 3.08 «Оформление и выдача документов, необходимых для погребения умерших на территории муниципального образования «Северодвинск». Данное мероприятие включает в себя оформление документов, необходимых для погребения, в соответствии с административным регламентом предоставления муниципальной услуги «Оформление и выдача документов, необходимых для

погребения умерших на территории муниципального образования «Северодвинск», утвержденным постановлением Администрации Северодвинска от 29.12.2012 № 509-па.

3.1.3.9. Мероприятие 3.09 «Организация проведения социальных мероприятий программы, а также изготовление и приобретение пластиковых карт, талонов и прочего информационного материала», которое предусматривает:

- затраты по изготовлению или приобретению Социальной карты Северодвинска, талонов на получение целевых потребительских субсидий, стендов, памяток, буклетов, других информационных материалов для освещения и выполнения мероприятий по оказанию социальной поддержки в Северодвинске, журналов регистрации заявлений, распоряжений. Затраты на покупку бумаги, картриджей, других материалов для самостоятельного их изготовления;

- затраты на организацию поздравлений ветеранов, участников ВОВ, других категорий граждан, а также организаций в связи с юбилейными датами, праздничными мероприятиями, в том числе затраты на подарки, цветы, открытки и другие поздравительные товары и услуги;

- затраты на обеспечение проведения судебно-психиатрической экспертизы в отношении одиноких либо утративших социальные связи граждан, нуждающихся в лишении дееспособности, не имеющих средств к существованию и (или) потерявших способность к передвижению.

3.1.3.10. Выполнение данных административных мероприятий и мероприятий, состав их действий осуществляется в соответствии с правовыми актами:

- решением Совета депутатов Северодвинска от 28.04.2011 № 44 «О стипендиях Главы Северодвинска и Совета депутатов Северодвинска спортсменам Северодвинска» (мероприятие 3.01);

- законом Архангельской области от 16.04.1998 № 68-15-ОЗ «О пенсионном обеспечении лиц, замещавших муниципальные должности, должности муниципальной службы муниципальных образований Архангельской области», постановлением Администрации Северодвинска от 18.04.2017 № 109-па «Об утверждении Порядка установления и выплаты пенсии за выслугу лет лицам, замещавшим муниципальные должности и должности муниципальной службы в органах местного самоуправления Северодвинска» (мероприятие 3.01);

- постановлением Администрации Северодвинска от 13.11.2015 № 555-па «Об утверждении Порядка предоставления гарантий и компенсаций расходов, связанных с переездом, лицам, работающим в организациях, финансируемых из местного бюджета» (мероприятие 3.01);

- решением Совета депутатов Северодвинска от 29.10.2009 № 138 «Об утверждении Положения о Почетном гражданине Северодвинска», распоряжением Администрации Северодвинска от 21.05.2010 № 147-па «Об утверждении Порядка финансирования из местного бюджета расходов, связанных с реализацией Положения о Почетном гражданине Северодвинска» (мероприятие 3.01);

- постановлением Администрации Северодвинска от 08.07.2019 № 245-па «О предоставлении мер материального стимулирования в период обучения гражданам, заключившим договор о целевом обучении по образовательным программам среднего профессионального и высшего образования» (мероприятие 3.01);

- постановлением Администрации Северодвинска от 14.06.2018 № 243-па «Об утверждении Порядка предоставления субсидий из местного бюджета некоммерческим организациям в рамках подпрограммы «Повышение уровня жизни населения Северодвинска, нуждающегося в социальной поддержке» муниципальной программы «Социальная поддержка населения Северодвинска» (мероприятие 3.02);

- ежегодными постановлениями Администрации Северодвинска «О проезде отдельных категорий граждан в автобусах маршрутов регулярных перевозок по регулируемым тарифам на территории муниципального образования «Северодвинск», постановлением Администрации Северодвинска «Об утверждении Порядка предоставления субсидий на возмещение недополученных доходов транспортных организаций, связанных с перевозками отдельных категорий граждан в автобусах

маршрутов регулярных перевозок по регулируемым тарифам на территории муниципального образования «Северодвинск» (мероприятие 3.03);

- ежегодными постановлениями Администрации Северодвинска «О проезде граждан, достигших возраста 70 лет, в дежурном поезде узкоколейной железной дороги «Водогон – п. Белое Озеро», постановлением Администрации Северодвинска «Об утверждении Порядка предоставления субсидии на возмещение недополученных доходов Северодвинскому муниципальному унитарному предприятию «Белое озеро», связанных с перевозками отдельных категорий граждан по льготным тарифам в дежурном поезде узкоколейной железной дороги «ул. Водогон – п. Белое Озеро» (мероприятие 3.03);

- постановлением Администрации Северодвинска «О проведении конкурса на право заключения договора перевозки тел умерших» от 26.01.2016 № 13-па (мероприятие 3.04);

- решением Совета депутатов Северодвинска «Об утверждении положения о погребении и похоронном деле в муниципальном образовании «Северодвинск» и отмене решения Совета депутатов Северодвинска от 29.11.2007 № 161» от 25.10.2012 № 102, постановлением Администрации Северодвинска «Об утверждении порядка организации ритуальных услуг и содержания мест погребения в муниципальном образовании «Северодвинск» от 14.02.2013 № 62-па (мероприятия 3.04, 3.08);

- законом Архангельской области от 20.09.2005 № 84-5-ОЗ «О наделении органов местного самоуправления муниципальных образований Архангельской области отдельными государственными полномочиями» (мероприятие 3.05);

- законом Архангельской области от 19.11.2010 № 226-17-ОЗ «О профессиональной опеке над недееспособными гражданами в Архангельской области» (мероприятие 3.05);

- постановлением Правительства Архангельской области от 02.12.2010 № 370-пп «О размере вознаграждения профессионального опекуна за осуществление им профессиональной опеки» (мероприятие 3.05);

- постановлением Администрации Северодвинска от 24.08.2017 № 273-па «Об утверждении Положения об оказании адресной социальной поддержки отдельным категориям граждан Северодвинска по оплате услуг юридических лиц за доставку или зачислению на их счет социальных выплат» (мероприятие 3.06);

- постановлением Администрации муниципального образования «Северодвинск» от 23.05.2014 № 246-па «Об утверждении административного регламента предоставления муниципальной услуги «Предоставление разрешений на вступление в брак лиц, достигших возраста 16 лет и не достигших возраста 18 лет» (мероприятие 3.07).

3.1.3.11. Выполнение каждого административного мероприятия и мероприятия подпрограммы «Повышение уровня жизни населения Северодвинска, нуждающегося в социальной поддержке» оценивается с помощью показателей, перечень которых и их значения по годам реализации муниципальной программы приведены в приложении № 4 к настоящей муниципальной программе.

Прогноз сводных показателей муниципальных заданий на оказание муниципальных услуг (выполнение работ) муниципальным казенным учреждением Северодвинска «Управление социального развития, опеки и попечительства Администрации Северодвинска» представлен в приложении № 5 к муниципальной программе.

3.2. Подпрограмма «Охрана семьи и детства»

Паспорт подпрограммы

Наименование подпрограммы	Охрана семьи и детства
Ответственный исполнитель подпрограммы (соисполнитель муниципальной программы)	Ответственный исполнитель – Управление социального развития, опеки и попечительства Администрации Северодвинска. Соисполнитель – Муниципальная комиссия по делам несовершеннолетних и защите их прав Администрации Северодвинска

Задачи подпрограммы	Задача 1 «Развитие семейных форм устройства детей-сирот и детей, оставшихся без попечения родителей, «Под защитой семьи»; Задача 2 «Профилактика безнадзорности и правонарушений несовершеннолетних»
Этапы и сроки реализации подпрограммы	подпрограмма реализуется в два этапа: 1 этап 2016–2024 годы; 2 этап 2022–2024 годы
Объем финансирования подпрограммы в разрезе источников по годам реализации	Общий объем финансирования подпрограммы – 15 198,9 тыс. руб., полностью за счет средств местного бюджета, в том числе: 2016 год – 1 460,0 тыс. руб., 2017 год – 1 441,4 тыс. руб., 2018 год – 1 512,6 тыс. руб., 2019 год – 1 712,5 тыс. руб., 2020 год – 1 784,0 тыс. руб., 2021 год – 1 784,0 тыс. руб., 2022 год – 1 784,0 тыс. руб., 2023 год – 1 838,0 тыс. руб., 2024 год – 1 882,4 тыс. руб.
Ожидаемые результаты реализации подпрограммы	1 этап 2016–2024 годы: - увеличение количества граждан, обратившихся в органы опеки по семейным формам устройства, со 180 до 500 человек в год; - увеличение доли воспитанников государственных учреждений для детей-сирот и детей, оставшихся в семье граждан, от общего количества воспитанников государственных учреждений для детей-сирот и детей, оставшихся без попечения родителей, с 28,33 до 42,11 процента; - количество реализованных социальных проектов и мероприятий в целях профилактики безнадзорности и правонарушений составит 90 единиц в год; - снижение удельного веса несовершеннолетних, совершивших преступления, в общей численности выявленных граждан, совершивших преступления, с 9,01 до 5,44 процента; - снижение соотношения несовершеннолетних, совершивших административные правонарушения, к общей численности несовершеннолетних возрастом от 7 до 18 лет, проживающих в муниципальном образовании «Северодвинск» до 2,27 процента; - снижение соотношения несовершеннолетних, совершивших преступления, к общей численности несовершеннолетних возрастом от 14 до 18 лет, проживающих в муниципальном образовании «Северодвинск» до 0,92 процента. 2 этап 2022–2024 годы: - дальнейшее увеличение количества граждан, обратившихся в органы опеки по семейным формам устройства до 500 человек в год; - дальнейшее увеличение доли воспитанников государственных учреждений для детей-сирот и детей, оставшихся без попечения родителей, переданных в семьи граждан, от общего количества воспитанников государственных учреждений для детей-сирот и детей, оставшихся без попечения родителей, до 44,44 процента; - сохранение реализованных социальных проектов и мероприятий в целях профилактики безнадзорности и правонарушений до 90 единиц в год; - дальнейшее снижение удельного веса несовершеннолетних, совершивших преступления, в общей численности выявленных граждан, совершивших преступления, до 5,19 процента; - дальнейшее снижение соотношения несовершеннолетних, совершивших административные правонарушения, к общей численности несовершеннолетних возрастом от 7 до 18 лет, проживающих в муниципальном образовании «Северодвинск», до 2,14 процента; - дальнейшее снижение соотношения несовершеннолетних, совершивших преступления, к общей численности несовершеннолетних возрастом от 14 до 18 лет, проживающих в муниципальном образовании «Северодвинск», до 0,84 процента

Значение показателей задач подпрограммы 2 «Охрана семьи и детства» по годам реализации Программы приведено в приложении № 1 к настоящей Программе.

Описание характеристик показателей задач подпрограммы 2 «Охрана семьи и детства» приведено в приложении № 2 к настоящей Программе.

Мероприятия подпрограммы

3.2.1. Решение задачи 1 осуществляется посредством выполнения следующих административных мероприятий и основных мероприятий подпрограммы:

3.2.1.1. Мероприятие 1.01 «Интеграция детей-сирот и детей, оставшихся без попечения родителей, с обществом», которое предусматривает:

- организацию выездных мероприятий для замещающих семей, а также проведение психолого-педагогических семинаров с использованием раздаточного материала с целью социальной адаптации и социализации детей из замещающих семей и повышения психолого-педагогической грамотности приемных родителей и опекунов;

- оплату проезда и проживания приемных родителей, детей, оставшихся без попечения родителей, для участия в выездных мероприятиях (при условии наличия приглашения (обращения) от заинтересованной стороны, отсутствия оплаты проезда и проживания принимающей стороны).

3.2.1.2. Мероприятие 1.02 «Распространение информации по вопросам детей-сирот и детей, оставшихся без попечения родителей», которое включает в себя:

1. Производство и прокат телевизионной программы. Данное мероприятие включает в себя производство и прокат телевизионных программ и видеороликов в течение года с целью устройства детей-сирот и детей, оставшихся без попечения родителей, информирования граждан о формах семейного устройства и распространения положительного опыта.

2. Изготовление или приобретение информационных материалов (буклетов, календарей, наружной уличной рекламной установки). Данное мероприятие включает в себя изготовление (или) приобретение:

- информационных буклетов с целью информирования граждан о формах семейного устройства детей-сирот и детей, оставшихся без попечения родителей;

- календарей с целью информирования граждан о формах семейного устройства детей-сирот и детей, оставшихся без попечения родителей;

- баннеров, их размещение на рекламной двусторонней установке с целью пропаганды семейного устройства детей-сирот и детей, оставшихся без попечения родителей.

3. Изготовление и радиотрансляция передач на радио, которое предусматривает:

- изготовление радиопередач по договору с целью информирования граждан о формах семейного устройства детей-сирот и детей, оставшихся без попечения родителей;

- еженедельную радиотрансляцию с целью информирования граждан о формах семейного устройства детей-сирот и детей, оставшихся без попечения родителей.

4. Публикацию информации в газете. Данное мероприятие предполагает публикацию информации в газете в течение года с целью информирования граждан о положительном опыте семейного устройства детей-сирот и детей, оставшихся без попечения родителей.

5. Администрирование сайта отдела опеки и попечительства над несовершеннолетними, которое предполагает обновление дизайна сайта в соответствии с новыми технологиями с целью подбора кандидатами детей-сирот и детей, оставшихся без попечения родителей, повышения информированности населения о формах семейного устройства детей.

3.2.1.3. Выполнение данных мероприятий осуществляется в соответствии с правовыми актами:

- постановлением Правительства РФ от 18.05.2009 № 423 «Об отдельных вопросах осуществления опеки и попечительства в отношении несовершеннолетних граждан» (мероприятия 1.01–1.02);

- законом Архангельской области от 29.10.2008 № 578-30-ОЗ «Об организации и осуществлении деятельности по опеке и попечительству в Архангельской области» (мероприятия 1.01–1.02);

- Федеральным законом от 24.06.1999 № 120-ФЗ «Об основах системы профилактики безнадзорности и правонарушений несовершеннолетних» (мероприятие 1.01);

- Федеральным законом от 24.07.1998 № 124 «Об основных гарантиях прав ребенка в РФ» (мероприятие 1.01);

- Федеральным законом от 24.11.1995 № 181-ФЗ «О социальной защите инвалидов в Российской Федерации» (мероприятие 1.01);

- Федеральным законом от 19.02.1993 № 4528-1 «О беженцах» (мероприятие 1.01);

- приказом Минздравсоцразвития России от 23.12.2009 № 1012н «Об утверждении Порядка и условий назначения и выплаты государственных пособий гражданам, имеющим детей» (мероприятие 1.01);

- законом Архангельской области от 05.06.2001 № 38-6-ОЗ «О государственной социальной помощи на территории Архангельской области» (мероприятие 1.01);

- законом Архангельской области от 05.12.2016 № 496-30-ОЗ «О социальной поддержке семей, воспитывающих детей, в Архангельской области» (мероприятие 1.01);

- постановлением Правительства Архангельской области от 07.12.2010 № 373-пп (мероприятие 1.01).

3.2.2. Решение задачи 2 осуществляется посредством выполнения следующих административных мероприятий и основных мероприятий подпрограммы:

3.2.2.1. Мероприятие 2.01 «Реализация целевых проектов по профилактике безнадзорности и правонарушений несовершеннолетних, защите их прав и свобод». Данное мероприятие предусматривает реализацию следующих проектов и мероприятий:

1. Целевые проекты военно-патриотической и правоохранительной направленности.

Основные задачи: формирование знаний, умений и навыков у несовершеннолетних в рамках подготовки к воинской службе; подготовка несовершеннолетних к сдаче норм ГТО; вовлечение несовершеннолетних в объединения правоохранительной направленности; организация и проведение занятий для несовершеннолетних военно-патриотической (или) профилактической тематики; стимулирование законопослушного поведения несовершеннолетних, ознакомление несовершеннолетних с нормами права; профилактика правонарушений и преступлений путем занятости несовершеннолетних в мероприятиях и другое.

2. Целевые проекты по развитию в г. Северодвинске восстановительных технологий.

Основные задачи: организация и проведение процедуры медиации, в том числе проведение предварительных встреч с правонарушителем и потерпевшим, проведение примирительной встречи, оформление итоговых результатов процедуры медиации; помощь в реализации права потерпевшего на возмещение (возмещение) вреда; помощь правонарушителю в осознании ответственности за совершенное противоправное деяние; организация и проведение работы с жертвами правонарушений; организация и проведение работы с несовершеннолетними, допустившими попытку суицида или демонстративные самоповреждающие действия, организация и проведение работы с несовершеннолетними, ставшими членами «Групп смерти» или криминальных групп в сети Интернет, и другое.

3. Целевые проекты по сопровождению и оказанию психолого-педагогической помощи семьям несовершеннолетних.

Основные задачи: пропаганда и привитие семейных ценностей; обучение родителей основам семейного (родительского) воспитания, выявление трудностей семейного воспитания и их причин в конкретной семье, проведение коррекционной работы с семьей; организация и проведение мастер-классов семейного досуга; привитие навыков и умений внутрисемейного взаимодействия; составление заключения по семье с предложениями для органов и учреждений системы профилактики по дальнейшей работе и другое.

4. Целевые проекты по индивидуальному сопровождению (социальному, психолого-педагогическому и др.) для несовершеннолетних, вступивших в конфликт с законом и состоящих на учете в Муниципальной комиссии по делам несовершеннолетних и защите их прав Администрации Северодвинска.

Основные задачи: проведение патроната на дом с обследованием условий проживания; изучение личности несовер-

шеннолетнего; консультирование несовершеннолетнего и его законного представителя по проблемным зонам личности; составление психологического портрета несовершеннолетнего и семьи; составление заключения по несовершеннолетнему с предложениями для органов и учреждений системы профилактики по дальнейшей работе и другое.

С целью совершенствования форм и методов профилактики безнадзорности и правонарушений несовершеннолетних, защиты их прав и свобод, привлечения общественности к деятельности по профилактике участниками мероприятия являются некоммерческие организации.

Финансирование деятельности некоммерческих организаций в рамках реализации целевых проектов предусмотрено путем предоставления субсидий из местного бюджета.

3.2.2.2. Мероприятие 2.02 «Организация сопровождения несовершеннолетних, вступивших в конфликт с законом (изучение личности подростка, подготовка материалов и участие в судебных заседаниях, организация мероприятий для подростков, организация их занятости)». В данное мероприятие включается изучение личности подростка, подготовка материалов и участие в судебных заседаниях, организация культурно-массовых и спортивно-технических мероприятий для подростков, вступивших в конфликт с законом для организации их занятости. Издание буклетов, брошюр, плакатов по правовой тематике для несовершеннолетних и родителей и иной продукции научно-методического направления по вопросам профилактики наркомании, токсикомании, алкоголизма, табакокурения. Создание фонда специальной научно-методической литературы, видеофильмов, полиграфической и иной продукции научно-методического направления по вопросам профилактики наркомании, токсикомании, алкоголизма, табакокурения.

Участником этого мероприятия является Автономная некоммерческая организация «Доверие», другие некоммерческие организации, желающие быть участниками этих мероприятий. Этим мероприятием предусматривается предоставление из местного бюджета субсидий некоммерческим организациям в целях повышения эффективности межведомственного взаимодействия органов и учреждений системы профилактики безнадзорности в соответствии с бюджетной росписью в пределах лимитов бюджетных обязательств на указанные цели.

3.2.2.3. Мероприятие 2.03 «Информирование граждан по вопросам профилактики».

Данное мероприятие предусматривает: изготовление или приобретение информационных материалов (буклетов, брошюр, плакатов, календарей, наружной уличной рекламной установки); производство и прокат телевизионной программы, сюжетов, роликов; изготовление и радиотрансляция передач на радио; публикации информации в газете.

3.2.2.3. Выполнение данных мероприятий осуществляется в соответствии с правовыми актами:

- Указом Президента Российской Федерации от 29 мая 2017 года № 240 «Об объявлении в Российской Федерации Десятилетия детства (2018–2027 г.г.);

- Федеральным законом от 24 июня 1999 года № 120-ФЗ «Об основах системы профилактики безнадзорности и правонарушений несовершеннолетних»;

- законом Архангельской области от 16 октября 2006 года № 251-внеоч.-ОЗ «О профилактике безнадзорности и правонарушений несовершеннолетних в Архангельской области»;

- постановлением Правительства Архангельской области от 21.08.2014 № 341-пп «Об утверждении Положения о территориальной (муниципальной) комиссии по делам несовершеннолетних и защите их прав»;

- постановлением Администрации Северодвинска от 09.04.2018 № 127-па «Об утверждении Порядка распределения и предоставления субсидий из местного бюджета некоммерческим организациям в рамках подпрограммы «Охрана семьи и детства» муниципальной программы «Социальная поддержка населения Северодвинска».

Соисполнителем задачи 2 «Профилактика безнадзорности и правонарушений несовершеннолетних» является Муниципальная комиссия по делам несовершеннолетних и защите их прав Администрации Северодвинска.

3.2.2.4. Выполнение каждого административного мероприятия и мероприятия подпрограммы «Охрана семьи и детства» оценивается с помощью показателей, перечень которых и их значения по годам реализации муниципальной программы приведены в приложении № 4 к настоящей муниципальной программе.

Финансирование мероприятий по подпрограмме производится за счет средств местного бюджета в соответствии с бюджетной росписью в пределах лимитов бюджетных обязательств на указанные цели.

По подпрограмме «Охрана семьи и детства» муниципальных заданий на оказание муниципальных услуг (выполнение работ) муниципальными бюджетными и автономными учреждениями Северодвинска не предусмотрено.

3.3. Обеспечивающая подпрограмма

3.3.1. Обеспечение деятельности ответственного исполнителя УСРОП

Объем бюджетных ассигнований, выделенный на обеспечение деятельности ответственного исполнителя и соисполнителей муниципальной программы по выполнению полномочий по решению вопросов местного значения, за исключением переданных государственных полномочий Архангельской области, по годам реализации государственной программы приведен в таблице 3.

Таблица 3

	Расходы на руководство и управление УСРОП (местный бюджет), тыс. руб.	Осуществление государственных полномочий по организации и осуществлению деятельности по опеке и попечительству (областной бюджет), тыс. руб.	Всего, тыс. руб.
2016 год	14 661,1	17 060,9	31 722,0
2017 год	15 676,3	17 060,9	32 737,2
2018 год	16 186,3	17 687,4	33 873,7
2019 год	14 604,8	19 823,7	34 428,5
2020 год	16 919,4	20 573,9	37 493,3
2021 год	16 788,7	21 299,8	38 088,5
2022 год	17 383,7	21 299,8	38 683,5
2023 год	17 383,7	21 299,8	38 683,5
2024 год	17 383,7	21 299,8	38 683,5
Итого	146 987,7	177 406,0	324 393,7

Расходы на деятельность ответственного исполнителя муниципальной программы УСРОП по выполнению полномочий по решению вопросов местного значения, за исключением переданных государственных полномочий Архангельской области, в разрезе кодов бюджетной классификации приведены в приложении № 4 к настоящей муниципальной программе.

3.3.2. Административные мероприятия

В рамках обеспечивающей подпрограммы предусмотрено выполнение следующих административных мероприятий:

- административное мероприятие «Осуществление функций уполномоченного органа, в ведении которого находятся муниципальные унитарные предприятия»;

- административное мероприятие «Публикации в средствах массовой информации по вопросам социальной поддержки населения Северодвинска»;

- административное мероприятие «Разработка нормативно-правовых актов, необходимых для реализации Программы».

Выполнение каждого административного мероприятия «Обеспечивающей подпрограммы» оценивается с помощью показателей, перечень которых и их значения по годам реализации муниципальной программы приведены в приложении № 4 к настоящей муниципальной программе.

Раздел IV

Механизм управления и мониторинга реализации Программы

1. Управление реализацией муниципальной программы предусматривает:

создание формальной структуры подчиненности и соответствующего разделения работы при реализации муниципальной программы между структурными подразделениями Администрации Северодвинска, ответственным исполнителем, соисполнителями и участниками муниципальной программы;

определение мероприятий по реализации программы и распределение их между отделами Управления, соисполнителями и участниками муниципальной программы;

оперативное принятие решений, обеспечение согласованности взаимодействия всех соисполнителей и участников программы;

учет, контроль и анализ реализации муниципальной программы.

Ответственный исполнитель муниципальной программы самостоятельно определяет формы и методы управления реализацией программы.

Ответственный исполнитель осуществляет разработку плана мероприятий по реализации муниципальной программы и обеспечивает его утверждение курирующим заместителем Главы Северодвинска.

Ежегодный план мероприятий по реализации программы предусматривает распределение обязанностей между соисполнителями муниципальной программы.

Соисполнители программы обеспечивают своевременное и полное выполнение муниципальной программы в соответствии с правовыми актами о распределении обязанностей при реализации муниципальной программы.

2. Мониторинг реализации муниципальной программы обеспечивает:

- регулярность получения информации о реализации муниципальной программы от соисполнителей и участников программы;

- согласованность действий соисполнителей и участников муниципальной программы;

- своевременную актуализацию муниципальной программы с учетом меняющихся внешних и внутренних рисков.

Мониторинг реализации муниципальной программы осуществляется посредством регулярного сбора, анализа и оценки следующих данных:

- информации об использовании финансовых ресурсов, предусмотренных на реализацию муниципальной программы;

- информации о достижении запланированных показателей муниципальной программы.

Источниками информации для проведения мониторинга реализации муниципальной программы являются:

- ведомственная, региональная и федеральная статистика показателей, характеризующих сферу реализации муниципальной программы;

- отчеты соисполнителей и участников программы о реализации муниципальной программы;

- отчеты ответственного исполнителя программы об исполнении бюджета;

- другие источники.

Мониторинг реализации муниципальной программы осуществляется в течение всего периода ее реализации и предусматривает:

- ежеквартальную оценку выполнения структурными подразделениями, соисполнителями и участниками программы ежегодного плана мероприятий по реализации муниципальной программы;

- корректировку (при необходимости) ежегодного плана мероприятий по реализации муниципальной программы;

- формирование отчета о реализации муниципальной программы за отчетный финансовый год.

Ответственный исполнитель муниципальной программы формирует отчет о реализации программы за отчетный финансовый год по утвержденной форме.

3. При реализации муниципальной программы ответственный исполнитель муниципальной программы взаимодействует со структурными подразделениями Администрации Северодвинска, с исполнительными органами государственной власти Архангельской области: министерством здравоохране-

ния Архангельской области, министерством труда, занятости и социального развития Архангельской области, министерством образования и науки Архангельской области.

Ответственный исполнитель муниципальной программы при реализации муниципальной программы взаимодействует также с различными организациями, учреждениями и предприятиями, в том числе с правоохранительными органами, образовательными учреждениями и учреждениями здравоохранения, со средствами массовой информации, с общественными организациями, с коммерческими и некоммерческими организациями.

Соисполнители и участники муниципальной программы в части мероприятий, исполнителями которых они являются, обеспечивают подготовку и реализацию соответствующих программных мероприятий, целевое и эффективное использование бюджетных средств, в установленном порядке отчитываются перед ответственным исполнителем о целевом использовании выделенных им финансовых средств.

При изменении объемов бюджетного финансирования по сравнению с объемами, предусмотренными муниципальной программой, ответственный исполнитель и соисполнители муниципальной программы уточняют объемы финансирования за счет средств бюджетов всех уровней, а также перечень мероприятий для реализации муниципальной программы в установленные сроки.

Реализация мероприятий осуществляется на основе договоров (контрактов), заключаемых на конкурсной основе в соответствии с законодательством.

Раздел V

Анализ рисков реализации Программы и меры по управлению рисками

В процессе реализации муниципальной программы могут проявиться внешние и внутренние риски.

К числу внешних рисков относятся:

- возможность снижения темпов роста экономики, уровня инвестиционной активности, что повлечет за собой недостаток финансирования из бюджетных источников;

- пересмотр показателей прогноза социально-экономического развития Архангельской области и муниципального образования «Северодвинск», использованных при подготовке проекта бюджета муниципального образования «Северодвинск», в связи с изменением экономической ситуации;

- инфляция в определенной степени обесценивает результаты, достигаемые в сокращении бедности за счет развития адресных социальных программ;

- возможность неблагоприятной социально-экономической ситуации в Северодвинске и, как следствие, сокращение доходных источников, необходимых для финансового обеспечения принятых социальных обязательств перед населением;

- длительная депопуляция, ускоренное старение населения, высокая доля пенсионеров.

Такая возрастная структура населения ведет к росту числа нуждающихся в социальной помощи и делает город заложником федеральной политики в сфере пенсионного обеспечения (с возможными последствиями роста получателей адресной помощи).

Для снижения определенной доли внешних рисков планируется сделать акцент в муниципальной программе на административные мероприятия.

К внутренним рискам относятся:

- вероятность недостаточно четкой постановки задач и неоптимального распределения работ по исполнению мероприятий и достижению показателей муниципальной программы соисполнителями и участниками программы;

- недостаточный уровень эффективности внутренних организационных процессов у ответственного исполнителя муниципальной программы, что приведет к неисполнению закрепленных мероприятий;

- недостаточная профессиональная компетентность сотрудников ответственного исполнителя муниципальной программы.

Для снижения определенной доли внутренних рисков планируется:

- организация текущего контроля за исполнением плана мероприятий по реализации муниципальной программы, что позволит оперативно отслеживать и реагировать на ситуацию с нарушением сроков ее исполнения.
- персональная ответственность руководителей отделов;
- рамках расходов по обеспечивающей подпрограмме предусмотрены мероприятия по повышению профессиональной компетентности сотрудников;
- формирование качественного кадрового резерва на замещение должностей муниципальной службы муниципально-образования «Северодвинск»;

- осуществление мониторинга, проведение необходимого анализа, предоставление отчетов о ходе реализации муниципальной программы, а в случае необходимости своевременная корректировка мероприятий и показателей программы.

Управление рисками реализации муниципальной программы будет осуществляться путем координации деятельности соисполнителей и участников муниципальной программы.

Ответственность за координацию деятельности для управления рисками и для достижения целей и конечных результатов муниципальной программы в целом будет осуществляться Управлением социального развития, опеки и попечительства Администрации Северодвинска.

Приложение № 1
к муниципальной программе «Социальная поддержка населения Северодвинска», утвержденной постановлением Администрации Северодвинска от 29.12.2015 № 637-па (в редакции от 25.05.2020 № 246-па)

**ПЕРЕЧЕНЬ
целевых показателей муниципальной программы
«Социальная поддержка населения Северодвинска»**
Ответственный исполнитель: Управление социального развития, опеки и попечительства Администрации Северодвинска.

Наименование целевого показателя	Единица измерения	Значения целевых показателей									
		2015 год базовый	2016 год	2017 год	2018 год	2019 год	2020 год	2021 год	2022 год	2023 год	2024 год
1	2	3	4	5	6	7	8	9	10	11	12
Муниципальная программа «Социальная поддержка населения Северодвинска»											
Показатель 1. Доля граждан, охваченных мерами социальной поддержки за счет местного бюджета, от общего числа населения города	%	20,62	20,25	21,17	21,50	22,60	23,18	23,85	24,47	25,07	25,63
Показатель 2. Доля детей-сирот и детей, оставшихся без попечения родителей, находящихся в государственных учреждениях	%	27,78	25,35	21,43	26,20	23,26	23,26	23,26	22,35	22,35	21,43
Показатель 3. Доля детей-сирот и детей, оставшихся без попечения родителей, переданных на воспитание в семьи граждан Российской Федерации, постоянно проживающих на территории города (на усыновление (удочерение)), и под опеку (попечительство)	%	63,89	63,38	78,57	74,67	76,74	76,74	76,74	76,47	76,47	76,19
Показатель 4. Удельный вес преступлений, совершенных несовершеннолетними или при их соучастии, в общем числе зарегистрированных преступлений по городу	%	10,74	2,79	2,79	3,49	2,35	2,36	23,08	2,19	2,19	2,19
Подпрограмма «Повышение уровня жизни населения Северодвинска, нуждающегося в социальной поддержке»											
Задача 1. Развитие системы адресной социальной поддержки граждан пожилого возраста, инвалидов и других групп населения											
Показатель 1. Количество граждан, которым оказана адресная социальная помощь	человек	3 606	4 036	4 743	3 610	2 775	2 120	2 030	1 983	1 935	1 901
Показатель 2. Доля граждан пожилого возраста, инвалидов, получивших материальную помощь	%	61,17	65,37	60,41	61,17	54,10	50,13	47,59	44,82	41,54	38,96
Задача 2. Содействие в адаптации социально незащищенных категорий населения и лиц с ограниченными возможностями											
Показатель 1. Количество оплаченных проездных билетов в лечебные учреждения социально незащищенным категориям населения и лицам с ограниченными возможностями	штук	12 500	13 000	12 100	10 100	12 274	12 500	12 500	12 500	12 902	13 255
Показатель 2. Доля социально незащищенных категорий населения и лиц с ограниченными возможностями от общего числа населения города	%	10,64	10,70	11,06	11,23	11,48	11,66	12,02	12,51	13,00	13,47
Задача 3. Развитие социальных льгот, услуг и мероприятий											
Показатель 1. Количество жителей, которым оказаны дополнительные меры социальной поддержки	человек	136	139	174	175	171	182	185	187	189	191
Показатель 2. Доля социально ориентированных некоммерческих организаций, которым оказана финансовая поддержка	%	8,18	9,46	10,82	9,23	9,64	10,00	10,19	10,48	10,70	10,91
Показатель 3. Количество учтенных захоронений на территории кладбищ	единиц	83 439	85 439	87 450	89 250	90 755	92 160	93 760	95 360	96 960	98 560
Показатель 4. Доля граждан, которым предоставлен льготный проезд на общественном транспорте	%	19,08	19,13	19,61	19,96	21,13	21,64	22,29	22,85	23,41	23,94
Показатель 5. Количество граждан, находящихся под опекой или попечительством	человек	260	260	245	250	270	280	280	280	280	280
Показатель 6. Удельный вес охвата недееспособных совершеннолетних граждан Северодвинска профессиональной опекой	%	1,79	2,14	2,33	2,69	3,21	4,48	4,48	4,48	4,48	4,48

Наименование целевого показателя	Единица измерения	Значения целевых показателей									
		2015 год базовый	2016 год	2017 год	2018 год	2019 год	2020 год	2021 год	2022 год	2023 год	2024 год
1	2	3	4	5	6	7	8	9	10	11	12
Подпрограмма «Охрана семьи и детства»											
Задача 1. Развитие семейных форм устройства детей-сирот и детей, оставшихся без попечения родителей, «Под защитой семьи»											
Показатель 1. Количество граждан, обратившихся в органы опеки по семейным формам устройства	человек	180	180	500	350	520	450	450	500	500	500
Показатель 2. Доля воспитанников государственных учреждений для детей-сирот и детей, оставшихся без попечения родителей, переданных в семьи граждан, от общего количества воспитанников государственных учреждений для детей-сирот и детей, оставшихся без попечения родителей	%	25,00	28,33	44,00	25,86	44,21	35,00	35,00	42,11	42,11	44,44
Задача 2. Профилактика безнадзорности и правонарушений несовершеннолетних											
Показатель 1. Количество реализованных социальных проектов и мероприятий в целях профилактики безнадзорности и правонарушений	единиц	200	67	40	90	65	60	60	60	60	60
Показатель 2. Удельный вес несовершеннолетних, совершивших преступления, в общей численности выявленных граждан, совершивших преступления	%	9,01	8,88	5,00	5,48	6,43	6,14	6,00	6,15	6,15	6,15
Показатель 3. Соотношение несовершеннолетних, совершивших административные правонарушения, к общей численности несовершеннолетних возрастом от 7 до 18 лет, проживающих в муниципальном образовании «Северодвинск»	%				2,13	2,36	2,42	2,42	2,42	2,41	2,41
Показатель 4. Соотношение несовершеннолетних, совершивших преступления, к общей численности несовершеннолетних возрастом от 14 до 18 лет, проживающих в муниципальном образовании «Северодвинск»	%				0,71	1,20	1,15	1,12	1,06	1,06	1,05

Приложение № 2
к муниципальной программе «Социальная поддержка населения Северодвинска», утвержденной постановлением
Администрации Северодвинска от 29.12.2015 № 637-па (в редакции от 25.05.2020 № 246-па)

Характеристика основных показателей муниципальной программы «Социальная поддержка населения Северодвинска»

Наименование показателя	Единица измерения	Методика расчета показателя	Источник получения информации для расчета значения показателя
Муниципальная программа «Социальная поддержка населения Северодвинска на 2016-2021 годы»			
Показатель цели – доля граждан, охваченных мерами социальной поддержки за счет местного бюджета, от общего числа населения города	%	A=B/C x 100 (%), где B - количество граждан, которым оказана социальная поддержка, в том числе: – количество граждан, которым оказана адресная социальная помощь; – количество жителей, которым оказаны дополнительные меры социальной поддержки; – количество граждан, которым предоставлен льготный проезд на общественном транспорте; – количество граждан, находящихся под опекой или попечительством; – количество детей-сирот и детей, оставшихся без попечения родителей; – количество граждан, обратившихся в органы опеки по семейным формам устройства; – количество участников мероприятий и проектов по профилактике безнадзорности и правонарушений несовершеннолетних; C - общее население МО Северодвинск (среднегодовое)	Оперативная и статистическая отчетность медико-социального отдела УСРОП, Федеральной службы государственной статистики
Показатель цели – доля детей-сирот и детей, оставшихся без попечения родителей, находящихся в государственных учреждениях	%	A=B/C x 100 (%), где B - количество детей-сирот и детей, оставшихся без попечения родителей, находящихся в государственных учреждениях, на территории МО «Северодвинск»; C - количество детей, оставшихся без попечения родителей, на территории МО «Северодвинск»	Оперативная отчетность отдела опеки и попечительства над несовершеннолетними УСРОП, Федеральной службы государственной статистики
Показатель цели – доля детей-сирот и детей, оставшихся без попечения родителей, переданных на воспитание в семьи граждан Российской Федерации, постоянно проживающих на территории города (на усыновление (удочерение)), и под опеку (попечительство)	%	A=B/C x 100 (%), где B - количество детей, находящихся на воспитании в семьях граждан на отчетный период; C - количество детей-сирот и детей, оставшихся без попечения родителей, на отчетный период	Данные из ежегодных отчетов органов опеки и попечительства муниципальных образований по установленной форме № 103 РИК «Сведения о выявлении и устройстве детей-сирот и детей, оставшихся без попечения родителей» (утверждена приказом Федеральной службы государственной статистики от 20 июля 2011 года № 329 «Об утверждении форм») (отчет за полгода и годовой отчет)

Наименование показателя	Единица измерения	Методика расчета показателя	Источник получения информации для расчета значения показателя
Показатель цели – удельный вес преступлений, совершенных несовершеннолетними или при их соучастии, в общем числе зарегистрированных преступлений по городу	%	$A=B/C \times 100$ (%), где В - количество преступлений, совершенных несовершеннолетними или при их соучастии; С - общее число зарегистрированных преступлений по городу	Оперативная отчетность территориальной комиссии по делам несовершеннолетних и защите их прав Администрации Северодвинска
Подпрограмма «Повышение уровня жизни населения Северодвинска, нуждающегося в социальной поддержке»			
<i>Задача 1. Развитие системы адресной социальной поддержки граждан пожилого возраста, инвалидов и других групп населения</i>			
Показатель задачи – количество граждан, которым оказана адресная социальная помощь	человек	Абсолютный показатель	Оперативная отчетность медико-социального отдела УСРОП
Показатель задачи – доля граждан пожилого возраста, инвалидов, получивших материальную помощь	%	$A=B/C \times 100$ (%), где В - количество граждан пожилого возраста (старше 70 лет), инвалидов (1 и 2 группы, дети-инвалиды), получивших денежную материальную помощь; С - количество граждан получивших денежную материальную помощь	Оперативная отчетность медико-социального отдела УСРОП
<i>Задача 2. Содействие в адаптации социально незащищенных категорий населения и лиц с ограниченными возможностями</i>			
Показатель задачи – количество оплаченных проездных билетов в лечебные учреждения социально незащищенным категориям населения и лицам с ограниченными возможностями	штук	Абсолютный показатель	Оперативная и финансовая отчетность медико-социального отдела УСРОП
Показатель задачи – доля социально незащищенных категорий населения и лиц с ограниченными возможностями от общего числа населения города	%	$A=B/C \times 100$ (%), где В - количество граждан пожилого возраста (старше 70 лет), инвалидов (1 и 2 группы, дети-инвалиды), проживающих в МО «Северодвинске»; С - общее население МО «Северодвинск» (среднегодовое)	Оперативная отчетность медико-социального отдела УСРОП
<i>Задача 3. Развитие социальных льгот, услуг и мероприятий</i>			
Показатель задачи – количество жителей, которым оказаны дополнительные меры социальной поддержки	человек	Абсолютный показатель, суммируется количество граждан, которым оплачены дорогостоящие виды медицинской помощи, количество спортсменов, получивших стипендию, количество получателей ежемесячной доплаты к трудовой пенсии, количество лиц, выбывших к новому месту жительства в другую местность, количество получателей выплат, которым присвоено звание «Почетный гражданин Северодвинска»	Оперативная и финансовая отчетность медико-социального отдела УСРОП
Показатель задачи – доля социально ориентированных некоммерческих организаций, которым оказана финансовая поддержка	%	$A=B/C \times 100$ (%), где В - количество социально ориентированных некоммерческих организаций, которым оказана финансовая поддержка; С - общее количество социально ориентированных некоммерческих организаций в Северодвинске	Оперативная и финансовая отчетность медико-социального отдела УСРОП
Показатель задачи – Количество учтенных захоронений на территории кладбищ	единиц	Абсолютный показатель	Оперативная и финансовая отчетность медико-социального отдела УСРОП
Показатель задачи – доля граждан, которым предоставлен льготный проезд на общественном транспорте	%	$A=B/C \times 100$ (%), где В - количество граждан, которым предоставлен льготный проезд на общественном транспорте; С - общее население МО «Северодвинск» (среднегодовое)	Оперативная и финансовая отчетность медико-социального отдела УСРОП
Показатель задачи – количество граждан, находящихся под опекой или попечительством	человек	Абсолютный показатель	Оперативная отчетность отдела опеки и попечительства над совершеннолетними УСРОП
Показатель задачи – удельный вес охвата недееспособных совершеннолетних граждан Северодвинска профессиональной опекой	%	$A=B/C \times 100$ (%), где В - количество недееспособных совершеннолетних граждан, над которыми установлена профессиональная опека, на конец отчетного периода; С - общая численность недееспособных совершеннолетних граждан, нуждающихся в установлении опеки (количество недееспособных граждан, находящихся под опекой физических лиц и граждан, нуждающихся в установлении опеки)	Оперативная отчетность отдела опеки и попечительства над совершеннолетними УСРОП
Подпрограмма «Охрана семьи и детства»			
<i>Задача 1. Развитие семейных форм устройства детей-сирот и детей, оставшихся без попечения родителей, «Под защитой семьи»</i>			
Показатель задачи – количество граждан, обратившихся в органы опеки по семейным формам устройства	человек	Абсолютный показатель	Оперативная и статистическая отчетность отдела опеки и попечительства над несовершеннолетними УСРОП
Показатель задачи – доля воспитанников государственных учреждений для детей-сирот и детей, оставшихся без попечения родителей, переданных в семьи граждан, от общего количества воспитанников государственных учреждений для детей-сирот и детей, оставшихся без попечения родителей	%	$A=B/C \times 100$ (%), где В - количество воспитанников государственных учреждений для детей-сирот и детей, оставшихся без попечения родителей, переданных в семьи граждан за отчетный период; С - количество детей-сирот и детей, оставшихся без попечения родителей, находящихся в государственных учреждениях, на территории МО «Северодвинск»	Оперативная и статистическая отчетность отдела опеки и попечительства над несовершеннолетними УСРОП

Наименование показателя	Единица измерения	Методика расчета показателя	Источник получения информации для расчета значения показателя
<i>Задача 2. Профилактика безнадзорности и правонарушений несовершеннолетних</i>			
Показатель задачи – количество реализованных социальных проектов и мероприятий в целях профилактики безнадзорности и правонарушений	единиц	абсолютный показатель	Оперативная и финансовая отчетность территориальной комиссии по делам несовершеннолетних и защите их прав Администрации Северодвинска
Показатель задачи – удельный вес несовершеннолетних, совершивших преступления, в общей численности выявленных граждан, совершивших преступления	%	$A=B/C \times 100$ (%), где B - количество несовершеннолетних, совершивших преступления; C - общая численность выявленных граждан, совершивших преступления	Оперативная и статистическая отчетность территориальной комиссии по делам несовершеннолетних и защите их прав Администрации Северодвинска

Приложение № 3

к муниципальной программе «Социальная поддержка населения Северодвинска», утвержденной постановлением Администрации Северодвинска от 29.12.2015 № 637-па (в редакции от 25.05.2020 № 246-па)

**СВЕДЕНИЯ
об основных мерах правового регулирования
в сфере реализации муниципальной программы
«Социальная поддержка населения Северодвинска»**

Вид нормативного правового акта	Основные положения нормативного правового акта	Наименование исполнительного органа Администрации Северодвинска, ответственного за подготовку нормативного правового акта	Ожидаемые сроки принятия
1	2	3	4
Подпрограмма «Повышение уровня жизни населения Северодвинска, нуждающегося в социальной поддержке»			
Задача 1. Развитие системы адресной социальной поддержки граждан пожилого возраста, инвалидов и других групп населения			
Постановление Администрации Северодвинска	«О внесении изменений в Положение об оказании адресной социальной поддержки и содействия в адаптации отдельных категорий граждан Северодвинска за счет средств местного бюджета от 11.03.2016 № 59-па»	Управление социального развития, опеки и попечительства Администрации Северодвинска	Ноябрь 2020 года
Постановление Администрации Северодвинска	«О назначении стипендии Главы Северодвинска в области образования» в соответствии с постановлением Администрации Северодвинска от 11.12.2015 № 613-па «Об утверждении Положения о стипендиях Главы Северодвинска в области образования студентам государственных высших и средних специальных учебных заведений»	Управление социального развития, опеки и попечительства Администрации Северодвинска	Ежегодно, апрель и октябрь
Постановление Администрации Северодвинска	«О предоставлении единовременной помощи ветеранам Великой Отечественной войны»	Управление социального развития, опеки и попечительства Администрации Северодвинска	Ежегодно, апрель
Задача 3. Развитие социальных льгот, услуг и мероприятий			
Постановление Администрации Северодвинска	«О назначении стипендии Главы Северодвинска и Совета депутатов Северодвинска спортсменам Северодвинска» в соответствии с решением Совета депутатов Северодвинска от 28.04.2011 № 44 «О стипендиях Главы Северодвинска и Совета депутатов Северодвинска спортсменам Северодвинска»	Управление социального развития, опеки и попечительства Администрации Северодвинска; Отдел физкультуры и спорта Администрации Северодвинска	Ежегодно, декабрь
Постановление Администрации Северодвинска	«О внесении изменений в Порядок предоставления гарантий и компенсаций расходов, связанных с переездом, лицам, работающим в организациях, финансируемых из местного бюджета»	Управление социального развития, опеки и попечительства Администрации Северодвинска	Ноябрь 2020 года
Постановление Администрации Северодвинска	«О внесении изменений в Порядок предоставления субсидий из местного бюджета некоммерческим организациям в рамках подпрограммы «Повышение уровня жизни населения Северодвинска, нуждающегося в социальной поддержке» муниципальной программы «Социальная поддержка населения Северодвинска»	Управление социального развития, опеки и попечительства Администрации Северодвинска	Ноябрь 2020 года
Постановление Администрации Северодвинска	«О проезде отдельных категорий граждан в автобусах маршрутов регулярных перевозок по регулируемым тарифам на территории муниципального образования «Северодвинск»	Комитет жилищно-коммунального хозяйства, транспорта и связи Администрации Северодвинска	Ежегодно, декабрь
Постановление Администрации Северодвинска	«Об утверждении Порядка предоставления субсидий на возмещение недополученных доходов транспортным организациям, связанных с перевозками отдельных категорий граждан в автобусах маршрутов регулярных перевозок по регулируемым тарифам на территории муниципального образования «Северодвинск»	Управление социального развития, опеки и попечительства Администрации Северодвинска	Ежегодно, апрель
Постановление Администрации Северодвинска	«О проезде граждан, достигших возраста 70 лет, в дежурном поезде узкоколейной железной дороги «Водогон – п. Белое Озеро»	Комитет жилищно-коммунального хозяйства, транспорта и связи Администрации Северодвинска	Ежегодно, декабрь
Постановление Администрации Северодвинска	«Об утверждении Порядка предоставления субсидии на возмещение недополученных доходов Северодвинскому муниципальному унитарному предприятию «Белое озеро», связанных с перевозками отдельных категорий граждан по льготным тарифам в дежурном поезде узкоколейной железной дороги «ул. Водогон – п. Белое Озеро»	Управление социального развития, опеки и попечительства Администрации Северодвинска	Ежегодно, май

Характеристика муниципальной программы «Социальная поддержка населения Северодвинска»

Аналитический код	Цель программы	Задача подпрограммы	Подпрограмма	Мероприятия (подпрограммы или административные)	Источники финансирования	Цели программы, задачи подпрограммы, мероприятия подпрограммы, административные мероприятия и их показатели	Единица измерения	Годы реализации муниципальной программы										Целевое (суммарное) значение показателя
								2016	2017	2018	2019	2020	2021	2022	2023	2024	Значение	
1	2	3	4	5	6	7	9	10	11	12	13	14	15	15	15	16	17	
C 0	0	0	0	0	0	0	тыс. руб.	112 122,5	127 280,2	135 096,5	157 515,6	138 197,3	119 702,8	120 092,8	171 757,2	173 633,5	1 255 398,4	2024
C 0	0	0	0	0	0	0	тыс. руб.	111 243,8	126 825,2	134 562,2	156 420,6	137 261,9	119 052,8	119 442,8	171 107,2	172 983,5	1 248 900,0	2024
C 0	0	0	0	0	0	3	тыс. руб.	93 195,5	108 127,0	115 532,7	134 632,0	114 639,4	95 360,0	95 750,0	147 414,4	149 290,7	1 053 941,7	2024
C 0	0	0	0	0	0	3	тыс. руб.	92 479,3	107 672,0	115 034,4	133 537,0	113 704,0	94 710,0	95 100,0	146 764,4	148 640,7	1 047 641,7	2024
C 0	0	0	0	0	0	3	тыс. руб.	693,0	455,0	437,1	1 095,0	750,0	650,0	650,0	650,0	6 030,1	2024	
C 0	0	0	0	0	0	3	тыс. руб.	23,2	61,3	61,3	185,4	185,4	185,4	185,4	185,4	2 699,9	2020	
C 0	0	0	0	0	0	2	тыс. руб.	18 764,5	19 153,2	19 563,8	22 883,6	23 557,9	24 342,8	24 342,8	24 342,8	201 294,2	2024	
C 0	0	0	0	0	0	2	тыс. руб.	18 764,5	19 153,2	19 563,8	22 883,6	23 557,9	24 342,8	24 342,8	24 342,8	201 294,2	2024	
C 0	0	0	0	0	0	2	тыс. руб.	36,0	36,0	36,0	36,0	36,0	36,0	36,0	36,0	360,0	2016	
C 0	0	0	0	0	0	4	тыс. руб.	162,5	162,5	162,5	162,5	162,5	162,5	162,5	162,5	1 625,5	2016	
C 0	0	0	0	0	0	4	тыс. руб.	162,5	162,5	162,5	162,5	162,5	162,5	162,5	162,5	1 625,5	2016	
C 1	0	0	0	0	0	0	тыс. руб.	112 122,5	127 280,2	135 096,5	157 515,6	138 197,3	119 702,8	120 092,8	171 757,2	173 633,5	1 255 398,4	2024
C 1	0	0	0	0	0	0	%	20,25	21,17	21,50	22,60	23,18	23,85	24,47	25,07	25,63	25,63	2024
C 1	0	0	0	0	0	0	%	25,35	21,43	26,20	23,26	23,26	23,26	22,35	22,35	21,43	21,43	2024
C 1	0	0	0	0	0	0	%	63,38	78,57	74,67	76,74	76,74	76,74	76,47	76,47	76,19	76,19	2024
C 1	0	0	0	0	0	0	%	2,79	2,79	3,49	2,35	2,36	23,08	2,19	2,19	2,19	2,19	2024
C 1	1	0	0	0	0	0	тыс. руб.	78 940,5	93 101,6	99 710,2	121 374,6	98 920,0	79 830,3	79 625,3	131 235,7	133 067,6	915 805,8	2024
C 1	1	0	0	0	0	3	тыс. руб.	77 074,4	91 009,3	97 833,8	118 314,7	95 936,0	76 787,3	76 582,3	128 192,7	130 024,6	891 755,1	2024
C 1	1	0	0	0	0	2	тыс. руб.	1 703,6	2 092,3	1 876,4	3 059,9	2 984,0	3 043,0	3 043,0	3 043,0	23 888,2	2024	
C 1	1	0	0	0	0	4	тыс. руб.	162,5	162,5	162,5	162,5	162,5	162,5	162,5	162,5	1 625,5	2016	
C 1	1	1	0	0	0	3	тыс. руб.	10 842,5	10 735,5	10 445,6	10 791,3	10 647,8	10 377,8	10 238,2	10 236,2	10 281,1	94 596,0	2024
C 1	1	1	0	0	0	0	человек	4 036	4 743	3 610	2 775	2 120	2 030	1 983	1 935	1 901	25 133	2024
C 1	1	1	0	0	0	0	%	65,37	60,41	61,17	54,10	50,13	47,59	44,82	41,54	38,96	38,96	2024
C 1	1	1	0	1	0	3	тыс. руб.	6 072,5	5 683,4	5 018,4	5 600,0	6 178,0	5 908,0	5 768,4	5 598,8	5 469,0	51 296,5	2024
C 1	1	1	0	1	0	1	человек	1 102	1 302	1 032	1 231	1 292	1 292	1 325	1 358	1 374	11 308	2024
C 1	1	1	0	1	0	1	человек	32	36	23	70	93	93	93	93	93	626	2024
C 1	1	1	0	1	0	1	человек	1 060	930	776	603	470	380	300	210	150	4 879	2024

1	2	3	4	5	6	7	8	9	10	11	12	13	14	15	15	15	16	17		
C	1	1	0	2	3		Мероприятие 1.02. Оказание социальной помощи гражданам в виде целевых выплат, а также в форме целевых потребительских субсидий на приобретение товаров, работ, услуг в пользу граждан для обеспечения их нужд в целях реализации мер социальной поддержки населения	тыс.руб.	4 077,0	4 597,1	4 990,1	4 096,3	3 819,8	3 819,8	3 819,8	3 987,4	4 162,1	37 369,5	2024	
C	1	1	0	2			Показатель 1. Количество граждан, которым предоставлены меры социальной поддержки в виде целевых выплат, а также в форме целевых потребительских субсидий	человек	2 469	2 693,0	1 772	486	261	261	261	270	280	6 060	2024	
C	1	1	0	2			Показатель 2. Количество выданных талонов на получение бесплатного горячего питания в виде целевой потребительской субсидии	штук	19 700	24 500	26 000							70 200	2018	
C	1	1	0	2			Показатель 3. Количество предоставленной услуги социальной койки в виде целевой потребительской субсидии	койко-дни	1 147	1 266	1 266	1 172	1 700	1 700	1 700	1 855	12 316	2024		
C	1	1	0	2			Показатель 4. Количество выданных талонов на приобретение канцелярских и продовольственных товаров в виде целевой потребительской субсидии	штук	1 574	1 515	1 339	1 339	646	646	672	702	7 740	2024		
C	1	1	0	2			Показатель 5. Количество граждан, получивших оплату дорогостоящего лечения в виде целевых выплат	человек	22	22	23	23	23	23	23	23	205	2024		
C	1	1	0	3	3		Мероприятие 1.03. Проведение ремонтных работ в жилых помещениях ветеранов Великой Отечественной войны, детей-сирот и детей, оставшихся без попечения родителей, обеспечение доступности для инвалидов жилых помещений и общего имущества в многоквартирном доме	тыс.руб.	693,0	455,0	437,1	1 095,0	650,0	650,0	650,0	650,0	5 930,1	2024		
C	1	1	0	3			Показатель 1. Количество жилых помещений, в которых проведен ремонт ветеранам Великой Отечественной войны, детям-сиротам и детям, оставшимся без попечения родителей, обеспечена доступность для инвалидов	единиц	12	6	7	5	4	4	4	4	50	2024		
C	1	1	2	0	0		Задача 2. Содействие в адаптации социально незащищенных категорий населения и лиц с ограниченными возможностями	тыс.руб.	2 692,7	2 307,0	1 983,8	2 165,0	2 565,1	2 342,2	2 404,7	2 513,0	2 623,4	21 596,9	2024	
C	1	1	2	0	0	3	Местный бюджет	тыс.руб.	2 530,2	2 307,0	1 947,8	2 165,0	2 565,1	2 342,2	2 404,7	2 513,0	2 623,4	21 398,4	2024	
C	1	1	2	0	0	2	Областной бюджет	тыс.руб.	162,5		36,0						36,0	2024		
C	1	1	2	0	0	4	Внебюджетные средства	тыс.руб.	13 000	12 100	10 100	12 274	12 500	12 500	12 500	13 255	111 131	2024		
C	1	1	2	0	0		Показатель 1. Количество оплаченных проездных билетов в лечебные учреждения социального назначения категориями населения и лицам с ограниченными возможностями	штук	10,70	11,06	11,23	11,48	11,66	12,02	12,51	13,00	13,47	13,47	2024	
C	1	1	2	0	0		Показатель 2. Доля социально незащищенных категорий населения и лиц с ограниченными возможностями от общего числа населения города	%	10,70	11,06	11,23	11,48	11,66	12,02	12,51	13,00	13,47	13,47	2024	
C	1	1	2	0	1	3	Мероприятие 2.01. Оказание поддержки городским общественным организациям инвалидов в целях реабилитации инвалидов и лиц с ограниченными возможностями здоровья	тыс.руб.	400,0	400,0	400,0	400,0	400,0	400,0	400,0	418,0	436,4	3 654,4	2024	
C	1	1	2	0	1		Показатель 1. Количество участников выездных спортивных мероприятий среди инвалидов и лиц с ограниченными возможностями здоровья	человек	140	2	35	85	55	60	60	60	60	557	2024	
C	1	1	2	0	1		Показатель 2. Количество оплаченных занятий в спортивных секциях, плавательных бассейнах	единиц	1 320	400	500	370	500	500	500	500	500	5 090	2024	
C	1	1	2	0	2	3	Мероприятие 2.02. Организация транспортной доступности лечебных и социальных объектов	тыс.руб.	2 107,0	1 907,0	1 486,5	1 765,0	1 879,7	1 942,2	2 004,7	2 095,0	2 187,0	17 374,1	2024	
C	1	1	2	0	2		Показатель 1. Количество реализованных талонов на оплату услуг социального такси	штук	7 200	8 200	6 700	7 607	7 800	7 800	8 049	8 248	69 405	2024		
C	1	1	2	0	2		Показатель 2. Количество реализованных талонов на оплату проезда на автобусах пригородных маршрутов	штук	5 800	3 900	3 400	4 667	4 700	4 700	4 700	4 853	5 006	41 726	2024	
C	1	1	2	0	3		Мероприятие 2.03. Формирование доступной среды для инвалидов в муниципальных учреждениях культуры Северодвинска, в зданиях Администрации Северодвинска	тыс.руб.	185,7	97,3	97,3	285,4	285,4	285,4			568,4	2018		
C	1	1	2	0	0	3	Местный бюджет	тыс.руб.	23,2	61,3	36,0						369,9	2018		
C	1	1	2	0	0	2	Областной бюджет	тыс.руб.	162,5								36,0	2018		
C	1	1	2	0	3		Внебюджетные средства	тыс.руб.	1	2							162,5	2018		
C	1	1	3	0	0		Показатель 1. Количество зданий оборудованных для беспрепятственного доступа маломобильных групп населения	единиц	1	2	2	1	1	1	1	4	4	2018		
C	1	1	3	0	0		Задача 3. Развитие социальных льгот, услуг и мероприятий	тыс.руб.	65 405,3	80 059,1	87 280,8	108 418,3	85 707,1	67 110,3	66 982,4	118 486,5	120 163,1	799 612,9	2024	
C	1	1	3	0	0	3	Местный бюджет	тыс.руб.	63 701,7	77 968,8	85 440,4	105 358,4	82 723,1	64 067,3	63 939,4	115 443,5	117 120,1	775 760,7	2024	
C	1	1	3	0	0	2	Областной бюджет	тыс.руб.	1 703,6	2 092,3	1 840,4	3 059,9	2 984,0	3 043,0	3 043,0	3 043,0	3 043,0	23 852,2	2024	
C	1	1	3	0	0		Показатель 1. Количество жителей, которым оказаны дополнительные меры социальной поддержки	человек	139	174	175	171	182	185	187	189	191	1 593	2024	
C	1	1	3	0	0		Показатель 2. Доля социально ориентированных некоммерческих организаций, которым оказана финансовая поддержка	%	9,46	10,82	9,23	9,64	10,00	10,19	10,48	10,70	10,91	10,91	2024	
C	1	1	3	0	0		Показатель 3. Количество учтенных захоронений на территории кладбищ	единиц	85 439	87 450	89 250	90 755	92 160	93 760	95 360	96 960	98 560	98 560	2024	
C	1	1	3	0	0		Показатель 4. Доля граждан, которым предоставлен льготный проезд на общественном транспорте	%	19,13	19,61	19,96	21,13	21,64	22,29	22,85	23,41	23,94	23,94	2024	
C	1	1	3	0	0		Показатель 5. Количество граждан, находящихся под опекой или попечительством	человек	260	245	250	270	280	280	280	280	280	280	280	2024
C	1	1	3	0	0		Показатель 6. Удельный вес охвата недееспособных совершеннолетних граждан Северодвинска профессиональной опекой	%	2,14	2,33	2,69	3,21	4,48	4,48	4,48	4,48	4,48	4,48	4,48	2024
C	1	1	3	0	1	3	Мероприятие 3.01. Предоставление дополнительных мер социальной поддержки в соответствии с действующим законодательством	тыс.руб.	21 992,2	33 154,0	40 396,2	40 565,3	34 328,0	34 378,0	34 378,0	41 239,4	41 248,4	321 679,5	2024	
C	1	1	3	0	1		Показатель 1. Количество спортсменов, получивших стипендию	человек	10	10	10	10	10	10	10	10	10	90	2024	

1	2	3	4	5	6	7	8	9	10	11	12	13	14	15	15	15	15	16	17
C1	1	3	0	1			Показатель 2. Количество лиц, выживших из районов Крайнего Севера к новому месту жительства в другую местность	человек	4	9	8	3	10	10	10	10	10	74	2024
C1	1	3	0	1			Показатель 3. Количество получателей выплат, которым присвоено звание «Почетный гражданин Северодвинска»	человек	19	20	20	19	20	21	21	21	21	21	2024
C1	1	3	0	1			Показатель 4. Количество граждан, получивших меры материального стимулирования в период обучения в соответствии с постановлением Правительства Российской Федерации от 21.03.2019 № 302	человек					6	6	6	6	6	30	2024
C1	1	3	0	2	3		Мероприятие 3.02. Оказание поддержки некоммерческим организациям	тыс.руб.	3 569,8	4 201,8	3 823,4	6 171,8	4 605,0	4 605,0	4 655,0	4 655,0	4 655,0	40 891,8	2024
C1	1	3	0	2	3		Местный бюджет	тыс.руб.	3 569,8	3 905,1	3 823,4	6 171,8	4 605,0	4 605,0	4 655,0	4 655,0	4 655,0	40 891,8	2024
C1	1	3	0	2	2		Областной бюджет	тыс.руб.		296,7							296,7		2017
C1	1	3	0	2			Показатель 1. Количество некоммерческих организаций, которым оказана финансовая поддержка на оплату услуг связи, доступа к сети Интернет по абонентской линии, услуг коммерческих банков	единиц		12	12	15	12	12	12	12	12	12	2024
C1	1	3	0	2			Показатель 2. Количество некоммерческих организаций, которым оказана финансовая поддержка на оплату коммунальных услуг за помещения, предоставляемые Комитетом по управлению муниципальным имуществом и земельным отношениям Администрации Северодвинска на безвозмездной основе	единиц		16	12	11	16	16	16	16	16	16	2024
C1	1	3	0	2			Показатель 3. Количество некоммерческих организаций, которым оказана финансовая поддержка на поддержку своей деятельности	единиц	21	19	16	17	20	21	22	23	24	24	2024
C1	1	3	0	2			Показатель 4. Количество некоммерческих организаций, которым оказана финансовая поддержка в рамках предложений Совета депутатов Северодвинска	единиц	4	4	1	1	1	1	1	1	1	1	2019
C1	1	3	0	3			Мероприятие 3.03. Организация перевозок отдельных категорий граждан по льготным тарифам	тыс.руб.	33 086,8	34 643,0	34 621,0	40 169,0	22 604,9	2 605,9	2 605,9	44 303,5	46 139,1	260 779,1	2024
C1	1	3	0	3	3		Местный бюджет	тыс.руб.	31 695,8	33 120,2	33 125,0	37 598,3	20 034,2	35,2	35,2	41 732,8	43 568,4	240 945,1	2024
C1	1	3	0	3	2		Областной бюджет	тыс.руб.	1 391,0	1 522,8	1 496,0	2 570,7	2 570,7	2 570,7	2 570,7	2 570,7	2 570,7	19 834,0	2024
C1	1	3	0	3			Показатель 1. Количество граждан, которым предоставлен льготный проезд на регулярных городских и пригородных автобусных маршрутах	человек	35 515	36 182	36 721	38 683	39 440	40 475	41 325	42 175	42 975	42 975	2024
C1	1	3	0	3			Показатель 2. Количество выданных талонов на 1 поездку в дежурном поезде узкоколейной железной дороги «ул. Водогон - п. Белое Озеро»	штук	800	444	480	500	510	510	510	510	4 774	4 774	2024
C1	1	3	0	4	3		Мероприятие 3.04. Организация похоронного дела на территории муниципального образования «Северодвинск»	тыс.руб.	6 078,0	7 379,0	7 675,9	20 500,6	23 146,7	24 550,5	24 423,0	27 234,0	27 066,0	168 053,7	2024
C1	1	3	0	4			Показатель 1. Затраты на перевозку одного тела умершего на территории муниципального образования «Северодвинск»	руб.	2 588,5	3 292,2	3 458,5	3 717,0	3 991,0	4 102,7	4 102,7	4 484,5	4 682,0	4 682,0	2024
C1	1	3	0	4			Показатель 2. Площадь кладбищ	Га	102,1	102,1	102,1	103,3	108,4	108,4	108,4	108,4	108,4	108,4	2024
C1	1	3	0	5	2		Мероприятие 3.05. Осуществление государственных полномочий по выплате вознаграждений профессиональным опекунам	тыс.руб.	312,6	272,9	344,4	489,1	413,3	472,3	472,3	472,3	472,3	3 721,5	2024
C1	1	3	0	5			Показатель 1. Количество профессиональных опекунов	человек	4	5	5	6	10	10	11	12	12	12	2024
C1	1	3	0	6	3		Мероприятие 3.06. Оказание адресной социальной поддержки отдельным категориям граждан Северодвинска по оплате услуг юридических лиц за доставку или зачислению на их счет социальных выплат	тыс.руб.	365,9	408,4	412,5	485,9	428,4	370,9	370,7	425,7	426,1	3 694,5	2024
C1	1	3	0	6			Показатель 1. Доля затрат по исполнению подпрограммы	%	0,46	0,44	0,41	0,40	0,43	0,46	0,47	0,32	0,32	0,32	2024
C1	1	3	0	7			Административное мероприятие 3.07. Предоставление разрешений на вступление в брак лиц, достигших возраста 16 лет и не достигших возраста 18 лет	(да/нет)	да	да	да	да	да	да	да	да	да	да	2024
C1	1	3	0	7			Показатель 1. Количество выданных разрешений	штук	2	8	6	6	6	6	6	5	4	49	2024
C1	1	3	0	8			Административное мероприятие 3.08. Оформление и выдача Документов, необходимых для погребения умерших на территории муниципального образования «Северодвинск»	(да/нет)	да	да	да	да	да	да	да	да	да	да	2024
C1	1	3	0	8			Показатель 1. Количество распоряжений о предоставлении участка для погребения	штук	2 000	1 800	1 850	1 600	1 600	1 600	1 600	1 600	1 600	15 250	2024
C1	1	3	0	9	3		Мероприятие 3.09. Организация проведения социальных мероприятий программы, а также изготовление и приобретение пластиковых карт, талонов и прочего информационного материала	тыс.руб.	0,0	0,0	7,4	36,6	180,8	127,7	127,5	156,6	156,2	792,8	2024
C1	1	3	0	9			Показатель 1. Количество врученных подарков, социальных карт.	штук			300	1 050	370	370	370	370	370	3 200	2024
C1	1	2	0	0	3		Подпрограмма «Охрана семьи и детства»	тыс.руб.	1 460,0	1 441,4	1 512,6	1 712,5	1 784,0	1 784,0	1 784,0	1 838,0	1 882,4	15 198,9	2024
C1	1	2	0	0	3		Местный бюджет	тыс.руб.	1 460,0	1 441,4	1 512,6	1 712,5	1 784,0	1 784,0	1 784,0	1 838,0	1 882,4	15 198,9	2024
C1	1	2	1	0	0	3	Задача 1. Развитие семейных форм устройства детей-сирот и детей, оставшихся без попечения родителей, «Под защитой семьи»	тыс.руб.	626,0	673,4	634,4	754,0	784,0	784,0	784,0	819,0	853,4	6 712,2	2024
C1	1	2	1	0	0		Показатель 1. Количество граждан, обратившихся в органы опеки по семейным формам устройства	человек	180	500	350	520	450	500	500	500	500	3 950	2024
C1	1	2	1	0	0		Показатель 2. Доля воспитанников государственных учреждений для детей-сирот и детей, оставшихся без попечения родителей, переданных в семьи граждан, от общего количества воспитанников государственных учреждений для детей-сирот и детей, оставшихся без попечения родителей	%	28,33	44,00	25,86	44,21	35,00	35,00	42,11	42,11	44,44	44,44	2024
C1	1	2	1	0	1	3	Мероприятие 1.01. Интеграция детей-сирот и детей, оставшихся без попечения родителей, с обществом	тыс.руб.	248,0	283,6	196,6	295,0	325,3	325,3	325,3	340,0	354,0	2 693,1	2024

1	2	3	4	5	6	7	8	9	10	11	12	13	14	15	15	15	16	17
C1	2	1	0	1			Показатель 1. Количество кандидатов в замещающие родители, прошедших подготовку	человек	50	50	73	60	60	60	60	60	533	2024
C1	2	1	0	1			Показатель 2. Количество участников спортивных соревнований, творческих конкурсов, выездных семинаров для замещающих семей	человек	100	265	200	250	180	200	200	250	1825	2024
C1	2	1	0	2	3		Мероприятие 1.02. Распространение информации по вопросам детей-сирот и детей, оставшихся без попечения родителей	тыс.руб.	378,0	389,8	437,8	459,0	458,7	458,7	479,0	499,4	4 019,1	2024
C1	2	1	0	2			Показатель 1. Количество телепередач	штук	2	2	2	2	2	2	2	2	18	2024
C1	2	1	0	2			Показатель 2. Количество радиопередач	штук	12	6	6	6	6	6	6	6	60	2024
C1	2	1	0	2			Показатель 3. Количество газетных публикаций	штук	4	2	2	2	2	2	2	2	20	2024
C1	2	2	0	0	3		Задача 2. Профилактика безнадзорности и правонарушений несовершеннолетних	тыс.руб.	834,0	768,0	878,2	958,5	1 000,0	1 000,0	1 019,0	1 029,0	8 486,7	2024
C1	2	2	0	0			Показатель 1. Количество реализованных социальных проектов и мероприятий в целях профилактики безнадзорности и правонарушений	единиц	67	40	90	65	60	60	60	60	562	2024
C1	2	2	0	0			Показатель 2. Удельный вес несовершеннолетних, совершивших преступления, в общей численности выявленных граждан, совершивших преступления	%	8,88	5,00	5,48	6,43	6,14	6,00	6,15	6,15	6,15	2024
C1	2	2	0	0			Показатель 3. Соотношение несовершеннолетних, совершивших административные правонарушения, к общей численности несовершеннолетних возрастом от 7 до 18 лет, проживающих в муниципальном образовании «Северодвинск»	%			2,13	2,36	2,42	2,42	2,41	2,41	2,41	2024
C1	2	2	0	0			Показатель 4. Соотношение несовершеннолетних, совершивших преступления, к общей численности несовершеннолетних возрастом от 14 до 18 лет, проживающих в муниципальном образовании «Северодвинск»	%			0,71	1,20	1,15	1,12	1,06	1,05	1,05	2024
C1	2	2	0	1	3		Мероприятие 2.01. Реализация целевых проектов по профилактике безнадзорности и правонарушений несовершеннолетних, защите их прав и свобод	тыс.руб.	188,0	22,0	683,2	758,5	790,0	790,0	800,0	800,0	5 621,7	2024
C1	2	2	0	1			Показатель 1. Количество участников целевых проектов по профилактике безнадзорности и правонарушений несовершеннолетних	человек	700		1 500	3 000	2 300	2 300	2 300	2 300	16 700	2024
C1	2	2	0	1			Показатель 2. Количество семей, принявших участие в целевых проектах	семья			10	145	14	16	16	16	233	2024
C1	2	2	0	1			Показатель 3. Количество проведенных процедур в рамках развития в г. Северодвинске воспитательных технологий	единиц			9					9		2018
C1	2	2	0	2	3		Мероприятие 2.02. Организация сопровождения несовершеннолетних, вступивших в конфликт с законом (изучение личности подростка, подготовка материалов и участие в судебных заседаниях, организация мероприятий для подростков, организация их занятости)	тыс.руб.	630,0	630,0							1 260,0	2024
C1	2	2	0	2			Показатель 1. Количество несовершеннолетних, вступивших в конфликт с законом, принявших участие в мероприятиях по сопровождению	человек	66	66							132	2017
C1	2	2	0	3			Мероприятие 2.03. Информирование граждан по вопросам профилактики безнадзорности и правонарушений несовершеннолетних	тыс.руб.	16,0	116,0	195,0	200,0	210,0	210,0	210,0	229,0	1 605,0	2024
C1	2	2	0	3			Показатель 1. Количество несовершеннолетних, принявших участие в мероприятиях по проблеме семьи, подростков и молодежи	человек	250								250	2016
C1	2	2	0	3			Показатель 2. Количество изготовленных информационных материалов	единиц	704	704	16	10	9	9	10	12	779	2024
C1	9	0	0	0			«Обеспечивающая подпрограмма»	тыс.руб.	31 722,0	32 737,2	33 873,7	34 428,5	37 493,3	38 088,5	38 683,5	38 683,5	324 393,7	2024
C1	9	0	0	0	3		Местный бюджет	тыс.руб.	14 661,1	15 676,3	16 186,3	14 604,8	16 919,4	16 788,7	17 383,7	17 383,7	146 987,7	2024
C1	9	0	0	0	2		Областной бюджет	тыс.руб.	17 060,9	17 060,9	17 687,4	19 823,7	20 573,9	21 299,8	21 299,8	21 299,8	177 406,0	2024
C1	9	1	0	0			1. Обеспечение деятельности ответственного исполнителя УСРОП	тыс.руб.	31 722,0	32 737,2	33 873,7	34 428,5	37 493,3	38 088,5	38 683,5	38 683,5	324 393,7	2024
C1	9	1	0	1	3		Расходы на руководство и управление УСРОП	тыс.руб.	14 661,1	15 676,3	16 186,3	14 604,8	16 919,4	16 788,7	17 383,7	17 383,7	146 987,7	2024
C1	9	1	0	2	2		Осуществление государственных полномочий по организации и осуществлению деятельности по опеке и попечительству	тыс.руб.	17 060,9	17 060,9	17 687,4	19 823,7	20 573,9	21 299,8	21 299,8	21 299,8	177 406,0	2024
C1	9	2	0	0			2. Административные мероприятия											2024
C1	9	2	0	1			Административное мероприятие 2.01. Осуществление функций уполномоченного органа, в ведении которого находятся муниципальные унитарные предприятия (СМУП «Здоровье и МУП «СКРХУ»)»	(да/нет)	да	да	да	да	да	да	да	да	да	2024
C1	9	2	0	1			Показатель 1. Количество подведомственных организаций	единиц	2	2	2	2	2	2	2	2	2	2024
C1	9	2	0	2			Административное мероприятие 2.02. Публикации в средствах массовой информации по вопросам социальной поддержки населения Северодвинска	(да/нет)	да	да	да	да	да	да	да	да	да	2024
C1	9	2	0	2			Показатель 1. Количество публикаций в средствах массовой информации	единиц	5	5	2	6	6	6	6	6	48	2024
C1	9	2	0	3			Административное мероприятие 2.03. Разработка нормативно-правовых актов, необходимых для реализации Программы	(да/нет)	да	да	да	да	да	да	да	да	да	2024
C1	9	2	0	3			Показатель 1. Количество нормативно-правовых актов, обусловленных требованием времени и изменением законодательства	единиц	7	7	10	10	10	10	10	10	84	2024

ПРОГНОЗ
сводных показателей муниципальных заданий на оказание муниципальных услуг (выполнение работ)
муниципальными бюджетными и автономными учреждениями Северодвинска
по муниципальной программе «Социальная поддержка населения Северодвинска»

Ответственный исполнитель: Управление Социального развития, опеки и попечительства Администрации Северодвинска.

Наименование муниципальной услуги (работы)	Наименование показателя, характеризующего объем услуги (работы)	Единица измерения объема муниципальной услуги	Объем муниципальной услуги										Расходы местного бюджета на оказание муниципальной услуги (выполнение работ), тыс. рублей									
			2016 год	2017 год	2018 год	2019 год	2020 год	2021 год	2022 год	2023 год	2024 год	2016 год	2017 год	2018 год	2019 год	2020 год	2021 год	2022 год	2023 год	2024 год		
1	2	3	4	5	6	7	8	9	10	11	12	13	14	15	16	17	18	19	20	21		
Подпрограмма «Повышение уровня жизни населения Северодвинска, нуждающегося в социальной поддержке»																						
Управление социального развития, опеки и попечительства Администрации Северодвинска																						
Административное мероприятие 3.07. Предоставление разрешений на вступление в брак лиц, достигших возраста 16 лет и не достигших возраста 18 лет																						
1. Предоставление разрешений на вступление в брак лиц, достигших возраста 16 лет и не достигших возраста 18 лет	Показатель 1 «Количество выданных разрешений»	штук	2	8	6	6	6	6	6	5	4											

Городской округ Архангельской области «Северодвинск»

АДМИНИСТРАЦИЯ СЕВЕРОВДВИНСКА

ПОСТАНОВЛЕНИЕ

от 25.05.2020 № 247-па

г. Северодвинск Архангельской области

О ВНЕСЕНИИ ИЗМЕНЕНИЙ В МУНИЦИПАЛЬНУЮ ПРОГРАММУ «РАЗВИТИЕ ФИЗИЧЕСКОЙ КУЛЬТУРЫ И СПОРТА СЕВЕРОВДВИНСКА НА 2016–2021 ГОДЫ»

В целях уточнения объема бюджетных ассигнований, предоставленных из областного бюджета Архангельской области на выполнение мероприятия подпрограммы муниципальной программы «Развитие физической культуры и спорта Северодвинска на 2016–2021 годы», утвержденной постановлением Администрации Северодвинска от 31.12.2015 № 653-па, приведения объемов финансирования муниципальной программы в соответствие с показателями сводной бюджетной росписи местного бюджета на 31.12.2019, в соответствии с Порядком разработки, реализации и оценки эффективности муниципальных программ муниципального образования «Северодвинск», утвержденным постановлением Администрации Северодвинска от 30.10.2013 № 426-па,

ПОСТАНОВЛЯЮ:

1. Внести в муниципальную программу «Развитие физической культуры и спорта Северодвинска на 2016–2021 годы», утвержденную постановлением Администрации Северодвинска от 31.12.2015 № 653-па (в редакции от 23.03.2020), следующие изменения:

1.1. В паспорте Программы графу «Объемы финансирования программы» изложить в следующей редакции:

«Общий объем финансирования муниципальной программы – 269132,7 тыс. рублей, в том числе: за счет средств областного бюджета – 9 073,9 тыс. рублей; за счет средств местного бюджета – 172608,8 тыс. рублей; за счет внебюджетных источников – 87450,0 тыс. рублей.

2016 год – 37439,9 тыс. рублей, в том числе: за счет средств областного бюджета – 245,0 тыс. рублей; за счет средств местного бюджета – 27094,9 тыс. рублей; за счет внебюджетных источников – 10100,0 тыс. рублей.

2017 год – 38674,9 тыс. рублей, в том числе: за счет средств областного бюджета – 1450,0 тыс. рублей; за счет средств местного бюджета – 27024,9 тыс. рублей; за счет внебюджетных источников – 10200,0 тыс. рублей.

2018 год – 49458,6 тыс. рублей, в том числе: за счет средств

областного бюджета – 1988,9 тыс. рублей; за счет средств местного бюджета – 26369,7 тыс. рублей; за счет внебюджетных источников – 21100,0 тыс. рублей.

2019 год – 68315,9 тыс. рублей, в том числе: за счет средств областного бюджета – 5390,0 тыс. рублей за счет средств местного бюджета – 37975,9 тыс. рублей; за счет внебюджетных источников – 24950,0 тыс. рублей.

2020 год – 37571,7 тыс. рублей, в том числе: за счет средств местного бюджета – 27071,7 тыс. рублей; за счет внебюджетных источников – 10500,0 тыс. рублей.

2021 год – 37671,7 тыс. рублей, в том числе: за счет средств местного бюджета – 27071,7 тыс. рублей; за счет внебюджетных источников – 10600,0 тыс. рублей.»

1.2. В пункте 5.3.4:

1.2.1. Абзац первый изложить в следующей редакции:

«Общий объем бюджетных ассигнований, выделенный на реализацию подпрограммы 3 «Укрепление материально-технической базы МАСОУ «Строитель», составляет 42611,2 тыс. рублей, в том числе областной бюджет – 7540,0 тыс. рублей; местный бюджет – 35071,2 тыс. рублей».

1.2.2. Таблицу 4 изложить в следующей редакции:

«Таблица 4

Источники финансирования		Местный бюджет	Областной бюджет	Федеральный бюджет	Внебюджетные источники	Всего
Объем финансирования подпрограммы 3, тыс. рублей	Задача 1	2016 год	4440,0	-	-	4440,0
		2017 год	4320,0	1450,0	-	5770,0
		2018 год	3500,0	700,0	-	4200,0
		2019 год	13661,2	2390,0	-	16051,2
		2020 год	3000,0	-	-	3000,0
	Задача 2	2021 год	3000,0	-	-	3000,0
		2016 год	650,0	-	-	650,0
		2017 год	500,0	-	-	500,0
		2018 год	500,0	-	-	500,0
		2019 год	500,0	3000,0	-	3500,0
2020 год	500,0	-	-	500,0		
2021 год	500,0	-	-	500,0		
Итого		35071,2	7540,0	-	-	42611,2

1.3. Приложение № 4 к Программе изложить в прилагаемой редакции.

2. Отделу по связям со средствами массовой информации Администрации Северодвинска опубликовать (обнародовать) настоящее постановление в бюллетене нормативно-правовых актов муниципального образования «Северодвинск» «Вполне официально» и разместить на официальном интернет-сайте Администрации Северодвинска.

Глава Северодвинска И.В. Скубенко

**Характеристика муниципальной программы
«Развитие физической культуры и спорта Северодвинска» Ответственный исполнитель муниципальной программы -
Администрация Северодвинска в лице Отдела физической культуры и спорта**

Аналитический код							Цели программы, задачи подпрограммы, мероприятия подпрограммы, административные мероприятия и их показатели	Единица измерения	Годы реализации муниципальной программы						Целевое (суммарное) значение показателя		
Программа	Цель программы	Подпрограмма	Задача подпрограммы	Мероприятие (подпрограммы или административное)	Источник финансирования	8			9	2016	2017	2018	2019	2020	2021	19	20
										10	11	12	13	14	15		
F	0	0	0	0	0	0	«Развитие физической культуры и спорта Северодвинска»	тыс. руб.	37 439,9	38 674,9	49 458,6	68 315,9	37 571,7	37 671,7	269 132,7	2021	
F	0	0	0	0	0	2	областной бюджет	тыс. руб.	245,0	1 450,0	1 988,9	5 390,0	0,0	0,0	9 073,9	2019	
F	0	0	0	0	0	3	местный бюджет	тыс. руб.	27 094,9	27 024,9	26 369,7	37 975,9	27 071,7	27 071,7	172 608,8	2021	
F	0	0	0	0	0	4	внебюджетный источник	тыс. руб.	10 100,0	10 200,0	21 100,0	24 950,0	10 500,0	10 600,0	87 450,0	2021	
F	1	0	0	0	0	0	Цель «Создание условий для формирования здорового образа жизни населения путем реализации комплекса мероприятий, направленных на приобщение различных категорий граждан к регулярным занятиям физической культурой и спортом»	тыс. руб.	37 439,9	38 674,9	49 458,6	68 315,9	37 571,7	37 671,7	269 132,7	2021	
F	1	0	0	0	0	2	областной бюджет	тыс. руб.	245,0	1 450,0	1 988,9	5 390,0	0,0	0,0	9 073,9	2021	
F	1	0	0	0	0	3	местный бюджет	тыс. руб.	27 094,9	27 024,9	26 369,7	37 975,9	27 071,7	27 071,7	172 608,8	2021	
F	1	0	0	0	0	4	внебюджетный источник	тыс. руб.	10 100,0	10 200,0	21 100,0	24 950,0	10 500,0	10 600,0	87 450,0	2021	
F	1	0	0	0	0	0	Показатель 1 «Доля граждан, систематически занимающихся физической культурой и спортом, в общей численности населения муниципального образования «Северодвинск»	процент	27,3	27,4	27,5	34,0	35,0	44,2	44,2	2021	
F	1	0	0	0	0	0	Показатель 2 «Количество занимающихся в спортивных секциях и в физкультурно-оздоровительных группах МАСОУ «Строитель»	человек	3 100	3 150	3 200	3 250	3 300	3 350	3 350	2021	
F	1	0	0	0	0	0	Показатель 3 «Доля горожан, привлеченных к выполнению нормативов Всероссийского физкультурно-спортивного комплекса «Готов к труду и обороне»	процент	1,3	1,6	0,3	0,8	0,4	0,5	0,5	2021	
F	1	1	0	0	0	0	Подпрограмма 1 «Повышение интереса различных категорий населения к регулярным занятиям физической культурой и спортом»	тыс. руб.	29 084,9	29 224,9	41 578,6	45 584,7	30 891,7	30 991,7	207 356,5	2021	
	1	1	0	0	0	2	областной бюджет	тыс. руб.	130,0	0,0	1 288,9	0,0	0,0	0,0	1 418,9	2018	
F	1	1	0	0	0	3	местный бюджет	тыс. руб.	18 854,9	19 024,9	19 189,7	20 634,7	20 391,7	20 391,7	118 487,6	2021	
F	1	1	0	0	0	4	внебюджетный источник	тыс. руб.	10 100,0	10 200,0	21 100,0	24 950,0	10 500,0	10 600,0	87 450,0	2021	
F	1	1	1	0	0	0	Задача 1 «Развитие физической культуры и массового спорта»	тыс. руб.	28 834,9	28 974,9	41 328,6	45 334,7	30 641,7	30 741,7	205 856,5	2021	
	1	1	1	0	0	2	областной бюджет	тыс. руб.	130,0	0,0	1 288,9	0,0	0,0	0,0	1 418,9	2018	
F	1	1	1	0	0	3	местный бюджет	тыс. руб.	18 604,9	18 774,9	18 939,7	20 384,7	20 141,7	20 141,7	116 987,6	2021	
F	1	1	1	0	0	4	внебюджетный источник	тыс. руб.	10 100,0	10 200,0	21 100,0	24 950,0	10 500,0	10 600,0	87 450,0	2021	
F	1	1	1	0	0	0	Показатель 1 «Количество ежегодно проводимых официальных муниципальных спортивных мероприятий и физкультурных мероприятий»	единиц	200	200	200	226	205	210	210	2021	
F	1	1	1	0	0	0	Показатель 2 «Уровень выполнения муниципального задания МАСОУ «Строитель»	процент	100	100	100	100	100	100	100	2021	
F	1	1	1	0	1	3	Мероприятие 1.01 «Проведение официальных муниципальных физкультурных мероприятий и спортивных мероприятий»	тыс. руб.	2 180,0	2 180,0	2 180,0	2 180,0	2 180,0	2 180,0	13 080,00	2021	
F	1	1	1	0	1	1	Показатель 1 «Количество участников ежегодно проводимых официальных муниципальных физкультурных мероприятий и спортивных мероприятий»	единиц	20 800	20 800	20 800	20 800	20 800	20 800	20 800	2021	
F	1	1	1	0	2	3	Мероприятие 1.02 «Организация и проведение спортивно-оздоровительной работы по развитию физической культуры и спорта среди различных групп населения»	тыс. руб.	16 394,9	16 594,9	17 873,6	15 438,0	15 515,0	15 515,0	97 331,4	2021	
F	1	1	1	1	0	2	областной бюджет	тыс. руб.	0,0	0,0	1 288,9	0,0	0,0	0,0	1 288,9	2018	
F	1	1	1	1	0	3	местный бюджет	тыс. руб.	16 394,9	16 594,9	16 584,7	15 438,0	15 515,0	15 515,0	96 042,5	2021	
F	1	1	1	0	2	0	Показатель 1 «Количество проведенных часов занятий»	часов	8918	8990	8990	0	0	0	26898	2018	
F	1	1	1	0	2	0	Показатель 2 «Количество проведенных соревнований МАСОУ «Строитель»	единиц	12	12	17		12	12	65	2021	

1	2	3	4	5	6	7	8	9	10	11	12	13	14	15	19	20
F	1	1	1	0	2		Показатель 3 «Количество городских и областных мероприятий с участием спортсменов и команд МАСОУ «Строитель»»	единиц	34	34	49		34	34	185	2021
F	1	1	1	0	2		Показатель 4 «Количество посещений»	единиц	0	0	0	38 282	16 757	16 757	71 796	2021
F	1	1	1	0	3	4	Мероприятие 1.03 «Проведение занятий в физкультурно-оздоровительных группах МАСОУ «Строитель»»	тыс. руб.	10 100,0	10 200,0	21 100,0	24 950,0	10 500,0	10 600,0	87 450,0	2021
F	1	1	1	0	3		Показатель 1 «Количество систематически занимающихся в физкультурно-оздоровительных группах МАСОУ «Строитель»»	человек	2 870	2 920	2 970	3 020	3 070	3 120	3 120	2021
F	1	1	1	0	4		Мероприятие 1.04 «Проведение сертификации спортивных объектов»	тыс. руб.	160,0	0,0	0,0	0,0	0,0	0,0	160,0	2016
F	1	1	1	0	4	2	областной бюджет	тыс. руб.	130,0	0,0	0,0	0,0	0,0	0,0	130,0	2016
F	1	1	1	0	4	3	местный бюджет	тыс. руб.	30,0	0,0	0,0	0,0	0,0	0,0	30,0	2016
F	1	1	1	0	4		Показатель 1 «Количество объектов, прошедших сертификацию»	единиц	2	0	0	0	0	0	2	2016
F	1	1	1	0	5		Административное мероприятие 1.05 «Организация и проведение установочных совещаний с учреждениями физической культуры и спорта по вопросам организации и проведения официальных мероприятий»	да/нет	да	да	да	да	да	да	да	2021
F	1	1	1	0	5		Показатель 1 «Количество разработанных документов»	единиц	204	204	204	230	204	204	1 250	2021
F	1	1	1	0	6		Административное мероприятие 1.06 «Анонсирование проводимых мероприятий и информирование о результатах выступлений сборных команд и спортсменов в СМИ»	да/нет	да	да	да	да	да	да	да	2021
F	1	1	1	0	6		Показатель 1 «Количество опубликованных сообщений»	единиц	50	50	50	50	50	50	300	2021
F	1	1	1	0	7		Административное мероприятие 1.07 «Разработка и утверждение перечня муниципальных услуг, перечня показателей качества, муниципального задания на год»	да/нет	да	да	да	да	да	да	да	2021
F	1	1	1	0	7		Показатель 1 «Количество разработанных и утвержденных документов на выполнение муниципального задания МАСОУ «Строитель» на год»	единиц	3	3	3	3	3	3	18	2021
F	1	1	1	0	8		Административное мероприятие 1.08 «Разработка календарного плана соревнований МАСОУ «Строитель»»	да/нет	да	да	да	да	да	да	да	2021
F	1	1	1	0	8		Показатель 1 «Количество разработанных документов»	единиц	1	1	1	1	1	1	6	2021
F	1	1	1	0	9	3	Мероприятие 1.09 «Компенсация расходов на оплату стоимости проезда и провоза багажа к месту использования отпуска и обратно для работников МАСОУ «Строитель» и членов их семей»	тыс. руб.	0,0	0,0	175,0	265,0	215,0	215,0	870,0	2021
F	1	1	1	0	9		Показатель 1 «Количество сотрудников МАСОУ «Строитель» и членов их семей, воспользовавшихся компенсацией расходов на оплату стоимости проезда и провоза багажа к месту использования отпуска и обратно»	человек	0	0	27	19	27	27	100,0	2021
F	1	1	1	1	0	3	Мероприятие 1.10 «Обеспечение доступа к объектам спорта»	тыс. руб.	0,0	0,0	0,0	2 231,7	2 231,7	2 231,7	6 695,1	2021
F	1	1	1	1	0	2	областной бюджет	тыс. руб.	0,0	0,0	0,0	0,0	0,0	0,0	0,0	2021
F	1	1	1	1	0	3	местный бюджет	тыс. руб.	0,0	0,0	0,0	2 231,7	2 231,7	2 231,7	6 695,1	2021
F	1	1	1	1	0		Показатель 1 «Количество часов»	часов	0	0	0	994	994	994	2 982	2021
F	1	1	1	1	1	3	Мероприятие 1.11 «Обеспечение участия спортсменов и спортивных команд МАСОУ «Строитель» в соревнованиях»	тыс. руб.	0,0	0,0	0,0	270,0	0,0	0,0	270,0	2019
F	1	1	1	1	1	3	местный бюджет	тыс. руб.	0,0	0,0	0,0	270,0	0,0	0,0	270,0	2019
F	1	1	1	1	1		Показатель 1 «Количество проведенных соревнований МАСОУ «Строитель»»	единиц	0	0	0	15	0	0	15	2019
F	1	1	1	1	1		Показатель 2 «Количество городских и областных мероприятий с участием спортсменов и команд МАСОУ «Строитель»»	единиц	0	0	0	61	0	0	61	2019
F	1	1	2	0	0	3	Задача 2 «Популяризация физической культуры и спорта»	тыс. руб.	250,0	250,0	250,0	250,0	250,0	250,0	1 500,0	2021
	1	1	2	0	0	2	областной бюджет	тыс. руб.	0,0	0,0	0,0	0,0	0,0	0,0	0,0	
F	1	1	2	0	0	3	местный бюджет	тыс. руб.	250,0	250,0	250,0	250,0	250,0	250,0	1 500,0	2021
F	1	1	2	0	0		Показатель 1 «Доля ежегодно поощряемых штатных работников физической культуры и спорта»	процент	11	11	11	11	11,2	11,4	11,4	2021
F	1	1	2	0	0		Показатель 2 «Доля граждан, выполнивших нормативы Всероссийского физкультурно-спортивного комплекса «Готов к труду и обороне», в общей численности населения, принявшего участие в выполнении нормативов ВФСК ГТО»	процент	1,0	1,3	55,0	58,0	61,0	64,0	64,0	2021
F	1	1	2	0	1	3	Мероприятие 2.01 «Организация и проведение торжественного награждения победителей и призёров смотров-конкурсов, изготовление и приобретение наградной атрибутики»	тыс. руб.	250,0	250,0	250,0	250,0	250,0	250,0	1 500,0	2021
F	1	1	2	0	1		Показатель 1 «Количество мероприятий»	единиц	4	4	4	4	4	4	24	2021
F	1	1	2	0	2		Административное мероприятие 2.02 «Разработка положений о проведении смотров-конкурсов на лучшую постановку физкультурно-оздоровительной и спортивно-массовой работы в учреждениях спортивной направленности»	да/нет	да	да	да	да	да	да	да	2021
F	1	1	2	0	2		Показатель 1 «Количество ежегодно разрабатываемых положений»	единиц	3	3	3	3	3	3	18	2021
F	1	1	2	0	3		Административное мероприятие 2.03 «Издание постановлений, распоряжений Администрации Северодвинска об итогах смотров-конкурсов и поощрении их победителей и призёров»	да/нет	да	да	да	да	да	да	да	2021

1	2	3	4	5	6	7	8	9	10	11	12	13	14	15	19	20
F	1	1	2	0	3		Показатель 1 «Количество ежегодно издаваемых постановлений»	единиц	3	3	3	3	3	3	18	2021
F	1	2	0	0	3		Подпрограмма 2 «Повышение уровня спортивных достижений ведущих спортсменов Северодвинска»	тыс. руб.	3 265,0	3 180,0	3 180,0	3 180,0	3 180,0	3 180,0	19 165,0	2021
F	1	2	1	0	2		областной бюджет	тыс. руб.	115,0	0,0	0,0	0,0	0,0	0,0	115,0	2016
F	1	2	0	0	3		местный бюджет	тыс. руб.	3 150,0	3 180,0	3 180,0	3 180,0	3 180,0	3 180,0	19 050,0	2021
F	1	2	1	0	3		Задача 1 «Обеспечение качественной подготовки спортсменов и спортивных команд Северодвинска»	тыс. руб.	532,0	440,0	440,0	1 000,0	1 000,0	1 000,0	4 412,0	2021
F	1	2	1	0	2		областной бюджет	тыс. руб.	92,0	0,0	0,0	0,0	0,0	0,0	92,0	2021
F	1	2	1	0	3		местный бюджет	тыс. руб.	440,0	440,0	440,0	1 000,0	1 000,0	1 000,0	4 320,0	2021
F	1	2	1	0	0		Показатель 1 «Доля спортсменов Северодвинска, включённых в сборные команды Архангельской области, от числа занимающихся спортом»	процент	0,55	0,55	0,55	0,55	0,56	0,57	0,57	2021
F	1	2	1	0	0		Показатель 2 «Количество спортсменов МАСОУ «Строитель», принявших участие в соревнованиях областного и всероссийского уровня»	человек	330	335	340	400	350	360	360	2021
F	1	2	1	0	1		Мероприятие 1.01 «Проведение тренировочных сборов по подготовке к официальным областным, всероссийским и международным спортивным соревнованиям»	тыс. руб.	532,0	440,0	440,0	1 000,0	1 000,0	1 000,0	4 412,0	2021
F	1	2	1	0	2		областной бюджет	тыс. руб.	92,0	0,0	0,0	0,0	0,0	0,0	92,0	2016
F	1	2	1	0	3		местный бюджет	тыс. руб.	440,0	440,0	440,0	1 000,0	1 000,0	1 000,0	4 320,0	2021
F	1	2	1	0	1		Показатель 1 «Количество ежегодно организуемых тренировочных сборов»	единиц	49	45	45	40	70	70	70	2021
F	1	2	1	0	2		Административное мероприятие 1.02 «Разработка календарного плана проведения тренировочных сборов со спортсменами и сборными командами Северодвинска»	да/нет	да	да	да	да	да	да	да	2021
F	1	2	1	0	2		Показатель 1 «Количество разработанных календарных планов»	единиц	1	1	1	1	1	1	6	2021
F	1	2	1	0	3		Административное мероприятие 1.03 «Разработка планов по подготовке к участию ведущих спортсменов МАСОУ «Строитель» в соревнованиях областного и всероссийского уровней»	да/нет	да	да	да	да	да	да	да	2021
F	1	2	1	0	3		Показатель 1 «Количество разработанных планов»	единиц	6	6	6	6	6	6	36	2021
F	1	2	2	0	0		Задача 2 «Делегирование ведущих спортсменов и сборных команд Северодвинска для участия в соревнованиях различного уровня»	тыс. руб.	2733,0	2740,0	2740,0	2 180,0	2180,0	2180,0	14753,0	2021
F	1	2	2	0	2		областной бюджет	тыс. руб.	23,0	0,0	0,0	0,0	0,0	0,0	23,0	2016
F	1	2	2	0	3		местный бюджет	тыс. руб.	2 710,0	2 740,0	2 740,0	2 180,0	2 180,0	2 180,0	14 730,0	2021
F	1	2	2	0	0		Показатель 1 «Количество областных и всероссийских соревнований с участием спортсменов и сборных команд Северодвинска»	единиц	48	48	48	51	51	52	298	2021
F	1	2	2	0	0		Показатель 2 «Количество присвоенных спортивных разрядов спортсменам Северодвинска»	единиц	650	670	680	690	700	710	4 100	2021
F	1	2	2	0	1		Мероприятие 2.01 «Обеспечение участия в официальных спортивных мероприятиях спортсменов и сборных команд Северодвинска»	тыс. руб.	2 733,0	2 740,0	2 740,0	2 180,0	2 180,0	2 180,0	14 753,0	2021
F	1	2	2	0	2		областной бюджет	тыс. руб.	23,0	0,0	0,0	0,0	0,0	0,0	23,0	2016
F	1	2	2	0	3		местный бюджет	тыс. руб.	2 710,0	2 740,0	2 740,0	2 180,0	2 180,0	2 180,0	14 730,0	2021
F	1	2	2	0	1		Показатель 1 «Количество призовых мест, завоеванных спортсменами Северодвинска на областных и всероссийских соревнованиях»	единиц	80	80	80	80	85	85	490	2021
F	1	2	2	0	2		Административное мероприятие 2.02 «Подготовка распоряжений Отдела физической культуры и спорта о командировании спортсменов и сборных команд для участия в соревнованиях»	да/нет	да	да	да	да	да	да	да	2021
F	1	2	2	0	2		Показатель 1 «Количество изданных распоряжений»	единиц	300	300	300	125	250	250	1 525	2021
F	1	2	2	0	3		Административное мероприятие 2.03 «Оформление заявок на участие в соревнованиях»	да/нет	да	да	да	да	да	да	да	2021
F	1	2	2	0	3		Показатель 1 «Количество оформленных заявок»	единиц	96	96	96	60	83	83	514	2021
F	1	3	0	0	3		Подпрограмма 3 «Укрепление материально-технической базы МАСОУ «Строитель»	тыс.руб.	5 090,0	6 270,0	4 700,0	19 551,2	3 500,0	3 500,0	42 611,2	2021
	1	2	2	0	1		областной бюджет	тыс.руб.	0,0	1 450,0	700,0	5 390,0	0,0	0,0	7 540,0	2019
F	1	3	0	0	3		местный бюджет	тыс.руб.	5 090,0	4 820,0	4 000,0	14 161,2	3 500,0	3 500,0	35 071,2	2021
F	1	3	1	0	3		Задача 1 «Улучшение технического состояния объектов МАСОУ «Строитель»	тыс.руб.	4 440,0	5 770,0	4 200,0	16 051,2	3 000,0	3 000,0	36 461,2	2021
	1	3	1	0	2		областной бюджет	тыс.руб.	0,0	1 450,0	700,0	2 390,0	0,0	0,0	4 540,0	2019
F	1	3	1	0	3		местный бюджет	тыс.руб.	4 440,0	4 320,0	3 500,0	13 661,2	3 000,0	3 000,0	31 921,2	2021
F	1	3	1	0	0		Показатель 1 «Количество часов работы физкультурно-оздоровительных и спортивных сооружений МАСОУ «Строитель» ежегодно»	час.	36 928	36 928	36 928	48 000	42 000	43 000	43 000	2021
F	1	3	1	0	0		Показатель 2 «Количество часов официальных областных и всероссийских спортивных мероприятий, проводимых на спортивных сооружениях МАСОУ «Строитель»	час.	125	125	125	100	130	135	740	2021
F	1	3	1	0	1		Мероприятие 1.01 «Выполнение работ по капитальному и текущему ремонту спортивных объектов, объектов благоустройства и инженерных систем МАСОУ «Строитель»	тыс.руб.	4 440,0	3 786,8	2 754,4	3 832,7	3 000,0	3 000,0	20 813,9	2021
F	1	3	1	0	1		Показатель 1 «Количество отремонтированных спортивных объектов»	единиц	3	3	3	3	3	1	16	2021
F	1	3	1	0	1		Показатель 2 «Количество отремонтированных объектов благоустройства»	единиц	0	0	1	0	0	0	1	2021

1	2	3	4	5	6	7	8	9	10	11	12	13	14	15	19	20
F	1	3	1	0	1		Показатель 3 «Количество отремонтированных инженерных систем»	единиц	0	0	0	0	0	1	1	2021
F	1	3	1	0	2		Административное мероприятие 1.02 «Ежегодная разработка плана ремонта объектов и инженерных систем МАСОУ «Строитель»»	да/нет	да	да	да	да	да	да	да	2021
F	1	3	1	0	2		Показатель 1 «Количество разработанных документов»	единиц	1	1	1	1	1	1	6	2021
F	1	3	1	0	3	3	Мероприятие 1.03 «Обустройство универсальной игровой площадки муниципального автономного спортивно-оздоровительного учреждения «Строитель»	тыс. руб.	0,0	1 983,2	0,0	0,0	0,0	0,0	1 983,2	2017
	1	3	1	0	3	2	областной бюджет	тыс. руб.	0,0	1 450,0	0,0	0,0	0,0	0,0	1 450,0	2017
	1	3	1	0	3	3	местный бюджет	тыс. руб.	0,0	533,2	0,0	0,0	0,0	0,0	533,2	2017
F	1	3	1	0	3		Показатель 1 «Количество обустроенных площадок»	единиц	0	1	0	0	0	0	1	2017
	1	3	1	0	4	3	Мероприятие 1.04 «Выполнение работ по обследованию и проектированию спортивных объектов, объектов благоустройства и инженерных систем МАСОУ «Строитель»	тыс. руб.	0,0	0,0	445,6	219,8	0,0	0,0	665,4	2019
	1	3	1	0	4		Показатель 1 «Количество проведенных обследований и разработанной проектной документации»	единиц	0	0	1	1	0	0	2	2019
F	1	3	1	0	5	3	Мероприятие 1.05 «Обустройство хоккейной коробки муниципального автономного спортивно-оздоровительного учреждения «Строитель»	тыс. руб.	0,0	0,0	1 000,0	0,0	0,0	0,0	1 000,0	2018
	1	3	1	0	5	2	областной бюджет	тыс. руб.	0,0	0,0	700,0	0,0	0,0	0,0	700,0	2018
	1	3	1	0	5	3	местный бюджет	тыс. руб.	0,0	0,0	300,0	0,0	0,0	0,0	300,0	2018
	1	3	1	0	5		Показатель 1 «Процент технической готовности объекта»	процент	0	0	100	0	0	0	100	2018
	1	3	1	0	5		Показатель 2 «Площадь обустроенного объекта»	кв.м.	0	0	800	0	0	0	800	2018
F	1	3	1	0	6	3	Мероприятие 1.06 «Обустройство инженерными и техническими системами защиты объектов МАСОУ «Строитель»	тыс. руб.	0,0	0,0	0,0	9 179,5	0,0	0,0	9 179,5	2019
	1	3	1	0	6	3	местный бюджет	тыс. руб.	0,0	0,0	0,0	9 179,5	0,0	0,0	9 179,5	2019
	1	3	1	0	6		Показатель 1 «Количество обустроенных ограждающих конструкций»	единица	0	0	0	1	0	0	1	2019
	1	3	1	0	6		Показатель 2 «Протяженность ограждающей конструкции»	м	0	0	0	422	0	0	422	2019
	1	3	1	0	6		Показатель 3 «Количество смонтированных систем защиты»	единица	0	0	0	13	0	0	13	2019
F	1	3	1	0	7	3	Мероприятие 1.07 «Обустройство тренажерной площадки МАСОУ «Строитель»	тыс. руб.	0,0	0,0	0,0	1 819,2	0,0	0,0	1 819,2	2019
	1	3	1	0	7	2	областной бюджет	тыс. руб.	0,0	0,0	0,0	1 390,0	0,0	0,0	1 390,0	2019
	1	3	1	0	7	3	местный бюджет	тыс. руб.	0,0	0,0	0,0	429,2	0,0	0,0	429,2	2019
	1	3	1	0	7		Показатель 1 «Количество обустроенных тренажерных площадок»	единица	0	0	0	1	0	0	1	2019
	1	3	1	0	7		Показатель 2 «Количество установленных тренажеров»	единица	0	0	0	15	0	0	15	2019
F	1	3	1	0	8	3	Мероприятие 1.08 «Обустройство детской тренажерной площадки МАСОУ «Строитель»	тыс. руб.	0,0	0,0	0,0	1 000,0	0,0	0,0	1 000,0	2019
	1	3	1	0	8	2	областной бюджет	тыс. руб.	0,0	0,0	0,0	1 000,0	0,0	0,0	1 000,0	2019
	1	3	1	0	8	3	местный бюджет	тыс. руб.	0,0	0,0	0,0	0,0	0,0	0,0	0,0	2019
	1	3	1	0	8		Показатель 1 «Количество установленных детских тренажеров»	единица	0	0	0	4	0	0	4	2019
	1	3	1	0	8		Показатель 2 «Процент технической готовности детской площадки»	процент	0	0	0	100	0	0	100	2019
F	1	3	2	0	0	3	Задача 2 «Повышение оснащенности МАСОУ «Строитель» спортивным инвентарем, оборудованием, аксессуарами и материалами»	тыс. руб.	650,0	500,0	500,0	3 500,0	500,0	500,0	6 150,0	2021
F	1	3	2	0	0	2	областной бюджет	тыс. руб.	0,0	0,0	0,0	3 000,0	0,0	0,0	3 000,0	2019
F	1	3	2	0	0	3	местный бюджет	тыс. руб.	650,0	500,0	500,0	500,0	500,0	500,0	3 150,0	2021
F	1	3	2	0	0		Показатель 1 «Уровень оснащенности спортивных секций МАСОУ «Строитель» современным инвентарем, оборудованием, аксессуарами и материалами»	процент	65	70	70	70	70	70	70	2021
F	1	3	2	0	0		Показатель 2 «Уровень оснащенности физкультурно-оздоровительных групп МАСОУ «Строитель» необходимым инвентарем, оборудованием, аксессуарами и материалами»	процент	60	65	65	65	67	69	69	2021
F	1	3	2	0	1	3	Мероприятие 2.01 «Приобретение современного спортивного инвентаря, оборудования, аксессуаров и материалов»	тыс. руб.	650,00	500,00	500,00	3 500,00	500,00	500,00	6 150,0	2021
F	1	3	2	0	1	2	областной бюджет	тыс. руб.	0,0	0,0	0,0	3 000,0	0,0	0,0	3 000,0	2019
F	1	3	2	0	1	3	местный бюджет	тыс. руб.	650,0	500,0	500,0	500,0	500,0	500,0	3 150,0	2021
F	1	3	2	0	1		Показатель 1 «Количество спортсменов, занимающихся в спортивных секциях, оснащенных современным спортивным инвентарем, оборудованием, аксессуарами и материалами»	человек	230	230	230	265	320	320	320	2021
F	1	3	2	0	1		Показатель 2 «Количество приобретенного спортивного инвентаря и оборудования»	единиц	0	0	60	60	60	60	240	2021
F	1	3	2	0	2		Административное мероприятие 2.02 «Разработка перечня на приобретение спортивного инвентаря, оборудования, аксессуаров и материалов»	да/нет	да	да	да	да	да	да	да	2021
F	1	3	2	0	2		Показатель 1 «Количество разработанных документов»	единиц	1	1	1	1	1	1	6	2021

от 25.05.2020 № 249-па
г. Северодвинск Архангельской области

**О ВНЕСЕНИИ ИЗМЕНЕНИЙ
В ПОСТАНОВЛЕНИЕ АДМИНИСТРАЦИИ СЕВЕРОВДИНСКА
ОТ 31.12.2015 № 655-ПА (В РЕДАКЦИИ ОТ 03.09.2019)**

С целью уточнения объемов финансирования, перечня мероприятий, перечня показателей мероприятий муниципальной программы «Молодежь Северодвинска на 2016–2021 годы», в соответствии с распоряжением Администрации Северодвинска от 29.04.2019 № 76-ра «О внесении изменений в Перечень муниципальных программ Северодвинска, утвержденный распоряжением Администрации Северодвинска от 30.06.2016 № 100-ра (в редакции от 24.08.2018)», решениями Совета депутатов Северодвинска от 17.12.2019 № 214 «О местном бюджете на 2020 год и на плановый период 2021 и 2022 годов», от 20.02.2020 № 228 «О внесении изменений в решение Совета депутатов Северодвинска «О местном бюджете на 2020 год и на плановый период 2021 и 2022 годов» и Порядком разработки, реализации и оценки эффективности муниципальных программ муниципального образования «Северодвинск», утвержденным постановлением Администрации Северодвинска от 30.10.2013 № 426-па,

ПОСТАНОВЛЯЮ:

1. Внести в постановление Администрации Северодвинска от 31.12.2015 № 655-па (в редакции от 23.01.2020) «Об утверждении муниципальной программы «Молодежь Северодвинска на 2016–2021 годы» следующие изменения:

1.1. Наименование постановления изложить в следующей редакции: «Об утверждении муниципальной программы «Молодежь Северодвинска»».

1.2. Пункт 1 изложить в следующей редакции:

«1. Утвердить прилагаемую муниципальную программу «Молодежь Северодвинска»».

2. Внести изменения в муниципальную программу «Молодежь Северодвинска на 2016–2021 годы», утвержденную постановлением Администрации Северодвинска от 31.12.2015 № 655-па (в редакции от 23.01.2020), изложив ее в прилагаемой редакции.

3. Действие настоящего постановления распространяется на правоотношения, возникшие с 01.01.2020.

4. Отделу по связям со средствами массовой информации Администрации Северодвинска опубликовать (обнародовать) настоящее постановление в бюллетене нормативно-правовых актов муниципального образования «Северодвинск» «Вполне официально» и разместить на официальном интернет-сайте Администрации Северодвинска.

Глава Северодвинска И.В. Скубенко

УТВЕРЖДЕНА

постановлением Администрации Северодвинска
от 31.12.2015 № 655-па (в ред. от 25.05.2020 № 249-па)

Муниципальная программа «Молодежь Северодвинска»

**ПАСПОРТ
муниципальной программы**

Наименование муниципальной программы	«Молодежь Северодвинска» (далее – Программа)
Ответственный исполнитель муниципальной программы	Управление общественных связей и молодежной политики Администрации Северодвинска
Соисполнители муниципальной программы	нет

Участники муниципальной программы	Управление общественных связей и молодежной политики Администрации Северодвинска; государственные (муниципальные) учреждения, общественные организации, находящиеся на территории муниципального образования «Северодвинск»
Цель муниципальной программы	создание правовых, социально-экономических, организационных и информационных условий для самореализации, социального становления и развития молодых граждан в различных сферах жизнедеятельности города
Подпрограммы муниципальной программы	подпрограмма 1 «Я гражданин»; подпрограмма 2 «Я профессионал»; подпрограмма 3 «Я молодой»; подпрограмма 4 «Молодежная инфраструктура»
Целевые показатели муниципальной программы	Показатели цели программы: - уровень охвата молодежи мероприятиями программы; - количество проведенных мероприятий; - число молодежных общественных организаций на территории муниципального образования «Северодвинск»; - доля лиц в возрасте 14–29 лет, совершивших преступления, в общей численности молодежи
Этапы и сроки реализации программы	2016–2024 годы; I этап: 2016–2021 годы; II этап: 2022–2024 годы
Общий объем финансирования муниципальной программы	Общий объем финансирования муниципальной программы – 222 256,0 тыс. рублей, в том числе за счет средств местного бюджета – 215 324,4 тыс. рублей, за счет средств областного бюджета – 6 931,6 тыс. рублей, в том числе: подпрограмма 1 – 20 808,7 тыс. рублей, подпрограмма 2 – 7 186,5 тыс. рублей, подпрограмма 3 – 20 709,9 тыс. рублей, подпрограмма 4 – 173 550,9 тыс. рублей; 2016 год – 20 827,4 тыс. рублей, в том числе за счет средств местного бюджета – 19 677,4 тыс. рублей, за счет средств областного бюджета – 1 150,0 тыс. рублей, в том числе: подпрограмма 1 – 950,0 тыс. рублей, подпрограмма 2 – 850,0 тыс. рублей, подпрограмма 3 – 3 110,0 тыс. рублей, подпрограмма 4 – 15 917,4 тыс. рублей; 2017 год – 23 208,1 тыс. рублей, в том числе за счет средств местного бюджета – 22 503,1 тыс. рублей, за счет средств областного бюджета – 705,0 тыс. рублей, в том числе: подпрограмма 1 – 905,0 тыс. рублей, подпрограмма 2 – 1 150,0 тыс. рублей, подпрограмма 3 – 2 310,0 тыс. рублей, подпрограмма 4 – 18 843,1 тыс. рублей; 2018 год – 26 404,2 тыс. рублей, в том числе за счет средств местного бюджета – 23 513,1 тыс. рублей, за счет средств областного бюджета – 2 891,1 тыс. рублей, в том числе: подпрограмма 1 – 4 016,5 тыс. рублей, подпрограмма 2 – 1 268,6 тыс. рублей, подпрограмма 3 – 1 740,0 тыс. рублей, подпрограмма 4 – 19 379,1 тыс. рублей; 2019 год – 31 091,5 тыс. рублей, в том числе за счет средств местного бюджета – 28 906,0 тыс. рублей, за счет средств областного бюджета – 2 185,5 тыс. рублей, в том числе: подпрограмма 1 – 2 392,3 тыс. рублей, подпрограмма 2 – 1 962,5 тыс. рублей, подпрограмма 3 – 2 302,7 тыс. рублей, подпрограмма 4 – 24 434,0 тыс. рублей; 2020 год – 28 221,5 тыс. рублей, в том числе за счет средств местного бюджета – 28 221,5 тыс. рублей, в том числе: подпрограмма 1 – 3 296,7 тыс. рублей, подпрограмма 2 – 384,9 тыс. рублей, подпрограмма 3 – 3 656,7 тыс. рублей, подпрограмма 4 – 20 883,2 тыс. рублей; 2021 год – 22 491,7 тыс. рублей, в том числе за счет средств местного бюджета – 22 491,7 тыс. рублей, в том числе: подпрограмма 1 – 2 266,7 тыс. рублей, подпрограмма 2 – 384,9 тыс. рублей, подпрограмма 3 – 1 860,4 тыс. рублей, подпрограмма 4 – 17 979,7 тыс. рублей; 2022 год – 22 491,7 тыс. рублей, в том числе за счет средств местного бюджета – 22 491,7 тыс. рублей, в том числе: подпрограмма 1 – 2 266,7 тыс. рублей, подпрограмма 2 – 384,9 тыс. рублей, подпрограмма 3 – 1 860,4 тыс. рублей, подпрограмма 4 – 17 979,7 тыс. рублей; 2023 год – 23 391,5 тыс. рублей, в том числе за счет средств местного бюджета – 23 391,5 тыс. рублей, в том числе: подпрограмма 1 – 2 357,4 тыс. рублей, подпрограмма 2 – 400,4 тыс. рублей, подпрограмма 3 – 1 934,9 тыс. рублей, подпрограмма 4 – 18 698,9 тыс. рублей; 2024 год – 28 128,4 тыс. рублей, в том числе за счет средств местного бюджета – 24 128,4 тыс. рублей, в том числе: подпрограмма 1 – 2 357,4 тыс. рублей, подпрограмма 2 – 400,4 тыс. рублей, подпрограмма 3 – 1 934,9 тыс. рублей, подпрограмма 4 – 19 435,7 тыс. рублей

Ожидаемые результаты реализации I этапа муниципальной программы	<p>снижение негативных миграционных тенденций в среде молодежи, активное участие молодежи в социально-экономическом развитии муниципального образования «Северодвинск»:</p> <ul style="list-style-type: none"> - увеличение доли молодежи, участвующей в мероприятиях по формированию национально- государственной идентичности у молодежи, до 10 процентов; - увеличение количества молодежи, принявшей участие в мероприятиях для талантливой и способной молодежи, до 19 процентов; - увеличение доли молодежи, задействованной в волонтерской (добровольческой) деятельности, до 23 процентов; - увеличение доли молодежи, участвующей в деятельности молодежных и детских общественных объединений, до 10 процентов; - участие специалистов по работе с молодежью в 12 образовательных программах по различным направлениям молодежной политики; - увеличение числа участников движения студенческих трудовых отрядов до 573 человек; - увеличение молодежи, участвующей в профилактических мероприятиях, до 33 процентов; - увеличение количества семей, участвующих в мероприятиях Программы, до 960; - проведение 6 социологических опросов, посвященных молодежной проблематике
Ожидаемые результаты реализации II этапа муниципальной программы	<p>снижение негативных миграционных тенденций в среде молодежи, активное участие молодежи в социально-экономическом развитии муниципального образования «Северодвинск»:</p> <ul style="list-style-type: none"> - увеличение доли молодежи, участвующей в мероприятиях по формированию национально- государственной идентичности у молодежи, до 11 процентов; - увеличение количества молодежи, принявшей участие в мероприятиях для талантливой и способной молодежи, до 19 процентов; - увеличение доли молодежи, задействованной в волонтерской (добровольческой) деятельности, до 23 процентов; - увеличение доли молодежи, участвующей в деятельности молодежных и детских общественных объединений, до 10 процентов; - участие специалистов по работе с молодежью в 3 образовательных программах по различным направлениям молодежной политики; - увеличение числа участников движения студенческих трудовых отрядов до 309 человек; - увеличение молодежи, участвующей в профилактических мероприятиях, до 34 процентов; - увеличение количества семей, участвующих в мероприятиях Программы, до 480; - проведение 3 социологических опросов, посвященных молодежной проблематике

Раздел I

Общая характеристика сферы реализации Программы

1.1. Общая характеристика сферы реализации муниципальной программы, анализ текущего состояния и прогноз ее развития с учетом реализации Программы

В современных условиях роль молодого поколения в жизни общества серьезно возрастает. Отношение к молодежи меняется: она рассматривается не как проблема, а как ресурс. От молодых людей во многом зависят темпы и характер общественного развития. Именно поэтому в работе с молодежью появляются новые приоритеты: на первый план выходит не только социальная поддержка молодежи, но и создание эффективных механизмов включения молодежи в активную деятельность и механизмов проведения работы с молодежью силами самой молодежи.

Все чаще мы наблюдаем ситуацию, когда молодые люди не просто выступают получателями услуг специалистов органов по делам молодежи, а сами являются партнерами в этой сфере и, более того, берут на себя ответственность за реализацию тех или иных молодежных идей.

Программно-целевой метод регулирования проблем молодежи Северодвинска реализуется с 2005 года, когда была разработана первая муниципальная целевая программа, направленная на вовлечение молодежи в социально-экономическое развитие Северодвинска. Данный инструмент планирования финансовых расходов в целях создания условий для реализации молодежного потенциала Северодвинска и улучшения качества жизни молодежи использовался по 2015 год включительно.

Реализация муниципальных программ позволила создать ряд условий для вовлечения молодежи в решение вопросов социально-экономического характера в Северодвинске, а так-

же позволила начать становление инфраструктуры для реализации различных молодежных проектов.

В рамках реализации муниципальной программы «Молодежь Северодвинска» на 2013 – 2015 годы укреплен позитивный опыт реализации социальных проектов силами молодежи. На базе муниципального автономного учреждения «Молодежный центр» эффективно работает система взаимодействия молодежных групп и объединений, обеспечивающая кооперацию и продуктивную коммуникацию между молодежными лидерами, сохраняются традиции совместных общих дел, но вместе с тем продолжает сказываться дефицит квалифицированных управленческих кадров в области молодежной политики.

За период с 2005 года по 2015 год в Северодвинске созданы и успешно функционируют 33 молодежных общественных объединения, таких как органы молодежного самоуправления, военно-спортивные и патриотические клубы, трудовые студенческие отряды, народные дружины, отряды волонтеров, общественные организации и другие.

Снижается экономическая инфантильность среди молодежи, становятся более популярными активные виды организации досуга. Приоритетными ценностями для молодежи остаются семья, здоровье, работа, самореализация.

Снижается численность безработных граждан, состоящих на регистрационном учете в Центре занятости населения, в возрасте от 16 до 29 лет: 2016 год – 184, 2017 – 169, 2018 год – 118.

В системе проходят мероприятия для иногородних студентов, проживающих в общежитиях учебных заведений. Увеличивается количество участников от общежитий в городских мероприятиях. В то же время с работающей иногородней молодежью работа не выстроена в систему.

Население Северодвинска в возрасте от 14 до 30 лет в 2018 году составило 17,6 процента от общего населения Северодвинска. Доля молодежи ежегодно сокращается: 2016 год – 19,5 процента, 2017 год – 18,7 процента, 2018 год – 17,6 процента – все это ведет к высокой социальной нагрузке, ожидающей молодежь в ближайшем будущем. Снижение количества молодого поколения обусловлено как демографическими причинами – смертность превышает рождаемость, так и миграционными. Возникает необходимость в преодолении негативных миграционных тенденций посредством создания необходимых условий для активного участия молодежи в социально-экономическом развитии муниципального образования «Северодвинск».

Сравнительная характеристика муниципальных образований Архангельской области по состоянию на 01.01.2019

Муниципальное образование	Северодвинск	Коряжма	Новодвинск	Котлас
Показатель				
Доля молодежи по отношению к общей численности (%)	17,6	21,3	16,1	16
Численность населения (чел.)	183 400	36 483	38 434	74 378
Численность молодежи (чел.)	32 230	7 783	6 185	11 866
Расходы муниципального бюджета на реализацию молодежной политики в расчете на 1 молодого человека (руб./чел.)	729,54	2 591,70	131,77	827,00
Объем привлеченных бюджетных ассигнований из областного бюджета (тыс. рублей)	2 891,1	150,0	398,8	520,2
Количество зарегистрированных в 2018 году случаев ВИЧ-инфекции среди лиц в возрасте от 14 до 30 лет	н/д	1	4	17
Количество лиц (14-30 лет), привлеченных к уголовной ответственности за преступления, связанные с незаконным оборотом наркотиков	33	2	7	10
Количество несовершеннолетних, состоящих на учете в ПДН: всего	341	27	17	110
вернувшихся из мест лишения свободы	1	0	0	0
Количество преступлений, совершенных несовершеннолетними	100	122	158	515

Сравнивая статистические данные муниципальных образований Архангельской области, приведенные выше, следует сделать вывод, что решение проблем молодежи посредством реализации муниципальной программы «Молодежь Северодвинска» принесло положительные результаты, поэтому необходимо продолжить работу в данном направлении и сосредоточиться на преодолении слабых сторон существующей системы работы с молодежью, выявленных в ходе оценки текущего состояния реализации молодежной политики Северодвинска, к числу которых относятся:

- отсутствие соотнесения выбора профессии молодыми людьми при поступлении в учебное заведение с ситуацией на рынке труда;
- слабое развитие инновационного молодежного предпринимательства, низкий уровень социальной ответственности молодежного бизнеса;
- недостаточное восприятие ценностей информационного общества;
- трудности, связанные с социальной адаптацией молодых работников;
- наличие миграционных настроений;
- недостаточная научная обоснованность молодежной политики;
- отсутствие механизма межведомственного взаимодействия, единых подходов в работе с молодежью;
- отсутствие преемственности между детским и молодежным общественным движением, органами школьного и молодежного самоуправления;
- отсутствие партнерских долгосрочных отношений с администрацией предприятий по вопросам работы с молодежью;
- отсутствие качественного мониторинга происходящих процессов в молодежной среде;
- отсутствие единой информационной политики в сфере работы с молодежью и низкая информационная культура молодежи.

1.3. Основные направления решения проблем

Преодоление указанных слабых сторон возможно только посредством программно-целевого планирования при условии концентрации бюджетных ресурсов и целевого их направления на мероприятия, определенные настоящей Программой.

Реализация подпрограммы «Я гражданин» позволит решить вопросы, связанные с формированием национально-государственной идентичности у молодежи, а также решить вопросы по вовлечению молодежи в различные сферы деятельности города.

Подпрограмма «Я профессионал» направлена на содействие трудоустройства молодежи и вовлечение в трудовую и предпринимательскую деятельность. Проведение профориентационных мероприятий с целью соотнесения выбора профессии молодыми людьми при поступлении в учебное заведение с ситуацией на рынке труда, а также на повышение конкурентоспособности молодежи в профессиональной деятельности.

Подпрограмма «Я молодой» направлена на поддержку общественно значимых молодежных инициатив, выявление и продвижение талантливой молодежи, формирование ценностей здорового образа жизни среди молодежи, решение вопросов, связанных с развитием добровольческой деятельности, а также укреплением семейных ценностей в сознании молодого поколения.

Подпрограмма «Молодежная инфраструктура» направлена на решение вопросов, связанных с развитием молодежной инфраструктуры, на территории муниципального образования «Северодвинск», а также на повышение информационной культуры среди молодежи.

Настоящая Программа позволит обеспечить практическую реализацию комплекса мероприятий и механизмов, направленных на создание необходимых условий для решения задач в сфере молодежной политики.

Реализация мероприятий Программы предусмотрена в период с 2016 по 2024 год.

Выполнение Программы осуществляется поэтапно.

2.1. На первом этапе – 2016–2021 годы – должна быть обеспечена реализация следующих подпрограмм Программы:

- а) подпрограмма 1 «Я гражданин»;
- б) подпрограмма 2 «Я профессионал»;
- в) подпрограмма 3 «Я молодой»;
- г) подпрограмма 4 «Молодежная инфраструктура».

2.1.1. В результате реализации программы предполагается достижение следующих основных результатов:

- а) увеличение доли молодежи, участвующей в мероприятиях программы, до 70 процентов;
 - б) проведение 3001 мероприятия программы;
 - в) активное функционирование на территории муниципального образования «Северодвинск» 34 молодежных общественных организаций;
 - г) снижение доли лиц в возрасте 14–29 лет, совершивших преступления, в общей численности молодежи до 1,3 процента;
 - д) увеличение доли молодежи, участвующей в мероприятиях гражданско-патриотической направленности, до 54 процентов;
 - е) увеличение количества профинансированных проектов в сфере государственной молодежной политики до 202;
 - ж) увеличение доли молодежи, принявшей участие в мероприятиях для талантливой и способной молодежи, до 19 процентов;
 - з) увеличение доли молодежи, задействованной в волонтерском (добровольческом) движении, до 23 процентов;
 - и) увеличение доли молодежи, участвующей в деятельности молодежных и детских общественных объединений, до 10 процентов;
 - к) обучение 12 специалистов по различным направлениям работы с молодежью;
 - л) увеличение доли молодежи, задействованной в движении студенческих трудовых отрядов, до 1,8 процента;
 - м) увеличение доли молодежи, участвующей в профилактических мероприятиях, до 33 процентов;
 - н) увеличение количества семей, участвующих в мероприятиях программы, до 960;
 - о) увеличение доли молодежи, являющейся потребителем информационных услуг в соответствии с её потребностями и интересами, до 22 процентов;
 - п) проведение 6 социологических опросов, посвященных молодежной проблематике;
 - р) увеличение доли молодежи, задействованной в мероприятиях МАУ «Молодежный центр», до 22 процентов.
- 2.2. Второй этап предполагает продолжение реализации в 2022–2024 годах следующих подпрограмм Программы:
- а) подпрограмма 1 «Я гражданин»;
 - б) подпрограмма 2 «Я профессионал»;
 - в) подпрограмма 3 «Я молодой»;
 - г) подпрограмма 4 «Молодежная инфраструктура».
- 2.2.1. В результате реализации программы предполагается достижение следующих основных результатов:
- а) увеличение доли молодежи, участвующей в мероприятиях программы, до 71 процента;
 - б) проведение 1515 мероприятий программы;
 - в) активное функционирование на территории муниципального образования «Северодвинск» 35 молодежных общественных организаций;
 - г) снижение доли лиц в возрасте 14–29 лет, совершивших преступления, в общей численности молодежи до 1,2 процента;
 - д) увеличение доли молодежи, участвующей в мероприятиях гражданско-патриотической направленности, до 54 процентов;
 - е) увеличение количества профинансированных проектов в сфере государственной молодежной политики до 90;
 - ж) увеличение доли молодежи, принявшей участие в меро-

приятных для талантливой и способной молодежи, до 19 процентов;

з) увеличение доли молодежи, задействованной в волонтерском (добровольческом) движении, до 23 процентов;

и) увеличение доли молодежи, участвующей в деятельности молодежных и детских общественных объединений, до 10 процентов;

к) обучение 3 специалистов по различным направлениям работы с молодежью;

л) увеличение доли молодежи, задействованной в движении студенческих трудовых отрядов, до 1,8 процента;

м) увеличение доли молодежи, участвующей в профилактических мероприятиях, до 34 процентов;

н) увеличение количества семей, участвующих в мероприятиях программы, до 480;

о) увеличение доли молодежи, являющейся потребителем информационных услуг в соответствии с её потребностями и интересами, до 22 процентов;

п) проведение 3 социологических опросов, посвященных молодежной проблематике;

р) увеличение доли молодежи, задействованной в мероприятиях МАУ «Молодежный центр», до 23 процентов.

Раздел III Подпрограммы

Реализация Программы связана с выполнением следующих подпрограмм:

а) подпрограмма 1 «Я гражданин»;

б) подпрограмма 2 «Я профессионал»;

в) подпрограмма 3 «Я молодой»;

г) подпрограмма 4 «Молодежная инфраструктура».

Сведения об основных мерах правового регулирования в сфере реализации Программы представлены в приложении № 3 к Программе.

3.1. Подпрограмма 1 «Я гражданин»

3.1.1. Паспорт подпрограммы

Наименование подпрограммы	Я гражданин
Ответственный исполнитель подпрограммы	Управление общественных связей и молодежной политики Администрации Северодвинска
Задачи подпрограммы	Задача 1 «Формирование национально-государственной идентичности у молодежи»; Задача 2 «Развитие гражданско-патриотического воспитания молодежи»; Задача 3 «Вовлечение молодежи в различные сферы деятельности местного самоуправления»
Этапы и сроки реализации подпрограммы	2016–2024 годы; I этап: 2016–2021 годы; II этап: 2022–2024 годы
Объем финансирования подпрограммы в разрезе источников по годам реализации	общий объем финансирования подпрограммы – 20 808,7 тыс. рублей, в том числе за счет средств местного бюджета – 19 840,7 тыс. рублей, за счет средств областного бюджета – 968,0 тыс. рублей. 2016 год – 950,0 тыс. рублей; 2017 год – 905,0 тыс. рублей; 2018 год – 4 016,5 тыс. рублей; 2019 год – 2 392,3 тыс. рублей; 2020 год – 3 296,7 тыс. рублей; 2021 год – 2 266,7 тыс. рублей; 2022 год – 2 266,7 тыс. рублей; 2023 год – 2 357,4 тыс. рублей; 2024 год – 2 357,4 тыс. рублей
Ожидаемые результаты реализации I этапа подпрограммы	- увеличение количества мероприятий, направленных на формирование национально-государственной идентичности у молодежи до 129 единиц; - увеличение доли молодежи, участвующей в мероприятиях гражданско-патриотической направленности, в том числе проводимых МАУ «Молодежный центр», до 54 процентов; - увеличение количества мероприятий, направленных на вовлечение молодежи в различные сферы деятельности местного самоуправления, до 50 единиц

Ожидаемые результаты реализации II этапа подпрограммы	- увеличение количества мероприятий, направленных на формирование национально-государственной идентичности у молодежи, до 51 единицы; - увеличение доли молодежи, участвующей в мероприятиях гражданско-патриотической направленности, в том числе проводимых МАУ «Молодежный центр», до 55 процентов; - увеличение количества мероприятий, направленных на вовлечение молодежи в различные сферы деятельности местного самоуправления, до 27 единиц
---	--

Значения показателей задач подпрограммы 1 «Я гражданин» по годам реализации муниципальной программы приведены в приложении № 1 к настоящей муниципальной программе.

Описание характеристик показателей задач подпрограммы 1 «Я гражданин» приведено в приложении № 2 к настоящей муниципальной программе.

3.1.2. Мероприятия подпрограммы

3.1.2.1. Решение задачи 1 осуществляется посредством выполнения следующих мероприятий подпрограммы 1:

а) мероприятие 1.01 «Проведение мероприятий по сохранению памяти об исторических событиях и по увековечиванию памяти защитников Отечества»;

б) мероприятие 1.02 «Проведение мероприятий, направленных на пропаганду государственной символики, культурных ценностей, национальных и местных традиций»;

в) мероприятие 1.03 «Проведение мероприятий, направленных на воспитание межнациональной толерантности и профилактику экстремизма».

Реализация мероприятия, указанного в пункте «а», осуществляется в соответствии с бюджетной сметой Администрации Северодвинска, а также в рамках предоставления субсидии муниципальному автономному учреждению «Молодежный центр» на иные цели.

Реализация мероприятий, указанных в пунктах «б», «в», осуществляется в рамках предоставления субсидии муниципальному автономному учреждению «Молодежный центр» на иные цели.

3.1.2.2. Решение задачи 2 осуществляется посредством выполнения следующих административных мероприятий и мероприятий подпрограммы 1:

а) мероприятие 2.01 «Проведение мероприятий патриотической направленности»;

б) мероприятие 2.02 «Поддержка военно-патриотических молодежных объединений».

Реализация данного мероприятия осуществляется посредством организации городских мероприятий совместно с представителями ролевого движения; организации и проведения ролевых игр, реконструкций, фестивалей, слетов;

в) административное мероприятие 2.03 «Проведение заседаний Штаба народных дружин»;

г) административное мероприятие 2.04 «Организация деятельности Общественного совета патриотических организаций Северодвинска»;

д) административное мероприятие 2.05 «Ведение городского реестра патриотических общественных организаций»;

е) мероприятие 2.06 «Поддержка деятельности народных дружин».

Реализация мероприятия, указанного в пункте «а», осуществляется в рамках предоставления субсидии муниципальному автономному учреждению «Молодежный центр» на иные цели за счет средств местного бюджета, а также с привлечением средств областного бюджета на конкурсной основе и на основании соглашений о предоставлении субсидии от 03.06.2016 № 21-01/216-16 (в 2016 году), от 31.07.2017 № 02-55/25 (в 2017 году), от 29.06.2018 № 02-55/111 (в 2018 году) и от 18.07.2019 № 02-23/121 (в 2019 году), заключенных между администрацией Губернатора Архангельской области и Правительства Архангельской области и муниципальным образованием «Северодвинск» в рамках подпрограммы № 3 государственной программы Архангельской области «Патриотическое воспитание, развитие физической культуры, спорта, туризма и повышение

эффективности реализации молодежной политики в Архангельской области (2014–2024 годы)», утвержденной постановлением Правительства Архангельской области от 19 июля 2013 года № 330-пп.

Реализация мероприятий, указанных в пунктах «а», «б» и «е», осуществляется в рамках предоставления субсидии муниципальному автономному учреждению «Молодежный центр» на иные цели.

3.1.2.3. Решение задачи 3 осуществляется посредством выполнения следующих административных мероприятий и мероприятий подпрограммы 1:

а) мероприятие 3.01 «Оказание поддержки органам молодежного самоуправления, молодежным и детским объединениям».

Реализация данного мероприятия осуществляется посредством организации мероприятий и проектов с участием представителей органов молодежного самоуправления, молодежных и детских объединений;

б) административное мероприятие 3.02 «Ведение городского реестра молодежных и детских общественных объединений»;

в) мероприятие 3.03 «Проведение мероприятий, направленных на популяризацию северодвинцев, достигших успехов в различных сферах деятельности»;

г) административное мероприятие 3.04 «Проведение заседаний с заместителями директоров по воспитательной работе образовательных учреждений».

Реализация мероприятия, указанного в пункте «а», осуществляется в рамках предоставления субсидии муниципальному автономному учреждению «Молодежный центр» на иные цели за счет средств местного бюджета, а также с привлечением средств областного бюджета на конкурсной основе и на основании соглашения о предоставлении субсидии от 10.07.2018 № 02-55/113 (в 2018 году), заключенного между администрацией Губернатора Архангельской области и Правительством Архангельской области и муниципальным образованием «Северодвинск» в рамках подпрограммы № 2 государственной программы Архангельской области «Патриотическое воспитание, развитие физической культуры, спорта, туризма и повышение эффективности реализации молодежной политики в Архангельской области (2014–2024 годы)», утвержденной постановлением Правительства Архангельской области от 19 июля 2013 года № 330-пп.

Реализация мероприятий, указанных в пунктах «а», «в», осуществляется в рамках предоставления субсидии муниципальному автономному учреждению «Молодежный центр» на иные цели.

Выполнение административных мероприятий и мероприятий подпрограммы 1 осуществляется в соответствии с Основами государственной молодежной политики Российской Федерации на период до 2025 года, утвержденной распоряжением Правительства Российской Федерации от 29 ноября 2014 года № 2403-р; законом Архангельской области от 04.06.2012 № 482-31-ОЗ «О поисковой работе в Архангельской области в целях увековечения памяти погибших при защите Отечества»; законом Архангельской области от 26.09.2014 № 171-10-ОЗ «О поддержке граждан и их объединений, участвующих в охране общественного порядка на территории Архангельской области»; законом Архангельской области от 20.09.2005 № 83-5-ОЗ «О молодежи и молодежной политике в Архангельской области»; решением Совета депутатов Северодвинска от 25.09.2014 № 75 «О границах территорий, на которых могут быть созданы народные дружины»; решением Совета депутатов Северодвинска от 18.12.2014 № 114 «О создании штаба народных дружин Северодвинска»; Положением о конкурсе на звание «Лучший дружинник», ежегодно утверждаемым начальником Управления общественных связей и молодежной политики, по согласованию с ОМВД по г. Северодвинску.

Выполнение каждого административного мероприятия и мероприятия подпрограммы 1 «Я гражданин» оценивается с помощью показателей, перечень которых и их значения по годам реализации муниципальной программы приведены в приложении № 4 к настоящей муниципальной программе.

3.2. Подпрограмма 2 «Я профессионал»

3.2.1. Паспорт подпрограммы

Наименование подпрограммы	Я профессионал
Ответственный исполнитель подпрограммы	Управление общественных связей и молодежной политики Администрации Северодвинска
Задачи подпрограммы	Задача 1 «Вовлечение молодежи в трудовую и предпринимательскую деятельность»; Задача 2 «Повышение конкурентоспособности молодежи в профессиональной деятельности»
Этапы и сроки реализации подпрограммы	2016–2024 годы; I этап: 2016–2021 годы; II этап: 2022–2024 годы
Объем финансирования подпрограммы в разрезе источников по годам реализации	общий объем финансирования подпрограммы – 7 186,5 тыс. рублей, в том числе за счет средств местного бюджета – 4 747,0 тыс. рублей, за счет средств областного бюджета – 2 439,5 тыс. рублей. 2016 год – 850,0 тыс. рублей; 2017 год – 1 150,0 тыс. рублей; 2018 год – 1 268,6 тыс. рублей; 2019 год – 1 962,5 тыс. рублей; 2020 год – 384,9 тыс. рублей; 2021 год – 384,9 тыс. рублей; 2022 год – 384,9 тыс. рублей; 2023 год – 400,4 тыс. рублей; 2024 год – 400,4 тыс. рублей
Ожидаемые результаты реализации I этапа подпрограммы	- увеличение доли студенческой молодежи, задействованной в движении студенческих трудовых отрядов, до 1,7 процента; - увеличение доли молодежи 14–18 лет, трудоустроенной на временные и сезонные работы, до 9 процентов; - увеличение доли молодежи, принявшей участие в обучающих мероприятиях, до 1,6 процента; - увеличение количества мероприятий, направленных на повышение конкурентоспособности молодежи в профессиональной деятельности, до 15 единиц
Ожидаемые результаты реализации II этапа подпрограммы	- увеличение доли студенческой молодежи, задействованной в движении студенческих трудовых отрядов до 1,8 процентов; - увеличение доли молодежи 14–18 лет, трудоустроенной на временные и сезонные работы до 10 процентов; - увеличение доли молодежи, принявшей участие в обучающих мероприятиях до 1,7 процентов; - увеличение количества мероприятий, направленных на повышение конкурентоспособности молодежи в профессиональной деятельности до 3 единиц

Значения показателей задач подпрограммы 2 «Я профессионал» по годам реализации муниципальной программы приведены в приложении № 1 к настоящей муниципальной программе.

Описание характеристик показателей задач подпрограммы 2 «Я профессионал» приведено в приложении № 2 к настоящей муниципальной программе.

3.2.2. Мероприятия подпрограммы

3.2.2.1. Решение задачи 1 осуществляется посредством выполнения следующих мероприятий подпрограммы 2:

а) мероприятие 1.01 «Проведение мероприятий, направленных на содействие трудоустройству молодежи»;

б) мероприятие 1.02 «Организация и проведение обучающих мероприятий (форумов, семинаров, круглых столов), посвященных развитию молодежного предпринимательства».

Реализация мероприятий, указанных в пунктах «а» и «б», осуществляется в рамках предоставления субсидии муниципальному автономному учреждению «Молодежный центр» на иные цели.

3.2.2.2. Решение задачи 2 осуществляется посредством выполнения следующих административных мероприятий и мероприятий подпрограммы 2:

а) мероприятие 2.01 «Организация и проведение мероприятий, направленных на повышение компетенции молодежи (форумы, семинары, обучающие программы)»;

б) мероприятие 2.02 «Обеспечение участия молодежных творческих коллективов и представителей молодежных общественных объединений в региональных, федеральных, между-

народных конкурсах, фестивалях, выставках, семинарах, конференциях».

Реализация мероприятия, указанного в пункте «а», осуществляется в рамках предоставления субсидии муниципальному автономному учреждению «Молодежный центр» на иные цели за счет средств местного бюджета, а также с привлечением средств областного бюджета на конкурсной основе и на основании соглашения о предоставлении субсидии от 11.08.2017 № 02-55/28 (в 2017 году), от 11.07.2018 № 02-55/115 (в 2018 году) и от 18.07.2019 № 02-23/122 (в 2019 году), заключенных между администрацией Губернатора Архангельской области и Правительства Архангельской области и муниципальным образованием «Северодвинск» в рамках подпрограммы № 2 государственной программы Архангельской области «Патриотическое воспитание, развитие физической культуры, спорта, туризма и повышение эффективности реализации молодежной политики в Архангельской области (2014–2024 годы)», утвержденной постановлением Правительства Архангельской области от 19 июля 2013 года № 330-пп.

Реализация мероприятия, указанного в пункте «б», осуществляется в рамках предоставления субсидии муниципальному автономному учреждению «Молодежный центр» на иные цели за счет средств местного бюджета.

Выполнение административных мероприятий и мероприятий подпрограммы 2 осуществляется в соответствии с Основами государственной молодежной политики Российской Федерации на период до 2025 года, утвержденными распоряжением Правительства Российской Федерации от 29 ноября 2014 года № 2403-р; законом Архангельской области от 21.11.2011 № 387-26-ОЗ «О профессиональной ориентации и содействии трудоустройству молодежи в Архангельской области»; законом Архангельской области от 22.04.2013 № 655-39-ОЗ «О государственной поддержке деятельности молодежных трудовых отрядов и студенческих отрядов в Архангельской области»; законом Архангельской области от 20.09.2005 № 83-5-ОЗ «О молодежи и молодежной политике в Архангельской области».

Выполнение каждого мероприятия подпрограммы 2 «Я профессионал» оценивается с помощью показателей, перечень которых и их значения по годам реализации муниципальной программы приведены в приложении № 4 к настоящей муниципальной программе.

3.3. Подпрограмма 3 «Я молодой»

3.3.1. Паспорт подпрограммы

Наименование подпрограммы	Я молодой
Ответственный исполнитель подпрограммы	Управление общественных связей и молодежной политики Администрации Северодвинска
Задачи подпрограммы	Задача 1 «Формирование ценностей здорового образа жизни среди молодежи»; Задача 2 «Развитие молодежной волонтерской (добровольческой) деятельности»; Задача 3 «Укрепление семейных ценностей в сознании молодого поколения»; Задача 4 «Выявление и продвижение талантливой, способной и инициативной молодежи»; Задача 5 «Поддержка общественно значимых молодежных инициатив»
Этапы и сроки реализации подпрограммы	2016–2024 годы: I этап: 2016–2021 годы; II этап: 2022–2024 годы
Объем финансирования подпрограммы в разрезе источников по годам реализации	общий объем финансирования подпрограммы – 20 709,9 тыс. рублей, в том числе за счет средств местного бюджета – 19 409,9 тыс. рублей, за счет средств областного бюджета – 1 300,0 тыс. рублей. 2016 год – 3 110,0 тыс. рублей; 2017 год – 2 310,0 тыс. рублей; 2018 год – 1 740,0 тыс. рублей; 2019 год – 2 302,7 тыс. рублей; 2020 год – 3 656,7 тыс. рублей; 2021 год – 1 860,4 тыс. рублей; 2022 год – 1 860,4 тыс. рублей; 2023 год – 1 934,9 тыс. рублей; 2024 год – 1 934,9 тыс. рублей

Ожидаемые результаты реализации I этапа подпрограммы	- увеличение количества мероприятий, направленных на формирование ценностей здорового образа жизни среди молодежи, до 42 единиц; - увеличение количества мероприятий, направленных на развитие волонтерской (добровольческой) деятельности, до 57 единиц; - увеличение количества мероприятий, направленных на укрепление семейных ценностей в сознании молодого поколения, до 46 единиц; - реализация 207 профинансированных проектов в сфере государственной молодежной политики
Ожидаемые результаты реализации II этапа подпрограммы	- увеличение количества мероприятий, направленных на формирование ценностей здорового образа жизни среди молодежи, до 18 единиц; - увеличение количества мероприятий, направленных на развитие волонтерской (добровольческой) деятельности, до 18 единиц; - увеличение количества мероприятий, направленных на укрепление семейных ценностей в сознании молодого поколения, до 15 единиц; - реализация 107 профинансированных проектов в сфере государственной молодежной политики

Значения показателей задач подпрограммы 3 «Я молодой» по годам реализации муниципальной программы приведены в приложении 1 к настоящей муниципальной программе.

Описание характеристик показателей задач подпрограммы 3 «Я молодой» приведено в приложении № 2 к настоящей муниципальной программе.

3.3.2. Мероприятия подпрограммы

3.3.2.1. Решение задачи 1 осуществляется посредством выполнения следующих мероприятий и административных мероприятий подпрограммы 3:

- а) мероприятия 1.01 «Проведение мероприятий, направленных на популяризацию здорового образа жизни»;
- б) административного мероприятия «Проведение конференций, круглых столов, совещаний по вопросам профилактики асоциальных явлений в молодежной среде».

Реализация мероприятия, указанного в пункте «а», осуществляется в рамках предоставления субсидии муниципальному автономному учреждению «Молодежный центр» на иные цели.

3.3.2.2. Решение задачи 2 осуществляется посредством выполнения следующих мероприятий подпрограммы 3:

- а) мероприятия 2.01 «Реализация добровольческих проектов и мероприятий»;

Реализация данного мероприятия осуществляется посредством организации городских мероприятий с участием представителей добровольческого движения;

- б) мероприятия 2.02 «Проведение «Школы волонтера».

Реализация мероприятия, указанного в пункте «а», осуществляется в рамках предоставления субсидии муниципальному автономному учреждению «Молодежный центр» на иные цели за счет средств местного бюджета, а также с привлечением средств областного бюджета на конкурсной основе и на основании соглашения о предоставлении субсидии от 03.06.2016 № 21-01/216-15, заключенного между администрацией Губернатора Архангельской области и Правительства Архангельской области и муниципальным образованием «Северодвинск» в рамках подпрограммы № 2 государственной программы Архангельской области «Патриотическое воспитание, развитие физической культуры, спорта, туризма и повышение эффективности реализации молодежной политики в Архангельской области (2014–2024 годы)», утвержденной постановлением Правительства Архангельской области от 19 июля 2013 года № 330-пп.

Реализация мероприятий, указанных в пунктах «а» и «б», осуществляется в рамках предоставления субсидии муниципальному автономному учреждению «Молодежный центр» на иные цели.

3.3.2.3. Решение задачи 3 осуществляется посредством выполнения следующих мероприятий подпрограммы 3:

- а) мероприятия 3.01 «Проведение мероприятий с участием молодых семей (конкурсы, семинары, круглые столы);
- б) мероприятия 3.02 «Реализация проекта «Солнечный двор».

Реализация мероприятий, указанных в пунктах «а» и «б», осуществляется в рамках предоставления субсидии муниципальному автономному учреждению «Молодежный центр» на иные цели.

3.3.2.4. Решение задачи 4 осуществляется посредством выполнения следующих мероприятий подпрограммы 3:

а) мероприятия 4.01 «Поддержка проектов творческих молодежных коллективов и общественных объединений».

Реализация данного мероприятия осуществляется посредством совместной организации городских мероприятий, инициированных творческими молодежными коллективами и общественными объединениями;

б) мероприятия 4.02 «Проведение традиционных праздников, фестивалей для молодежи»;

в) мероприятия 4.03 «Проведение Фестиваля молодежных инициатив».

Реализация мероприятий, указанных в пунктах «а», «б» и «в», осуществляется в рамках предоставления субсидии муниципальному автономному учреждению «Молодежный центр» на иные цели.

3.3.2.5. Решение задачи 5 осуществляется посредством выполнения следующих мероприятий и административных мероприятий подпрограммы 3:

а) мероприятия 5.01 «Проведение конкурса целевых социальных проектов в сфере молодежной политики на предоставление субсидии»;

б) административного мероприятия 5.02 «Разработка НПА по проведению конкурса»;

в) административного мероприятия 5.03 «Проведение семинаров-практикумов для руководителей детских и молодежных объединений и учреждений по написанию проектов в сфере государственной молодежной политики»;

г) административного мероприятия 5.04 «Информационно-методическое сопровождение руководителей детских и молодежных общественных объединений и учреждений по реализации проекта».

Реализация мероприятия, указанного в пункте «а», осуществляется в соответствии с бюджетной сметой Администрации Северодвинска.

Выполнение административных мероприятий и мероприятий подпрограммы 3 осуществляется в соответствии с Федеральным законом Российской Федерации от 11.08.1995 № 135-ФЗ «О благотворительной деятельности и добровольчестве (волонтерстве)»; Основами государственной молодежной политики Российской Федерации на период до 2025 года, утвержденными распоряжением Правительства Российской Федерации от 29 ноября 2014 года № 2403-р; законом Архангельской области от 20.09.2005 № 83-5-ОЗ «О молодежи и молодежной политике в Архангельской области»; законом Архангельской области от 19.10.2006 № 250-внеоч.-ОЗ «О физической культуре и спорте в Архангельской области»; законом Архангельской области от 22.02.2013 № 616-37-ОЗ «О поддержке молодых талантов в Архангельской области»; постановлением Правительства Архангельской области от 13.08.2013 № 365-пп «Об утверждении положения о порядке ведения реестра молодежных общественных и детских общественных объединений в Архангельской области и о внесении изменения в положение о министерстве по делам молодежи и спорту Архангельской области».

Выполнение каждого административного мероприятия и мероприятия подпрограммы 3 «Я молодой» оценивается с помощью показателей, перечень которых и их значения по годам реализации муниципальной программы приведены в приложении 4 к настоящей муниципальной программе.

3.4. Подпрограмма 4 «Молодежная инфраструктура»

3.4.1. Паспорт подпрограммы

Наименование подпрограммы	Молодежная инфраструктура
Ответственный исполнитель подпрограммы	Управление общественных связей и молодежной политики Администрации Северодвинска

Задачи подпрограммы	Задача 1 «Развитие молодежной инфраструктуры на территории муниципального образования «Северодвинск»; Задача 2 «Информационно-аналитическое обеспечение молодежной политики»
Этапы и сроки реализации подпрограммы	2016–2024 годы; I этап: 2016–2021 годы; II этап: 2022–2024 годы
Объем финансирования подпрограммы в разрезе источников по годам реализации	общий объем финансирования подпрограммы – 173 550,9 тыс. рублей, в том числе за счет средств местного бюджета – 171 326,8 тыс. рублей, за счет средств областного бюджета – 2 224,1 тыс. рублей. 2016 год – 15 917,4 тыс. рублей; 2017 год – 18 843,1 тыс. рублей; 2018 год – 19 379,1 тыс. рублей; 2019 год – 24 434,0 тыс. рублей; 2020 год – 20 883,2 тыс. рублей; 2021 год – 17 979,7 тыс. рублей; 2022 год – 17 979,7 тыс. рублей; 2023 год – 18 698,9 тыс. рублей; 2024 год – 19 435,7 тыс. рублей
Ожидаемые результаты реализации I этапа подпрограммы	- увеличение доли молодежи, задействованной в мероприятиях МАУ «Молодежный центр», до 23 процентов; - проведение МАУ «Молодежный центр» 2029 мероприятий; - увеличение доли молодежи, являющейся потребителем информационных услуг в соответствии с ее потребностями и интересами, до 21 процента
Ожидаемые результаты реализации II этапа подпрограммы	- увеличение доли молодежи, задействованной в мероприятиях МАУ «Молодежный центр», до 23 процентов; - проведение МАУ «Молодежный центр» 1055 мероприятий; - увеличение доли молодежи, являющейся потребителем информационных услуг в соответствии с ее потребностями и интересами, до 22 процентов

Значения показателей задач 1 и 2 подпрограммы 4 «Молодежная инфраструктура» по годам реализации муниципальной программы приведены в приложении № 1 к настоящей муниципальной программе.

Описание характеристик показателей задачи подпрограммы 4 «Молодежная инфраструктура» приведено в приложении № 2 к настоящей муниципальной программе.

3.4.2. Мероприятия подпрограммы

3.4.2.1. Решение задачи 1 осуществляется посредством выполнения следующих административных мероприятий и мероприятий подпрограммы 4:

а) мероприятия 1.01 «Работа по вовлечению молодежи в социальную практику, включая патриотическое воспитание, добровольческое движение, трудовые молодежные отряды»;

б) мероприятия 1.02 «Компенсация расходов на оплату стоимости проезда и провоза багажа к месту использования отпуска и обратно для лиц, работающих в организациях, финансируемых из местного бюджета, и членов их семей»;

в) административного мероприятия 1.03 «Организация работы подведомственного учреждения, направленной на обеспечение реализации социальной и творческой активности молодежи»;

г) административного мероприятия 1.04 «Проведение организационных комитетов по проведению мероприятий»;

д) административного мероприятия 1.05 «Подготовка отчетов по мероприятиям Программы»;

е) мероприятия 1.06 «Поддержка деятельности муниципальных учреждений по работе с молодежью»;

ж) мероприятия 1.07 «Проведение работ по благоустройству территории МАУ «Молодежный центр»»;

з) мероприятия 1.08 «Предоставление доплаты низкооплачиваемым работникам, занятым на полной ставке в муниципальных бюджетных и автономных учреждениях, до минимального размера, установленного законодательством»;

и) мероприятия 1.09 «Проведение работ по разработке проектно-сметной документации на устранение дефектов, выявленных при обследовании здания МАУ «Молодежный центр»»;

к) мероприятия 1.10 «Проведение ремонтных работ в МАУ «Молодежный центр»»;

л) мероприятия 1.11 «Проведение обследования фасада

здания МАУ «Молодежный центр» в с. Нёнокса и работ по разработке проектно-сметной документации на устранение дефектов, выявленных при обследовании».

Реализация мероприятия, указанного в пункте «а», осуществляется в рамках предоставления субсидии муниципальному автономному учреждению «Молодежный центр» на финансовое обеспечение выполнения муниципального задания.

Реализация мероприятия, указанного в пункте «е», осуществляется в рамках предоставления субсидии муниципальному автономному учреждению «Молодежный центр» на иные цели за счет средств местного бюджета, а также с привлечением средств областного бюджета на конкурсной основе и на основании постановления Правительства Архангельской области от 20.05.2019 № 275-пп «О распределении субсидий из областного бюджета бюджетам муниципальных районов и городских округов Архангельской области на поддержку проведения муниципальных мероприятий по работе с молодежью в 2019 году», соглашений о предоставлении субсидии от 03.06.2016 № 21-01/216-16 (в 2016 году), от 11.08.2017 № 02-55/28 (в 2017 году), от 11.07.2018 № 02-55/115 (в 2018 году), от 10.07.2018 № 02-55/113 (в 2018 году) и от 18.07.2019 № 02-23/122 (в 2019 году), заключенных между администрацией Губернатора Архангельской области и Правительства Архангельской области и муниципальным образованием «Северодвинск» в рамках подпрограммы № 2 государственной программы Архангельской области «Патриотическое воспитание, развитие физической культуры, спорта, туризма и повышение эффективности реализации молодежной политики в Архангельской области (2014–2024 годы)», утвержденной постановлением Правительства Архангельской области от 19 июля 2013 года № 330-пп.

Реализация мероприятий, указанных в пунктах «б», «ж», «з», «и», «к» и «л», осуществляется в рамках предоставления субсидии муниципальному автономному учреждению «Молодежный центр» на иные цели за счет средств местного бюджета.

Выполнение административных мероприятий и мероприятий осуществляется в соответствии с правовыми актами:

- Федеральный закон от 02.07.2016 № 164-ФЗ «О внесении изменения в статью 1 Федерального закона «О минимальном размере оплаты труда» (мероприятие 1.08);

- постановление Администрации Северодвинска от 25.04.2019 № 138-па «Об утверждении Порядка определения объема и условий предоставления субсидий на иные цели муниципальным автономным учреждениям, функциями и полномочиями учредителя которых осуществляют функциональные органы Администрации Северодвинска» (мероприятия 1.02, 1.06, 1.07, 1.08, 1.09, 1.10, 1.11).

3.4.2.2. Решение задачи 2 осуществляется посредством выполнения следующих административных мероприятий и мероприятий подпрограммы 4:

а) мероприятия 2.01 «Организация издания информационных сборников и буклетов по направлениям молодежной политики»;

б) мероприятия 2.02 «Проведение информационной кампании в интересах реализации молодежной политики»;

в) мероприятия 2.03 «Поддержка молодежных электронных и печатных средств массовой информации».

Реализация данного мероприятия осуществляется посредством организации работы информационного портала «Молодежь Северодвинска» и организации издания выпусков молодежных печатных и видеопрограмм;

г) мероприятия 2.04 «Проведение социологических исследований в молодежной среде по актуальным проблемам»;

д) административного мероприятия 2.05 «Опубликование итогов социологических исследований».

Реализация мероприятий, указанных в пунктах «а», «б», «в» и «г», осуществляется в рамках предоставления субсидии муниципальному автономному учреждению «Молодежный центр» на иные цели.

Выполнение административных мероприятий и мероприятий подпрограммы 4 осуществляется в соответствии с Федеральным законом от 03.11.2006 № 174-ФЗ «Об автономных учреждениях»; Основами государственной молодежной политики Российской Федерации на период до 2025 года, утвержденны-

ми распоряжением Правительства Российской Федерации от 29 ноября 2014 года № 2403-р; законом Архангельской области от 20.09.2005 № 83-5-ОЗ «О молодежи и молодежной политике в Архангельской области»; постановлением Правительства Архангельской области от 30.03.2010 № 76-пп «О нормативах минимального обеспечения молодежи государственными учреждениями Архангельской области и муниципальными учреждениями по работе с молодежью по месту жительства»; постановлением Администрации Северодвинска от 30.04.2014 № 205-па «О создании муниципального автономного учреждения «Молодежный центр»; постановлением Администрации Северодвинска от 25.04.2019 № 138-па «Об утверждении Порядка определения объема и условий предоставления субсидий на иные цели муниципальным автономным учреждениям, функциями и полномочиями учредителя которых осуществляют функциональные органы Администрации Северодвинска»; уставом «МАУ «Молодежный центр».

Выполнение каждого административного мероприятия и мероприятий подпрограммы 4 «Молодежная инфраструктура» оценивается с помощью показателей, перечень которых и их значения по годам реализации муниципальной программы приведены в приложении 4 к настоящей муниципальной программе.

Прогноз сводных показателей муниципального задания на оказание муниципальных услуг (выполнение работ) муниципальным автономным учреждением «Молодежный центр» представлен в приложении № 5 к муниципальной программе.

3.5. Обеспечивающая подпрограмма

Обеспечение деятельности ответственного исполнителя муниципальной программы «Молодежь Северодвинска» отражено в муниципальной программе «Муниципальное управление Северодвинска».

Раздел IV

Механизм управления и мониторинга реализации Программы

4.1. Управление реализацией муниципальной программы

Контроль за ходом реализации Программы осуществляет Управление общественных связей и молодежной политики Администрации Северодвинска.

Управление общественных связей и молодежной политики Администрации Северодвинска обеспечивает согласованные действия по подготовке и реализации программных мероприятий, целевому и эффективному использованию бюджетных средств, разрабатывает и представляет бюджетную заявку на ассигнования из местного бюджета для финансирования программы на очередной финансовый год, а также подготавливает информацию о ходе реализации программы.

Непосредственное осуществление мероприятий программы осуществляет МАУ «Молодежный центр» во взаимодействии с градообразующими предприятиями, учреждениями, некоммерческими организациями, детскими и молодежными общественными объединениями.

Управление общественных связей и молодежной политики Администрации Северодвинска и исполнители программы отчитываются о целевом использовании выделенных им финансовых средств.

Корректировка программы, в том числе включение в нее мероприятий, а также продление срока ее реализации, осуществляется в соответствии с Порядком разработки и реализации программ муниципального образования «Северодвинск» по предложению заказчика.

Управление общественных связей и молодежной политики Администрации Северодвинска осуществляет руководство и текущее управление реализацией программы, организует мероприятия по работе с молодежью, разрабатывает в пределах своей компетенции проекты нормативных правовых актов, необходимых для ее реализации, проводит анализ и формирует предложения по рациональному использованию финан-

совых ресурсов программы, исходя из следующих критериев: численный охват проектом или акцией молодых людей в возрасте от 14 до 35 лет; общественная ценность (полезность) проекта или акции; расходы средств местного бюджета, направленные на финансирование проекта или акции, в расчете на одного участника, уровень софинансирования проекта за счет привлечения внебюджетных источников.

Управление общественных связей и молодежной политики Администрации Северодвинска ежегодно организует конкурс проектов «Молодежь Северодвинска». Участниками конкурсного отбора являются учреждения, некоммерческие организации, реализующие проект на территории муниципального образования «Северодвинск». Проекты, направляемые на конкурс, должны быть направлены на решение задач программы.

Экспертную оценку конкурсных проектов осуществляет конкурсная комиссия, состав которой утверждается распоряжением Администрации Северодвинска. Конкурсная комиссия осуществляет деятельность на основании Порядка предоставления грантов в форме субсидий в рамках конкурса проектов «Молодежь Северодвинска».

По итогам конкурса комиссия принимает решение о включении проектов в перечень мероприятий программы на следующий календарный год и объеме их финансирования за счет средств местного бюджета. Организации, ставшие на основании конкурса исполнителями программы, могут участвовать в финансировании расходов по реализации проектов собственными средствами и средствами сторонних организаций, в том числе грантов.

МАУ «Молодежный центр» ежегодно организует конкурс проектных заявок для организации и проведения мероприятий «Молодежные инициативы Северодвинска». Участником конкурсного отбора является инициативная молодежь Северодвинска. Проектные заявки должны соответствовать основным задачам программы.

Экспертную оценку представленных проектных заявок для организации и проведения мероприятий осуществляет конкурсная комиссия, состав которой утверждается приказом директора МАУ «Молодежный центр». Конкурсная комиссия работает на основании Положения о порядке проведения конкурса проектных заявок для организации и проведения мероприятий «Молодежные инициативы Северодвинска».

По итогам конкурса конкурсная комиссия принимает решение о включении проектных заявок в годовой план мероприятий МАУ «Молодежный центр» на текущий календарный год и объеме их финансирования за счет средств местного бюджета. Участники конкурса могут участвовать в финансировании расходов по реализации проектных заявок собственными средствами и средствами сторонних организаций, в том числе грантов.

Ежегодно Управление общественных связей и молодежной политики Администрации Северодвинска формирует календарный план реализации мероприятий программы.

Реализация мероприятий программы за счет местного бюджета осуществляется посредством выделения субсидии МАУ «Молодежный центр» на основании заключенного договора (соглашения) между Администрацией Северодвинска и МАУ «Молодежный центр».

Привлечение средств областного бюджета по предоставлению целевых субсидий на реализацию мероприятий программы осуществляется в рамках государственной программы Архангельской области «Патриотическое воспитание, развитие физической культуры, спорта, туризма и повышение эффективности реализации молодежной политики в Архангельской области (2014–2024 годы)», утвержденной постановлением Правительства Архангельской области от 19.07.2013 № 330-пп «Об утверждении государственной программы Архангельской области «Патриотическое воспитание, развитие физической культуры, спорта, туризма и повышение эффективности реализации молодежной политики в Архангельской области (2014–2024 годы)».

Реализация мероприятий программы за счет средств областного бюджета осуществляется посредством выделения субсидий на конкурсной основе органам местного самоуправ-

ления муниципального образования «Северодвинск» на основании заключенного договора (соглашения) между Администрацией Губернатора Архангельской области и Правительства Архангельской области и Администрацией Северодвинска в целях софинансирования расходов в рамках государственной программы Архангельской области «Патриотическое воспитание, развитие физической культуры, спорта, туризма и повышение эффективности реализации молодежной политики в Архангельской области (2014–2024 годы)». При выделении субсидий по результатам конкурсного отбора из областного бюджета в установленном порядке будут вноситься изменения в настоящую программу.

4.2. Мониторинг реализации муниципальной программы

4.2.1. Мониторинг реализации муниципальной программы осуществляется посредством регулярного сбора, анализа и оценки:

- а) информации об использовании финансовых ресурсов, предусмотренных на реализацию муниципальной программы;
- б) информации о достижении запланированных показателей муниципальной программы.

4.2.2. Мониторинг реализации муниципальной программы осуществляется в течение всего периода ее реализации и предусматривает:

- а) ежеквартальную оценку выполнения программных мероприятий;
- б) проведение социологического исследования в молодежной среде по основным направлениям молодежной политики;
- в) корректировку (при необходимости) ежегодного плана мероприятий по реализации муниципальной программы;
- г) формирование отчета о реализации муниципальной программы за отчетный финансовый год.

4.2.3. Источниками информации для проведения мониторинга реализации муниципальной программы являются:

- а) ведомственная, региональная и федеральная статистика показателей, характеризующих сферу реализации муниципальной программы;
- б) отчеты исполнителей программы о реализации муниципальной программы;
- в) отчеты ответственного исполнителя программы об исполнении бюджета;
- г) другие источники.

4.2.4. При изменении объемов бюджетного финансирования по сравнению с объемами, предусмотренными муниципальной программой, Управление общественных связей и молодежной политики уточняет объемы финансирования за счет средств местного бюджета и внебюджетных источников, а также перечень мероприятий для реализации муниципальной программы в установленные сроки.

4.2.5. Управление общественных связей и молодежной политики ежегодно уточняет целевые показатели муниципальной программы, затраты по программным мероприятиям, механизм реализации муниципальной программы с учетом выделяемых финансовых средств. С этой целью осуществляется взаимодействие с Финансовым управлением и управлением экономики Администрации Северодвинска. При разработке правовых мер регулирования мероприятий муниципальной программы Управление общественных связей и молодежной политики взаимодействует с Правовым управлением Администрации Северодвинска.

4.2.6. Для уточнения приоритетных направлений развития сферы молодежной политики в регионе Управление общественных связей и молодежной политики Администрации Северодвинска взаимодействует с управлением по делам молодежи и патриотическому воспитанию администрации Губернатора Архангельской области и Правительства Архангельской области.

Управление общественных связей и молодежной политики Администрации Северодвинска при реализации муниципальной программы также взаимодействует с различными организациями, учреждениями и предприятиями, в т.ч. с правоохранительными органами, со средствами массовой информации,

с общественными организациями, с коммерческими и некоммерческими организациями.

Мониторинг реализации муниципальной программы осуществляется в течение всего периода ее реализации.

Раздел V Анализ рисков реализации Программы и меры по управлению рисками

В процессе реализации муниципальной программы могут проявиться внешние и внутренние риски.

5.1. К числу внешних рисков относятся:

а) отсутствие единой нормативно-правовой базы в сфере государственной молодежной политики на федеральном уровне;

б) деформированная система ценностей у части молодых людей – доминирование потребительских ориентаций, карьеризма, нигилизма.

Для снижения определенной доли внешних рисков планируется:

- учитывать сложившиеся традиции в сфере молодежной политики Северодвинска (совместные ключевые мероприятия, система коммуникаций, интеграция студенческой, работающей молодежи и учащихся профессиональных училищ);

- пользоваться поддержкой и пониманием задач сферы молодежной политики администрациями образовательных учреждений профессионального образования;

- учитывать опыт реализации социальных проектов Северодвинска и практики других регионов России;

- учитывать в работе тот факт, что приоритетными ценностями для молодежи остаются семья, здоровье, самореализация.

5.2. К внутренним рискам относятся:

а) недостаточность кадрового потенциала для информационно-методического сопровождения молодежи при реализации ею мероприятий программы;

б) отсутствие механизмов финансовой поддержки молодежных объединений и органов молодежного самоуправления, не имеющих статуса юридического лица.

Для снижения определенной доли внутренних рисков планируется:

- использовать наличие молодежных объединений, органов молодежного самоуправления, позитивно настроенных самоорганизованных групп молодежи, муниципального автономного учреждения «Молодежный центр», в том числе в селе Нёнокса;

- обучать и повышать квалификацию специалистов по работе с молодежью и руководителей общественных молодежных объединений;

- проводить ежегодно конкурс проектных заявок для организации и проведения мероприятий «Молодежные инициативы Северодвинска».

В случае наступления рисков приоритетными в выполнении станут:

- мероприятия задачи 2 подпрограммы 1;

- мероприятия подпрограммы 2;

- мероприятия задачи 1, задачи 4, задачи 5 подпрограммы 3;

- мероприятия задачи 1 подпрограммы 4.

Управление рисками реализации муниципальной программы будет осуществляться путем координации деятельности соисполнителей и участников муниципальной программы.

Ответственность за координацию деятельности для управления рисками и для достижения целей и конечных результатов муниципальной программы в целом будет осуществляться Управлением общественных связей и молодежной политики Администрации Северодвинска.

*Приложение № 1
к муниципальной программе «Молодежь Северодвинска», утвержденной постановлением
Администрации Северодвинска от 31.12.2015 № 655-па (в ред. от 25.05.2020 № 249-па)*

ПЕРЕЧЕНЬ целевых показателей муниципальной программы «Молодежь Северодвинска»

Ответственный исполнитель: Управление общественных связей и молодежной политики Администрации Северодвинска

Наименование целевого показателя	Единица измерения	Значения целевых показателей									
		базовый 2015 год	2016 год	2017 год	2018 год	2019 год	2020 год	2021 год	2022 год	2023 год	2024 год
1	2	3	4	5	6	7	8	9	10	11	12
Муниципальная программа «Молодежь Северодвинска»											
Цель: «Создание правовых, социально-экономических, организационных и информационных условий для самореализации, социального становления и развития молодых граждан в различных сферах жизнедеятельности города»											
1. Уровень охвата молодежи мероприятиями программы	процент	70	70	70	70	70	70	70	71	71	71
2. Количество проведенных мероприятий	единиц	500	493	498	498	502	507	503	504	505	506
3. Число молодежных общественных организаций на территории муниципального образования «Северодвинск»	единиц	33	34	34	34	34	34	34	34	34	35
4. Доля лиц в возрасте 14–29 лет, совершивших преступления, в общей численности молодежи	процент	1,3	1,3	1,3	1,3	1,3	1,3	1,3	1,3	1,3	1,2
Подпрограмма 1 «Я гражданин»											
Задача 1 «Формирование национально-государственной идентичности у молодежи»											
1. Доля молодежи, участвующей в мероприятиях	процент	10	10	10	9	10	11	10	11	11	11
2. Количество проведенных мероприятий	единиц	27	27	28	17	18	22	17	17	17	17
Задача 2 «Развитие гражданско-патриотического воспитания молодежи»											
1. Доля молодежи, участвующей в мероприятиях гражданско-патриотической направленности, в том числе проводимых МАУ «Молодежный центр»	процент	54	54	54	53	53	54	54	54	54	55
2. Количество проведенных мероприятий	единиц	28	28	28	26	27	27	27	27	27	27
Задача 3 «Вовлечение молодежи в различные сферы деятельности местного самоуправления»											
1. Количество проведенных мероприятий	единиц	8	8	8	8	8	8	8	8	8	8
2. Доля молодежи, участвующей в деятельности молодежных и детских общественных объединений	процент	10	10	10	10	10	10	10	10	10	10
Подпрограмма 2 «Я профессионал»											
Задача 1 «Вовлечение молодежи в трудовую и предпринимательскую деятельность»											
1. Доля студенческой молодежи, задействованной в движении студенческих трудовых отрядов	процент	1,6	1,6	1,6	1,6	1,7	1,8	1,8	1,8	1,8	1,8
2. Доля молодежи 14–18 лет, трудоустроенной на временные и сезонные работы	процент	8	8	8	8	9	10	10	10	10	10

Наименование целевого показателя	Единица измерения	Значения целевых показателей									
		базовый 2015 год	2016 год	2017 год	2018 год	2019 год	2020 год	2021 год	2022 год	2023 год	2024 год
1	2	3	4	5	6	7	8	9	10	11	12
Задача 2 «Повышение конкурентоспособности молодежи в профессиональной деятельности»											
1. Доля молодежи, принявшей участие в обучающих мероприятиях	процент	1,5	1,5	1,5	1,5	1,6	1,7	1,7	1,7	1,7	1,7
2. Количество обучающих мероприятий	единиц	4	4	5	2	2	1	1	1	1	1
Подпрограмма 3 «Я молодой»											
Задача 1 «Формирование ценностей здорового образа жизни среди молодежи»											
1. Доля молодежи, участвующей в профилактических мероприятиях	процент	31	31	31	31	32	33	33	34	34	34
2. Количество проведенных мероприятий	единиц	9	9	9	6	6	6	6	6	6	6
Задача 2 «Развитие молодёжной волонтерской (добровольческой) деятельности»											
1. Доля молодежи, задействованной в волонтерской (добровольческой) деятельности, в том числе в мероприятиях, проводимых МАУ «Молодежный центр»	процент	30	30	30	23	23	23	23	23	23	23
2. Количество проведенных мероприятий, направленных на развитие волонтерской (добровольческой) деятельности	единиц	16	17	16	6	6	6	6	6	6	6
Задача 3 «Укрепление семейных ценностей в сознании молодого поколения»											
1. Количество семей, участвующих в мероприятиях Программы	единиц	140	160	160	160	160	160	160	160	160	160
2. Количество проведенных мероприятий, направленных на укрепление семейных ценностей в сознании молодого поколения	единиц	15	15	15	4	4	4	4	5	5	5
Задача 4 «Выявление и продвижение талантливой, способной и инициативной молодежи»											
1. Доля молодежи, принявшей участие в мероприятиях, направленных на выявление и продвижение талантливой, способной и инициативной молодежи	процент	17	17	17	17	18	19	19	19	19	19
2. Количество организаций, принявших участие в мероприятиях, направленных на выявление и продвижение талантливой, способной и инициативной молодежи	единиц	35	35	35	35	36	37	37	37	37	37
Задача 5 «Поддержка общественно значимых молодежных инициатив»											
1. Количество учреждений и некоммерческих организаций, реализующих социальные проекты в сфере государственной молодежной политики	единиц	15	18	16	14	18	18	15	15	15	15
2. Количество профинансированных проектов в сфере государственной молодежной политики	единиц	33	33	34	36	34	35	30	30	30	30
Подпрограмма 4 «Молодежная инфраструктура»											
Задача 1 «Развитие молодежной инфраструктуры на территории муниципального образования «Северодвинск»											
1. Доля молодежи, задействованной в мероприятиях МАУ «Молодежный центр»	процент	19	20	20	20	21	22	23	23	23	23
2. Количество мероприятий, проведенных МАУ «Молодежный центр»	единиц	315	315	315	350	349	349	349	350	350	350
Задача 2 «Информационно-аналитическое обеспечение молодежной политики»											
1. Доля молодежи, являющейся потребителем информационных услуг в соответствии с её потребностями и интересами	процент	20	20	20	20	21	22	22	22	22	22
2. Количество выпусков электронных и печатных средств массовой информации для молодежной аудитории	единиц	33	33	33	8	8	8	8	8	8	8

Приложение № 2
к муниципальной программе «Молодежь Северодвинска», утвержденной постановлением
Администрации Северодвинска от 31.12.2015 № 655-па (в ред. от 25.05.2020 № 249-па)

Характеристика основных показателей муниципальной программы «Молодежь Северодвинска»

Ответственный исполнитель: Управление общественных связей и молодежной политики Администрации Северодвинска

Наименование показателя	Единица измерения	Методика расчета показателя	Источник получения информации для расчета значения показателя
1	2	3	4
Муниципальная программа «Молодежь Северодвинска»			
Цель: «Создание правовых, социально-экономических, организационных и информационных условий для самореализации, социального становления и развития молодых граждан в различных сферах жизнедеятельности города»			
Показатель 1 цели муниципальной программы «Уровень охвата молодежи мероприятиями программы»	процент	$D_M = K_M / C_M \times 100$, где D_M – уровень охвата молодежи мероприятиями программы; K_M – количество молодежи, участвующей в мероприятиях программы; C_M – численность молодежи в городе	K_M – годовой отчет отдела молодежной политики Управления общественных связей и молодежной политики Администрации Северодвинска; C_M – статистический годовой отчет Управления экономики Администрации Северодвинска
Показатель 2 цели муниципальной программы «Количество проведенных мероприятий»	единиц	Абсолютный показатель	Муниципальное задание МАУ «Молодежный центр» на 2019 год и плановый период 2020–2021 годов, проект Плана работы Управления общественных связей и молодежной политики Администрации Северодвинска
Показатель 3 цели муниципальной программы «Число молодежных общественных организаций на территории муниципального образования «Северодвинск»»	единиц	Абсолютный показатель	Муниципальное задание МАУ «Молодежный центр» на 2019 год и плановый период 2020–2021 годов

1	2	3	4
Показатель 4 цели муниципальной программы «Доля лиц в возрасте 14-29 лет, совершивших преступления, в общей численности молодежи»	процент	$D_{МТР} = K_{МТР} / Ч_M \times 100$, где $D_{МТР}$ – доля лиц в возрасте 14–29 лет, совершивших преступления, в общей численности молодежи; $K_{МТР}$ – количество лиц в возрасте 14–29 лет, совершивших преступления; $Ч_M$ – численность молодежи в городе	$K_{МТР}$ – статистический годовой отчет ОМВД России по г. Северодвинску; $Ч_M$ – статистический годовой отчет Управления экономики Администрации Северодвинска
Подпрограмма 1 «Я гражданин»			
Задача 1 «Формирование национально-государственной идентичности у молодежи»			
Показатель 1 задачи подпрограммы «Доля молодежи, участвующей в мероприятиях»	процент	$D_{МЛ} = K_{МЛ} / Ч_M \times 100$, где $D_{МЛ}$ – доля молодежи, участвующей в мероприятиях по формированию государственных ценностей; $K_{МЛ}$ – количество молодежи, участвующей в мероприятиях; $Ч_M$ – численность молодежи в городе	$K_{МЛ}$ – годовой отчет отдела молодежной политики Управления общественных связей и молодежной политики Администрации Северодвинска; $Ч_M$ – статистический годовой отчет Управления экономики Администрации Северодвинска
Показатель 2 задачи подпрограммы «Количество проведенных мероприятий»	единиц	Абсолютный показатель	Проект Плана работы Управления общественных связей и молодежной политики Администрации Северодвинска
Задача 2 «Развитие гражданско-патриотического воспитания молодежи»			
Показатель 1 задачи подпрограммы «Доля молодежи, участвующей в мероприятиях гражданско-патриотической направленности, в том числе проводимых МАУ «Молодежный центр»	процент	$D_{МЛ} = K_{МЛ} / Ч_M \times 100$, где $D_{МЛ}$ – доля молодежи, участвующей в мероприятиях гражданско-патриотической направленности; $K_{МЛ}$ – количество молодежи, участвующей в мероприятиях гражданско-патриотической направленности; $Ч_M$ – численность молодежи в городе	$K_{МЛ}$ – годовой отчет отдела молодежной политики Управления общественных связей и молодежной политики Администрации Северодвинска; $Ч_M$ – статистический годовой отчет Управления экономики Администрации Северодвинска
Показатель 2 задачи подпрограммы «Количество проведенных мероприятий»	единиц	Абсолютный показатель	Проект Плана работы Управления общественных связей и молодежной политики Администрации Северодвинска
Задача 3 «Вовлечение молодежи в различные сферы деятельности местного самоуправления»			
Показатель 1 задачи подпрограммы «Количество проведенных мероприятий»	единиц	Абсолютный показатель	Проект Плана работы Управления общественных связей и молодежной политики Администрации Северодвинска
Показатель 2 задачи подпрограммы «Доля молодежи, участвующей в деятельности молодежных и детских общественных объединений»	процент	$D_{МО} = K_{МО} / Ч_M \times 100$, где $D_{МО}$ – доля молодежи, участвующей в деятельности молодежных и детских общественных объединений; $K_{МО}$ – количество молодежи, участвующей в деятельности молодежных и детских общественных объединений; $Ч_M$ – численность молодежи в городе	$K_{МО}$ – годовой отчет отдела молодежной политики Управления общественных связей и молодежной политики Администрации Северодвинска; $Ч_M$ – статистический годовой отчет Управления экономики Администрации Северодвинска
Подпрограмма 2 «Я профессионал»			
Задача 1 «Вовлечение молодежи в трудовую и предпринимательскую деятельность»			
Показатель 1 задачи подпрограммы «Доля студенческой молодежи, задействованной в движении студенческих трудовых отрядов»	процент	$D_{ТО} = K_{ТО} / Ч_{МС} \times 100$, где $D_{ТО}$ – доля студенческой молодежи, задействованной в движении студенческих трудовых отрядов; $K_{ТО}$ – количество молодежи, участвующей в движении студенческих трудовых отрядов; $Ч_{МС}$ – численность студенческой молодежи в городе	$K_{ТО}$ – годовой отчет отдела молодежной политики Управления общественных связей и молодежной политики Администрации Северодвинска; $Ч_{МС}$ – информация, предоставляемая учебными заведениями города
Показатель 2 задачи подпрограммы «Доля молодежи 14–18 лет, трудоустроенной на временные и сезонные работы»	процент	$D_{ДМ} = K_{ДМ} / Ч_{МС} \times 100$, где $D_{ДМ}$ – доля молодежи 14–18 лет, трудоустроенной на временные и сезонные работы; $K_{ДМ}$ – количество молодежи 14–18 лет, трудоустроенной на временные и сезонные работы; $Ч_{МС}$ – численность молодежи 14–18 лет в городе	$K_{ДМ}$ – отчет биржи для молодежи о количестве трудоустроенных несовершеннолетних на временные и сезонные работы; $Ч_{МС}$ – статистический годовой отчет Управления экономики Администрации Северодвинска
Задача 2 «Повышение конкурентоспособности молодежи в профессиональной деятельности»			
Показатель 1 задачи подпрограммы «Доля молодежи, принявшей участие в обучающих мероприятиях»	Процент	$D_{МО} = K_{МО} / Ч_M \times 100$, где $D_{МО}$ – доля молодежи, принявшей участие в обучающих мероприятиях; $K_{МО}$ – количество молодежи, принявшей участие в обучающих мероприятиях; $Ч_M$ – численность молодежи в городе	$K_{МО}$ – годовой отчет отдела молодежной политики Управления общественных связей и молодежной политики Администрации Северодвинска; $Ч_M$ – статистический годовой отчет Управления экономики Администрации Северодвинска
Показатель 2 задачи подпрограммы «Количество обучающих мероприятий»	Единиц	Абсолютный показатель	Проект Плана работы Управления общественных связей и молодежной политики Администрации Северодвинска
Подпрограмма 3 «Я молодой»			
Задача 1 «Формирование ценностей здорового образа жизни среди молодежи»			
Показатель 1 задачи подпрограммы «Доля молодежи, участвующей в профилактических мероприятиях»	процент	$D_{МТР} = K_{МТР} / Ч_M \times 100$, где $D_{МТР}$ – доля молодежи, участвующей в профилактических мероприятиях; $K_{МТР}$ – количество молодежи, участвующей в профилактических мероприятиях; $Ч_M$ – численность молодежи в городе	$K_{МТР}$ – годовой отчет отдела молодежной политики Управления общественных связей и молодежной политики Администрации Северодвинска; $Ч_M$ – статистический годовой отчет Управления экономики Администрации Северодвинска
Показатель 2 задачи подпрограммы «Количество проведенных мероприятий»	единиц	Абсолютный показатель	Проект Плана работы Управления общественных связей и молодежной политики Администрации Северодвинска
Задача 2 «Развитие молодёжной волонтерской (добровольческой) деятельности»			

1	2	3	4
Показатель 1 задачи подпрограммы «Доля молодежи, задействованной в волонтерской (добровольческой) деятельности, в том числе в мероприятиях, проводимых МАУ «Молодежный центр»	процент	$D_{MC} = K_{MC} / Ч_M \times 100$, где D_{MC} – доля молодежи, задействованной в волонтерской (добровольческой) деятельности; K_{MC} – количество молодежи, задействованной в волонтерской (добровольческой) деятельности; $Ч_M$ – численность молодежи в городе	K_{MC} – годовой отчет отдела молодежной политики Управления общественных связей и молодежной политики Администрации Северодвинска; $Ч_M$ – статистический годовой отчет Управления экономики Администрации Северодвинска
Показатель 2 задачи подпрограммы «Количество проведенных мероприятий, направленных на развитие волонтерской (добровольческой) деятельности»	единиц	Абсолютный показатель	Проект Плана работы Управления общественных связей и молодежной политики Администрации Северодвинска
Задача 3 «Укрепление семейных ценностей в сознании молодого поколения»			
Показатель 1 задачи подпрограммы «Количество семей, участвующих в мероприятиях Программы»	единиц	Абсолютный показатель	Годовой отчет отдела молодежной политики Управления общественных связей и молодежной политики Администрации Северодвинска
Показатель 2 задачи подпрограммы «Количество проведенных мероприятий, направленных на укрепление семейных ценностей в сознании молодого поколения»	единиц	Абсолютный показатель	Проект Плана работы Управления общественных связей и молодежной политики Администрации Северодвинска
Задача 4 «Выявление и продвижение талантливой, способной и инициативной молодежи»			
Показатель 1 задачи подпрограммы «Доля молодежи, принявшей участие в мероприятиях, направленных на выявление и продвижение талантливой, способной и инициативной молодежи»	процент	$D_{MT} = K_{MT} / Ч_M \times 100$, где D_{MT} – доля молодежи, принявшей участие в мероприятиях для талантливой и способной молодежи; K_{MT} – количество молодежи, принявшей участие в мероприятиях для талантливой и способной молодежи; $Ч_M$ – численность молодежи в городе	K_{MT} – годовой отчет отдела молодежной политики Управления общественных связей и молодежной политики Администрации Северодвинска; $Ч_M$ – статистический годовой отчет Управления экономики Администрации Северодвинска
Показатель 2 задачи подпрограммы «Количество организаций, принявших участие в мероприятиях, направленных на выявление и продвижение талантливой, способной и инициативной молодежи»	единиц	Абсолютный показатель	Проект Плана работы Управления общественных связей и молодежной политики Администрации Северодвинска
Задача 5 «Поддержка общественно значимых молодежных инициатив»			
Показатель 1 задачи подпрограммы «Количество учреждений и некоммерческих организаций, реализующих социальные проекты в сфере государственной молодежной политики»	единиц	Абсолютный показатель	Регистрационный журнал конкурса проектов
Показатель 2 задачи подпрограммы «Количество профинансированных проектов в сфере государственной молодежной политики»	единиц	Абсолютный показатель	Протокол конкурсной комиссии
Подпрограмма 4 «Молодежная инфраструктура»			
Задача 1 «Развитие молодежной инфраструктуры на территории муниципального образования «Северодвинск»			
Показатель 1 задачи «Доля молодежи, задействованной в мероприятиях МАУ «Молодежный центр»	процент	$D_{MMC} = K_{MMC} / Ч_M \times 100$, где D_{MMC} – доля молодежи, задействованной в мероприятиях Молодежного центра; K_{MMC} – количество молодежи, задействованной в мероприятиях Молодежного центра; $Ч_M$ – численность молодежи в городе	K_{MMC} – годовой отчет МАУ «Молодежный центр»; $Ч_M$ – статистический годовой отчет Управления экономики Администрации Северодвинска
Показатель 2 задачи «Количество мероприятий проведенных МАУ «Молодежный центр»	единиц	Абсолютный показатель	Муниципальное задание МАУ «Молодежный центр» на 2019 год и плановый период 2020–2021 годов. Проект Плана работы Управления общественных связей и молодежной политики Администрации Северодвинска
Задача 2 «Информационно-аналитическое обеспечение молодежной политики»			
Показатель 1 задачи подпрограммы «Доля молодежи, являющейся потребителем информационных услуг в соответствии с её потребностями и интересами»	процент	$D_{MI} = K_{MI} / Ч_M \times 100$, где D_{MI} – доля молодежи, являющейся потребителем информационных услуг в соответствии с её потребностями и интересами; K_{MI} – количество молодежи, являющейся потребителем информационных услуг в соответствии с её потребностями и интересами; $Ч_M$ – численность молодежи в городе	K_{MI} – годовой отчет отдела молодежной политики Управления общественных связей и молодежной политики Администрации Северодвинска; $Ч_M$ – статистический годовой отчет Управления экономики Администрации Северодвинска
Показатель 2 задачи подпрограммы «Количество выпусков электронных и печатных средств массовой информации для молодежной аудитории»	единиц	Абсолютный показатель	Проект Плана работы Управления общественных связей и молодежной политики Администрации Северодвинска

СВЕДЕНИЯ об основных мерах правового регулирования в сфере реализации муниципальной программы «Молодежь Северодвинска»

Ответственный исполнитель: Управление общественных связей и молодежной политики Администрации Северодвинска

Вид нормативного правового акта	Основные положения нормативного правового акта	Наименование исполнительного органа Администрации Северодвинска, ответственного за подготовку нормативного правового акта	Ожидаемые сроки принятия
1	2	3	4
Подпрограмма 1 «Я гражданин»			
Приказ общественных связей и молодежной политики Администрации Северодвинска	О проведении конкурса «Лучший дружинник»	Управление общественных связей и молодежной политики Администрации Северодвинска	Октябрь 2016 года; октябрь 2017 года; октябрь 2018 года; октябрь 2019 года; октябрь 2020 года; октябрь 2021 года; октябрь 2022 года; октябрь 2023 года; октябрь 2024 года
Приказ Управления общественных связей и молодежной политики Администрации Северодвинска	Об утверждении сводного плана работы патриотических объединений	Управление общественных связей и молодежной политики Администрации Северодвинска	Январь 2016 года; январь 2017 года; январь 2018 года; январь 2019 года; январь 2020 года; январь 2021 года; январь 2022 года; январь 2023 года; январь 2024 года
Муниципальный правовой акт Администрации Северодвинска	О проведении конкурса «Память поколений»	Управление общественных связей и молодежной политики Администрации Северодвинска	Февраль 2016 года; февраль 2017 года; февраль 2018 года; февраль 2019 года
Муниципальный правовой акт Администрации Северодвинска	Об итогах конкурса «Память поколений»	Управление общественных связей и молодежной политики Администрации Северодвинска	Февраль 2016 года; февраль 2017 года; февраль 2018 года; февраль 2019 года; май 2020 года; май 2021 года; май 2022 года; май 2023 года; май 2024 года
Распоряжение заместителя Главы Администрации Северодвинска по социальным вопросам	О проведении городской оборонно-патриотической конференции	Управление общественных связей и молодежной политики Администрации Северодвинска	Ноябрь 2016 года; ноябрь 2017 года
Подпрограмма 3 «Я молодой»			
Муниципальный правовой акт Администрации Северодвинска	О проведении конкурса проектов «Молодежь Северодвинска», подлежащих финансированию в году	Управление общественных связей и молодежной политики Администрации Северодвинска	Сентябрь 2016 года; сентябрь 2017 года; сентябрь 2018 года
Муниципальный правовой акт Администрации Северодвинска	Об итогах конкурса «Молодежь Северодвинска»	Управление общественных связей и молодежной политики Администрации Северодвинска	Ноябрь 2016 года; ноябрь 2017 года; ноябрь 2018 года; ноябрь 2019 года; ноябрь 2020 года; ноябрь 2021 года; ноябрь 2022 года; ноябрь 2023 года; ноябрь 2024 года
Подпрограмма 4 «Молодежная инфраструктура»			
Муниципальный правовой акт Администрации Северодвинска	О внесении изменений и дополнений в муниципальную программу «Молодежь Северодвинска»	Управление общественных связей и молодежной политики Администрации Северодвинска	Ежегодно
Приказ Управления общественных связей и молодежной политики Администрации Северодвинска	О городском конкурсе социальной рекламы, пропагандирующей здоровый образ жизни, социальную активность и социальную ответственность среди молодежи	Управление общественных связей и молодежной политики Администрации Северодвинска	Ноябрь 2016 года; ноябрь 2017 года; ноябрь 2018 года; ноябрь 2019 года; ноябрь 2020 года; ноябрь 2021 года; ноябрь 2022 года; ноябрь 2023 года; ноябрь 2024 года

Характеристика муниципальной программы «Молодежь Северодвинска»

Ответственный исполнитель: Управление общественных связей и молодежной политики Администрации Северодвинска

Аналитический код	Программа	Цель программы	Подпрограмма	Задача подпрограммы	Мероприятие (подпрограммы или административное)	Источник финансирования	Цели программы, задачи подпрограммы, мероприятия подпрограммы, административные мероприятия и их показатели	Единица измерения	Годы реализации муниципальной программы										Целевое (суммарное) значение показателя	
									2016	2017	2018	2019	2020	2021	2022	2023	2024	Значение	Год достижения	
1	2	3	4	5	6	7	8	9	10	11	12	13	14	15	16	17	18	19	20	
У	0	0	0	0	0	0	Муниципальная программа «Молодежь Северодвинска»	тыс.руб.	20827,4	23208,1	26404,2	31091,5	28221,5	22491,7	22491,7	23391,5	24128,4	222256,0	2024	
У	0	0	0	0	0	3	Местный бюджет	тыс.руб.	19677,4	22503,1	23513,1	28906,0	28221,5	22491,7	22491,7	23391,5	24128,4	215324,4	2024	
У	0	0	0	0	0	2	Областной бюджет	тыс.руб.	1150,0	705,0	2891,1	2185,5	0,0	0,0	0,0	0,0	0,0	6931,6	2019	
У	1	0	0	0	0		Цель 1 «Создание правовых, социально-экономических, организационных и информационных условий для самореализации, социального становления и развития молодых граждан в различных сферах жизнедеятельности города»	тыс.руб.	20827,4	23208,1	26404,2	31091,5	28221,5	22491,7	22491,7	23391,5	24128,4	222256,0	2024	

1	2	3	4	5	6	7	8	9	10	11	12	13	14	15	16	17	18	19	20
У	1	0	0	0	0		Показатель 1 «Уровень охвата молодежи мероприятиями программы»	процент	70	70	70	70	70	70	71	71	71	71	2024
У	1	0	0	0	0		Показатель 2 «Количество проведенных мероприятий»	единиц	493	498	498	502	507	503	504	505	506	4516	2024
У	1	0	0	0	0		Показатель 3 «Число молодежных общественных организаций на территории муниципального образования «Северодвинск»	единиц	34	34	34	34	34	34	34	34	35	35	2024
У	1	0	0	0	0		Показатель 4 «Доля лиц в возрасте 14-29 лет, совершивших преступления, в общей численности молодежи»	процент	1,3	1,3	1,3	1,3	1,3	1,3	1,3	1,3	1,2	1,2	2024
У	1	1	0	0	0		Подпрограмма «Я гражданин»	тыс.руб.	950,0	905,0	4016,5	2392,3	3296,7	2266,7	2266,7	2357,4	2357,4	20808,7	2024
У	1	1	0	0	0	3	Местный бюджет	тыс.руб.	800,0	780,0	3519,5	2196,3	3296,7	2266,7	2266,7	2357,4	2357,4	19840,7	2024
У	1	1	0	0	0	2	Областной бюджет	тыс.руб.	150,0	125,0	497,0	196,0	0,0	0,0	0,0	0,0	0,0	968,0	2019
У	1	1	1	0	0	3	Задача 1 «Формирование национально-государственной идентичности у молодежи»	тыс.руб.	400,0	400,0	250,0	259,0	1297,3	267,3	267,3	278,0	278,0	3696,9	2024
У	1	1	1	0	0		Показатель 1 «Доля молодежи, участвующей в мероприятиях»	процент	10	10	9	10	11	10	11	11	11	11	2024
У	1	1	1	0	0		Показатель 2 «Количество проведенных мероприятий»	единиц	27	28	17	18	22	17	17	17	17	180	2024
У	1	1	1	0	1	3	Мероприятие 1.01 «Проведение мероприятий по сохранению памяти об исторических событиях и по увековечиванию памяти защитников Отечества»	тыс.руб.	240,0	240,0	220,0	227,9	1265,2	235,2	235,2	244,6	244,6	3152,7	2024
У	1	1	1	0	1		Показатель 1 «Количество проведенных мероприятий, посвященных памятным датам и по увековечиванию памяти защитников Отечества»	единиц	9	10	7	7	11	8	8	8	8	76	2024
У	1	1	1	0	1		Показатель 2 «Количество проведенных поисковых экспедиций»	единиц	8	8	8	8	8	7	7	7	7	68	2024
У	1	1	1	0	2	3	Мероприятие 1.02 «Проведение пропаганды государственной символики, культурных ценностей, национальных и местных традиций»	тыс.руб.	80,0	80,0	10,0	10,4	10,7	10,7	10,7	11,1	11,1	234,8	2024
У	1	1	1	0	2		Показатель 1 «Количество проведенных мероприятий»	единиц	4	4	1	1	1	1	1	1	1	15	2024
У	1	1	1	0	3	3	Мероприятие 1.03 «Проведение мероприятий, направленных на воспитание межнациональной толерантности и профилактику экстремизма»	тыс.руб.	80,0	80,0	20,0	20,7	21,4	21,4	21,4	22,3	22,3	309,4	2024
У	1	1	1	0	3		Показатель 1 «Количество проведенных мероприятий»	единиц	6	6	1	1	1	1	1	1	1	19	2024
У	1	1	1	0	3		Показатель 2 «Количество участников мероприятий, направленных на воспитание межнациональной толерантности и профилактику экстремизма»	человек	1464	1473	370	380	395	395	395	395	395	5662	2024
У	1	1	2	0	0		Задача 2 «Развитие гражданско-патриотического воспитания молодежи»	тыс.руб.	400,0	355,0	3369,5	2081,5	1945,9	1945,9	1945,9	2023,7	2023,7	16091,2	2024
У	1	1	2	0	0	3	Местный бюджет	тыс.руб.	250,0	230,0	3219,5	1885,5	1945,9	1945,9	1945,9	2023,7	2023,7	15470,2	2024
У	1	1	2	0	0	2	Областной бюджет	тыс.руб.	150,0	125,0	150,0	196,0	0,0	0,0	0,0	0,0	0,0	621,0	2019
У	1	1	2	0	0		Показатель 1 «Доля молодежи, участвующей в мероприятиях гражданско-патриотической направленности, в том числе проводимых МАУ «Молодежный центр»	процент	54	54	53	53	54	54	54	54	54	54	2024
У	1	1	2	0	0		Показатель 2 «Количество проведенных мероприятий»	единиц	28	28	26	27	27	27	27	27	27	244	2024
У	1	1	2	0	1		Мероприятие 2.01 «Проведение мероприятий патриотической направленности»	тыс.руб.	250,0	255,0	1559,5	10,3	10,7	10,7	10,7	11,1	11,1	2129,2	2024
У	1	1	2	0	1	3	Местный бюджет	тыс.руб.	100,0	130,0	1409,5	10,3	10,7	10,7	10,7	11,1	11,1	1704,2	2024
У	1	1	2	0	1	2	Областной бюджет	тыс.руб.	150,0	125,0	150,0	0,0	0,0	0,0	0,0	0,0	0,0	425,0	2018
У	1	1	2	0	1		Показатель 1 «Количество проведенных оборонно-спортивных мероприятий для молодежи призывного возраста»	единиц	4	4	2	1	1	1	1	1	1	16	2024
У	1	1	2	0	1		Показатель 2 «Количество проведенных мероприятий по гражданско-патриотическому воспитанию граждан РФ и допризывной подготовке молодежи»	единиц	1	1	0	0	0	0	0	0	0	2	2017
У	1	1	2	0	2		Мероприятие 2.02 «Поддержка военно-патриотических молодежных объединений»	тыс.руб.	150,0	100,0	1110,0	971,2	835,2	835,2	835,2	868,6	868,6	6574,0	2024
У	1	1	2	0	2	3	Местный бюджет	тыс.руб.	150,0	100,0	1110,0	775,2	835,2	835,2	835,2	868,6	868,6	6378,0	2024

1	2	3	4	5	6	7	8	9	10	11	12	13	14	15	16	17	18	19	20
У	1	1	2	0	2	2	Областной бюджет	тыс.руб.	0,0	0,0	0,0	196,0	0,0	0,0	0,0	0,0	0,0	196,0	2019
У	1	1	2	0	2		Показатель 1 «Количество проведенных ролевых игр, фестивалей, слётов»	единиц	3	3	3	5	5	5	5	5	5	39	2024
У	1	1	2	0	2		Показатель 2 «Количество членов народных дружин»	человек	90	90	0	0	0	0	0	0	0	99	2024
У	1	1	2	0	2		Показатель 3 «Количество приобретенного оборудования»	единиц	0	0	3	0	0	0	0	0	0	3	2018
У	1	1	2	0	3		Административное мероприятие 2.03 «Проведение заседаний Штаба народных дружин»	да/нет	да	да	да	да	да	да	да	да	да	да	2024
У	1	1	2	0	3		Показатель 1 «Количество проведенных заседаний Штаба»	единиц	4	4	4	4	4	4	4	4	4	36	2024
У	1	1	2	0	4		Административное мероприятие 2.04 «Организация деятельности Общественного совета патриотических организаций Северодвинска»	да/нет	да	да	да	да	да	да	да	да	да	да	2024
У	1	1	2	0	4		Показатель 1 «Количество консультаций для членов Общественного совета патриотических организаций Северодвинска по организации городских мероприятий патриотической направленности»	единиц	4	4	4	4	4	4	4	4	4	36	2024
У	1	1	2	0	4		Показатель 2 «Количество заседаний Общественного совета патриотических организаций Северодвинска»	единиц	11	11	11	11	11	11	11	11	11	99	2024
У	1	1	2	0	4		Показатель 3 «Количество участников военно-патриотической конференции»	человек	130	130	0	0	0	0	0	0	0	260	2017
У	1	1	2	0	5		Административное мероприятие 2.05 «Ведение городского реестра патриотических общественных организаций»	да/нет	да	да	да	да	да	да	да	да	да	да	2024
У	1	1	2	0	5		Показатель 1 «Количество обновлений городского реестра патриотических общественных организаций в течение года»	единиц	2	2	2	2	2	2	2	2	2	18,00	2024
У	1	1	2	0	6	3	Мероприятие 2.06 «Поддержка деятельности народных дружин»	тыс.руб.	0	0	700,0	1100,0	1100,0	1100,0	1100,0	1144,0	1144,0	7388,0	2024
У	1	1	2	0	6		Показатель 1 «Количество членов народных дружин»	человек	0	0	90	93	95	95	95	95	95	95	2020
У	1	1	3	0	0	3	Задача 3 «Вовлечение молодежи в различные сферы деятельности местного самоуправления»	тыс.руб.	150,0	150,0	397,0	51,8	53,5	53,5	53,5	55,7	55,7	1020,7	2024
У	1	1	3	0	0		Местный бюджет	тыс.руб.	150,0	150,0	50,0	51,8	53,5	53,5	53,5	55,7	55,7	673,7	2024
У	1	1	3	0	0		Областной бюджет	тыс.руб.	0,0	0,0	347,0	0,0	0,0	0,0	0,0	0,0	0,0	347,0	2018
У	1	1	3	0	0		Показатель 1 «Количество проведенных мероприятий»	единиц	8	8	8	8	8	8	8	8	8	72	2024
У	1	1	3	0	0		Показатель 2 «Доля молодежи, участвующей в деятельности молодежных и детских общественных объединений»	процент	10	10	10	10	10	10	10	10	10	10	2024
У	1	1	3	0	1	3	Мероприятие 3.01 «Оказание поддержки органам молодежного самоуправления, молодежным и детским объединениям»	тыс.руб.	90,0	90,0	367,0	20,7	21,4	21,4	21,4	22,3	22,3	676,5	2024
У	1	1	3	0	1		Местный бюджет	тыс.руб.	90,0	90,0	20,0	20,7	21,4	21,4	21,4	22,3	22,3	329,5	2024
У	1	1	3	0	1		Областной бюджет	тыс.руб.	0,0	0,0	347,0	0,0	0,0	0,0	0,0	0,0	0,0	347,0	2018
У	1	1	3	0	1		Показатель 1 «Количество человек, участвующих в деятельности молодежных и детских общественных объединений»	человек	4000	4000	3000	3000	3000	3000	3000	3000	3000	29000	2024
У	1	1	3	0	1		Показатель 2 «Количество человек, задействованных в молодежных органах самоуправления»	человек	700	700	700	700	700	700	700	700	700	6300	2024
У	1	1	3	0	1		Показатель 3 «Количество органов молодежного самоуправления»	единиц	9	9	9	9	9	9	9	9	9	9	2024
У	1	1	3	0	2		Административное мероприятие 3.02 «Ведение городского реестра молодежных и детских общественных объединений»	да/нет	да	да	да	да	да	да	да	да	да	да	2024
У	1	1	3	0	2		Показатель 1 «Количество обновлений городского реестра детских и молодежных общественных объединений в год»	единиц	2	2	2	2	2	2	2	2	2	18	2024
У	1	1	3	0	3	3	Мероприятие 3.03 «Проведение мероприятий, направленных на популяризацию северодвинцев, достигших успехов в различных сферах деятельности»	тыс.руб.	60,0	60,0	30,0	31,1	32,1	32,1	32,1	33,4	33,4	344,2	2024

1	2	3	4	5	6	7	8	9	10	11	12	13	14	15	16	17	18	19	20
У	1	1	3	0	3		Показатель 1 «Количество участников мероприятий, направленных на популяризацию северодвинцев, достигших успехов в различных сферах деятельности»	человек	50	50	25	25	25	25	25	25	25	275	2024
У	1	1	3	0	3		Показатель 2 «Количество человек, охваченных мероприятиями»	человек	5000	5000	5000	5000	5000	5000	5000	5000	5000	45000	2024
У	1	1	3	0	4		Административное мероприятие 3.04 «Проведение заседаний с заместителями директоров по воспитательной работе образовательных учреждений»	да/нет	да	да	да	да	да	да	да	да	да	да	2024
У	1	1	3	0	4		Показатель 1 «Количество проведенных заседаний»	единиц	9	9	9	9	9	9	9	9	9	81	2024
У	1	2	0	0	0		Подпрограмма «Я профессионал»	тыс.руб.	850,0	1150,0	1268,6	1962,5	384,9	384,9	384,9	400,4	400,4	7186,5	2024
У	1	2	0	0	0	3	Местный бюджет	тыс.руб.	850,0	850,0	518,6	573,0	384,9	384,9	384,9	400,4	400,4	4747,0	2024
У	1	2	0	0	0	2	Областной бюджет	тыс.руб.	0,0	300,0	750,0	1389,5	0,0	0,0	0,0	0,0	0,0	2439,5	2019
У	1	2	1	0	0		Задача 1 «Вовлечение молодежи в трудовую и предпринимательскую деятельность»	тыс.руб.	300,0	300,0	410,0	1098,6	224,5	224,5	224,5	233,5	233,5	3249,1	2024
У	1	2	1	0	0	3	Местный бюджет	тыс.руб.	300,0	300,0	410,0	417,6	224,5	224,5	224,5	233,5	233,5	2568,1	2024
У	1	2	1	0	0	2	Областной бюджет	тыс.руб.	0,0	0,0	0,0	681,0	0,0	0,0	0,0	0,0	0,0	681,0	2019
У	1	2	1	0	0		Показатель 1 «Доля студенческой молодежи, задействованной в движении студенческих трудовых отрядов»	процент	1,6	1,6	1,6	1,7	1,8	1,8	1,8	1,8	1,8	1,8	2024
У	1	2	1	0	0		Показатель 2 «Доля молодежи 14-18 лет, трудоустроенной на временные и сезонные работы»	процент	8	8	8	9	10	10	10	10	10	10	2024
У	1	2	1	0	1		Мероприятие 1.01 «Проведение мероприятий, направленных на содействие трудоустройству молодежи»	тыс.руб.	270,0	270,0	400,0	1088,2	213,8	213,8	213,8	222,4	222,4	3114,4	2024
У	1	2	1	0	1	3	Местный бюджет	тыс.руб.	270,0	270,0	400,0	407,2	213,8	213,8	213,8	222,4	222,4	2433,4	2024
У	1	2	1	0	1	2	Областной бюджет	тыс.руб.	0,0	0,0	0,0	681,0	0,0	0,0	0,0	0,0	0,0	681,0	2019
У	1	2	1	0	1		Показатель 1 «Количество участников профориентационных мероприятий»	человек	500	500	250	255	260	260	260	260	260	2805	2024
У	1	2	1	0	1		Показатель 2 «Количество участников движения молодежных трудовых отрядов»	человек	90	90	90	97	103	103	103	103	103	882	2024
У	1	2	1	0	1		Показатель 3 «Количество трудочасов, отработанных несовершеннолетними на временных и сезонных работах»	единиц	2121	2087	2084	6214	2153	2145	2145	2145	2145	23239	2024
У	1	2	1	0	2	3	Мероприятия 1.02 «Организация и проведение обучающих мероприятий (форумов, семинаров, круглых столов), посвященных развитию молодежного предпринимательства»	тыс.руб.	30,0	30,0	10,0	10,4	10,7	10,7	10,7	11,1	11,1	134,7	2024
У	1	2	1	0	2		Показатель 1 «Количество проведенных обучающих мероприятий (форумы, семинары, круглые столы), посвященных развитию молодежного предпринимательства»	единиц	3	3	1	1	1	1	1	1	1	13	2024
У	1	2	2	0	0		Задача 2 «Повышение конкурентоспособности молодежи в профессиональной деятельности»	тыс.руб.	550,0	850,0	858,6	863,9	160,4	160,4	160,4	166,8	166,8	3937,3	2024
У	1	2	2	0	0	3	Местный бюджет	тыс.руб.	550,0	550,0	108,6	155,4	160,4	160,4	160,4	166,8	166,8	2178,8	2024
У	1	2	2	0	0	2	Областной бюджет	тыс.руб.	0,0	300,0	750,0	708,5	0,0	0,0	0,0	0,0	0,0	1758,5	2017
У	1	2	2	0	0		Показатель 1 «Доля молодежи, принявшей участие в обучающих мероприятиях»	процент	1,5	1,5	1,5	1,6	1,7	1,7	1,7	1,7	1,7	1,7	2024
У	1	2	2	0	0		Показатель 2 «Количество обучающихся мероприятий»	единиц	4	5	2	2	1	1	1	1	1	18	2024
У	1	2	2	0	1		Мероприятие 2.01 «Организация и проведение мероприятий, направленных на повышение компетенции молодежи (форумы, семинары, обучающие программы)»	тыс.руб.	400,0	700,0	838,6	812,1	106,9	106,9	106,9	111,2	111,2	3293,8	2024
У	1	2	2	0	1	3	Местный бюджет	тыс.руб.	400,0	400,0	88,6	103,6	106,9	106,9	106,9	111,2	111,2	1535,3	2024
У	1	2	2	0	1	2	Областной бюджет	тыс.руб.	0,0	300,0	750,0	708,5	0,0	0,0	0,0	0,0	0,0	1758,5	2017
У	1	2	2	0	1		Показатель 1 «Количество проведенных мероприятий, направленных на повышение компетенции молодежи (форумы, семинары, обучающие программы)»	единиц	4	5	2	2	1	1	1	1	1	18	2024

1	2	3	4	5	6	7	8	9	10	11	12	13	14	15	16	17	18	19	20
У	1	2	2	0	1		Показатель 2 «Количество обученных специалистов по различным направлениям и программам работы с молодежью»	человек	4	4	1	1	1	1	1	1	1	15	2024
У	1	2	2	0	2	3	Мероприятие 2.02 «Обеспечение участия молодежных творческих коллективов и представителей молодежных общественных объединений в региональных, федеральных, международных конкурсах, фестивалях, выставках, семинарах, конференциях»	тыс.руб.	150,0	150,0	20,0	51,8	53,5	53,5	53,5	55,6	55,6	643,6	2024
У	1	2	2	0	2		Показатель 1 «Количество совершенных поездок»	единиц	5	5	2	2	2	2	2	2	2	24	2024
У	1	3	0	0	0		Подпрограмма «Я молодой»	тыс.руб.	3110,0	2310,0	1740,0	2302,7	3656,7	1860,4	1860,4	1934,9	1934,9	20709,9	2024
У	1	3	0	0	0	3	Местный бюджет	тыс.руб.	2310,0	2310,0	1740,0	1802,7	3656,7	1860,4	1860,4	1934,9	1934,9	19409,9	2024
У	1	3	0	0	0	2	Областной бюджет	тыс.руб.	800,0	0,0	0,0	500,0	0,0	0,0	0,0	0,0	0,0	1300,0	2016
У	1	3	1	0	0		Задача 1 «Формирование ценностей здорового образа жизни среди молодежи»	тыс.руб.	280,0	280,0	50,0	55,8	53,5	53,5	53,5	55,6	55,6	1433,6	2024
У	1	3	1	0	0	3	Местный бюджет	тыс.руб.	280,0	280,0	50,0	51,8	53,5	53,5	53,5	55,6	55,6	933,5	2024
У	1	3	1	0	0	2	Областной бюджет	тыс.руб.	0,0	0,0	0,0	500,0	0,0	0,0	0,0	0,0	0,0	500,0	2019
У	1	3	1	0	0		Показатель 1 «Доля молодежи, участвующей в профилактических мероприятиях»	процент	31	31	31	32	33	33	34	34	34	34	2024
У	1	3	1	0	0		Показатель 2 «Количество проведенных мероприятий»	единиц	9	9	6	6	6	6	6	6	6	60	2024
У	1	3	1	0	1		Мероприятие 1.01 «Проведение мероприятий, направленных на популяризацию здорового образа жизни»	тыс.руб.	280,0	280,0	50,0	55,8	53,5	53,5	53,5	55,6	55,6	1433,6	2024
У	1	3	1	0	1	3	Местный бюджет	тыс.руб.	280,0	280,0	50,0	51,8	53,5	53,5	53,5	55,6	55,6	933,5	2024
У	1	3	1	0	1	2	Областной бюджет	тыс.руб.	0,0	0,0	0,0	500,0	0,0	0,0	0,0	0,0	0,0	500,0	2019
У	1	3	1	0	1		Показатель 1 «Количество участников мероприятий, направленных на популяризацию здорового образа жизни»	человек	11000	11000	2000	2000	2000	2000	2000	2000	2000	36000	2024
У	1	3	1	0	1		Показатель 2 «Количество участников молодежных туристических слетов»	человек	145	150	90	150	100	100	100	100	100	1035	2024
У	1	3	1	0	1		Показатель 3 «Количество фестивалей, конкурсов, мастер-классов»	единиц	3	3	1	1	1	1	2	2	2	16	2024
У	1	3	1	0	2		Административное мероприятие 1.02 «Проведение конференций, круглых столов, совещаний по вопросам профилактики асоциальных явлений в молодежной среде»	да/нет	да	да	да	да	да	да	да	да	да	да	2024
У	1	3	1	0	2		Показатель 1 «Количество конференций, круглых столов»	единиц	1	1	1	1	1	1	1	1	1	9	2024
У	1	3	1	0	2		Показатель 2 «Количество совещаний»	единиц	5	5	4	4	4	4	4	4	4	38	2024
У	1	3	2	0	0	3	Задача 2 «Развитие молодежной волонтерской (добровольческой) деятельности»	тыс.руб.	920,0	120,0	50,0	51,8	53,5	53,5	53,5	55,6	55,6	1413,6	2024
У	1	3	2	0	0	3	Местный бюджет	тыс.руб.	120,0	120,0	50,0	51,8	53,5	53,5	53,5	55,6	55,6	613,6	2024
У	1	3	2	0	0	2	Областной бюджет	тыс.руб.	800,0	0,0	0,0	0,0	0,0	0,0	0,0	0,0	0,0	800,0	2024
У	1	3	2	0	0		Показатель 1 «Доля молодежи, задействованной в волонтерской (добровольческой) деятельности, в том числе в мероприятиях, проводимых МАУ «Молодежный центр»	процент	30	30	23	23	23	23	23	23	23	23	2024
У	1	3	2	0	0		Показатель 2 «Количество проведенных мероприятий, направленных на развитие волонтерской (добровольческой) деятельности»	единиц	17	16	6	6	6	6	6	6	6	75	2024
У	1	3	2	0	1	3	Мероприятие 2.01 «Реализация добровольческих проектов и мероприятий»	тыс.руб.	900,0	100,0	30,0	31,1	32,1	32,1	32,1	33,4	33,4	1224,2	2024
У	1	3	2	0	1	3	Местный бюджет	тыс.руб.	100,0	100,0	30,0	31,1	32,1	32,1	32,1	33,4	33,4	424,2	2024
У	1	3	2	0	1	2	Областной бюджет	тыс.руб.	800,0	0,0	0,0	0,0	0,0	0,0	0,0	0,0	0,0	800,0	2024
У	1	3	2	0	1		Показатель 1 «Количество человек, задействованных в добровольческом движении»	человек	16000	16000	11000	11000	11000	11000	11000	11000	11000	109000	2024
У	1	3	2	0	1		Показатель 2 «Количество реализованных добровольческих проектов и мероприятий»	единиц	16	15	5	5	5	5	5	5	5	66	2024
У	1	3	2	0	2	3	Мероприятие 2.02 «Проведение «Школы волонтера»	тыс.руб.	20,0	20,0	20,0	20,7	21,4	21,4	21,4	22,3	22,3	189,4	2024
У	1	3	2	0	2		Показатель 1 «Количество участников «Школы волонтера»	человек	30	30	30	30	30	30	30	30	30	270	2024

1	2	3	4	5	6	7	8	9	10	11	12	13	14	15	16	17	18	19	20
У	1	3	3	0	0	3	Задача 3 «Укрепление семейных ценностей в сознании молодого поколения»	тыс.руб.	120,0	120,0	35,0	36,3	37,4	37,4	37,4	38,9	38,9	501,3	2024
У	1	3	3	0	0		Показатель 1 «Количество семей, участвующих в мероприятиях Программы»	единиц	160	160	160	160	160	160	160	160	160	1440	2024
У	1	3	3	0	0		Показатель 2 «Количество проведенных мероприятий, направленных на укрепление семейных ценностей в сознании молодого поколения»	единиц	15	15	4	4	4	4	5	5	5	61	2024
У	1	3	3	0	1	3	Мероприятие 3.01 «Проведение мероприятий с участием молодых семей (конкурсы, семинары, круглые столы)»	тыс.руб.	80,0	80,0	15,0	15,6	16,0	16,0	16,0	16,6	16,6	271,9	2024
У	1	3	3	0	1		Показатель 1 «Количество мероприятий, акций, конкурсов с участием молодых семей с детьми»	единиц	12	12	2	2	2	2	3	3	3	41	2024
У	1	3	3	0	1		Показатель 2 «Количество проведенных научно-практических конференций, семинаров для молодежи по основным проблемам молодой семьи»	единиц	2	2	1	1	1	1	1	1	1	11	2024
У	1	3	3	0	2	3	Мероприятие 3.02 «Реализация проекта «Солнечный двор»	тыс.руб.	40,0	40,0	20,0	20,7	21,4	21,4	21,4	22,3	22,3	229,4	2024
У	1	3	3	0	2		Показатель 1 «Количество человек, принявших участие в мероприятиях проекта»	человек	1970	1100	1100	975	1100	1100	1100	1100	1100	10645	2024
У	1	3	4	0	0	3	Задача 4 «Выявление и продвижение талантливой, способной и инициативной молодежи»	тыс.руб.	290,0	290,0	105,0	108,8	1512,3	112,3	112,3	116,8	116,8	2764,3	2024
У	1	3	4	0	0		Показатель 1 «Доля молодежи, принявшей участие в мероприятиях, направленных на выявление и продвижение талантливой, способной и инициативной молодежи»	процент	17	17	17	18	19	19	19	19	19	19	2024
У	1	3	4	0	0		Показатель 2 «Количество организаций, принявших участие в мероприятиях, направленных на выявление и продвижение талантливой, способной и инициативной молодежи»	единиц	35	35	35	36	37	37	37	37	37	326	2024
У	1	3	4	0	1	3	Мероприятие 4.01 «Поддержка проектов творческих молодежных коллективов и общественных объединений»	тыс.руб.	80,0	80,0	15,0	15,6	1416,1	16,1	16,1	16,7	16,7	1672,4	2024
У	1	3	4	0	1		Показатель 1 «Количество поддерживаемых проектов»	единиц	5	5	1	1	2	1	1	1	1	18	2024
У	1	3	4	0	2	3	Мероприятие 4.02 «Проведение традиционных праздников, фестивалей для молодежи»	тыс.руб.	130,0	130,0	40,0	41,4	42,7	42,7	42,7	44,4	44,4	558,3	2024
У	1	3	4	0	2		Показатель 1 «Количество проведенных мероприятий»	единиц	5	5	1	1	1	1	1	1	1	17	2024
У	1	3	4	0	3	3	Мероприятие 4.03 «Проведение Фестиваля молодежных инициатив»	тыс.руб.	80,0	80,0	50,0	51,8	53,5	53,5	53,5	55,6	55,6	533,6	2024
У	1	3	4	0	3		Показатель 1 «Количество человек, принявших участие в Фестивале молодежных инициатив»	человек	1300	1300	900	1000	1000	1000	1000	1000	1000	9500	2024
У	1	3	4	0	3		Показатель 2 «Количество организаций, принявших участие в Фестивале молодежных инициатив»	единиц	35	35	35	35	35	35	35	35	35	315	2024
У	1	3	5	0	0	3	Задача 5 «Поддержка общественно значимых молодежных инициатив»	тыс.руб.	1500,0	1500,0	1500,0	1554,0	2000,0	1603,7	1603,7	1667,9	1667,9	14597,2	2024
У	1	3	5	0	0		Показатель 1 «Количество учреждений и некоммерческих организаций, реализующих социальные проекты в сфере государственной молодежной политики»	единиц	18	16	14	18	18	15	15	15	15	144	2024
У	1	3	5	0	0		Показатель 2 «Количество профинансированных проектов в сфере государственной молодежной политики»	единиц	33	34	36	34	35	30	30	30	30	292	2024
У	1	3	5	0	1	3	Мероприятие 5.01 «Проведение конкурса целевых социальных проектов в сфере молодежной политики на предоставление субсидии»	тыс.руб.	1500,0	1500,0	1500,0	1554,0	2000,0	1603,7	1603,7	1667,9	1667,9	14597,2	2024
У	1	3	5	0	1		Показатель 1 «Количество проектов, предоставленных на конкурс»	единиц	38	40	39	40	39	30	30	30	30	316	2024
У	1	3	5	0	1		Показатель 2 «Количество проектов, получивших поддержку на конкурсе»	единиц	33	34	36	34	35	30	30	30	30	292	2024

1	2	3	4	5	6	7	8	9	10	11	12	13	14	15	16	17	18	19	20
У	1	3	5	0	2		Административное мероприятие 5.02 «Разработка НПА по проведению конкурса»	да/нет	да	да	да	да	да	да	да	да	да	да	2024
У	1	3	5	0	2		Показатель 1 «Количество выпущенных НПА»	единиц	2	2	2	5	2	2	2	2	2	21	2024
У	1	3	5	0	3		Административное мероприятие 5.03 «Проведение семинаров-практикумов для руководителей детских и молодежных объединений и учреждений по написанию проектов в сфере государственной молодежной политики»	да/нет	да	да	да	да	да	да	да	да	да	да	2024
У	1	3	5	0	3		Показатель 1 «Количество семинаров»	единиц	2	2	2	2	2	2	2	2	2	18	2024
У	1	3	5	0	4		Административное мероприятие 5.04 «Информационно-методическое сопровождение руководителей детских и молодежных общественных объединений и учреждений по реализации проекта»	да/нет	да	да	да	да	да	да	да	да	да	да	2024
У	1	3	5	0	4		Показатель 1 «Количество информационных рассылок»	единиц	30	30	30	30	30	30	30	30	30	270	2024
У	1	4	0	0	0		Подпрограмма «Молодежная инфраструктура»	тыс.руб.	15917,4	18843,1	19379,1	24434,0	20883,2	17979,7	17979,7	18698,9	19435,7	173550,9	2024
У	1	4	0	0	0	3	Местный бюджет	тыс.руб.	15717,4	18563,1	17735,0	24334,0	20883,2	17979,7	17979,7	18698,9	19435,7	171326,8	2024
У	1	4	0	0	0	2	Областной бюджет	тыс.руб.	200,0	280,0	1644,1	100,0	0,0	0,0	0,0	0,0	0,0	2224,1	2019
У	1	4	1	0	0		Задача 1 «Развитие молодежной инфраструктуры на территории муниципального образования «Северодвинск»	тыс.руб.	15527,4	18453,1	19249,1	24299,3	20744,2	17840,7	17840,7	18554,3	19291,2	171800,0	2024
У	1	4	1	0	0	3	Местный бюджет	тыс.руб.	15327,4	18173,1	17605,0	24199,3	20744,2	17840,7	17840,7	18554,3	19291,2	169575,9	2024
У	1	4	1	0	0	2	Областной бюджет	тыс.руб.	200,0	280,0	1644,1	100,0	0,0	0,0	0,0	0,0	0,0	2224,1	2019
У	1	4	1	0	0		Показатель 1 «Доля молодежи, задействованной в мероприятиях МАУ «Молодежный центр»	процент	20	20	20	21	22	22	23	23	23	23	2024
У	1	4	1	0	0		Показатель 2 «Количество мероприятий, проведенных МАУ «Молодежный центр»	единиц	315	315	350	349	349	349	350	350	350	3077	2024
У	1	4	1	0	1		Мероприятие 1.01 «Работа по вовлечению молодежи в социальную практику, включая патриотическое воспитание, добровольческое движение, трудовые молодежные отряды»	тыс.руб.	15059,6	16310,5	17849,3	19269,3	19635,5	17711,9	17711,9	18420,4	19157,2	161125,6	2024
У	1	4	1	0	1	3	Местный бюджет	тыс.руб.	15059,6	16310,5	16705,2	19269,3	19635,5	17711,9	17711,9	18420,4	19157,2	159981,5	2024
У	1	4	1	0	1	2	Областной бюджет	тыс.руб.	0,0	0,0	1144,1	0,0	0,0	0,0	0,0	0,0	0,0	1144,1	2024
У	1	4	1	0	1		Показатель 1 «Количество отчетов МАУ «Молодежный центр»	единиц	4	4	4	4	4	4	4	4	4	36	2024
У	1	4	1	0	1		Показатель 2 «Количество проведенных героико-патриотических мероприятий»	единиц	0	0	3	4	3	3	3	3	3	22	2024
У	1	4	1	0	1		Показатель 3 «Количество мероприятий проведенных МАУ «Молодежный центр» совместно с военно-патриотическими объединениями»	единиц	0	0	3	6	6	6	6	6	6	39	2024
У	1	4	1	0	1		Показатель 4 «Количество мероприятий, направленных на пропаганду государственной символики, культурных ценностей, национальных и местных традиций»	единиц	0	0	8	8	8	8	8	8	8	56	2024
У	1	4	1	0	1		Показатель 5 «Количество мероприятий, направленных на вовлечение в деятельность молодежных и детских общественных объединений»	единиц	0	0	19	19	19	19	19	19	19	133	2024
У	1	4	1	0	1		Показатель 6 «Количество человек, задействованных в социально полезных проектах (в т.ч. благотворительных)»	человек	0	0	5000	5000	5000	5000	5000	5000	5000	35000	2024
У	1	4	1	0	1		Показатель 7 «Количество участников мероприятий, направленных на популяризацию здорового образа жизни»	человек	0	0	9000	9000	9000	9000	9000	9000	9000	63000	2024
У	1	4	1	0	1		Показатель 8 «Количество выпусков электронных и печатных средств массовой информации, сборников и буклетов по основным направлениям молодежной политики»	единиц	0	0	15	15	15	15	15	15	15	105	2024
У	1	4	1	0	1		Показатель 9 «Среднесписочная численность работников МАУ «Молодежный центр»	человек	0,0	0,0	24,5	27,0	27,0	27,0	27,0	27,0	27,0	27,0	2024

1	2	3	4	5	6	7	8	9	10	11	12	13	14	15	16	17	18	19	20
У	1	4	1	0	2	3	Мероприятие 1.02 «Компенсация расходов на оплату стоимости проезда и провоза багажа к месту использования отпуска и обратно для лиц, работающих в организациях, финансируемых из местного бюджета, и членов их семей»	тыс.руб.	117,2	280,6	306,3	406,9	125,3	128,8	128,8	134,0	134,0	1761,8	2024
У	1	4	1	0	2		Показатель 1 «Объем субсидии»	тыс.руб.	117,2	280,6	0,0	0,0	0,0	0,0	0,0	0,0	0,0	397,8	2024
У	1	4	1	0	2		Показатель 2 «Численность работников МАУ «Молодежный центр», и членов их семей, имеющих право на компенсацию расходов на оплату стоимости проезда и провоза багажа к месту использования отпуска и обратно»	человек	0	0	19	22	52	52	52	52	52	301	2024
У	1	4	1	0	3		Административное мероприятие 1.03 «Организация работы подведомственного учреждения, направленной на обеспечение реализации социальной и творческой активности молодежи»	да/нет	да	да	да	да	да	да	да	да	да	да	2024
У	1	4	1	0	3		Показатель 1 «Количество проведенных совещаний»	единиц	10	10	10	10	10	10	10	10	10	90	2024
У	1	4	1	0	4		Административное мероприятие 1.04 «Проведение организационных комитетов по проведению мероприятий»	да/нет	да	да	да	да	да	да	да	да	да	да	2024
У	1	4	1	0	4		Показатель 1 «Количество оргкомитетов»	единиц	15	15	15	15	15	15	15	15	15	135	2024
У	1	4	1	0	5		Административное мероприятие 1.05 «Подготовка отчетов по мероприятиям Программы»	да/нет	да	да	да	да	да	да	да	да	да	да	2024
У	1	4	1	0	5		Показатель 1 «Количество отчетов»	единиц	15	15	15	15	15	15	15	15	15	135	2024
У	1	4	1	0	6		Мероприятие 1.06 «Поддержка деятельности муниципальных учреждений по работе с молодежью»	тыс.руб.	200,0	280,0	541,4	749,2	0,0	0,0	0,0	0,0	0,0	1770,6	2019
У	1	4	1	0	6	3	Местный бюджет	тыс.руб.	0,0	0,0	41,4	649,2	0,0	0,0	0,0	0,0	0,0	690,6	2019
У	1	4	1	0	6	2	Областной бюджет	тыс.руб.	200,0	280,0	500,0	100,0	0,0	0,0	0,0	0,0	0,0	1080,0	2019
У	1	4	1	0	6		Показатель 1 «Количество мероприятий»	единиц	1	0	1	0	0	0	0	0	0	2	2018
У	1	4	1	0	6		Показатель 2 «Количество приобретенного оборудования»	единиц	0	4	4	10	0	0	0	0	0	18	2019
У	1	4	1	0	6		Показатель 3 «Количество помещений, в которых произведена замена электропроводки»	единиц	0	1	1	0	0	0	0	0	0	2	2018
У	1	4	1	0	6		Показатель 4 «Количество специалистов прошедших обучение»	человек	0	1	1	0	0	0	0	0	0	2	2018
У	1	4	1	0	6		Показатель 5 «Количество помещений МАУ «Молодежный центр», в которых проведен косметический ремонт»	единиц	0	0	1	3	0	0	0	0	0	4	2019
У	1	4	1	0	7	3	Мероприятие 1.07 «Проведение работ по благоустройству территории МАУ «Молодежный центр»	тыс.руб.	17,6	0	33,5	0	0	0	0	0	0	51,1	2018
У	1	4	1	0	7		Показатель 1 «Площадь восстановленного дорожного асфальтобетонного покрытия»	м.кв.	12,1	0	20	0	0	0	0	0	0	32,1	2018
У	1	4	1	0	8	3	Мероприятие 1.08 «Предоставление доплаты низкооплачиваемым работникам, занятым на полной ставке в муниципальных бюджетных и автономных учреждениях, до минимального размера, установленного законодательством»	тыс.руб.	133,0	0	150,1	0	0	0	0	0	0	283,1	2018
У	1	4	1	0	8		Показатель 1 «Количество ставок работников МАУ «Молодежный центр», которым предоставлена доплата до минимального размера, установленного законодательством»	единиц	7,85	0	7,5	0	0	0	0	0	0	15,35	2018
У	1	4	1	0	9	3	Мероприятие 1.09 «Проведение работ по разработке проектно-сметной документации на устранение дефектов, выявленных при обследовании здания МАУ «Молодежный центр»	тыс.руб.	0,00	123,7	0	0,0	0	0	0	0	0	123,7	2017
У	1	4	1	0	9		Показатель 1 «Количество проектно-сметной документации, разработанной для МАУ «Молодежный центр»	единиц	0,0	1	0	0	0	0	0	0	0	1	2017

1	2	3	4	5	6	7	8	9	10	11	12	13	14	15	16	17	18	19	20
У	1	4	1	1	0	3	Мероприятие 1.10 «Проведение ремонтных работ в МАУ «Молодежный центр»	тыс.руб.	0,0	1458,3	368,5	3736,1	983,4	0,0	0,0	0,0	0,0	6546,3	2020
У	1	4	1	1	0		Показатель 1 «Протяженность устраненных дефектов (трещин) в кирпичных стенах МАУ «Молодежный центр»	м.кв.	0	20	0	0	0	0	0	0	0	20	2017
У	1	4	1	1	0		Показатель 2 «Объем отремонтированных стен подвалов и подпорных железобетонных стен в МАУ «Молодежный центр»	м.куб.	0	12	0	0	0	0	0	0	0	12	2017
У	1	4	1	1	0		Показатель 3 «Количество помещений МАУ «Молодежный центр», в которых проведен косметический ремонт»	единиц	0	0	1	0	4	0	0	0	0	5	2020
У	1	4	1	1	0		Показатель 4 «Количество зданий МАУ «Молодежный центр», в которых проведен ремонт кровли»	единиц	0	0	0	1	0	0	0	0	0	1	2019
У	1	4	1	1	1		Мероприятие 1.11 «Проведение обследования фасада здания МАУ «Молодежный центр» в с. Нёнокса и разработка проектно-сметной документации на устранение дефектов, выявленных при обследовании»	тыс.руб.	0	0	0	137,8	0	0	0	0	0	137,8	2019
У	1	4	1	1	1		Показатель 1 «Количество проектно-сметной документации, разработанной для МАУ «Молодежный центр»	единиц	0	0	0	1	0	0	0	0	0	1	2019
У	1	4	2	0	0	3	Задача 2 «Информационно-аналитическое обеспечение молодежной политики»	тыс.руб.	390,0	390,0	130,0	134,7	139,0	139,0	139,0	144,6	144,6	1750,8	2024
У	1	4	2	0	0		Показатель 1 «Доля молодежи, являющейся потребителем информационных услуг в соответствии с её потребностями и интересами»	процент	20	20	20	21	22	22	22	22	22	22	2024
У	1	4	2	0	0		Показатель 2 «Количество выпусков электронных и печатных средств массовой информации для молодежной аудитории»	единиц	33	33	8	8	8	8	8	8	8	122	2024
У	1	4	2	0	1	3	Мероприятие 2.01 «Организация издания информационных сборников и буклетов по направлениям молодежной политики»	тыс.руб.	80,0	80,0	20,0	20,7	21,4	21,4	21,4	22,3	22,3	309,4	2024
У	1	4	2	0	1		Показатель 1 «Количество подготовленных и распространенных сборников и буклетов»	единиц	4	4	1	1	1	1	1	1	1	15	2024
У	1	4	2	0	2	3	Мероприятие 2.02 «Проведение информационной кампании в интересах реализации молодежной политики»	тыс.руб.	110,0	110,0	30,0	31,1	32,0	32,0	32,0	33,3	33,3	443,7	2024
У	1	4	2	0	2		Показатель 1 «Количество изготовленных видеороликов»	единиц	5	5	1	1	1	1	1	1	1	17	2024
У	1	4	2	0	2		Показатель 2 «Количество изданных информационных сборников, направленных на повышение степени информированности молодежи о реализуемой молодежной политике»	единиц	4	4	1	1	1	1	1	1	1	15	2024
У	1	4	2	0	3	3	Мероприятие 2.03 «Поддержка молодежных электронных и печатных средств массовой информации»	тыс.руб.	150,0	150,0	30,0	31,1	32,1	32,1	32,1	33,4	33,4	524,2	2024
У	1	4	2	0	3		Показатель 1 «Количество выпусков молодежных печатных изданий»	единиц	15	15	3	3	3	3	3	3	3	51	2024
У	1	4	2	0	3		Показатель 2 «Количество выпусков молодежных видеопрограмм»	единиц	17	17	4	4	4	4	4	4	4	62	2024
У	1	4	2	0	3		Показатель 3 «Количество посещений информационного портала «Молодежь Северодвинска»	единиц	25000	25000	25000	25300	25600	25600	25600	25600	25600	228300	2024
У	1	4	2	0	4	3	Мероприятие 2.04 «Проведение социологических исследований в молодежной среде по актуальным проблемам»	тыс.руб.	50,0	50,0	50,0	51,8	53,5	53,5	53,5	55,6	55,6	473,6	2024
У	1	4	2	0	4		Показатель 1 «Количество проведенных социологических исследований»	единиц	1	1	1	1	1	1	1	1	1	9	2024
У	1	4	2	0	4		Показатель 2 «Доля респондентов из числа молодежи, принявших участие в социологических опросах, посвященных молодежной проблематике»	процент	10	10	10	10	10	10	10	10	10	10	2024
У	1	4	2	0	5		Административное мероприятие 2.05 «Опубликование итогов социологических исследований»	да/нет	да	да	да	да	да	да	да	да	да	да	2024
У	1	4	2	0	5		Показатель 1 «Количество публикаций»	единиц	2	2	2	2	2	2	2	2	2	18	2024

ПРОГНОЗ
сводных показателей муниципальных заданий на оказание муниципальных услуг (выполнение работ)
муниципальным автономным учреждением «Молодежный центр» по муниципальной программе
«Молодежь Северодвинска»

Ответственный исполнитель муниципальной программы: Управление общественных связей и молодежной политики Администрации Северодвинска

Мероприятие 1.01 «Работа по вовлечению молодежи в социальную практику, включая патриотическое воспитание, добровольческое движение, трудовые молодежные отряды».

Наименование муниципальной работы	Наименование показателя, характеризующего объем работы*	Единица измерения объема муниципальной работы	Объем муниципальной работы										Расходы местного бюджета на выполнение муниципальной работы, тыс. рублей									
			2016	2017	2018	2019	2020	2021	2022	2023	2024	2016	2017	2018	2019	2020	2021	2022	2023	2024		
1	2	3	4	5	6	7	8	9	10	11	12	13	14	15	16	17	18	19	20	21		
Подпрограмма «Молодежная инфраструктура»																						
Работа по вовлечению молодежи в социальную практику, включая патриотическое воспитание, добровольческое движение, трудовые молодежные отряды	- привлечение к участию в героико-патриотических мероприятиях; - вовлечение в деятельность в военно-патриотических объединениях; - проведение мероприятий, направленных на пропаганду государственной символики, культурных ценностей, национальных и местных традиций; - вовлечение в деятельность молодежных и детских общественных объединений; - участие в социально полезных проектах (в т.ч. благотворительных); - подготовка и обучение волонтеров; - привлечение к участию в мероприятиях, направленных на популяризацию здорового образа жизни; - формирование информационного пространства; - ведение работы с органами молодежного самоуправления на предприятиях и в образовательных учреждениях на постоянной основе	х	х	х	-	-	-	-	-	-	-	15059,6	16310,5	0,0	0,0	0,0	0,0	0,0	0,0	0,0		
Организация мероприятий в сфере молодежной политики, направленных на вовлечение молодежи в инновационную, предпринимательскую, добровольческую деятельность, а также на развитие гражданской активности молодежи и формирование здорового образа жизни	Количество мероприятий	единица	-	-	120	120	120	120	120	120	120	0,0	0,0	17849,3	19269,3	19635,5	17711,9	17711,9	18420,4	19157,2		
Местный бюджет		х	х	х	х	х	х	х				15059,6	16310,5	16705,2	19269,3	19635,5	17711,9	17711,9	18420,4	19157,2		
Областной бюджет		х	х	х	х	х	х	х				0,0	0,0	1144,1	0,0	0,0	0,0	0,0	0,0	0,0		

* Планируемые результаты выполнения работ определены в «Муниципальном задании МАУ «Молодежный центр» на 2020 год и на плановый период 2021–2022 годов», утверждаются начальником Управления общественных связей и молодежной политики Администрации Северодвинска.

от 27.05.2020 № 253-па
 г. Северодвинск Архангельской области

**О ВНЕСЕНИИ ИЗМЕНЕНИЯ В ПОСТАНОВЛЕНИЕ
 АДМИНИСТРАЦИИ СЕВЕРОВДВИНСКА
 ОТ 03.06.2019 № 194-ПА**

В целях уточнения перечней объектов недвижимого и особо ценного движимого имущества, закрепленного на праве оперативного управления за муниципальным автономным общеобразовательным учреждением «Средняя общеобразовательная школа № 13», на основании обращения о внесении изменений, в соответствии с постановлением Администрации Северодвинска от 21.12.2010 № 477-па «О порядке отнесения имущества муниципального автономного или бюджетного учреждения к категории особо ценного движимого имущества»

ПОСТАНОВЛЯЮ:

1. Внести в постановление Администрации Северодвинска от 03.06.2019 № 194-па «Об изменении типа муниципального бюджетного общеобразовательного учреждения «Средняя общеобразовательная школа № 13» изменение, изложив пункт 5 в следующей редакции:

«5. Утвердить перечни имущества, закрепленного за муниципальным автономным общеобразовательным учреждением «Средняя общеобразовательная школа № 13», согласно приложениям:

5.1. Перечень объектов особо ценного движимого имущества:

Муниципальное автономное общеобразовательное учреждение «Средняя общеобразовательная школа № 13»	Приложение № 1
--	----------------

5.2. Перечень объектов недвижимого имущества:

Муниципальное автономное общеобразовательное учреждение «Средняя общеобразовательная школа № 13»	Приложение № 1а
--	-----------------

2. Отделу по связям со средствами массовой информации Администрации Северодвинска опубликовать (обнародовать) настоящее постановление в бюллетене нормативно-правовых актов муниципального образования «Северодвинск» «Вполне официально» и разместить на официальном интернет-сайте Администрации Северодвинска.

Глава Северодвинска И.В. Скубенко

Приложение № 1а к распоряжению Администрации Северодвинска от 03.06.2019 № 194-па (в ред. от 27.05.2020 № 253-па)

Перечень объектов недвижимого имущества, закрепленного на праве оперативного управления за муниципальным автономным общеобразовательным учреждением «Средняя общеобразовательная школа № 13», по состоянию на 01.01.2020

№ п/п	Наименование объекта имущества	Инвентарный номер объекта имущества	Год ввода в эксплуатацию объекта имущества	Балансовая стоимость, тыс. руб.	Остаточная стоимость, тыс. руб.
1	Здание школы № 13, ул. Лебедева, д. 10а	11010210003	1985	102 336,9	65 739,4
2	Здание школы № 13, (Детский сад), ул. Кирилкина, д. 3	11010210006	1983	40 973,7	22 978,3
3	Склад школы, ул. Кирилкина, д. 3	11010210007	1983	288,7	161,4
4	Склад школы, ул. Лебедева, д. 10а	11010210008	1985	5 904,0	1 124,8

5	Хоз. корпус школы, ул. Лебедева, д. 10а	11010210002	1985	4 449,2	2 596,1
Итого				153 952,5	92 600,0

Приложение 1
 к распоряжению Администрации Северодвинска от 03.06.2019
 № 194-па (в ред. от 27.05.2020 № 253-па)

Перечень объектов особо ценного движимого имущества, закрепленного на праве оперативного управления за муниципальным автономным общеобразовательным учреждением «Средняя общеобразовательная школа № 13», по состоянию на 01.01.2020

№ п/п	Наименование объекта имущества	Инвентарный номер объекта имущества	Год ввода в эксплуатацию объекта имущества	Балансовая стоимость, тыс. руб.	Остаточная стоимость, тыс. руб.
1	Вертикальная планировка (ул. Лебедева, д. 10 а)	11010300004	1985	9 292,5	
2	Ноутбук Asus F55V	41012400004	2013	21,8	
3	Ноутбук Asus F55V	41012400003	2013	21,8	
4	Ноутбук Asus F55V	41012400002	2013	21,8	
5	Ноутбук Asus F55V	41012400001	2013	21,8	
6	Ноутбук Asus F55V	41012400007	2013	21,8	
7	Ноутбук Asus F55V	41012400008	2013	21,8	
8	Проектор BenQ	11010430877	2011	10,0	
9	МФУ KONICA	51013400001	2012	16,5	
10	Телевизор LED Toshiba 32	51013400006	2012	15,1	
11	Телевизор LED Toshiba 32	51013400007	2012	15,1	
12	Монитор LG 18.5	51013400005	2012	3,6	
13	ПК Formoza	51013400010	2012	10,2	
14	ПК Formoza	51013400009	2012	10,2	
15	ПК Formoza	51013400008	2012	10,2	
16	ПК Formoza	51013400002	2012	10,2	
17	Системный блок Intel Original Pentium	41012400019	2016	30,1	
18	Проектор Acer X113P DLP	41013400064	2016	33,2	
19	Проектор Acer A1200	41012400020	2016	38,0	
20	Компьютер Intel Pentium (2016)	41012400021	2016	16,9	
21	Проектор Acer X1385WH	41012400022	2016	38,5	
22	Компьютер персональный (2016 г.)	41012400023	2016	28,5	
23	Телевизор LCD LG 3232CS460	51013400086	2013	10,6	
24	Телевизор LCD LG 3232CS460	51013400099	2013	10,6	
25	Монитор LCD BenQ 19GL955A	51013400121	2013	3,3	
26	Монитор LCD BenQ 19GL955A	51013400120	2013	3,3	
27	Монитор LCD BenQ 19GL955A	51013400119	2013	3,3	
28	Монитор LCD BenQ 19GL955A	51013400118	2013	3,3	
29	Монитор LCD BenQ 19GL955A	51013400117	2013	3,3	
30	Монитор LCD BenQ 19GL955A	51013400116	2013	3,3	
31	Монитор LCD BenQ 19GL955A	51013400115	2013	3,3	
32	Монитор LCD BenQ 19GL955A	51013400114	2013	3,3	

№ п/п	Наименование объекта имущества	Инвентарный номер объекта имущества	Год ввода в эксплуатацию объекта имущества	Балансовая стоимость, тыс. руб.	Остаточная стоимость, тыс. руб.
33	Монитор LCD BenQ 19GL955A	51013400113	2013	3,3	
34	Монитор LCD BenQ 19GL955A	51013400112	2013	3,3	
35	Монитор LCD BenQ 19GL955A	51013400085	2013	3,3	
36	Проектор BenQ MX503	21013400065	2013	16,2	
37	Проектор BenQ MX503	21013400066	2013	16,2	
38	Системный блок C217557Ц-Norbel	51013400133	2013	7,8	
39	Системный блок C217557Ц-Norbel	51013400132	2013	7,8	
40	Системный блок C217557Ц-Norbel	51013400131	2013	7,8	
41	Системный блок C217557Ц-Norbel	51013400130	2013	7,8	
42	Системный блок C217557Ц-Norbel	51013400129	2013	7,8	
43	Системный блок C217557Ц-Norbel	51013400128	2013	7,8	
44	Системный блок C217557Ц-Norbel	51013400127	2013	7,8	
45	Системный блок C217557Ц-Norbel	51013400126	2013	7,8	
46	Системный блок C217557Ц-Norbel	51013400125	2013	7,8	
47	Системный блок C217557Ц-Norbel	51013400124	2013	7,8	
48	Системный блок C217557Ц-Norbel	51013400123	2013	7,8	
49	Музыкальный кабинет Casio	41012400009	2013	99,9	40,0
50	Монитор GL2023A Glossy-Black	41012400015	2015	6,1	
51	Монитор GL2023A Glossy-Black	41012400016	2015	6,1	
52	Монитор GL2023A Glossy-Black	41012400017	2015	6,1	
53	Монитор GL2023A Glossy-Black	41012400018	2015	6,1	
54	Теплосчетчик	11010430002	2003	222,3	
55	Ноутбук	11010460080	2006	37,5	
56	Доска интерактивная	11010460097	2007	158,0	
57	Мультимедийный проектор	11010460100	2006	32,0	
58	Доска интерактивная	11010460101	2008	133,1	
59	Ноутбук SAMSUNG	11010460102	2008	26,1	
60	Мультимедиа проектор SANYO PLSXW55A	11010460103	2008	43,5	
61	Ноутбук SAMSUNG	11010460104	2008	25,0	
62	Станок феровально-пильный	11010480142	1985	4,2	
63	Станок токарно-винторезный	11010480174	1987	125,2	
64	Станок шлифовальный	11010480204	1988	25,9	
65	Проектор Мицубиси	11010480322	2006	44,3	
66	Проектор Экран	11010480323	2010	4,3	
67	Проектор мультимедиа Sanyo	11010480339	2006	21,6	
68	Станок вертикально-фрезерный w мм-1.5	11010480342	2009	40,2	
69	Станок рейслизсовый	11010480341	2009	18,0	
70	Станок сверлильный 2 м-112	11010480065	1985	6,2	
71	Станок токарный по дереву	11010480074	1985	4,4	
72	Станок токарный по дереву	11010480086	1985	4,3	
73	Станок токарный по дереву	11010480087	1985	4,3	
74	Станок токарный по дереву	11010480088	1985	4,3	

№ п/п	Наименование объекта имущества	Инвентарный номер объекта имущества	Год ввода в эксплуатацию объекта имущества	Балансовая стоимость, тыс. руб.	Остаточная стоимость, тыс. руб.
75	Станок точношлифовальный	11010480115	1985	43,1	
76	Станок фрезерный	11010480134	1985	18,5	
77	Станок токарно-винторезный	11010480135	1985	14,1	
78	Станок токарно-винторезный	11010480136	1985	14,1	
79	Станок токарно-винторезный	11010480137	1985	14,1	
80	Станок сверлильный	11010480138	1985	7,2	
81	Станок сверлильный	11010480139	1985	7,2	
82	Станок токарный по дереву	11010480140	1985	4,3	
83	Станок токарный по дереву	11010480141	1985	4,3	
84	Станок феровально-пильный	11010480143	1985	4,2	
85	Станок сверлильный	11010480166	1985	7,2	
86	Станок круглопильный	11010480211	1990	18,1	
87	Станок заточный	11010480221	1990	7,0	
88	Станок заточный	11010480222	1990	7,0	
89	Станок деревообрабатывающий	11010480240	1992	16,3	
90	Документ-камера	11010480343	2009	33,0	
91	Мультимедиа проектор NEC NP305	21010781014	2010	20,9	
92	Слайд-проектор «Киндерманн» Диафокус 1500E	21010781059	2010	14,6	
93	Доска интерактивная Activboard 378 PRO(78) с ПО	11010630794	2010	28,0	
94	Доска интерактивная Activboard 378 PRO(78) с ПО	11010630798	2010	28,0	
95	Ноутбук HP G62-b11ER P340/3GB/250GB/HDD5470	11010630799	2010	22,1	
96	Проектор OPTOMA	11010630800	2010	24,7	
97	Проектор OPTOMA	11010630801	2010	24,7	
98	Ноутбук HP G62-b11ER P340/3GB/250GB/HDD5470	11010630802	2010	22,1	
99	Проектор NEC V260	11010431082	2011	19,9	
100	Проектор NEC V260	11010431083	2011	19,9	
101	Экран Elite Screens 178"178	41013600310	2016	5,9	
102	Стойка баскетбольная	21010630773	2009	93,1	
103	Ворота футбольные	21010630774	2009	56,6	
104	Лазерный тир	11010630637	2007	24,1	
105	Многофункциональный комплекс препод. Дидактика-2-1	11010630722	2008	28,0	
106	Тренажер стрелковый	11010630810	2009	270,0	
107	Металлодетектор	51013430851	2018	105,0	66,5
108	Металлодетектор 2	51013430854	2018	105,0	66,5
109	Сервер ES-2650LV2*2	41013400474	2018	224,0	201,6
110	Жесткий диск HP 1.2Тб сервер	41013400473	2018	35,0	
111	Диск SSD HP сервер	41013400472	2018	63,5	
112	Интерактивная доска IQBoard DVT TN082	41013400488	2019	77,9	
113	Интерактивная доска IQBoard DVT TN082	41013400487	2019	77,9	
114	Интерактивная доска IQBoard DVT TN082	41013400486	2019	77,9	
115	Интерактивная доска IQBoard DVT TN082	41013400485	2019	77,9	
116	Интерактивная доска IQBoard DVT TN082	41013400484	2019	77,9	

№ п/п	Наименование объекта имущества	Инвентарный номер объекта имущества	Год ввода в эксплуатацию объекта имущества	Балансовая стоимость, тыс. руб.	Остаточная стоимость, тыс. руб.
117	Системный блок Intel Core (23,8" Монитор Acer ET241 Ybd)	41012400028	2019	37,6	
118	Системный блок Intel Core (23,8" Монитор Acer ET241 Ybd)	41012400027	2019	37,6	
119	Системный блок Intel Core (23,8" Монитор Acer ET241 Ybd)	41012400026	2019	37,6	
120	Системный блок Intel Core (23" Монитор HP EliteDisplay E230t {W2Z50AA})	41012400025	2019	54,4	
121	Системный блок Intel Core (23" Монитор HP EliteDisplay E230t {W2Z50AA})	41012400024	2019	54,4	
122	Учебники 2019			1 579,3	
123	Учебные пособия 2019			81,6	
124	Литература 2019			3,2	
125	Литература 2013			6,8	
126	Учебники 2016			0,9	
127	Учебники 2018			1 606,5	
128	Литература 2017			85,7	
129	Учебники 2017			1 056,6	
130	Учебники 1			1 498,4	
131	Литература 1			16,8	
132	Литература			5 715,3	
133	Литература переоценка			6 032,5	
134	Литература 2			1,4	
135	Литература 3			37,5	
136	Дидактика			87,3	
137	Озеленение	21010781010	2009	821,2	
	Итого			31 690,2	374,6

Городской округ Архангельской области «Северодвинск»
АДМИНИСТРАЦИЯ СЕВЕРОВДВИНСКА
ПОСТАНОВЛЕНИЕ

от 02.06.2020 № 264-па
г. Северодвинск Архангельской области

**О ВНЕСЕНИИ ИЗМЕНЕНИЙ
В АДМИНИСТРАТИВНЫЙ РЕГЛАМЕНТ ПРЕДОСТАВЛЕНИЯ
МУНИЦИПАЛЬНОЙ УСЛУГИ «ПРЕДОСТАВЛЕНИЕ
СОГЛАСИЯ АРЕНДАТОРАМ МУНИЦИПАЛЬНОГО
ИМУЩЕСТВА НА ЕГО СДАЧУ В СУБАРЕНДУ»**

В целях приведения муниципального правового акта в соответствие с законодательством Российской Федерации

ПОСТАНОВЛЯЮ:

1. Внести в административный регламент предоставления муниципальной услуги «Предоставление согласия арендаторам муниципального имущества на его сдачу в субаренду», утвержденный постановлением Администрации Северодвинска от 10.04.2013 № 132-па (в редакции от 26.12.2019), следующие изменения:

1.1. Исключить подпункт 2.2.1.4 пункта 2.2.1.

1.2. Пункт 2.2.2 дополнить подпунктом 2.2.2.2 следующего содержания:

«2.2.2.2. Свидетельство о государственной регистрации физического лица в качестве индивидуального предпринимателя или свидетельство о государственной регистрации юридического лица (копия в 1 экз.).».

2. Отделу по связям со средствами массовой информации Администрации Северодвинска опубликовать (обнародовать) настоящее постановление в бюллетене нормативно-правовых актов муниципального образования «Северодвинск» «Вполне официально» и разместить на официальном интернет-сайте Администрации Северодвинска.

Глава Северодвинска И.В. Скубенко

Городской округ Архангельской области «Северодвинск»
АДМИНИСТРАЦИЯ СЕВЕРОВДВИНСКА
ПОСТАНОВЛЕНИЕ

от 02.06.2020 № 266-па
г. Северодвинск Архангельской области

**О ПРИЗНАНИИ УТРАТИВШИМ СИЛУ ПОСТАНОВЛЕНИЯ
АДМИНИСТРАЦИИ СЕВЕРОВДВИНСКА ОТ 19.07.2013
№ 270-ПА**

В соответствии с Федеральным законом от 12.02.1998 № 28-ФЗ «О гражданской обороне» и Бюджетным кодексом Российской Федерации, в целях исполнения решения Совета депутатов Северодвинска о местном бюджете на соответствующий год, в рамках муниципальной программы «Обеспечение комфортного и безопасного проживания населения на территории муниципального образования «Северодвинск», утвержденной постановлением Администрации Северодвинска от 23.03.2016 № 70-па,

ПОСТАНОВЛЯЮ:

1. Признать утратившими силу:

- постановление Администрации Северодвинска от 19.07.2013 № 270-па «Об утверждении порядка предоставления субсидии из местного бюджета»;

- постановление Администрации Северодвинска от 12.11.2013 № 444-па «О внесении дополнения в постановление Администрации Северодвинска от 19.07.2013 № 270-па»;

- постановление Администрации Северодвинска от 27.12.2017 № 432-па «О внесении изменений в постановление Администрации Северодвинска от 19.07.2013 № 270-па и в Порядок предоставления субсидии на возмещение затрат управляющих организаций по обеспечению коммунальными услугами встроенных в многоквартирные дома защитных сооружений гражданской обороны, находящихся в казне муниципального образования «Северодвинск».

2. Отделу по связям со средствами массовой информации Администрации Северодвинска опубликовать (обнародовать) настоящее постановление в бюллетене нормативно-правовых актов муниципального образования «Северодвинск» «Вполне официально» и разместить на официальном интернет-сайте Администрации Северодвинска.

Глава Северодвинска И.В. Скубенко

Городской округ Архангельской области «Северодвинск»
АДМИНИСТРАЦИЯ СЕВЕРОВДВИНСКА
ПОСТАНОВЛЕНИЕ

от 02.06.2020 № 265-па
г. Северодвинск Архангельской области

**О ВНЕСЕНИИ ИЗМЕНЕНИЙ
В ПОСТАНОВЛЕНИЕ АДМИНИСТРАЦИИ СЕВЕРОВДВИНСКА
ОТ 23.12.2015 № 626-ПА (В РЕДАКЦИИ ОТ 21.02.2020)**

В целях уточнения наименования муниципальной программы «Управление муниципальным имуществом и земельными ресурсами Северодвинска на 2016–2021 годы», объемов финансирования, перечня мероприятий, переч-

ня показателей мероприятий муниципальной программы «Управление муниципальным имуществом и земельными ресурсами Северодвинска на 2016–2021 годы», в соответствии с распоряжением Администрации Северодвинска от 29.04.2019 № 76-ра «О внесении изменений в Перечень муниципальных программ Северодвинска, утвержденный распоряжением Администрации Северодвинска от 30.06.2016 № 100-ра (в редакции от 24.08.2018)», решением Совета депутатов Северодвинска от 17.12.2019 № 214 «О местном бюджете на 2020 год и на плановый период 2021 и 2022 годов» и в соответствии с требованиями Порядка разработки, реализации и оценки эффективности муниципальных программ муниципального образования «Северодвинск», утвержденного постановлением Администрации Северодвинска от 30.10.2013 № 426-па,

ПОСТАНОВЛЯЮ:

1. Внести в постановление Администрации Северодвинска от 23.12.2015 № 626-па (в редакции от 21.02.2020) «Об утверждении муниципальной программы «Управление муниципальным имуществом и земельными ресурсами Северодвинска на 2016–2021 годы» следующие изменения:

1.1. Наименование постановления изложить в следующей редакции:

«Об утверждении муниципальной программы «Управление муниципальным имуществом и земельными ресурсами Северодвинска»

1.2. Пункт 1 постановления изложить в следующей редакции:

«1. Утвердить прилагаемую муниципальную программу «Управление муниципальным имуществом и земельными ресурсами Северодвинска».

2. Муниципальную программу «Управление муниципальным имуществом и земельными ресурсами Северодвинска на 2016–2021 годы», утвержденную постановлением Администрации Северодвинска от 23.12.2015 № 626-па (в ред. от 21.02.2020), изложить в прилагаемой редакции.

3. Действие настоящего постановления распространяется на правоотношения, возникшие с 01.01.2020.

4. Отделу по связям со средствами массовой информации Администрации Северодвинска опубликовать (обнародовать) настоящее постановление в бюллетене нормативно-правовых актов муниципального образования «Северодвинск» «Вполне официально» и разместить на официальном интернет-сайте Администрации Северодвинска.

Глава Северодвинска **И.В. Скубенко**

УТВЕРЖДЕНА

постановлением Администрации Северодвинска от 21.12.2015 № 626-па (в редакции от 02.06.2020 № 265-па)

Муниципальная программа «Управление муниципальным имуществом и земельными ресурсами Северодвинска»

Северодвинск
2016

ПАСПОРТ муниципальной программы

Наименование муниципальной программы	«Управление муниципальным имуществом и земельными ресурсами Северодвинска» (далее – муниципальная программа)
Ответственный исполнитель муниципальной программы	Комитет по управлению муниципальным имуществом Администрации Северодвинска
Соисполнители муниципальной программы	Управление градостроительства и земельных отношений Администрации Северодвинска; Управление муниципального жилищного фонда Администрации Северодвинска
Участники муниципальной программы	Органы Администрации Северодвинска; муниципальные предприятия

Цель муниципальной программы	Обеспечение эффективности использования и распоряжения муниципальным имуществом и земельными ресурсами Северодвинска
Подпрограммы муниципальной программы	Подпрограмма «Управление муниципальной собственностью Северодвинска»; Обеспечивающая подпрограмма
Целевые показатели муниципальной программы	Показатели цели программы Размер исполнения бюджета главного администратора доходов бюджета в соответствии с годовым плановым заданием. Размер исполнения бюджета по доходам от продажи (приватизации) муниципального имущества Северодвинска в соответствии с годовым плановым заданием. Размер исполнения бюджета по доходам от продажи земельных участков в соответствии с годовым плановым заданием. Доля площади земельных участков, являющихся объектами налогообложения земельным налогом, в общей площади территории городского округа (муниципального района), на показателе 0,37 процента. Доля муниципальных унитарных предприятий, имеющих положительный финансовый результат деятельности, на показателе 70 процентов.
Этапы и сроки реализации муниципальной программы	2016–2021 годы программа реализуется в первый этап, 2022–2024 годы программа реализуется во второй этап
Общий объем финансирования муниципальной программы в разрезе источников по годам ее реализации и подпрограммам	Общий объем финансирования муниципальной программы – 637 485,30 тыс. руб., в том числе за счет средств местного бюджета 637 485,30 тыс. руб., в том числе: подпрограмма – 303 929,70 тыс. руб., обеспечивающая подпрограмма – 333 555,60 тыс. руб. 2016 г. – 71 937,80 тыс. руб., в том числе за счет средств местного бюджета – 71 937,80 тыс. руб. подпрограмма – 32 968,00 тыс. руб., обеспечивающая подпрограмма – 38 969,80 тыс. руб. 2017 г. – 100 520,70 тыс. руб., в том числе за счет средств местного бюджета – 100 520,70 тыс. руб. подпрограмма – 60 107,70 тыс. руб., обеспечивающая подпрограмма – 40 413,00 тыс. руб. 2018 г. – 76 012,80 тыс. руб., в том числе за счет средств местного бюджета – 76 012,80 тыс. руб. подпрограмма – 40 010,10 тыс. руб., обеспечивающая подпрограмма – 36 002,70 тыс. руб. 2019 г. – 43 224,50 тыс. руб., в том числе за счет средств местного бюджета – 43 224,50 тыс. руб. подпрограмма – 7 917,20 тыс. руб., обеспечивающая подпрограмма – 35 307,30 тыс. руб. 2020 г. – 67 472,70 тыс. руб., в том числе за счет средств местного бюджета – 67 472,70 тыс. руб. подпрограмма – 32 196,10 тыс. руб., обеспечивающая подпрограмма – 35 276,60 тыс. руб. 2021 г. – 69 900,70 тыс. руб., в том числе за счет средств местного бюджета – 69 900,70 тыс. руб. подпрограмма – 34 078,50 тыс. руб., обеспечивающая подпрограмма – 35 822,20 тыс. руб. 2022 г. – 50 974,70 тыс. руб., в том числе за счет средств местного бюджета – 50 974,70 тыс. руб. подпрограмма – 14 380,70 тыс. руб., обеспечивающая подпрограмма – 36 594,00 тыс. руб. 2023 г. – 76 920,70 тыс. руб., в том числе за счет средств местного бюджета – 76 920,70 тыс. руб. подпрограмма – 39 720,70 тыс. руб., обеспечивающая подпрограмма – 37 200,00 тыс. руб. 2024 г. – 80 520,70 тыс. руб., в том числе за счет средств местного бюджета – 80 520,70 тыс. руб. подпрограмма – 42 550,70 тыс. руб., обеспечивающая подпрограмма – 37 970,00 тыс. руб.
Ожидаемые результаты реализации муниципальной программы	I этап – 2016–2021 годы: - увеличение размера исполнения бюджета главного администратора доходов бюджета в соответствии с годовым плановым заданием, на показателе 98 процентов; - размер исполнения бюджета по доходам от продажи (приватизации) муниципального имущества Северодвинска в соответствии с годовым плановым заданием, на показателе 100 процентов; - размер исполнения бюджета по доходам от продажи земельных участков в соответствии с годовым плановым заданием, на показателе 100 процентов; - доля площади земельных участков, являющихся объектами налогообложения земельным налогом, в общей площади территории городского округа (муниципального района), на показателе 0,37 процента; - увеличение доли муниципальных унитарных предприятий, имеющих положительный финансовый результат деятельности, на показателе 70 процентов. II этап – 2022–2024 годы: - увеличение размера исполнения бюджета главного администратора доходов бюджета в соответствии с годовым плановым заданием, на показателе 100 процентов; - размер исполнения бюджета по доходам от продажи (приватизации) муниципального имущества Северодвинска в соответствии с годовым плановым заданием, на показателе 100 процентов; - размер исполнения бюджета по доходам от продажи земельных участков в соответствии с годовым плановым заданием, на показателе 100 процентов; - увеличение доли муниципальных унитарных предприятий, имеющих положительный финансовый результат деятельности, на показателе 79 процентов

Раздел I
Общая характеристика сферы реализации
муниципальной программы

1.1. Анализ текущего состояния и прогноз ее развития с учетом реализации муниципальной программы

Комитет по управлению муниципальным имуществом является органом Администрации Северодвинска, осуществляющим от имени муниципального образования «Северодвинск» полномочия собственника муниципального имущества, в том числе управления и распоряжения муниципальным имуществом в порядке, установленном законами и иными нормативными актами Российской Федерации и Архангельской области, муниципальными правовыми актами.

Деятельность в данной сфере осуществляется по следующим основным направлениям:

- формирование системы учета и контроля за использованием муниципального имущества, организация его технической инвентаризации;
- управление и распоряжение имуществом, находящимся в муниципальной собственности;
- разработка в соответствии с законодательством Российской Федерации и Архангельской области прогнозного плана приватизации муниципального имущества и муниципальных предприятий и его реализации;
- осуществление взаимодействия с федеральными и региональными органами государственной власти, органами Администрации Северодвинска и иными организациями по вопросам управления и распоряжения муниципальным имуществом.

Реализация программы «Управление муниципальным имуществом и земельными ресурсами Северодвинска» за 2013–2015 годы включала Подпрограмму «Управление муниципальной собственностью Северодвинска», направленную на совершенствование учёта и формирование муниципального имущества, эффективное управление муниципальным имуществом.

За период 2013–2015 годов Подпрограмма выполняла три основные задачи: задача 1 «Оптимизация состава и осуществление управления муниципальным имуществом», задача 2 «Эффективное управление муниципальными унитарными предприятиями» и задача 3 «Развитие инфраструктуры земельных ресурсов».

Для исполнения первой задачи за период 2013–2015 годов проводились мероприятия по оценке недвижимости, признанию прав и регулированию отношений по муниципальной собственности; осуществлению содержания имущества казны муниципального образования «Северодвинск»; осуществлению мероприятий по изъятию земельных участков для муниципальных нужд путем выкупа жилых помещений у собственников; Административные мероприятия: организация учета муниципального имущества Северодвинска, в том числе реестровый учет имущества казны; информирование граждан и юридических лиц через публикации в прессе и телепередачи по вопросам муниципального имущества Северодвинска в случаях, предусмотренных действующим законодательством.

В рамках задачи «Эффективное управление муниципальными унитарными предприятиями» за период 2013–2015 годов реализовано два мероприятия: перечислено взносов муниципального образования «Северодвинск» в уставные фонды муниципальных унитарных предприятий; 2-м муниципальным унитарным предприятиям предоставлены субсидии на восстановление платежеспособности на основании решений Администрации Северодвинска.

В части развития инфраструктуры земельных ресурсов за период 2013–2015 годы реализовано два мероприятия: организация и осуществление мероприятий по землеустройству и землепользованию; проведение кадастровых работ в отношении земельных участков, предоставляемых многодетным семьям; Административные мероприятия: осуществление мероприятий по муниципальному земельному контролю; подготовка сведений в налоговые органы по земельным участкам, признаваемым объектами налогообложения в соответствии с действующим законодательством.

В рамках программы за период 2013–2015 годов проводились административные мероприятия: претензионная работа с должниками перед муниципальным бюджетом; разработаны проекты муниципальных правовых и распорядительных актов органов местного самоуправления Северодвинска по вопросам управления и распоряжения имуществом, находящимся в муниципальной собственности, а также по вопросам земельных отношений; размещение, ведение и обновление на официальных сайтах.

На сегодняшний день в составе казны муниципального образования «Северодвинск» учитывается 3 997 объекта недвижимого имущества: жилищный фонд, нежилые здания, строения, помещения, сооружения инженерной инфраструктуры;

– закреплённые за муниципальными предприятиями и учреждениями на праве хозяйственного ведения и оперативного управления 1 952 объекта (из них 687 объектов недвижимого имущества: нежилые здания, строения, помещения, инженерная инфраструктура).

В отношении всех объектов, имеющих такое важное значение в жизнедеятельности муниципального образования, организовано соответствующее обслуживание тем органом Администрации Северодвинска, в компетенцию которого входит решение подобных вопросов.

Также в казне учитываются объекты жилищного фонда. В данном случае жилищный фонд составляют жилые дома, части жилых домов и выкупленные жилые помещения. Необходимо отметить, что содержанием жилищного фонда занимается жилищная организация, выбранная на собрании собственников жилых помещений дома в качестве управляющей компании.

В отношении имущества казны Северодвинска КУМИ ежегодно в обязательном порядке планируются мероприятия по содержанию, осуществлению технической инвентаризации, кадастрового учета, а также планируются мероприятия, направленные на сохранность данного имущества.

На проведение оценки имущества казны Северодвинска, которому причинен ущерб юридическим и физическим лицами, совершившими противоправные действия, также предусмотрены средства, которые необходимы, так как при возникновении противоправных действий следует оценивать материальный ущерб для предъявления соответствующего иска виновному лицу.

В случае возникновения экстренных ситуаций (противоправные действия третьих лиц, погодные условия) также запланированы средства на проведение экстренного ремонта в отношении пострадавшего имущества (выбитые стекла, заколачивание проемов и пр.).

В отношении объектов казны ежегодно проводятся мероприятия по их охране с целью сохранности муниципального имущества. Ввиду ограниченности средств определяются имущество, подлежащее охране в первоочередном порядке.

В течение всего периода проводятся операции по выбытию и поступлению имущества казны Северодвинска. В отношении всего имущества казны Северодвинска постоянно прорабатываются вопросы по эффективному распоряжению данным имуществом (продажа, аренда, передача в др. уровень собственности) с целью минимизации расходов на его содержание и пополнения местного бюджета.

Настоящая муниципальная программа на период 2016–2024 годов направлена:

- на обеспечение эффективного использования и распоряжения муниципальным имуществом и земельными ресурсами в соответствии с законодательством Российской Федерации и Архангельской области, муниципальными правовыми актами;
- на разработку и осуществление единой политики в сфере имущественных и земельных отношений на территории Северодвинска в целях повышения эффективности экономики, ее социальной ориентации, соблюдения прав и законных интересов граждан, общественных объединений и юридических лиц;
- на повышение эффективности использования и совершенствование процессов учета имущества муниципального образования «Северодвинск»;
- на вовлечение имущества в хозяйственный оборот, обеспечение поступления в бюджет муниципального образования

«Северодвинск» доходов и средств от использования и продажи имущества;

– на повышение эффективности и открытости проведения приватизации имущества муниципального образования «Северодвинск»;

– на осуществление надлежащего учета и обслуживания муниципального имущества;

– на инвентаризацию объектов муниципальной собственности, совершенствование системы учета этих объектов.

1.2. Формулировки основных проблем в указанной сфере и их краткое описание, включая анализ причин их возникновения

Одной из важнейших функций Комитета по управлению муниципальным имуществом Администрации Северодвинска является управление муниципальной собственностью муниципального образования «Северодвинск».

Целью муниципальной программы является «Обеспечение эффективности использования и распоряжения муниципальным имуществом и земельными ресурсами Северодвинска».

Для достижения намеченной цели необходимо решить следующие задачи:

задача 1 «Оптимизация состава и осуществление управления муниципальным имуществом»;

задача 2 «Эффективное управление муниципальными унитарными предприятиями»;

задача 3 «Развитие инфраструктуры земельных ресурсов».

Положительное влияние на сферу реализации муниципальной программы в первом и во втором этапе реализации муниципальной программы:

– рост уровня доходов населения;

– рост спроса у юридических и физических лиц на аренду (покупку) помещений, зданий, сооружений, земельных участков для использования в коммерческих и личных целях.

На пути решения задач в первом и во втором этапе реализации муниципальной программы возникает ряд проблем.

Важнейшей из основных проблем, возникающих при управлении муниципальным имуществом, является эффективность его использования, под которой в первую очередь подразумевается увеличение ценности имущества с целью увеличения приносимого им дохода. Это связано с необходимостью совмещения процессов рационального использования имущества, находящегося в муниципальной собственности, с его реализацией в целях получения доходов в бюджет муниципального образования «Северодвинск».

Решению проблемы увеличения доходов от использования муниципального имущества способствует поступление доходов от продажи муниципального имущества, земельных участков, сдачи в аренду муниципального имущества, земельных участков, государственная собственность на которые не разграничена.

Арендная плата за объекты недвижимости поступает в бюджет муниципального образования «Северодвинск», арендная плата за земельные участки, доходы от продажи прав на заключение договоров аренды поступают в консолидированный бюджет в соответствии с действующим бюджетным законодательством.

Для поступления денежных средств в бюджет муниципального образования «Северодвинск» от продажи муниципальной собственности, а также для эффективного управления собственностью муниципального образования «Северодвинск» необходимо провести пообъектную техническую инвентаризацию нежилых зданий, помещений, земельных участков под ними, постановку их на кадастровый учет.

Работа с муниципальным имуществом направлена на получение максимального дохода в бюджет муниципального образования «Северодвинск». Необходимо сформировать устойчивую тенденцию роста поступлений в бюджет. В результате доходы бюджета муниципального образования «Северодвинск» от эффективного использования муниципального имущества будут расти.

Основные проблемы в первом и во втором этапе реализации муниципальной программы:

– отсутствие технической документации, отсутствие постановки на кадастровый учет объектов, а также отсутствие зарегистрированных прав на объекты муниципальной собственности препятствуют эффективному использованию и распоряжению (организация обслуживания, передача в аренду, пользование, приватизация) муниципальным имуществом;

– наличие аварийного жилого фонда на территории муниципального образования, жилые помещения которого находятся как в муниципальной, так и в частной собственности, не позволяют эффективно (без проведения длительной процедуры по изъятию путем выкупа земельных участков для муниципальных нужд) использовать земельные участки под аварийными домами для осуществления на них строительства нового жилья.

Решение вышеуказанных проблем в первом и во втором этапе реализации муниципальной программы в рамках программы позволит более эффективно управлять муниципальным имуществом, иметь объективную информацию об объектах недвижимого имущества, увеличить доходную часть бюджета города, а также значительно повысит эффективность расходования бюджетных средств, качество управления муниципальной собственностью, что будет способствовать более эффективному и ответственному планированию ассигнований бюджета города, сохранению ресурсов для взвешенного принятия новых расходных обязательств бюджета города.

1.3. Основные направления решения проблем

Программа направлена на организацию эффективного использования и распоряжения муниципальным имуществом и земельными ресурсами на территории Северодвинска в целях повышения эффективности экономики, ее социальной ориентации, соблюдения прав и законных интересов граждан, общественных объединений и юридических лиц.

Для достижения цели и исполнения задач муниципальной программы: задачи 1 «Оптимизация состава и осуществление управления муниципальным имуществом»; задачи 2 «Эффективное управление муниципальными унитарными предприятиями»; задачи 3 «Развитие инфраструктуры земельных ресурсов», а также повышения качества управления муниципальной собственностью необходимо решить проблемы, перечисленные в разделе 1.2. Для этого необходимо:

1.3.1. Определение состава сведений о невовлеченных в налоговый оборот объектах недвижимого имущества (зданий, помещений, сооружений), принятие мер по увеличению налога на имущество физических лиц и подготовка к введению налога на недвижимость (ответственные соисполнители: Филиал ФГБУ «ФКП Росреестра»; Управление градостроительства и земельных отношений Администрации Северодвинска; Отдел бухгалтерского учета и отчетности Администрации Северодвинска; КУМИ).

1.3.2. Проведение инвентаризации земельных участков, находящихся в муниципальной собственности Северодвинска, и участков, государственная собственность на которые не разграничена, с целью выявления фактических землепользователей, определения и подтверждения целевого использования ими земельных участков, а также случаев самовольного использования земельных участков без оформления документов, наличия земельных участков с нулевой кадастровой стоимостью (ответственные соисполнители: Межрайонная ИФНС России по Архангельской области; Управление Росреестра по Архангельской области и НАО; Управление градостроительства и земельных отношений Администрации Северодвинска; КУМИ).

1.3.3. Осуществление муниципального земельного контроля, профилактика нарушений требований земельного законодательства Российской Федерации (ответственные соисполнители: Межрайонная ИФНС России по Архангельской области; Управление Росреестра по Архангельской области и НАО; Управление градостроительства и земельных отношений Администрации Северодвинска; КУМИ).

1.3.4. Организация работы по уточнению кадастровых сведений о земельных участках (ответственные соисполнители: Межрайонная ИФНС России по Архангельской области; Управление Росреестра по Архангельской области и НАО; Управление

градостроительства и земельных отношений Администрации Северодвинска; КУМИ).

1.3.5. Выявление факторов использования земельных участков без документов о правах на земельные участки, принятие мер по увеличению земельных платежей (ответственные соисполнители: Межрайонная ИФНС России по Архангельской области; Управление Росреестра по Архангельской области и НАО; Управление градостроительства и земельных отношений Администрации Северодвинска; КУМИ).

1.3.6. Организация работы по документальному оформлению земельных участков, занятых объектами жилого фонда, находящихся в общей долевой собственности собственников помещений в многоквартирных домах в соответствии с нормами Жилищного кодекса Российской Федерации (ответственные соисполнители: Комитет жилищно-коммунального хозяйства, транспорта и связи Администрации Северодвинска; Финансовое управление Администрации Северодвинска; Управление градостроительства и земельных отношений Администрации Северодвинска; КУМИ).

1.3.7. Определение состава сведений о невовлеченных в налоговый оборот неидентифицированных земельных участках, принятие мер по увеличению поступлений земельного налога (ответственные соисполнители: Филиал ФГБУ «ФКП Росреестра»; Управление градостроительства и земельных отношений Администрации Северодвинска; КУМИ).

Раздел II

Сроки и этапы реализации муниципальной программы

Реализация мероприятий программы предусмотрена в период с 2016 до 2024 года – 2016–2021 годы программа реализуется в первый этап, 2022–2024 годы программа реализуется во второй этап.

Выполнение программы осуществляется путем реализации следующих подпрограмм муниципальной программы:

1. Подпрограмма «Управление муниципальной собственностью Северодвинска».

2. Обеспечивающая подпрограмма.

Выполнение программы осуществляется путем реализации следующих основных мероприятий:

- организация и осуществление мероприятий по оценке недвижимости, признание прав и регулирование отношений по муниципальной собственности;

- осуществление содержания имущества казны муниципального образования «Северодвинск»;

- осуществление мероприятий по изъятию земельных участков для муниципальных нужд путем выкупа жилых помещений у собственников;

- осуществление мероприятий муниципального образования «Северодвинск» по увеличению уставных фондов муниципальных унитарных предприятий;

- предоставление финансовой поддержки муниципальным унитарным предприятиям Северодвинска в виде финансовой помощи в целях восстановления платежеспособности на основании решений Администрации Северодвинска;

- организация и осуществление мероприятий по землеустройству и землепользованию.

Достижение целевых значений показателей решения задачи «Оптимизация состава и осуществление управления муниципальным имуществом» представлено в таблице 2.1.

Таблица 2.1

Результаты реализации первого, второго этапов – значения показателей цели и задач:

Наименование целевого показателя	Единица измерения	Значения целевых показателей	Значения целевых показателей
		2021 год	2024 год
Показатель цели – размер исполнения бюджета главного администратора доходов бюджета в соответствии с годовым плановым заданием	процент	95	100

Показатель цели – размер исполнения бюджета по доходам от продажи (приватизации) муниципального имущества Северодвинска в соответствии с годовым плановым заданием	процент	95	100
Показатель цели – размер исполнения бюджета по доходам от продажи муниципального имущества в соответствии с годовым плановым заданием	процент	95	100
Показатель цели – доля площади земельных участков, являющихся объектами налогообложения земельным налогом, в общей площади территории городского округа (муниципального района)	процент	0,37	0
Показатель цели – доля муниципальных унитарных предприятий, имеющих положительный финансовый результат деятельности	процент	70	79
Подпрограмма «Управление муниципальной собственностью Северодвинска»			
Задача 1 «Оптимизация состава и осуществление управления муниципальным имуществом»			
Показатель задачи 1 – количество договоров аренды муниципального имущества (в год)	единица	371	310
Показатель задачи 1 – площадь объектов, ежегодно переданных в аренду	кв. метр	43 280	40 000
Задача 2 «Эффективное управление муниципальными унитарными предприятиями»			
Показатель задачи 2 – количество отчетности муниципальных предприятий и АО за использование муниципального имущества	единица	125	140
Показатель задачи 2 – количество проверок муниципальных учреждений на предмет определения фактического наличия, состояния и характера использования муниципального имущества, закрепленного на праве оперативного управления	единица	13	14
Задача 3 «Развитие инфраструктуры земельных ресурсов»			
Показатель задачи 3 – количество договоров на аренду земельных участков	единица	0	0
Показатель задачи 3 – количество земельных участков, предоставленных путем проведения торгов (аукционов)	единица	0	0
Показатель задачи 3 – количество расчетов арендной платы за пользование земельными участками	единица	1290	1297
Показатель задачи 3 – подготовка комплектов документов к заседанию Межведомственной комиссии по своевременному поступлению платежей в местный бюджет	единица	6	9

Ожидаемые результаты реализации комплекса мероприятий в разрезе программы, целевые значения показателей цели и задач отражены в таблице «Характеристика муниципальной программы» приложения № 4 к муниципальной программе.

Основные меры правового регулирования, направленные на достижение целевых показателей муниципальной программы

Реализация муниципальной программы предполагает осуществление комплекса мер правового регулирования, обеспечивающих практическое достижение целей и задач:

а) разработка проектов муниципальных правовых и распорядительных актов органов местного самоуправления Северодвинска по вопросам управления и распоряжения имуществом, находящимся в муниципальной собственности, а также по вопросам земельных отношений;

б) разработка в соответствии с законодательством Российской Федерации и Архангельской области прогнозного плана приватизации муниципального имущества и его реализация.

Сведения об основных мерах правового регулирования в сфере реализации муниципальной программы представлены в приложении № 3.

Раздел III Подпрограммы

Реализация муниципальной программы связана с выполнением следующих подпрограмм:

- а) подпрограмма 1 «Управление муниципальной собственностью Северодвинска»;
- б) обеспечивающая подпрограмма.

Паспорт подпрограммы муниципальной программы

Наименование подпрограммы	Подпрограмма «Управление муниципальной собственностью Северодвинска»
Ответственный исполнитель подпрограммы (соисполнитель муниципальной программы)	Комитет по управлению муниципальным имуществом Администрации Северодвинска
Соисполнители муниципальной программы	Управление градостроительства и земельных отношений Администрации Северодвинска; Управление муниципальным жилищного фонда Администрации Северодвинска
Задачи подпрограммы	Подпрограмма «Управление муниципальной собственностью Северодвинска»: задача 1 «Оптимизация состава и осуществление управления муниципальным имуществом»; задача 2 «Эффективное управление муниципальными унитарными предприятиями»; задача 3 «Развитие инфраструктуры земельных ресурсов»
Этапы и сроки реализации подпрограммы	2016–2021 годы программа реализуется в первый этап, 2022–2024 годы программа реализуется во второй этап
Объем финансирования подпрограммы в разрезе источников по годам реализации	Общий объем финансирования подпрограммы – 303 929,70 тыс. руб., в том числе за счет средств местного бюджета 303 929,70 тыс. руб., в том числе: 2016 г. – 32 968,00 тыс. руб., в том числе за счет средств местного бюджета – 32 968,00 тыс. руб. 2017 г. – 60 107,70 тыс. руб., в том числе за счет средств местного бюджета – 60 107,70 тыс. руб. 2018 г. – 40 010,10 тыс. руб., в том числе за счет средств местного бюджета – 40 010,10 тыс. руб. 2019 г. – 7 917,20 тыс. руб., в том числе за счет средств местного бюджета – 7 917,20 тыс. руб. 2020 г. – 32 196,10 тыс. руб., в том числе за счет средств местного бюджета – 32 196,10 тыс. руб. 2021 г. – 34 078,50 тыс. руб., в том числе за счет средств местного бюджета – 34 078,50 тыс. руб. 2022 г. – 14 380,70 тыс. руб., в том числе за счет средств местного бюджета – 14 380,70 тыс. руб. 2023 г. – 39 720,70 тыс. руб., в том числе за счет средств местного бюджета – 39 720,70 тыс. руб. 2024 г. – 42 550,70 тыс. руб., в том числе за счет средств местного бюджета – 42 550,70 тыс. руб.
Ожидаемые результаты реализации подпрограммы	- эффективное использование и распоряжение муниципальным имуществом и земельными ресурсами в соответствии с законодательством Российской Федерации и Архангельской области, муниципальными правовыми актами, осуществление единой политики в сфере имущественных и земельных отношений на территории Северодвинска в целях повышения эффективности экономики, ее социальной ориентации, соблюдения прав и законных интересов граждан, общественных объединений и юридических лиц; - эффективное использование и совершенствование процессов учета имущества муниципального образования «Северодвинск»; - вовлечение имущества в хозяйственный оборот, обеспечение поступления в бюджет муниципального образования «Северодвинск» доходов и средств от использования и продажи имущества; - открытость проведения приватизации имущества муниципального образования «Северодвинск»; - осуществление надлежащего учета и обслуживания муниципального имущества; - инвентаризация объектов муниципальной собственности, совершенствование системы учета этих объектов

3.1. Подпрограмма 1 «Управление муниципальной собственностью Северодвинска»

3.1.1. Задачи подпрограммы

Реализация подпрограммы 1 «Управление муниципальной собственностью Северодвинска» связана с решением

следующих задач:

а) задача 1 «Оптимизация состава и осуществление управления муниципальным имуществом».

Решение задачи 1 «Оптимизация состава и осуществление управления муниципальным имуществом» оценивается с помощью следующих показателей:

- количество договоров аренды муниципального имущества (в год);
- площадь объектов, ежегодно переданных в аренду;
- б) задача 2 «Эффективное управление муниципальными унитарными предприятиями».

Решение задачи 2 «Эффективное управление муниципальными унитарными предприятиями» оценивается с помощью следующих показателей:

- количество отчетности муниципальных предприятий и АО за использование муниципального имущества;
- количество проверок муниципальных учреждений на предмет определения фактического наличия, состояния и характера использования муниципального имущества, закрепленного на праве оперативного управления;
- в) задача 3 «Развитие инфраструктуры земельных ресурсов».

Решение задачи 3 «Развитие инфраструктуры земельных ресурсов» оценивается с помощью следующих показателей:

- количество договоров на аренду земельных участков;
- количество земельных участков, предоставленных путем проведения торгов (аукционов);
- количество расчетов арендной платы за пользование земельными участками;
- подготовка комплектов документов к заседанию Межведомственной комиссии по своевременному поступлению платежей в местный бюджет.

Значения показателей задач подпрограммы 1 «Управление муниципальной собственностью Северодвинска» по годам реализации муниципальной программы приведены в приложении № 1 к настоящей муниципальной программе.

Описание характеристик показателей задач подпрограммы 1 «Управление муниципальной собственностью Северодвинска» приведено в приложении № 2 к настоящей муниципальной программе.

3.1.2. Мероприятия подпрограммы

Решение задачи 1 «Оптимизация состава и осуществление управления муниципальным имуществом» осуществляется посредством выполнения следующих мероприятий и административных мероприятий подпрограммы 1:

а) мероприятие 1.01 «Организация и осуществление мероприятий по оценке недвижимости, признание прав и регулирование отношений по муниципальной собственности».

Данное мероприятие оценивается с помощью следующих показателей:

- количество договоров на оценку рыночной стоимости, инвентаризации объекта недвижимости;
- количество договоров купли-продажи муниципального имущества;

б) мероприятие 1.02 «Осуществление содержания имущества казны муниципального образования «Северодвинск».

Данное мероприятие оценивается с помощью следующего показателя:

- количество договоров, заключенных на содержание имущества казны;

в) мероприятие 1.03 «Осуществление мероприятий по изъятию земельных участков для муниципальных нужд путем выкупа жилых помещений у собственников».

Данное мероприятие оценивается с помощью следующего показателя:

- количество договоров (соглашений), заключенных с собственником жилого помещения.

Мероприятия 1.02, 1.03 осуществляются путем реестрового учета муниципального имущества казны отделом муниципальной собственности КУМИ;

г) административное мероприятие 1.04 «Организация

учета муниципального имущества Северодвинска, в том числе реестровый учет имущества казны».

Данное мероприятие осуществляется путем реестрового учета муниципального имущества казны отделом муниципальной собственности КУМИ, оценивается с помощью следующих показателей:

- количество бесхозяйного имущества, поставленного на реестровый учет в текущем периоде;
- количество имущества, выбывшего с реестрового учета по прогнозному плану в текущем периоде;

д) административное мероприятие 1.05 «Информирование граждан и юридических лиц через публикации в прессе и телепередачи по вопросам муниципального имущества Северодвинска в случаях, предусмотренных действующим законодательством».

Данное административное мероприятие оценивается с помощью следующего показателя:

- количество публикаций в прессе и телепередач;
- е) мероприятие 1.06 «Организация мероприятий по расчетно-информационному обслуживанию за наем помещений на территории муниципального образования «Северодвинск».

Соисполнитель данного мероприятия Управление муниципального жилищного фонда Администрации Северодвинска.

Данное мероприятие оценивается с помощью следующих показателей:

- количество (соглашений) договоров, заключенных путем проведения торгов (аукционов);
- количество жилых помещений, учитываемых в реестре для начисления платы за наем муниципальных жилых помещений.

Выполнение мероприятия 1.01 «Организация и осуществление мероприятий по оценке недвижимости, признание прав и регулирование отношений по муниципальной собственности» осуществляется на основании:

- решения Муниципального Совета Северодвинска от 24.04.2003 № 41 «Об утверждении Положения о порядке и условиях приватизации муниципального имущества»;
- решения Муниципального Совета Северодвинска от 30.10.2003 № 140 «Об утверждении «Порядка распоряжения имуществом, находящимся в хозяйственном ведении (оперативном управлении) муниципальных предприятий и учреждений»;
- постановления Администрации Северодвинска от 29.06.2011 № 264-па «Об утверждении порядка разработки и утверждения условий конкурса по продаже муниципального имущества, контроля за исполнением условий конкурса и порядка подтверждения победителем конкурса исполнения таких условий»;
- приказа Федеральной антимонопольной службы от 10.02.2010 № 67 «О порядке проведения конкурсов или аукционов на право заключения договоров аренды, договоров безвозмездного пользования, договоров доверительного управления имуществом, иных договоров, предусматривающих переход прав владения в отношении государственного или муниципального имущества, и перечне видов имущества, в отношении которого заключение указанных договоров может осуществляться путем проведения торгов в форме конкурса»;
- приказа Минэкономразвития Российской Федерации от 20.07.2007 № 256 «Об утверждении федерального стандарта оценки «Общие понятия оценки, подходы к оценке и требования к проведению оценки (ФСО № 1)»;
- приказа Минэкономразвития Российской Федерации от 20.07.2007 № 255 «Об утверждении Федерального стандарта оценки «Цель оценки и виды стоимости (ФСО № 2)»;
- приказа Минэкономразвития Российской Федерации от 20.07.2007 № 254 «Об утверждении Федерального стандарта оценки «Требования к отчету об оценке (ФСО № 3)»;
- Гражданского кодекса РФ;
- постановления Правительства Российской Федерации от 13.06.2006 № 374 «О перечнях документов, необходимых

для принятия решения о передаче имущества из федеральной собственности в собственность субъекта Российской Федерации или муниципальную собственность, из собственности субъекта Российской Федерации в федеральную собственность или муниципальную собственность, из муниципальной собственности в федеральную собственность или собственность субъекта Российской Федерации»;

- постановления Правительства Российской Федерации от 12.08.2002 № 585 «Об утверждении Положения об организации продажи государственного или муниципального имущества на аукционе и Положения об организации продажи находящихся в государственной или муниципальной собственности акций открытых акционерных обществ на специализированном аукционе»;

- постановления Правительства Российской Федерации от 12.08.2002 № 584 «Об утверждении Положения о проведении конкурса по продаже государственного или муниципального имущества»;

- постановления Правительства Российской Федерации от 22.07.2002 № 549 «Об утверждении Положения об организации продажи государственного или муниципального имущества посредством публичного предложения и без объявления цены»;

- постановления Правительства Российской Федерации от 11.11.2002 № 808 «Об организации и проведении торгов по продаже находящихся в государственной или муниципальной собственности земельных участков или права на заключение договоров аренды таких земельных участков»;

- Федерального закона от 21.12.2001 № 178-ФЗ «О приватизации государственного и муниципального имущества»;

- Федерального закона от 22.07.2008 № 159-ФЗ «Об особенностях отчуждения недвижимого имущества, находящегося в государственной собственности субъектов Российской Федерации или в муниципальной собственности и арендуемого субъектами малого и среднего предпринимательства, и о внесении изменений в отдельные законодательные акты Российской Федерации»;

- Федерального закона от 06.10.2003 № 131-ФЗ «Об общих принципах организации местного самоуправления в Российской Федерации»;

- Федерального закона от 21.07.1997 № 122-ФЗ «О государственной регистрации прав на недвижимое имущество и сделок с ним»;

- Федерального закона от 29.07.1998 № 135-ФЗ «Об оценочной деятельности в Российской Федерации»;

- Федерального закона от 08.12.2011 № 423-ФЗ «О порядке безвозмездной передачи военного недвижимого имущества в собственность субъектов Российской Федерации – городов федерального значения Москвы и Санкт-Петербурга, муниципальную собственность и о внесении изменений в отдельные законодательные акты Российской Федерации»;

- Федерального закона от 22.08.2004 № 122-ФЗ «О внесении изменений в законодательные акты Российской Федерации и признании утратившими силу некоторых законодательных актов Российской Федерации в связи с принятием федеральных законов «О внесении изменений и дополнений в Федеральный закон «Об общих принципах организации законодательных (представительных) и исполнительных органов государственной власти субъектов Российской Федерации» и «Об общих принципах организации местного самоуправления в Российской Федерации»».

Выполнение мероприятия 1.02 «Осуществление содержания имущества казны муниципального образования «Северодвинск» осуществляется на основании:

- решения Совета депутатов Северодвинска от 30.11.2006 № 151 «Об утверждении Положения о порядке управления и распоряжения муниципальным имуществом, составляющим казну Северодвинска»;

- Гражданского кодекса Российской Федерации;
- Закона РФ от 11.03.1992 № 2487-1 «О частной детективной и охранной деятельности в Российской Федерации».

Выполнение мероприятия 1.03 «Осуществление мероприятий по изъятию земельных участков для муниципаль-

ных нужд путем выкупа жилых помещений у собственников» осуществляется в соответствии с Гражданским кодексом Российской Федерации; Жилищным кодексом Российской Федерации; Земельным кодексом Российской Федерации; Федеральным законом от 29.12.2004 № 189-ФЗ «О введении в действие Жилищного кодекса Российской Федерации».

Выполнение мероприятия 1.04 «Организация учета муниципального имущества Северодвинска, в том числе реестровый учет имущества казны» осуществляется в соответствии с решением Совета депутатов Северодвинска от 30.11.2006 № 151 «Об утверждении Положения о порядке управления и распоряжения муниципальным имуществом, составляющим казну Северодвинска»; постановлением Мэра Северодвинска от 30.12.1999 № 180 «Об организации учета муниципального имущества и ведения реестра муниципального имущества»; постановлением Правительства Российской Федерации от 17.09.2003 № 580 «Об утверждении Положения о принятии на учет бесхозяйных недвижимых вещей»; приказом Минэкономразвития Российской Федерации от 30.08.2011 № 424 «Об утверждении Порядка ведения органами местного самоуправления реестров муниципального имущества».

Выполнение административного мероприятия 1.05 «Информирование граждан и юридических лиц через публикации в прессе и телепередачи по вопросам муниципального имущества Северодвинска в случаях, предусмотренных действующим законодательством» осуществляется на основании:

- постановления Правительства Российской Федерации от 11.11.2002 № 808 «Об организации и проведении торгов по продаже находящихся в государственной или муниципальной собственности земельных участков или права на заключение договоров аренды таких земельных участков»;
- Федерального закона от 21.12.2001 № 178-ФЗ «О приватизации государственного и муниципального имущества»;
- Земельного кодекса Российской Федерации от 25 октября 2001 года.

Выполнение мероприятия 1.06 «Организация мероприятий по расчетно-информационному обслуживанию за наем помещений на территории муниципального образования «Северодвинск» осуществляется в соответствии с постановлением Администрации муниципального образования «Северодвинск» от 20.02.2017 № 32-па «Об утверждении Положения об установлении размера платы за пользование жилым помещением (платы за наем) для нанимателей жилых помещений по договорам социального найма и договорам найма жилых помещений государственного или муниципального жилищного фонда»; распоряжением Администрации муниципального образования «Северодвинск» от 19.03.2018 № 8-рфз «О размере платы за пользование жилым помещением (платы за наем) для нанимателей жилых помещений по договорам социального найма и договорам найма жилых помещений государственного или муниципального жилищного фонда»; постановлением Правительства РФ от 15.09.2008 № 687 «Об утверждении Положения об особенностях обработки персональных данных, осуществляемой без использования средств автоматизации»; Федеральным законом от 07.08.2001 № 115-ФЗ «О противодействии легализации (отмыванию) доходов, полученных преступным путем, и финансированию терроризма»; Федеральным законом от 27.07.2006 № 152-ФЗ «О персональных данных»; Федеральным законом от 05.04.2013 № 44-ФЗ «О контрактной системе в сфере закупок товаров, работ, услуг для обеспечения государственных и муниципальных нужд»; Жилищным кодексом Российской Федерации; Бюджетным кодексом Российской Федерации.

Решение задачи 2 «Эффективное управление муниципальными унитарными предприятиями» осуществляется посредством выполнения следующих мероприятий подпрограммы 1:

а) мероприятие 2.01 «Осуществление мероприятий муниципального образования «Северодвинск» по увеличению уставных фондов муниципальных унитарных предприятий».

Данное мероприятие оценивается на основании показателя:

- внесение изменений в устав муниципальных унитарных предприятий по увеличению уставного фонда;

б) мероприятие 2.02 «Предоставление финансовой поддержки муниципальным унитарным предприятиям Северодвинска в виде финансовой помощи в целях восстановления платежеспособности на основании решений Администрации Северодвинска».

Данное мероприятие оценивается на основании показателя:

- количество договоров на предоставление субсидий муниципальным унитарным предприятиям на восстановление платежеспособности.

в) мероприятие 2.03 «Реорганизация муниципальных унитарных предприятий Северодвинска».

Данное мероприятие оценивается на основании показателя:

- Количество аудиторских заключений бухгалтерской отчетности муниципальных унитарных предприятий Северодвинска.

Мероприятия 2.01, 2.02, 2.03 осуществляются отделом предприятий и приватизации КУМИ.

Выполнение мероприятия 2.01 «Осуществление мероприятий муниципального образования «Северодвинск» по увеличению уставных фондов муниципальных унитарных предприятий» осуществляется в соответствии с постановлением Администрации Северодвинска от 26.11.2010 № 442-па «О реализации прав собственника имущества муниципальных унитарных предприятий и акционера по акциям, находящимся в собственности муниципального образования «Северодвинск»; Федеральным законом от 04.11.2002 № 161-ФЗ «О государственных и муниципальных унитарных предприятиях»; Федеральным законом от 06.10.2003 № 131-ФЗ «Об общих принципах организации местного самоуправления в Российской Федерации».

Выполнение мероприятия 2.02 «Предоставление финансовой поддержки муниципальным унитарным предприятиям Северодвинска в виде финансовой помощи в целях восстановления платежеспособности на основании решений Администрации Северодвинска» осуществляется в соответствии с постановлением Администрации Северодвинска от 06.05.2013 № 174-па «Об утверждении Порядка принятия решений Администрации Северодвинска о предоставлении субсидии муниципальным унитарным предприятиям в виде финансовой помощи в целях восстановления их платежеспособности»; постановлением Администрации Северодвинска от 06.05.2013 № 175-па «Об утверждении Порядка предоставления субсидии муниципальным унитарным предприятиям Северодвинска в виде финансовой помощи в целях восстановления платежеспособности на основании решений Администрации Северодвинска»; Положением о бюджетном устройстве и бюджетном процессе в муниципальном образовании «Северодвинск», утвержденного решением Совета депутатов Северодвинска от 26.06.2008 № 74; Федеральным законом от 26.10.2002 № 127-ФЗ «О несостоятельности (банкротстве)»; Федеральным законом от 06.10.2003 № 131-ФЗ «Об общих принципах организации местного самоуправления в Российской Федерации»; Бюджетным кодексом Российской Федерации.

Выполнение мероприятия 2.03 «Реорганизация муниципальных унитарных предприятий Северодвинска» осуществляется в соответствии с Федеральным законом от 27.12.2019 № 485-ФЗ «О внесении изменений в Федеральный закон «О государственных и муниципальных унитарных предприятиях» и Федеральный закон «О защите конкуренции». Но фактически КУМИ ведется планомерная работа с Министерством имущества отношений Архангельской области по вопросам реорганизации муниципальных предприятий Северодвинска.

Во исполнение пункта 3 Поручения Первого заместителя Председателя Правительства РФ – Министра финансов РФ (указ Президента РФ от 21.12.2017 № 618, указание Президента РФ от 02.09.2018 № Пр-1623) подготовлена и направлена информация о планируемых мероприятиях по реорганизации

предприятий до 2024 года.

Решение задачи 3 «Развитие инфраструктуры земельных ресурсов» осуществляется посредством выполнения следующих мероприятий и административных мероприятий подпрограммы 1:

а) мероприятие 3.01 «Организация и осуществление мероприятий по землеустройству и землепользованию».

Данное мероприятие осуществляется путем проведения работ по формированию земельных участков; определения видов разрешенного использования; принятия решения о предоставлении земельных участков; оформления документов на использование земельных участков; осуществления муниципального земельного контроля; разработки нормативно-правовых актов; оценивается на основании показателя:

- оценка рыночной стоимости земельных участков;
- количество сформированных земельных участков.

Соисполнитель данного мероприятия Управление градостроительства и земельных отношений Администрации Северодвинска;

- количество направленных в Правовое управление Администрации Северодвинска комплектов документов на взыскание задолженности в судебном порядке, исполнитель данного показателя отдел аренды муниципального имущества КУМИ.

б) административное мероприятие 3.02 «Осуществление мероприятий по муниципальному земельному контролю». Соисполнитель данного мероприятия Управление градостроительства и земельных отношений Администрации Северодвинска.

Данное мероприятие осуществляется путем подготовки к проведению плановых и внеплановых проверок, оформления их результатов; принятия мер в отношении выявленных фактов нарушений контролируемых требований; оценивается с помощью следующего показателя:

- количество мероприятий по земельному контролю.

в) административное мероприятие 3.03 «Осуществление мероприятий муниципального образования «Северодвинск» по принятию решений о предоставлении земельного участка». Соисполнитель данного мероприятия Управление градостроительства и земельных отношений Администрации Северодвинска.

Данное мероприятие осуществляется путем приема и рассмотрения заявлений от лиц, заинтересованных в предоставлении земельных участков. Происходят подготовка и направление на согласование проектов решений о предоставлении земельных участков; подготовка и выдача договоров на использование земельных участков. Мероприятие оценивается с помощью следующего показателя:

- количество принятых решений о предоставлении земельного участка;
- количество сформированных земельных участков для предоставления многодетным семьям.

г) административное мероприятие 3.04 «Подготовка сведений в налоговые органы по земельным участкам, признаваемым объектами налогообложения в соответствии с действующим законодательством». Соисполнитель данного мероприятия Управление градостроительства и земельных отношений Администрации Северодвинска.

Данное мероприятие осуществляется путем подготовки и формирования сведений для направления их в налоговые органы в соответствии с установленными требованиями, оценивается с помощью следующего показателя:

- общая площадь земельных участков, признанных объектами налогообложения в соответствии с действующим законодательством.

Соисполнитель данного мероприятия Управление градостроительства и земельных отношений Администрации Северодвинска;

д) мероприятие 3.05 «Осуществление мероприятий по изъятию недвижимого имущества для муниципальных нужд».

Данное мероприятие оценивается с помощью следующего показателя:

- количество договоров (соглашений), заключенных с собственником недвижимого имущества.

Мероприятие осуществляется отделом муниципальной собственности КУМИ на основании постановления Администрации Северодвинска от 18.09.2014 № 475-па «Об изъятии путем выкупа для муниципальных нужд земельного участка с кадастровым номером 29:28:103089:47»;

е) - Административное мероприятие 3.06 «Предоставление сведений в Прокуратуру г. Северодвинска о задолженности по договорам аренды земельных участков и помещений», исполнитель данного показателя отдел аренды муниципального имущества КУМИ.

Данное мероприятие оценивается с помощью следующего показателя:

- количество предоставленной информации в Прокуратуру г. Северодвинска о задолженности по договорам аренды земельных участков и помещений.

Выполнение мероприятия 3.01 «Организация и осуществление мероприятий по землеустройству и землепользованию» осуществляется на основании:

- решения Совета депутатов Северодвинска от 31 октября 2007 года

№ 147 «Об утверждении Правил землепользования и застройки Северодвинска (I раздел – город Северодвинск)»;

- решения Совета депутатов Северодвинска от 27.09.2007 № 101 «О предельных (максимальных и минимальных) размерах земельных участков, предоставляемых гражданам на территории муниципального образования «Северодвинск»;

- областного закона от 07.10.2003 № 193-24-ОЗ «О предельных (максимальных и минимальных) размерах земельных участков, предоставляемых гражданам на территории Архангельской области»;

- Федерального закона от 02 мая 2006 года № 59-ФЗ «О порядке рассмотрения обращений граждан Российской Федерации»;

- Федерального закона от 27 июля 2010 года № 210-ФЗ «Об организации предоставления государственных и муниципальных услуг»;

- Федерального закона от 25 октября 2001 года № 137-ФЗ «О введении в действие Земельного кодекса Российской Федерации»;

- Федерального закона от 24 июля 2007 года № 221-ФЗ «О государственном кадастре недвижимости»;

- Федерального закона от 21 июля 1997 года № 122-ФЗ «О государственной регистрации прав на недвижимое имущество и сделок с ним»;

- Федерального закона от 29 июля 1998 года № 135-ФЗ «Об оценочной деятельности в Российской Федерации».

Выполнение административного мероприятия 3.02 «Осуществление мероприятий по муниципальному земельному контролю» осуществляется на основании Федерального закона от 26.12.2008 № 294-ФЗ «О защите прав юридических лиц и индивидуальных предпринимателей при осуществлении государственного контроля (надзора) и муниципального контроля».

Соисполнитель данного мероприятия Управление градостроительства и земельных отношений Администрации Северодвинска.

Выполнение административного мероприятия 3.03 «Принятие решений о предоставлении земельного участка» осуществляется на основании решения Совета депутатов Северодвинска от 31 октября 2007 года № 147 «Об утверждении Правил землепользования и застройки Северодвинска (I раздел – город Северодвинск)»; областного закона от 28 мая 2008 года № 514-27-ОЗ «О цене земельных участков, находящихся в государственной собственности, при их продаже собственникам расположенных на них зданий, строений, сооружений»; закона Архангельской области от 07.10.2003 № 192-24-ОЗ «О порядке предоставления земельных участков для строительства объектов недвижимости на территории Архангельской области»; Федерального закона от 7 июля 2003 года № 112-ФЗ «О личном подсобном хозяйстве»; Федерального закона от 11 июня 2003 года № 74-ФЗ «О крестьянском (фермерском)

хозяйстве»; Федерального закона от 15 апреля 1998 года № 66-ФЗ «О садоводческих, огороднических и дачных некоммерческих объединениях граждан»; Земельного кодекса РФ от 25 октября 2001 года.

Соисполнитель данного мероприятия Управление градостроительства и земельных отношений Администрации Северодвинска.

Выполнение административного мероприятия 3.04 «Подготовка сведений в налоговые органы по земельным участкам, признаваемым объектами налогообложения в соответствии с действующим законодательством» на основании Налогового кодекса Российской Федерации.

Соисполнитель данного мероприятия Управление градостроительства и земельных отношений Администрации Северодвинска.

Выполнение административных мероприятий и мероприятия подпрограммы 1 «Управление муниципальной собственностью Северодвинска» (1.01; 1.02; 1.05; 3.01; 3.05) осуществляется на основании Федерального закона Российской Федерации от 05.04.2013 № 44-ФЗ «О контрактной системе в сфере закупок товаров, работ, услуг для обеспечения государственных и муниципальных нужд», а также в соответствии с муниципальными правовыми актами Администрации Северодвинска, предусмотренными приложением № 3 к настоящей муниципальной программе.

Выполнение каждого административного мероприятия и мероприятия подпрограммы 1 «Управление муниципальной собственностью Северодвинска» оценивается с помощью показателей, перечень которых и их значения по годам реализации муниципальной программы приведены в приложении № 4 к настоящей муниципальной программе.

Финансирование мероприятий (1.01; 1.02.; 1.03; 1.05; 2.01; 2.02; 3.01; 3.05) осуществляется за счет средств местного бюджета в соответствии с бюджетной росписью в пределах лимитов бюджетных обязательств на указанные цели.

3.2. Обеспечивающая подпрограмма

Паспорт Обеспечивающей подпрограммы муниципальной программы

Наименование подпрограммы	Обеспечение деятельности ответственного исполнителя КУМИ
Ответственный исполнитель подпрограммы (соисполнитель муниципальной программы)	Комитет по управлению муниципальным имуществом Администрации Северодвинска
Задачи обеспечивающей подпрограммы	Расходы на содержание органов Администрации Северодвинска и обеспечение их функций
Этапы и сроки реализации подпрограммы	2016–2024 годы: подпрограмма реализуется в один этап
Объем финансирования подпрограммы в разрезе источников по годам реализации	Общий объем финансирования подпрограммы – 333 555,60 тыс. руб., в том числе за счет средств местного бюджета 333 555,60 тыс. руб., в том числе: 2016 г. – 38 969,80 тыс. руб., в том числе за счет средств местного бюджета – 38 969,80 тыс. руб. 2017 г. – 40 413,00 тыс. руб., в том числе за счет средств местного бюджета – 40 413,00 тыс. руб. 2018 г. – 36 002,70 тыс. руб., в том числе за счет средств местного бюджета – 36 002,70 тыс. руб. 2019 г. – 35 307,30 тыс. руб., в том числе за счет средств местного бюджета – 35 307,30 тыс. руб. 2020 г. – 35 276,60 тыс. руб., в том числе за счет средств местного бюджета – 35 276,60 тыс. руб. 2021 г. – 35 822,20 тыс. руб., в том числе за счет средств местного бюджета – 35 822,20 тыс. руб. 2022 г. – 36 594,00 тыс. руб., в том числе за счет средств местного бюджета – 36 594,00 тыс. руб. 2023 г. – 37 200,00 тыс. руб., в том числе за счет средств местного бюджета – 37 200,00 тыс. руб. 2024 г. – 37 970,00 тыс. руб., в том числе за счет средств местного бюджета – 37 970,00 тыс. руб.
Ожидаемые результаты реализации подпрограммы	- эффективное использование бюджетных средств на обеспечение деятельности ответственного исполнителя муниципальной программы «Управление муниципальным имуществом и земельными ресурсами Северодвинска» по выполнению полномочий по решению вопросов местного значения

Расходы на содержание исполнительных органов местного самоуправления и обеспечение их функций

Общая сумма расходов на обеспечение деятельности ответственного исполнителя муниципальной программы «Управление муниципальным имуществом и земельными ресурсами Северодвинска» по выполнению полномочий по решению вопросов местного значения, за исключением переданных государственных полномочий Архангельской области, выделенная на период реализации муниципальной программы, составляет 333 555,60 тыс. рублей, за счет местного бюджета 333 555,60 тыс. рублей.

Объем бюджетных ассигнований, выделенный на обеспечение деятельности ответственного исполнителя муниципальной программы по выполнению полномочий по решению вопросов местного значения, за исключением переданных государственных полномочий Архангельской области, по этапам реализации государственной программы приведен в таблице 3.1.

Таблица 3.1

№ п/п	Обеспечивающая подпрограмма	Объем бюджетных ассигнований по годам реализации муниципальной программы, тыс. рублей								Всего, тыс.руб.	
		I этап									
		2016 год	2017 год	2018 год	2019 год	2020 год	2021 год	2022 год	2023 год		2024 год
1	Местный бюджет – «Расходы на содержание исполнительных органов местного самоуправления и обеспечение их функций»	38 969,8	40 413,0	36 002,7	35 307,30	35 276,60	35 822,20	36 594,00	37 200,00	37 970,00	333 555,60
Итого:		333 555,60									

Расходы на обеспечение деятельности ответственного исполнителя муниципальной программы по выполнению полномочий по решению вопросов местного значения, за исключением переданных государственных полномочий Архангельской области, в разрезе кодов бюджетной классификации приведены в приложении № 4 к настоящей муниципальной программе.

Административные мероприятия

В рамках обеспечивающей подпрограммы муниципальной программы предусмотрено выполнение следующих административных мероприятий:

а) административное мероприятие «Претензионная работа с должниками перед муниципальным бюджетом».

Выполнение административного мероприятия «Претензионная работа с должниками перед муниципальным бюджетом» оценивается с помощью показателя:
- количество выставленных претензий;

б) административное мероприятие «Разработка проектов муниципальных правовых и распорядительных актов органов местного самоуправления Северодвинска по вопросам управления и распоряжения имуществом, находящимся в муниципальной собственности, а также по вопросам земельных отношений».

Выполнение административного мероприятия «Разработка проектов муниципальных правовых и распорядительных актов органов местного самоуправления Северодвинска по вопросам управления и распоряжения имуществом, находящимся в муниципальной собственности, а также по вопросам земельных отношений» оценивается с помощью показателя:

- количество разработанных проектов муниципальных правовых и распорядительных актов органов местного самоуправления Северодвинска;

в) административное мероприятие «Размещение, ведение и обновление на официальных сайтах».

Выполнение административного мероприятия «Размещение, ведение и обновление на официальных сайтах» оценивается с помощью показателя:

- количество официальных сайтов.

Значения показателей административных мероприятий по

годам реализации муниципальной программы приведены в приложении № 4 к настоящей муниципальной программе.

Раздел IV Механизм управления и мониторинга реализации муниципальной программы

4.1. Управление реализацией муниципальной программы

Общее руководство реализацией мероприятий Программы и контроль за их выполнением осуществляет ответственный исполнитель муниципальной программы «Управление муниципальным имуществом и земельными ресурсами Северодвинска» – Комитет по управлению муниципальным имуществом, орган Администрации Северодвинска в соответствии с Положением о Комитете по управлению муниципальным имуществом Администрации Северодвинска (утв. 28.02.2008 решением Совета депутатов Северодвинска от 28.02.2008 № 11 в редакции утв. 15.02.2018 решением Совета депутатов Северодвинска от 15.02.2018 № 49).

Комитет по управлению муниципальным имуществом, орган Администрации Северодвинска осуществляет контроль за реализацией муниципальной программы в целом, обеспечивает согласованные действия ответственного исполнителя и соисполнителей муниципальной программы по целевому и эффективному использованию бюджетных средств.

В качестве исполнителей мероприятий муниципальной программы, на которые предусмотрено выделение бюджетных средств, также могут привлекаться сторонние организации на конкурсной основе в порядке, определяемом федеральными законами.

Механизм реализации программы предусматривает формирование ежегодно рабочих документов: организационного плана действий по реализации мероприятий муниципальной программы, плана проведения конкурсов на исполнение конкретных программных мероприятий, проектов соглашений (договоров), заключаемых ответственным исполнителем с участниками программных мероприятий по итогам конкурсов, перечня работ по подготовке и реализации программных мероприятий соисполнителем и участниками с определением объемов и источников финансирования.

4.2. Мониторинг реализации муниципальной программы

Комитет по управлению муниципальным имуществом, как ответственный исполнитель и главный распорядитель бюджетных средств, расходующихся в рамках реализации муниципальной программы, совместно с соисполнителями программ, разрабатывает в пределах своей компетенции муниципальные правовые акты, необходимые для её реализации, проводит анализ и формирует предложения по рациональному использованию финансовых ресурсов муниципальной программы, разрабатывает и предоставляет в установленном порядке бюджетную заявку на ассигнования из местного бюджета для финансирования муниципальной программы на очередной финансовый год, а также готовит информацию о ходе и результатах реализации муниципальной программы в соответствии с порядком разработки, реализации и оценки эффективности муниципальных программ муниципального образования «Северодвинск», утвержденным постановлением Администрации Северодвинска от 30.10.2013 № 426-па, проводит актуализацию мероприятий муниципальной программы и сроков их реализации.

При изменении объемов бюджетного финансирования, предусмотренных муниципальной программой, ответственный исполнитель муниципальной программы уточняет объемы финансирования за счет бюджетов всех уровней, а также перечень мероприятий и сроки, предусмотренные муниципальной программой.

Комитет по управлению муниципальным имуществом, как ответственный исполнитель и главный распорядитель бюджетных средств ежегодно осуществляет подготовку отчетов о реализации мероприятий программы и мониторинг реализации мероприятий программы с целью определения:

- фактически произведенных бюджетных расходов и ре-

альных сроков исполнения мероприятий программы;

- достигнутых значений индикаторов и показателей, характеризующих результаты исполнения муниципальной программы «Управление муниципальным имуществом и земельными ресурсами Северодвинска»;

- факторов, негативно влияющих на реализацию муниципальной программы (при отклонении фактических результатов исполнения мероприятий программы от запланированных программой).

Раздел V Анализ рисков реализации муниципальной программы и меры по управлению рисками

Отрицательное влияние на сферу реализации муниципальной программы «Управление муниципальным имуществом и земельными ресурсами Северодвинска»:

- изменение экономической ситуации, снижение темпов роста экономики, уровня инвестиционной активности. Эти изменения могут отразиться на покупательской способности субъектов экономической деятельности, являющихся потенциальными покупателями имущества муниципального образования «Северодвинск» в рамках процесса приватизации. Указанные риски могут оказать влияние на результаты финансово-хозяйственной деятельности муниципальных унитарных предприятий и хозяйственных обществ с долей участия муниципального образования «Северодвинск».

Результаты деятельности муниципальных унитарных предприятий муниципального образования «Северодвинск» зависят от роста цен на товарном рынке, стоимости потребляемой ими продукции (работ, услуг), что влияет на себестоимость производимой ими продукции, их финансовую устойчивость и платежеспособность. Спрос на собственную продукцию (работы, услуги), платежеспособность партнеров и потенциальных потребителей также влияют на результаты хозяйственной деятельности муниципальных унитарных предприятий муниципального образования «Северодвинск».

Указанные факторы могут повлечь невыполнение планов финансово-хозяйственной деятельности, снижение рентабельности и привести к несостоятельности (банкротству) муниципальных унитарных предприятий муниципального образования «Северодвинск». Убыточная деятельность указанных организаций повлечет за собой невыполнение плановых показателей по перечислению ими в бюджет Северодвинска части прибыли.

Сокращение бюджетного финансирования на реализацию программы в связи с потенциально возможным дефицитом бюджета муниципального образования «Северодвинск» приведет к невозможности выполнения поставленных задач в установленные сроки, особенно в части мероприятий:

- осуществление содержания имущества казны муниципального образования;

- осуществление мероприятий по изъятию земельных участков для муниципальных нужд путем выкупа жилых помещений;

- перечисление взносов муниципального образования «Северодвинск» в уставные фонды муниципальных унитарных предприятий;

- предоставление субсидий муниципальным унитарным предприятиям на восстановление платежеспособности;

- организация и осуществление мероприятий по землеустройству и землепользованию.

Для минимизации риска, в случае сокращения объема финансирования муниципальной программы, будет уточняться система мероприятий и целевых показателей программы.

В процессе реализации муниципальной программы могут проявиться внешние и внутренние риски.

К числу внешних рисков относятся:

- изменение федерального и областного законодательства;

- сокращение бюджетного финансирования, связанное с ограниченными возможностями бюджетов всех уровней;

- обстоятельства непреодолимой силы (форс-мажор).

Для снижения определенной доли внешних рисков планируется проведение оперативного мониторинга внешних рисков реализации муниципальной программы.

К внутренним рискам относятся:

- несоблюдение сроков реализации муниципальной программы;
- неэффективное расходование денежных средств;
- неэффективное управление и взаимодействие основных исполнителей муниципальной программы;
- неосвоение выделенных бюджетных ассигнований.

Для снижения определенной доли внутренних рисков планируются:

- проведение оперативного мониторинга выполнения мероприятий муниципальной программы;
- организация отчетности о результатах исполнения мероприятий муниципальной программы;

- своевременная актуализация программных мероприятий и показателей с учетом достигнутых результатов и изменения условий реализации муниципальной программы.

Управление рисками реализации муниципальной программы будет осуществляться путем координации деятельности ответственного исполнителя – Комитета по управлению муниципальным имуществом Администрации Северодвинска – и участников муниципальной программы.

Ответственность за координацию деятельности для управления рисками и для достижения целей и конечных результатов муниципальной программы в целом будет осуществлять Комитет по управлению муниципальным имуществом Администрации Северодвинска.

Приложение №1
к муниципальной программе «Управление муниципальным имуществом и земельными ресурсами Северодвинска», утвержденной постановлением Администрации Северодвинска от 23.12.2015 № 626-на (в редакции от 02.06.2020 № 265-на)

ПЕРЕЧЕНЬ
целевых показателей муниципальной программы Северодвинска
«Управление муниципальным имуществом и земельными ресурсами Северодвинска»
(наименование муниципальной программы Северодвинска)

Ответственный исполнитель: Комитет по управлению муниципальным имуществом Администрации Северодвинска.
(указать наименование исполнительного органа Администрации Северодвинска)

Соисполнители: Управление градостроительства и земельных отношений Администрации Северодвинска; Управление муниципального жилищного фонда Администрации Северодвинска.
(указать наименование исполнительного органа Администрации Северодвинска)

Наименование целевого показателя	Единица измерения	Значения целевых показателей									
		базовый 2015 год	2016 год	2017 год	2018 год	2019 год	2020 год	2021 год	2022 год	2023 год	2024 год
1	2	3	4	5	6	7	8	9	10	11	12
Муниципальная программа											
«Управление муниципальным имуществом и земельными ресурсами Северодвинска»											
1. Показатель цели: «Размер исполнения бюджета главного администратора доходов бюджета в соответствии с годовым плановым заданием»	процент	100,97	98	98	98	98	90	95	98	99	100
2. Показатель цели: «Размер исполнения бюджета по доходам от продажи (приватизации) муниципального имущества Северодвинска в соответствии с годовым плановым заданием»	процент	102,2	100	100	100	100	90	95	100	100	100
3. Показатель цели: «Размер исполнения бюджета по доходам от продажи земельных участков в соответствии с годовым плановым заданием»	процент	90,1	100	100	100	100	90	95	100	100	100
4. Показатель цели: «Доля площади земельных участков, являющихся объектами налогообложения земельным налогом, в общей площади территории городского округа (муниципального района)»	процент	0,32	0,32	0,33	0,33	0,37	0	0	0	0	0
5. Показатель 5 «Доля муниципальных унитарных предприятий, имеющих положительный финансовый результат деятельности»	процент	0	0	0	0	60	65	70	73	75	79
Подпрограмма: «Управление муниципальной собственностью Северодвинска»											
Задача 1 «Оптимизация состава и осуществление управления муниципальным имуществом»											
5. Показатель Задачи 1: 1 «Количество договоров аренды муниципального имущества (в год)»	единица	586	421	399	380	373	381	371	361	355	310
6. Показатель Задачи 1: 2 «Площадь объектов, ежегодно переданных в аренду»	кв.метр	0	50 480	53 540	48 650	46 404	44 720	43 280	42 000	4 100	40 000
Задача 2 «Эффективное управление муниципальными унитарными предприятиями»											
7. Показатель Задачи 2: 1 «Количество отчетности муниципальных предприятий и АО за использование муниципального имущества»	единица	120	120	120	120	120	120	125	130	135	140
8. Показатель Задачи 2: 2 «Количество проверок муниципальных учреждений на предмет определения фактического наличия, состояния и характера использования муниципального имущества, закрепленного на праве оперативного управления»	единица	12	12	12	12	12	13	13	13	13	14
Задача 3 «Развитие инфраструктуры земельных ресурсов»											
9. Показатель Задачи 3: 1 «Количество договоров на аренду земельных участков»	единица	1033	1052	1100	1486	1500	0	0	0	0	0
10. Показатель Задачи 3: 2 «Количество земельных участков, предоставленных путем проведения торгов (аукционов)»	единица	16	19	25	20	50	0	0	0	0	0
11. Показатель Задачи 3: 3 «Количество расчетов арендной платы за пользование земельными участками»	единица	0	0	0	0	0	1285	1290	1292	1295	1297
12. Показатель Задачи 3: 4 «Подготовка комплектов документов к заседанию Межведомственной комиссии по своевременному поступлению платежей в местный бюджет»	единица	0	0	0	0	0	2	6	7	8	9

**Характеристика основных показателей муниципальной программы Северодвинска
«Управление муниципальным имуществом и земельными ресурсами Северодвинска»**

(наименование муниципальной программы Северодвинска)

Ответственный исполнитель: Комитет по управлению муниципальным имуществом Администрации Северодвинска.

(указать наименование исполнительного органа Администрации Северодвинска)

Соисполнители: Управление градостроительства и земельных отношений Администрации Северодвинска; Управление муниципального жилищного фонда Администрации Северодвинска.

(указать наименование исполнительного органа Администрации Северодвинска)

Наименование показателя	Единица измерения	Методика расчета показателя	Источник получения информации для расчета значения показателя
1. Показатель цели: «Размер исполнения бюджета главного администратора доходов бюджета в соответствии с годовым плановым заданием»	процент	$P1 = A1/B1 \times 100\%$, где: A1 – сумма поступивших платежей по доходам от аренды муниципального имущества; B1 – сумма запланированных доходов в бюджет муниципального образования «Северодвинск» от аренды муниципального имущества	1. Показатели № 1–3 – A1; A2; A3; ; B1; B2; B3 – акт сверки данных Финансового управления Администрации Северодвинска о поступлениях в местный бюджет с данными администратора поступлений – КУМИ.
2. Показатель цели: «Размер исполнения бюджета по доходам от продажи (приватизации) муниципального имущества Северодвинска в соответствии с годовым плановым заданием»	процент	$P2 = A2/B2 \times 100\%$, где: A2 – сумма поступивших платежей по доходам от продажи муниципального имущества; B2 – сумма запланированных доходов в бюджет муниципального образования «Северодвинск» от продажи муниципального имущества	
3. Показатель цели: «Размер исполнения бюджета по доходам от продажи земельных участков в соответствии с годовым плановым заданием»	процент	$P3 = A3/B3 \times 100\%$, где: A3 – сумма поступивших платежей по доходам от продажи земельных участков; B3 – сумма запланированных доходов в бюджет муниципального образования «Северодвинск» от продажи земельных участков	2. Показатели № 1–3 – A1; A2; A3; ; B1; B2; B3 – Финансовое управление Администрации Северодвинска «Объем годовых назначений по доходам»
4. Показатель цели «Доля площади земельных участков, являющихся объектами налогообложения земельным налогом, в общей площади территории городского округа (муниципального района)»	процент	$P4 = A4/B4 \times 100\%$, где: A4 га1 – площадь земель, являющихся объектом налогообложения (в гектарах); B4 га2 – площадь земель муниципального образования «Северодвинск» (в гектарах)	Статья 16 ФЗ от 29.12.2004 № 189-ФЗ «О введении в действие Жилищного кодекса РФ»; постановление Мэра Северодвинска от 20.01.1998 № 21 «Об утверждении отчета о наличии земель в Северодвинске и распределении их по категориям, угодьям и пользователям». Соисполнитель программы: Управление градостроительства и земельных отношений Администрации Северодвинска
Показатель 5 «Доля муниципальных унитарных предприятий, имеющих положительный финансовый результат деятельности»	процент	$P5 = B5/A5 \times 100\%$, где: A5 – общее количество муниципальных унитарных предприятий; B5 – общее количество муниципальных унитарных предприятий, имеющих положительный финансовый результат деятельности	Общее количество муниципальных унитарных предприятий; количество муниципальных унитарных предприятий имеющих положительный/отрицательный финансовый результат деятельности – отдел муниципальной собственности КУМИ
Подпрограмма: «Управление муниципальной собственностью Северодвинска»			
Задача 1 «Оптимизация состава и осуществление управления муниципальным имуществом»			
9. Показатель Задачи 1: 1 «Количество договоров на аренду муниципального имущества (помещения, реклама, временные объекты)»	единица	Абсолютный показатель	Договоры на аренду муниципального имущества (суммарное значение) – отдел аренды муниципального имущества КУМИ
10. Показатель Задачи 1: 2 «Площадь объектов, переданных в аренду»	кв.метр	Абсолютный показатель	По договорам на аренду муниципального имущества – отдел аренды муниципального имущества КУМИ
Задача 2 «Эффективное управление муниципальными унитарными предприятиями»			
11. Показатель Задачи 2: 1 «Количество отчетности муниципальных предприятий и АО за использование муниципального имущества»	единица	Абсолютный показатель	Количество отчетности муниципальных предприятий и АО за использование муниципального имущества (суммарное значение) – отдел муниципальной собственности КУМИ
10. Показатель Задачи 2: 2 «Количество проверок муниципальных учреждений на предмет определения фактического наличия, состояния и характера использования муниципального имущества, закрепленного на праве оперативного управления»	единица	Абсолютный показатель	Количество проверок муниципальных учреждений на предмет определения фактического наличия, состояния и характера использования муниципального имущества, закрепленного на праве оперативного управления (суммарное значение) – отдел муниципальной собственности КУМИ
Задача 3 «Развитие инфраструктуры земельных ресурсов»			
11. Показатель Задачи 3: 1 «Количество договоров на аренду земельных участков»	единица	Абсолютный показатель	Договоры на аренду земельных участков (суммарное значение) – соисполнитель программы Управление градостроительства и земельных отношений Администрации Северодвинска

Наименование показателя	Единица измерения	Методика расчета показателя	Источник получения информации для расчета значения показателя
12. Показатель Задачи 3: 2 «Количество земельных участков, предоставленных путем проведения торгов (аукционов)»	единица	Абсолютный показатель	Количество земельных участков, предоставленных путем проведения торгов (аукционов), (суммарное значение) – соисполнитель программы Управление градостроительства и земельных отношений Администрации Северодвинска
13. Показатель Задачи 3: 3 «Количество расчетов арендной платы за пользование земельными участками»	единица	Абсолютный показатель	По договорам на аренду земельных участков – отдел аренды имущества КУМИ
14. Показатель Задачи 3: 4 «Подготовка комплектов документов к заседанию Межведомственной комиссии по своевременному поступлению платежей в местный бюджет»	единица	Абсолютный показатель	По договорам на аренду земельных участков; поступление платежей – отдел аренды имущества; отдел бухгалтерского учета и отчетности КУМИ

Приложение №3
к муниципальной программе «Управление муниципальным имуществом
и земельными ресурсами Северодвинска», утвержденной постановлением
Администрации Северодвинска от 23.12.2015 № 626-па (в редакции от 02.06.2020 № 265-па)

СВЕДЕНИЯ
об основных мерах правового регулирования в сфере реализации муниципальной программы Северодвинска
«Управление муниципальным имуществом и земельными ресурсами Северодвинска»

(наименование муниципальной программы Северодвинска)

Ответственный исполнитель: Комитет по управлению муниципальным имуществом Администрации Северодвинска.

(указать наименование исполнительного органа Администрации Северодвинска)

Соисполнители: Управление градостроительства и земельных отношений Администрации Северодвинска; Управление муниципального жилищного фонда Администрации Северодвинска.

(указать наименование исполнительного органа Администрации Северодвинска)

Вид нормативного правового акта	Основные положения нормативного правового акта	Наименование исполнительного органа Администрации Северодвинска, ответственного за подготовку нормативного правового акта	Ожидаемые сроки принятия
1	2	3	4
Решение Совета депутатов Северодвинска	«О Прогнозном плане приватизации муниципального имущества»	КУМИ	октябрь – ноябрь 2015 года; октябрь – ноябрь 2016 года; октябрь – ноябрь 2017 года
		КУМИ	октябрь – ноябрь 2018 года; октябрь – ноябрь 2019 года; октябрь – ноябрь 2020 года
		КУМИ	октябрь – ноябрь 2021 года; октябрь – ноябрь 2022 года; октябрь – ноябрь 2023 года; октябрь – ноябрь 2024 года
Решение Совета депутатов Северодвинска	«Об установлении базовой ставки арендной платы за пользование муниципальным имуществом»	КУМИ	октябрь – ноябрь 2015 года; октябрь – ноябрь 2016 года; октябрь – ноябрь 2017 года
		КУМИ	октябрь – ноябрь 2018 года; октябрь – ноябрь 2019 года; октябрь – ноябрь 2020 года
		КУМИ	октябрь – ноябрь 2021 года; октябрь – ноябрь 2022 года; октябрь – ноябрь 2023 года; октябрь – ноябрь 2024 года
Решение Совета депутатов Северодвинска	«Об установлении базовой ставки платы по договорам на установку и эксплуатацию рекламной конструкции на объектах, находящихся в муниципальной собственности Северодвинска»	КУМИ	октябрь – ноябрь 2015 года; октябрь – ноябрь 2016 года; октябрь – ноябрь 2017 года
		КУМИ	октябрь – ноябрь 2018 года; октябрь – ноябрь 2019 года; октябрь – ноябрь 2020 года
		КУМИ	октябрь – ноябрь 2021 года; октябрь – ноябрь 2022 года; октябрь – ноябрь 2023 года; октябрь – ноябрь 2024 года
Постановление Администрации Северодвинска	«Об утверждении Схемы размещения нестационарных торговых объектов на территории Северодвинска»	Управление экономики	октябрь – ноябрь 2015 года; октябрь – ноябрь 2016 года; октябрь – ноябрь 2017 года; октябрь – ноябрь 2018 года; октябрь – ноябрь 2019 года; октябрь – ноябрь 2020 года; октябрь – ноябрь 2021 года; октябрь – ноябрь 2022 года; октябрь – ноябрь 2023 года; октябрь – ноябрь 2024 года
Постановление Администрации Северодвинска	«Об утверждении ставки платы по договорам на право размещения нестационарных торговых объектов на территории Северодвинска»	Управление экономики	октябрь – ноябрь 2015 года; октябрь – ноябрь 2016 года; октябрь – ноябрь 2017 года; октябрь – ноябрь 2018 года; октябрь – ноябрь 2019 года; октябрь – ноябрь 2020 года; октябрь – ноябрь 2021 года; октябрь – ноябрь 2022 года; октябрь – ноябрь 2023 года; октябрь – ноябрь 2024 года

Характеристика муниципальной программы «Управление муниципальным имуществом и земельными ресурсами Северодвинска»

Ответственный исполнитель: Комитет по управлению муниципальным имуществом Администрации Северодвинска.

(указать наименование исполнительного органа Администрации Северодвинска)

Соисполнители: Управление градостроительства и земельных отношений Администрации Северодвинска; Управление муниципального жилищного фонда Администрации Северодвинска.

(указать наименование исполнительного органа Администрации Северодвинска)

Аналитический код	Программа	Цель программы	Подпрограмма	Задача подпрограммы	Мероприятие (подпрограмма или административное)	Источник финансирования	Цели программы, задачи подпрограммы, мероприятия подпрограммы, административные мероприятия и их показатели	Единица измерения	Годы реализации муниципальной программы							Значение	Целевое (суммарное) значение показателя		
									2016	2017	2018	2019	2020	2021	2022			2023	2024
1	1	1	1	1	1	7	8	9	10	11	12	13	14	15	16	17	18	19	20
V	0	0	0	0	0	0	Муниципальная программа «Управление муниципальным имуществом и земельными ресурсами Северодвинска»	тыс. руб.	71 937,80	100 520,70	76 012,80	43 224,50	67 472,70	69 900,70	50 974,70	76 920,70	80 520,70	637 485,30	2024
V	0	0	0	0	0	3	Местный бюджет	тыс. руб.	71 937,80	100 520,70	76 012,80	43 224,50	67 472,70	69 900,70	50 974,70	76 920,70	80 520,70	637 485,30	2024
V	1	0	0	0	0	0	Цель 1 «Обеспечение эффективности использования и распоряжения муниципальным имуществом и земельными ресурсами Северодвинска»	тыс. руб.	71 937,80	100 520,70	76 012,80	43 224,50	67 472,70	69 900,70	50 974,70	76 920,70	80 520,70	637 485,30	2024
V	1	0	0	0	0	0	Показатель 1 «Размер исполнения бюджета главного администратора доходов бюджета в соответствии с годовым плановым заданием»	процент	98	98	98	98	90	95	98	99	100	96,16666667	2024
V	1	0	0	0	0	0	Показатель 2 «Размер исполнения бюджета по доходам от продажи (приватизации) муниципального имущества Северодвинска в соответствии с годовым плановым заданием»	процент	100	100	100	100	90	95	100	100	100	97,5	2024
V	1	0	0	0	0	0	Показатель 3 «Размер исполнения бюджета по доходам от продажи земельных участков в соответствии с годовым плановым заданием»	процент	100	100	100	100	90	95	100	100	100	97,5	2024
V	1	0	0	0	0	0	Показатель 4 «Доля площади земельных участков, являющихся объектами налогообложения земельным налогом, в общей площади территории городского округа (муниципального района)»	процент	0,32	0,33	0,33	0,37	0	0	0	0	0	0,37	2019
V	1	0	0	0	0	0	Показатель 5 «Доля муниципальных унитарных предприятий, имеющих положительный финансовый результат деятельности»	процент	0	0	0	60	65	70	73	75	79	79	2024
V	1	1	0	0	0	0	Подпрограмма: «Управление муниципальной собственностью Северодвинска»	тыс. руб.	32 968,00	60 107,70	40 010,10	7 917,20	32 196,10	34 078,50	14 380,70	39 720,70	42 550,70	303 929,70	2024
V	1	1	0	0	0	3	Местный бюджет	тыс. руб.	32 968,00	60 107,70	40 010,10	7 917,20	32 196,10	34 078,50	14 380,70	39 720,70	42 550,70	303 929,70	2024
V	1	1	1	0	0	0	Задача: «Оптимизация состава и осуществление управления муниципальной собственностью»	тыс. руб.	12 349,60	19 776,30	9 499,80	5 873,90	14 471,10	14 157,10	13 180,70	13 770,70	14 020,70	117 099,90	2024
V	1	1	1	0	0	0	Показатель 1 «Количество договоров аренды муниципального имущества (в год)»	единица	421	399	380	373	381	371	361	355	310	310	2024
V	1	1	1	0	0	0	Показатель 2 «Площадь объектов, ежегодно переданных в аренду»	кв.метр	50 480	53 540	48 650	46 404	44 720	43 280	42 080	41 000	40 000	40 000	2024
V	1	1	1	0	1	3	Мероприятие 1.01 «Организация и осуществление мероприятий по оценке недвижимости, признание прав и регулирование отношений по муниципальной собственности»	тыс. руб.	4 305,60	1 390,20	6 667,80	2 375,50	7 014,00	5 900,00	5 900,00	6 150,00	6 150,00	4 585,30	2024

1	2	3	4	5	6	7	8	9	10	11	12	13	14	15	16	17	18	19	20
V	1	1	1	0	1		Показатель1 «Количество договоров на оценку рыночной стоимости, инвентаризации объекта недвижимости»	единица	35	34	35	44	27	29	30	32	35	301	2024
V	1	1	1	0	1		Показатель2 «Количество договоров купли-продажи муниципального имущества»	единица	35	9	25	25	27	29	30	32	35	247	2024
V	1	1	1	0	2	3	Мероприятие1.02 «Осуществление содержания имущества казны муниципального образования «Северодвинск»	тыс. руб.	4 950,00	3 371,10	2 486,80	2 117,70	6 076,40	6 876,40	5 900,00	6 240,00	6 490,00	44508	2024
V	1	1	1	0	2		Показатель1 «Количество договоров, заключенных на содержание имущества казны»	единица	15	9	14	11	3	3	1	2	3	61	2024
V	1	1	1	0	3	3	Мероприятие1.03 «Осуществление мероприятий по изъятию земельных участков для муниципальных нужд путем выкупа жилых помещений у собственников»	тыс. руб.	3 094,00	15 015,00	0	0	0	0	0	0	0	18109	2017
V	1	1	1	0	3		Показатель1 «Количество (соглашений) договоров, заключенных с собственником жилого помещения»	единица	1	6	0	0	0	0	0	0	0	7	2017
V	1	1	1	0	4		Административное мероприятие1.04 «Организация учета муниципального имущества Северодвинска, в том числе реестровый учет имущества казны»	да/нет	да	да	да	да	да	да	да	да	да	да	2024
V	1	1	1	0	4		Показатель1 «Количество бесхозяйного имущества, поставленного на реестровый учет в текущем периоде»	единица	33	16	41	61	20	10	12	14	16	223	2024
V	1	1	1	0	4		Показатель2 «Количество имущества, вывешенного с реестрового учета по прогнозируемому плану в текущем периоде»	единица	35	91	53	30	15	17	19	21	23	304	2024
V	1	1	1	0	5		Административное мероприятие1.05 «Информирование граждан и юридических лиц через публикации в прессе и телепередачи по вопросам муниципального имущества Северодвинска в случаях, предусмотренных действующим законодательством»	да/нет	да	да	да	да	да	да	да	да	да	да	2024
V	1	1	1	0	5		Показатель1 «Количество публикаций в прессе и телепередач»	единица	35	11	15	13	16	16	17	18	20	161	2024
V	1	1	1	0	6	3	Мероприятие1.06 «Организация мероприятий по расчетно-информационному обслуживанию за наем помещений на территории муниципального образования «Северодвинск»	тыс. руб.	0	0	345,20	1 380,70	1 380,70	1 380,70	1 380,70	1 380,70	1 380,70	8629	2024
V	1	1	1	0	6		Показатель1 «Количество (соглашений) договоров, заключенных путем проведения торгов (аукционов)»	единица	0	0	1	0	1	0	1	0	1	4	2024
V	1	1	1	0	6		Показатель2 «Количество жилых помещений учитываемых в реестре для начисления платы за наем муниципальных жилых помещений»	единица	0	0	8474	7550	7498	7451	7399	7354	7305	53031	2024
V	1	1	1	2	0	3	Задача2 «Эффективное управление муниципальными унитарными предприятиями»	тыс. руб.	15 658,40	38 081,40	13 497,50	0	400,00	800,00	1 200,00	1 400,00	3 000,00	74 037,30	2024
V	1	1	1	2	0	0	Показатель1 «Количество отчетности муниципальных предприятий и АО за использование муниципального имущества»	единица	120	120	120	120	120	120	130	135	140	1130	2024
V	1	1	1	2	0	0	Показатель2 «Количество проверок муниципальных учреждений на предмет определения фактического наличия, состояния и характера использования муниципального имущества, закрепленного на праве оперативного управления»	единица	12	12	12	12	12	13	13	13	14	113	2024
V	1	1	1	2	0	1	Мероприятие2.01 «Осуществление мероприятий муниципального образования «Северодвинск» по увеличению уставных фондов муниципальных унитарных предприятий»	тыс. руб.	11 850,00	15 588,30	13 497,50	0	0	0	0	1 000,00	2 200,00	44135,8	2024
V	1	1	1	2	0	1	Показатель1 «Внесение изменений в устав муниципальных унитарных предприятий по увеличению уставного фонда»	единица	3	4	3	0	0	0	0	1	2	13	2024
V	1	1	1	2	0	2	Мероприятие2.02 «Предоставление финансовой поддержки муниципальным унитарным предприятиям Северодвинска в виде финансовой помощи в целях восстановления платежеспособности на основании решений Администрации Северодвинска»	тыс. руб.	3 808,40	22 493,10	0	0	0	0	0	0	0	26301,5	2019
V	1	1	1	2	0	2	Показатель1 «Количество договоров на предоставление субсидий муниципальным унитарным предприятиям на восстановление платежеспособности»	единица	1	3	0	0	0	0	0	0	0	4	2019
V	1	1	1	2	0	3	Мероприятие2.03 «Реорганизация муниципальных унитарных предприятий Северодвинска»	тыс. руб.	0	0	0	0	400	800	1200	400	800	3600	2024
V	1	1	1	2	0	3	Показатель1 «Количество аудиторских заключений бухгалтерской отчетности муниципальных унитарных предприятий Северодвинска»	единица	0	0	0	0	2	4	6	2	4	18	2024
V	1	1	1	3	0	3	Задача3 «Развитие инфраструктуры земельных ресурсов»	тыс. руб.	4 960,00	2 250,00	17 012,80	2 043,30	17 325,00	19 121,40	-	24 550,00	25 530,00	112 792,50	2024
V	1	1	1	3	0	0	Показатель1 «Количество договоров на аренду земельных участков»	единица	1052	1100	1486	1500	0	0	0	0	0	0	2019
V	1	1	1	3	0	0	Показатель2 «Количество земельных участков, предоставленных путем проведения торгов (аукционов)»	единица	19	25	20	60	0	0	0	0	0	124	2019

1	2	3	4	5	6	7	8	9	10	11	12	13	14	15	16	17	18	19	20
V	1	1	3	0	0	0	Показатель3 «Количество расчетов арендной платы за пользование земельными участками»	единица	0	0	0	0	1285	1290	1292	1295	1297	6459	2024
V	1	1	3	0	0	0	Показатель4 «Подготовка комплектов документов к заседанию Межведомственной комиссии по современному поступлению платежей в местный бюджет»	единица	0	0	0	0	2	6	7	8	9	32	2024
V	1	1	3	0	1	3	Мероприятие3.01 «Организация и осуществление мероприятий по землеустройству и землепользованию»	тыс. руб.	1 650,00	2 250,00	796,40	2 043,30	0	0	0	0	0	6740	2019
V	1	1	3	0	1	0	Показатель1 «Оценка рыночной стоимости земельных участков»	единица	64	29	44	70	0	0	0	0	0	207	2019
V	1	1	3	0	1	0	Показатель2 «Количество сформированных земельных участков»	единица	28	112	120	113	0	0	0	0	0	373	2019
V	1	1	3	0	1	0	Показатель3 «Количество направленных в Правовое управление Администрации Северодвинска комплектов документов на взыскание задолженности в судебном порядке»	единица	0	0	0	0	2	12	10	9	8	41	2024
V	1	1	3	0	2	2	Административное мероприятие3.02 «Осуществление мероприятий по муниципальному земельному контролю»	да/нет	да	да	да	да	нет	нет	нет	нет	нет	да	2019
V	1	1	3	0	2	2	Показатель1 «Количество мероприятий по земельному контролю»	единица	14	11	20	19	0	0	0	0	0	64	2019
V	1	1	3	0	3	3	Административное мероприятие3.03 «Осуществление мероприятий муниципальной администрации по принятию решений о предоставлении земельного участка»	да/нет	да	да	да	да	нет	нет	нет	нет	нет	да	2019
V	1	1	3	0	3	3	Показатель1 «Количество принятых решений о предоставлении земельного участка»	единица	649	1988	1900	1800	0	0	0	0	0	6337	2019
V	1	1	3	0	3	3	Показатель2 «Количество сформированных земельных участков для предоставления многодетным семьям»	единица	150	0	0	0	0	0	0	0	0	150	2016
V	1	1	3	0	4	4	Административное мероприятие3.04 «Подготовка сведений в налоговые органы по земельным участкам, признаваемым объектами налогообложения в соответствии с действующим законодательством»	да/нет	да	да	да	да	нет	нет	нет	нет	нет	да	2019
V	1	1	3	0	4	4	Показатель1 «Общая площадь земельных участков, признанных объектами налогообложения в соответствии с действующим законодательством»	м ²	4057846,00	4 178269,00	4 298692,00	4 419 115,00	0,00	0,00	0,00	0,00	0,00	4 419 115,00	2019
V	1	1	3	0	5	3	Мероприятие3.05 «Осуществление мероприятий по изъятию недвижимого имущества для муниципальных нужд»	тыс. руб.	3 310,00	0,00	16 216,40	0,00	17 325,00	19 121,40	0,00	24 550,00	25 530,00	106 052,80	2024
V	1	1	3	0	5	5	Показатель1 «Количество (соглашений) договоров, заключенных с собственником недвижимого имущества»	единица	1	0	10	0	3	7	0	9	10	40	2024
V	1	1	3	0	6	6	Административное мероприятие3.06 «Предоставление сведений в Прокуратуру г. Северодвинска о задолженности по договорам аренды земельных участков и помещений»	да/нет	нет	нет	нет	нет	да	да	да	да	да	да	2024
V	1	1	3	0	6	6	Показатель1 «Количество предоставленной информации в Прокуратуру г. Северодвинска о задолженности по договорам аренды земельных участков и помещений»	единица	0	0	0	0	4	10	11	12	13	50	2024
V	1	9	0	0	0	0	Обеспечивающая подпрограмма	тыс. руб.	38 969,80	40 413,00	36 002,70	35 307,30	35 276,60	35 822,20	36 594,00	37 200,00	37 970,00	333 555,60	2024
V	1	9	1	0	0	0	Обеспечение деятельности ответственного исполнителя КУМИ	тыс. руб.	38 969,80	40 413,00	36 002,70	35 307,30	35 276,60	35 822,20	36 594,00	37 200,00	37 970,00	333 555,60	2024
V	1	9	1	0	0	3	Местный бюджет	тыс. руб.	38 969,80	40 413,00	36 002,70	35 307,30	35 276,60	35 822,20	36 594,00	37 200,00	37 970,00	333 555,60	2024
V	1	9	1	0	1	3	Расходы на содержание органов Администрации Северодвинска и обеспечение их функций	тыс. руб.	38 969,80	40 413,00	36 002,70	35 307,30	35 276,60	35 822,20	36 594,00	37 200,00	37 970,00	333 555,60	2024
V	1	9	2	0	0	0	Административные мероприятия												2024
V	1	9	2	0	1	1	Административное мероприятие2.01 «Претензионная работа с должниками перед муниципальным бюджетом»	да/нет	да	да	да	да	да	да	да	да	да	да	2024
V	1	9	2	0	1	1	Показатель «Количество выставленных претензий»	единица	1 539	1 570	1 344	760	150	1 450	1 430	1 400	1 370	11 013	2024
V	1	9	2	0	2	2	Административное мероприятие2.02 «Разработка проектов муниципальных правовых актов и распоряжений органов местного самоуправления Северодвинска по вопросам управления и распоряжения имуществом, находящимся в муниципальной собственности, а также по вопросам земельных отношений»	да/нет	да	да	да	да	да	да	да	да	да	да	2024
V	1	9	2	0	2	2	Показатель «Количество разработанных проектов муниципальных правовых актов и распоряжений органов местного самоуправления Северодвинска»	единица	94	75	94	56	30	40	50	60	70	569	2024
V	1	9	2	0	3	3	Административное мероприятие2.03 «Размещение, ведение и обновление на официальных сайтах»	да/нет	да	да	да	да	да	да	да	да	да	да	2024
V	1	9	2	0	3	3	Показатель «Количество официальных сайтов»	единица	3	3	3	3	3	3	3	3	3	3	2024

от 03.06.2020 № 268-па

г. Северодвинск Архангельской области

**О ВНЕСЕНИИ ИЗМЕНЕНИЙ
В СХЕМУ РАЗМЕЩЕНИЯ РЕКЛАМНЫХ КОНСТРУКЦИЙ
НА ТЕРРИТОРИИ МУНИЦИПАЛЬНОГО ОБРАЗОВАНИЯ
«СЕВЕРОВДВИНСК» (I ЧАСТЬ – ГОРОД СЕВЕРОВДВИНСК)**

В соответствии со статьей 19 Федерального закона от 13.03.2006 № 38-ФЗ «О рекламе»

ПОСТАНОВЛЯЮ:

1. Внести в Схему размещения рекламных конструкций на территории муниципального образования «Северодвинск» (I часть – город Северодвинск), утвержденную постановлением Администрации Северодвинска от 01.09.2014 № 441-па (в редакции от 22.01.2020), следующие изменения:

1.1. Пункт 2 «Типы рекламных конструкций» дополнить абзацем следующего содержания:

«– информационные стенды с размещёнными на них афишными материалами – рекламные конструкции малого формата с одним или двумя информационными полями, располагаемые на тротуарах или на прилегающих к тротуарам газонах. Размер одной стороны информационного поля – 1,5 х 1,5 м, площадь информационного поля определяется общей площадью его сторон. Информационные стенды предназначены для размещения рекламы и информации исключительно о репертуарах театров, кинотеатров, спортивных и иных массовых мероприятиях, событиях общественного, культурно-развлекательного, спортивно-оздоровительного характера.»

1.2. В таблице пункта 7:

1.2.1. Пункт 3 «Архангельское шоссе» дополнить строкой следующего содержания:

		3-26	В районе здания № 34 по Архангельскому шоссе	Информационный стенд	1,5*1,5
--	--	------	--	----------------------	---------

1.2.2. Пункт 7 «пр. Труда» дополнить строкой следующего содержания:

		7-6	В районе здания № 65, стр. 1 по пр. Труда	Информационный стенд	1,5*1,5
--	--	-----	---	----------------------	---------

1.2.3. Пункт 9 «ул. Южная» дополнить строкой следующего содержания:

		9-5	В районе здания № 167 по ул. Южной	Информационный стенд	1,5*1,5
--	--	-----	------------------------------------	----------------------	---------

1.2.4. Дополнить пунктом 23 «ул. Капитана Воронина» следующего содержания:

23	ул. Капитана Воронина приложение 3.23				
		23-1	В районе здания № 6 по ул. Капитана Воронина	Информационный стенд	1,5*1,5

1.3. Приложение № 1 изложить в прилагаемой редакции.

1.4. Приложение № 2 «Технические характеристики типов рекламных конструкций» изложить в прилагаемой редакции.

1.5. Приложения № 3.3, № 3.7, № 3.9 изложить в прилагаемой редакции.

1.6. Дополнить приложением № 3.23 в прилагаемой редакции.

2. Отделу по связям со средствами массовой информации Администрации Северодвинска опубликовать (обнародовать) настоящее постановление в бюллетене нормативно-правовых актов муниципального образования «Северодвинск» «Вполне официально» и разместить на официальном интернет-сайте Администрации Северодвинска.

Глава Северодвинска И.В. Скубенко

Приложение № 1

к Схеме размещения рекламных конструкций на территории муниципального образования «Северодвинск» (I часть – город Северодвинск), утвержденной постановлением Администрации Северодвинска от 01.09.2014 № 441-па (в редакции от 03.06.2020 № 268-па)

Условные обозначения:

	Щитовые установки
	Щитовые установки (трехсторонние)
	Сити-форматы
	Электронные экраны (видеопиллары)
	Брандмауэрные панно
	Панели-кронштейны
	Проекционные установки
	Элементы малой архитектурной формы (уличной мебели), совмещенные с рекламными конструкциями
	Информационные стенды с размещёнными на них афишными материалами

Приложение № 2
к Схеме размещения рекламных конструкций на территории муниципальной образования
«Северодвинск» (1 часть – город Северодвинск), утвержденной постановлением
Администрации Северодвинска от 01.09.2014 № 441-па (в редакции от 03.06.2020 № 268-па)

ТЕХНИЧЕСКИЕ ХАРАКТЕРИСТИКИ ТИПОВ РЕКЛАМНЫХ КОНСТРУКЦИЙ

Приложение № 2 раздел ТРК-1
к Схеме размещения рекламных конструкций на территории муниципальной образования
«Северодвинск» (1 часть – город Северодвинск), утвержденной постановлением
Администрации Северодвинска от 01.09.2014 № 441-па (в редакции от 11.12.2019 № 485-па)

Щитовая установка (билборд)

Основные технические данные.

Габаритные размеры верхней части щита (рис. № 1), мм:

длина _____ 6236
ширина _____ 390
высота _____ 3226

Габаритные размеры рекламного поля, мм:

высота _____ 3000
ширина _____ 6000

Допустимое ветровое давление, кгс/м² _____ 30...85
Допустимая температура окружающего воздуха, °С _____ -40...+40
Общий вес (без фундамента), кг: _____ 1000
Продолжительность стойкости защитного покрытия, лет _____ 5

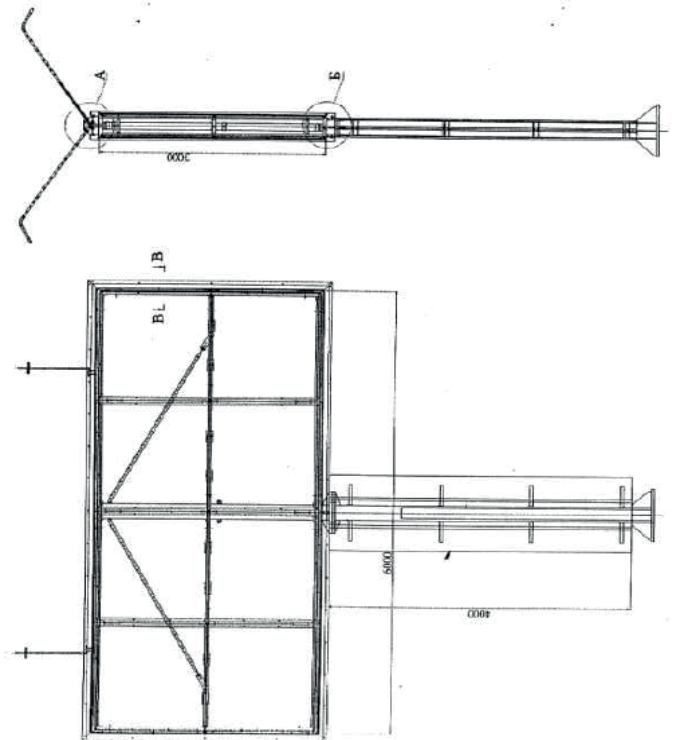

Комплектация щита ЦР-808-01-сб1.СБ.					
№№ п/п	Наименование комплектующих, обозначение документа	Используемые материалы	Рисунок комплектующих	Кол-во (шт.)	Способ покрытия
1	2	3	4	5	6
1.	Стойка	Труба профильная сварная 140x260x12 ТУ 36-2287-80; Лист S=30, S=20 Ст3ГОСТ14637-89		1	Грунтование с защитно-декоративным эмалевым покрытием
2.	Отделок	Труба профильная, сварная 200x200x8 ТУ 36-2287-80; Лист S=30, S=20 Ст3ГОСТ14637-89 Уголок 50x50x5 ГОСТ8509-86.		1	Грунтование с защитно-декоративным эмалевым покрытием
3.	Поперечина (верхняя, средняя, нижняя)	Труба профильная, сварная 100x50x5 ТУ 36-2287-80; Уголок 40x40x4 ГОСТ8509-86.		1+1+1	Грунтование с защитно-декоративным эмалевым покрытием
4.	Боковина	Труба профильная, сварная 100x50x5 ТУ 36-2287-80; Уголок 50x50x5 ГОСТ8509-86.		2	Грунтование с защитно-декоративным эмалевым покрытием
5.	Щит	Труба профильная, сварная 25x25x2 ТУ 36-2287-80; Фанера S=8мм		8	
6.	Направляющая (верхняя, нижняя, боковая)	Труба профильная, сварная 40x40x3 ТУ 36-2287-80; Лист S=3, Ст3ГОСТ14637-89		4+2	Грунтование с защитно-декоративным эмалевым покрытием
7.	Кронштейн	Труба D30x3 ГОСТ8732-70 Сталь 20 ГОСТ1050-88		2	Цинкование Грунтование с защитно-декоративным эмалевым покрытием
8.	Ветка	Лист S=6, S=12 Ст3ГОСТ14637-89		2	Грунтование с защитно-декоративным эмалевым покрытием
9.	Стежка	Лист S=6 Ст3ГОСТ14637-89 Круг 12 ГОСТ7417-75		2	Цинкование с последующим грунтованием
10.	Рамка	Лист S=4,10 Ст3ГОСТ14637-89		2	Грунтование

Щитовая установка (призматрон)

поз.	Наименование	Размерный материал	Размер, мм	Кол-во
1	Болты верхняя/нижняя	Шп.ГОСТ 6402-70	6060	4
2	Полка	Шп.ГОСТ 8509-93	3060	4
3	Опора	Шп.ГОСТ 8240-97	2260	4
4	Линия	Шп.ГОСТ 8240-97	950x40x20	1
5	Связь 1	Провод 100x100 ГОСТ 8639-82	444	3
6	Линия 1	Лин.ГОСТ 8639-82	100x85x4	76
7	Линия 2	Лин.ГОСТ 8639-82	200x170x4	4
8	Провод	Лин.ГОСТ 8639-82	300x125x12	6
9	Связь 2	Лин.ГОСТ 8639-82	250x90x4	78
10	Распорка	Шп.ГОСТ 8509-93	7850	76

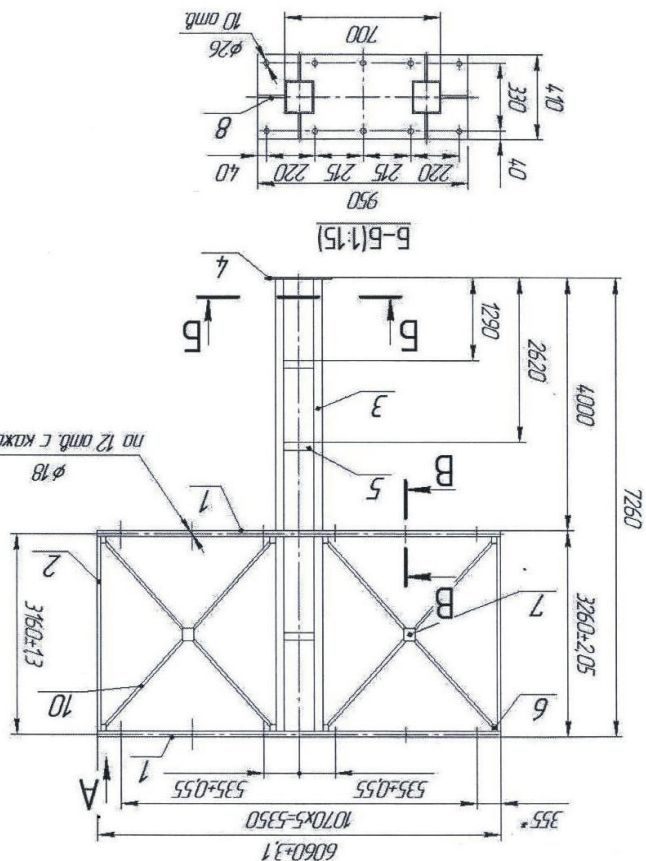
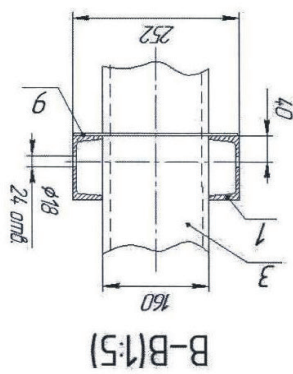
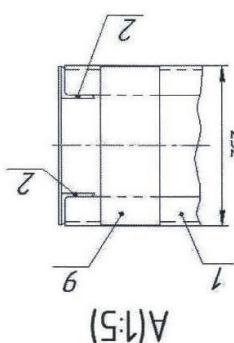

1	2	3	4	5	6
11.	Кронштейн	Лист S=3, S=5 Ст3ГОСТ14637-89		8	Грунтование с защитно-декоративным эмалевым покрытием
12.	Шпилька	Круг 24 ГОСТ7417-75 Сталь35 ГОСТ1050-88		12	Цинкование
13.	Лист (вставка)	Лист S=1,2 Ст3ГОСТ14637-89		2	Полимерное порошковое напыление
14.	Уголок	Уголок 40x40x5 ГОСТ8509-86.		3	Цинкование
15.	Обрамление	Лист S=1,2 Ст3ГОСТ14637-89		4	Полимерное порошковое напыление
16.	Обрамление	Лист S=1,2 Ст3ГОСТ14637-89		2	Полимерное порошковое напыление
17.	Уголок	Лист S=5 Ст3ГОСТ14637-89		8+8	Цинкование
18.	Обрамление	Лист S=1,2 Ст3ГОСТ14637-89		4+4	Полимерное порошковое напыление
19.	Болты ГОСТ 7805-70	M6x16.46.019		32	Цинкование
20.	M8x25.46.019			20	---
21.	M10x25.46.019			36	---
22.	M10x30.46.019			8	---
23.	M12x20.46.019			4	---
24.	M12x40.46.019			3	---
25.	M12x110.46.019			18	---
26.	M12x130.46.019			2	---
27.	M24x100.46.019			8	---
28.	Шайбы ГОСТ 6402-70	8.65Г.01		20	---
29.	10.65Г.01			8	---
30.	12.65Г.01			27	---
31.	24.65Г.01			20	---
32.	Шайбы ГОСТ11371-70	8.01.08кп.019		20	---
33.	10.01.08кп.019			36	---
34.	12.01.08кп.019			27	---
35.	24.01.08кп.019			20	---
36.	Гайки ГОСТ 5927-70	M10.5.019		36	---
37.	M12.5.019			33	---
38.	M24.5.019			68	---

СХЕМА ВЫПОЛНЕНИЯ ПРИСОЕДИНИТЕЛЬНЫХ ОТВЕРСТИЙ В НЕСУЩЕЙ КОНСТРУКЦИИ ДЛЯ РУ ПРИЗМАТРОН Z-3X6X0,16

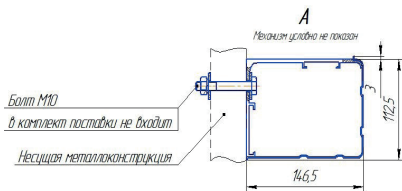
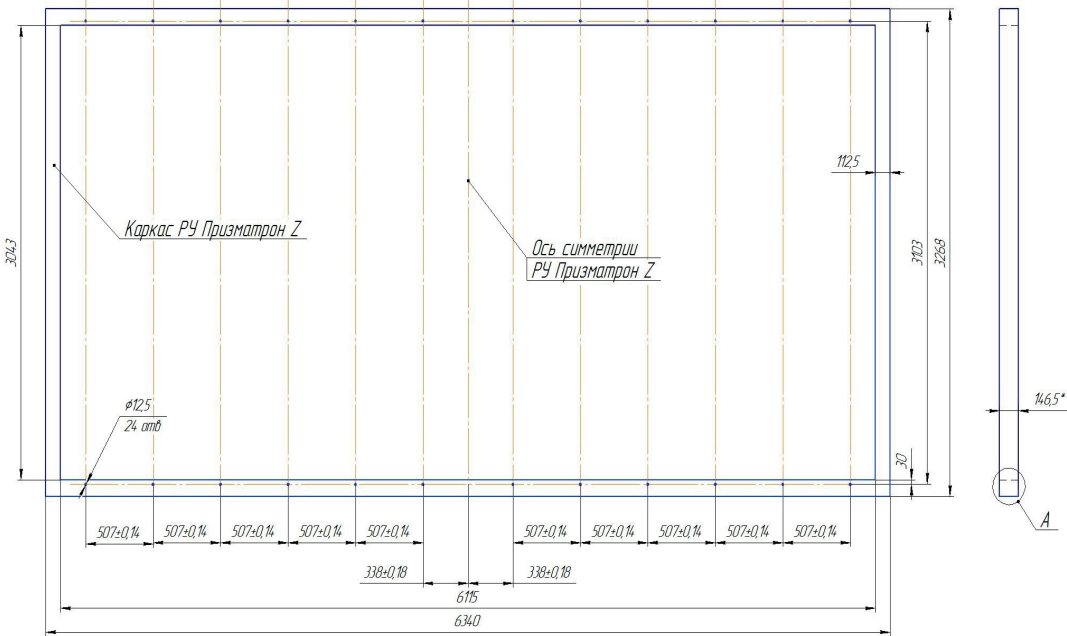

1. Ширина призмы: 160 мм.
2. Количество призм: 36 шт.
3. Зазор между призмами: 9 мм.
4. Межцентровое расстояние призм: 169 мм.
5. Формат рекламного поля: мм: 3000 x 6075
6. Габаритные размеры, мм: 3268 x 6340 x 14,7
7. Масса РУ без призм, кг: 122
8. Масса РУ с цельными призмами, кг: 328
9. Масса с призмами Лайт, кг: 359
9. Масса с разборными призмами, кг: 521

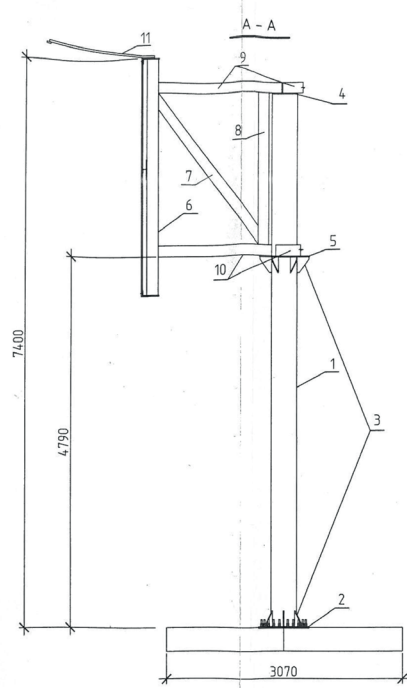
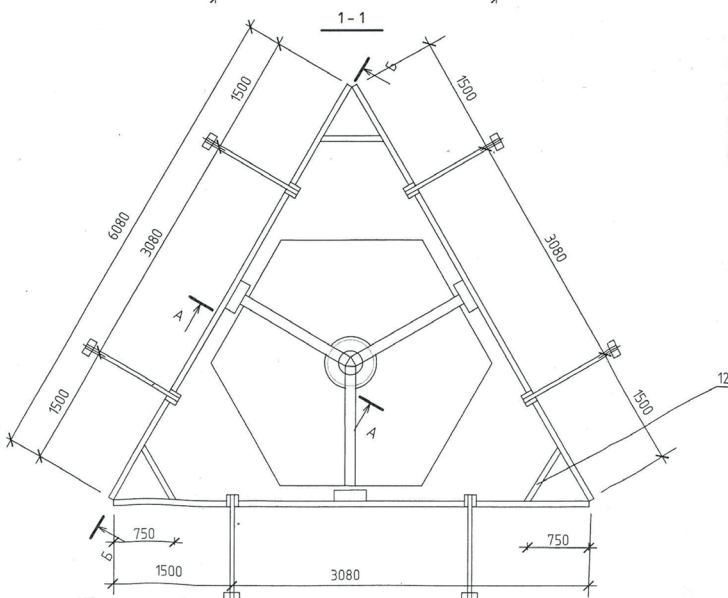
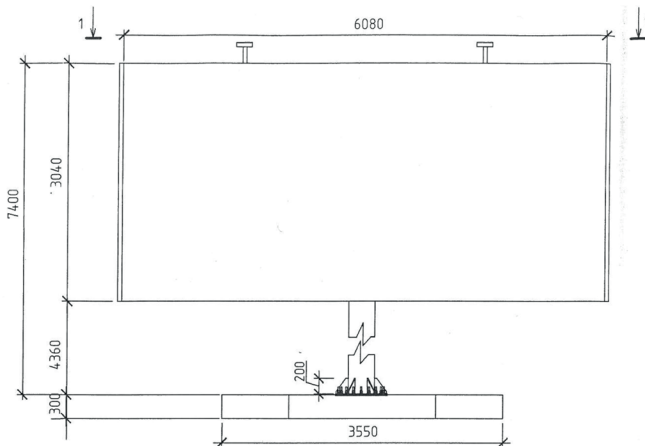

Штитовая установка (трехсторонняя)

1. Общие примечания см. л. 1 АС.
2. Спецификация элементов см. л. 6, 7 АС.

Видеопиллары

Таблица 2.1. Параметры видеоэкрана с размером поля изображения 15,36x8,64 метров
на базе светодиодных модулей серии MLO-ALFA-19.2 с физ. шагом пикселя 19.2 мм

ПАРАМЕТРЫ/МОДЕЛЬ	MLO ALFA 19.2	ПРИМЕЧАНИЕ
Размер поля изображения по горизонтали, м	15,360	
Размер поля изображения по вертикали, м	8,640	
Площадь изображения	132,710	
Шаг пикселя, мм	19,2	
Элемент индикации	светодиод (SMD)	Производитель - Nichia (Япон)
Разрешение видеоэкрана		
	по горизонтали	800
	по вертикали	450
Характеристики информационного поля		
Размер светодиодного модуля, мм:		
MLO-Alpha-768x1152-19.2-SMD	768x1152	
MLO-Alpha-768x576-19.2-SMD	768x576	
Количество модулей по горизонтали:	20	
MLO-Alpha-768x1152-19.2-SMD	20	
MLO-Alpha-768x576-19.2-SMD		
Количество модулей по вертикали:	7	
MLO-Alpha-768x1152-19.2-SMD	7	
MLO-Alpha-768x576-19.2-SMD	1	
Вес светодиодного модуля:	16	
MLO-Alpha-768x1152-19.2-SMD	16	
MLO-Alpha-768x576-19.2-SMD	9	
Общее количество модулей:	140	
MLO-Alpha-768x1152-19.2-SMD	140	
MLO-Alpha-768x576-19.2-SMD	20	
Общее количество пикселей	360 000	
Количество светодиодов на м2	2 713	
Характеристики изображения		
Яркость (при балансе белого), кд/кв.м.	6 500	
Система адаптации яркости в зависимости от внешнего освещения	256 уровней	автоматическая / ручная
Количество цветов	4 трл.	Высокая точность передачи цвет и оттенков
Обработка цвета	18 бит на цвет	
Точность выравнивания яркости по всему полю	6%	
Угол обзора, град		
	по горизонтали	115
	по вертикали	115
Частота регенерации, выше Гц	300	Гарантировано высокое качество восприятия изображения независимо от направления об:

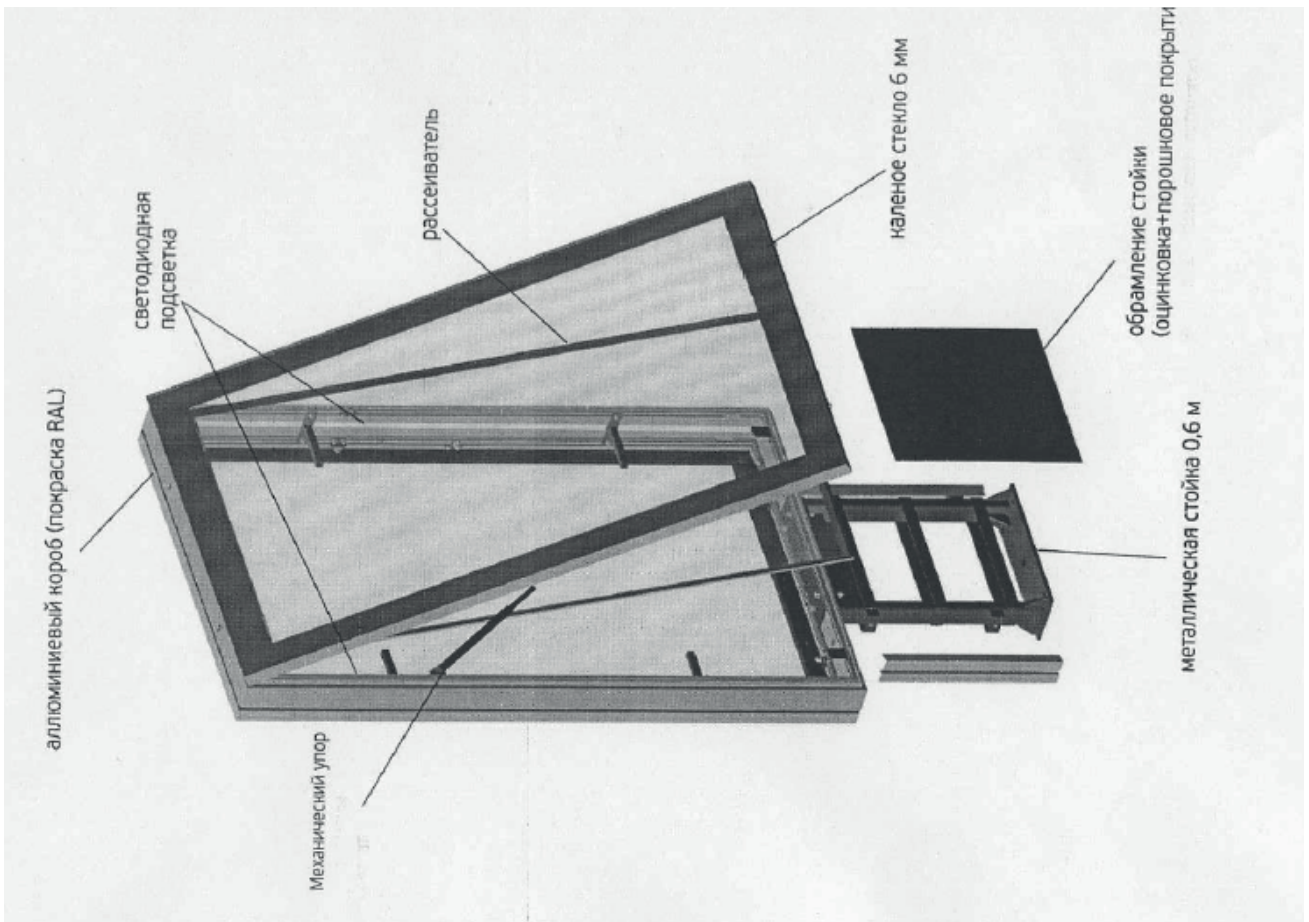

Панели-кронштейны

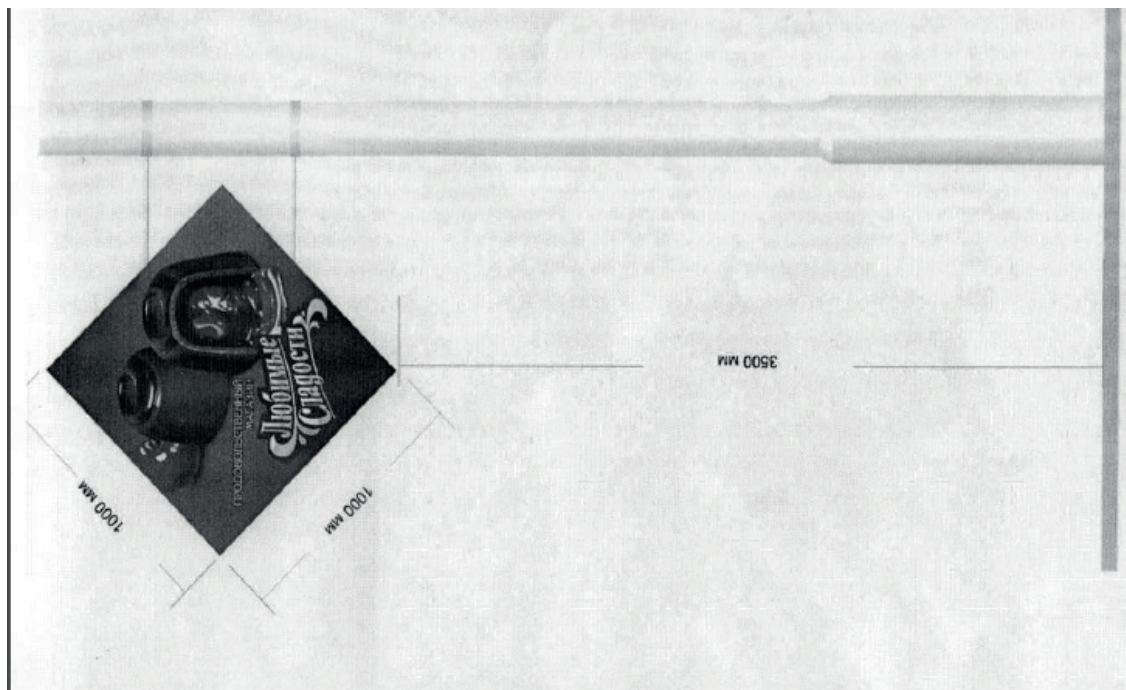

Возможности вывода информации	анимация (AVI), прямая трансляция, видеозапись (PAL, SECAM, NTSC), текстовая и спортивная информация	
Характеристики интерфейса и управления	DVI	
Источник входного сигнала	PAL, SECAM, NTSC, SDI, HDSDI, HDMI	
Формат входного сигнала	ПК	
Источник управления	до 5 слоев + текст	
Количество произвольно задаваемых видеослоев, которые одновременно могут выводиться на экран		
Прочие параметры	220/380 В 50 Гц проводная сеть	
Электроснабжение	0,98	
Кэффициент мощности, не хуже		
Потребляемая мощность, кВт	60	
средняя	120	
максимальная	50 000	
Срок службы светодиодов не менее, часов	-35... +50	
Диапазон рабочих температур, град.	0...95	
Относительная влажность (%)	2420	
Вес видеозащиты, не более, кг	круглосуточно	
Режим работы	2 года	
Гарантийный период	IP65	
Уровень защиты	Исполнение: уличное	
Сертификат соответствия	РОСС RU. АИ50. В08101	
Соответствие классу огнестойкости	V-0 по UL94	

Настенные панно

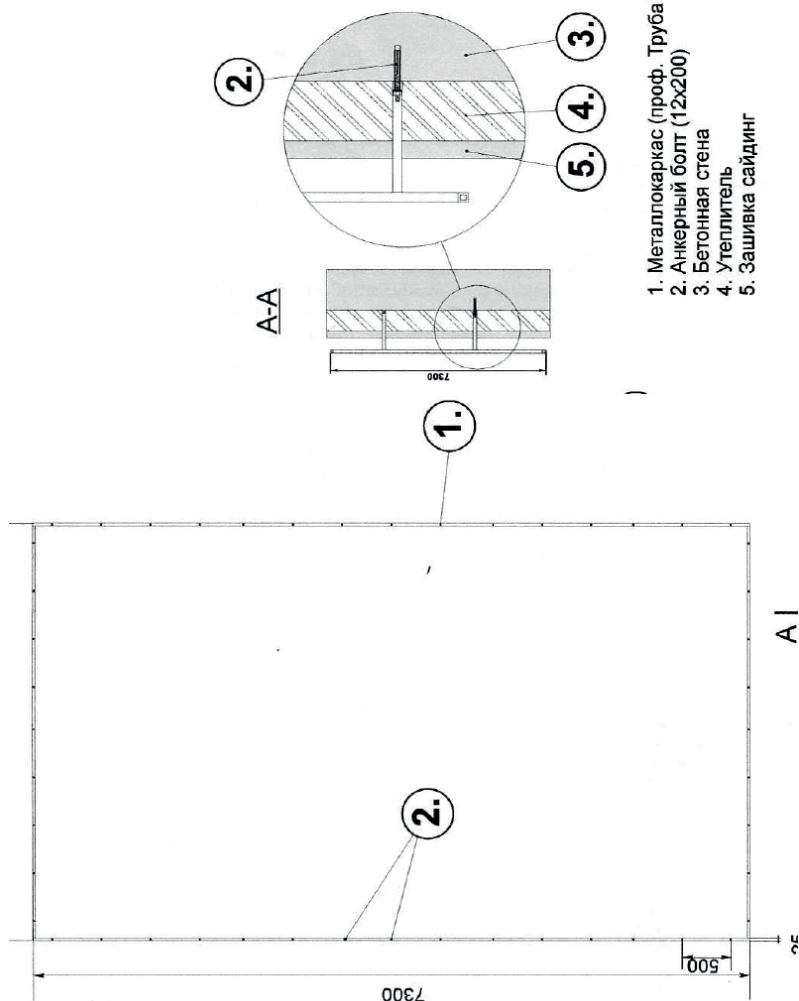

1. Металлокаркас (проф. Труба 25x25)
2. Анкерный болт (12x200)
3. Бетонная стена
4. Утеплитель
5. Зашивка сайдинг

Проекционные установки

**ТЕХНИЧЕСКИЕ ХАРАКТЕРИСТИКИ
IMAGE 575-1500 OUTDOOR**

Лампа:	OSRAM SHARSX HTI 1500/60
Ресурс лампы:	1000 ч. Eco Mode до 2000 ч.
Яркость лампы:	155000 lum
Яркость прибора:	12000 ANSI lum
Питание:	220 Вольт
Потребление:	1600 Ватт
Охлаждение:	Встроенный вентилятор
Уровень шума:	48 dBa
Класс защиты:	IP 44
Угол раскрытия	ZOOM 14-21 гр.
Размер гобо:	SIZE D 53.3мм / 45мм.
Количество гобо:	8
Время показа 1 гобо	от 0 до 99 секунд (0-пропуск слайда)
Защита лампы	Отключение через 1000 часов
Управление:	DMX 512 / Аналоговое
Тип балласта:	Электромагнитный
Температура окр. среды	от -40 до +40 С
Температура корпуса	+50 С
Габариты:	Ш375 x Г500 x В385 мм

Элементы малой архитектурной формы (уличной мебели), совмещенные с рекламными конструкциями

Характеристики

Сборно-разборная конструкция.
Габаритные размеры: 2700x1800x5000 мм (ВxГxШ).

Каркас – профильные трубы.

Стекла – каленое стекло 8 мм.

Настил крыши – сотовый поликарбонат 6 мм.

Информационное поле 1200 x 600 мм; фанера 10 мм.

Лавка 2200 x 400 мм. Массив сосны, окрашенный алкидно-уретановой эмалью.

Лайтбокс двухсторонний без подсветки – каленое стекло 6 мм – 2 шт., рекламное поле – 1800x1200 мм.

Окраска – полимерное порошковое покрытие с высокими защитными и декоративными свойствами. Цвет по выбору заказчика по палитре RAL.

Возможна замена материалов покрытия по выбору заказчика, а также увеличение ширины павильона.



Фотометрические данные на проектор гобо IMAGE 575-1500 OUTDOOR модификация декабрь 2014 г.

Фиксированный угол раскрытия F170 mm угол раскрытия 14,4 гр. (смотри инструкцию)

Дистанция в метрах	10	20	30	40	50	60	70	80	90	100
Диаметр изображения в метрах	2,56	5,15	7,7	10,3	12,8	15,4	18	20,5	23	25,5
Прямоугольник соотношение сторон 4х3 в метрах	2x1,59	4x3,18	6x,4,77	8x6,36	10x7,95	12x9,54	14x11	16x12,7	18x14,3	20x16

Минимальный угол раскрытия при использовании ZOOM оптики 16 гр.

Дистанция в метрах	10	20	30	40	50	60	70	80	90	100
Диаметр изображения в метрах	2,8	5,65	8,5	11,3	14	17	19,7	22,5	25,4	28
Прямоугольник соотношение сторон 4х3 в метрах	2,2x1,75	4,4x3,51	6,6x5,26	8,8x7	11x8,77	13,2x10,5	15,4x12,3	17,6x14	19,8x15,8	22x17,5

Максимальный угол раскрытия при использовании ZOOM оптики 21 гр.

Дистанция в метрах	10	20	30	40	50	60	70	80	90	100
Диаметр изображения в метрах	2,85	7,7	11,5	15,5	19	23	26,9	30,7	34,6	38,5
Прямоугольник соотношение сторон 4х3 в метрах	3x2,4	6x4,8	9x7,2	12x9,6	15x12	18x14,4	21x16,8	24x19,2	27x21,6	30x24

При замерах использовалось гобо с рабочем полем 45 мм в диаметре, для проекции 4х3 гобо с полем 35x28 мм

Приложение № 2 раздел ТРЖ-8
к Схеме размещения рекламных конструкций на территории
муниципального образования «Северодвинск»
(1 часть – город Северодвинск),
утвержденной постановлением
Администрации Северодвинска
от 01.09.2014 № 441-па
(в редакции 03.06.2020 № 268-па)

Информационные стенды с размещёнными на них афишными материалами

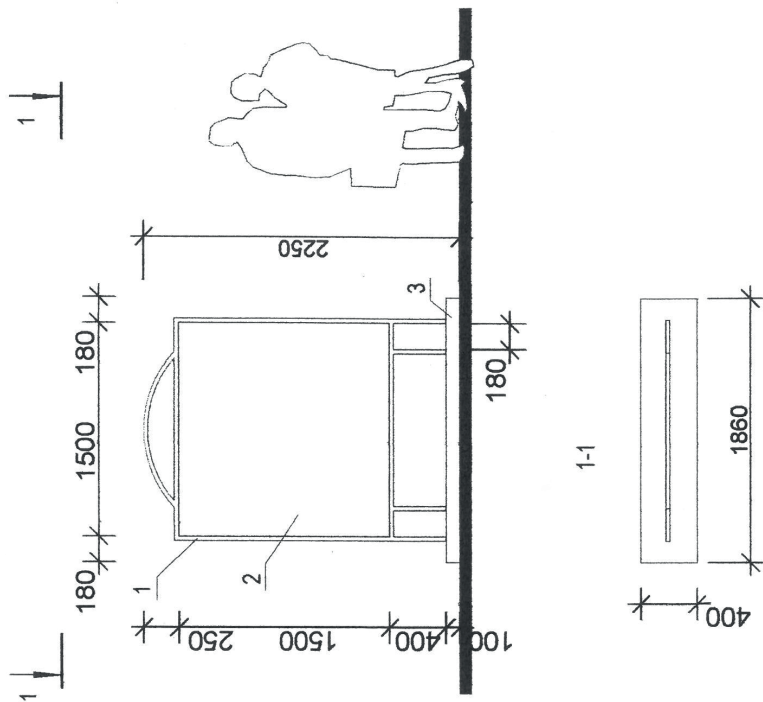

СПЕЦИФИКАЦИЯ МАТЕРИАЛОВ

ОБОЗН.	НАИМЕНОВАНИЕ	КОЛ-ВО
1	Прокат 40x40	8,20 м
2	Листовая сталь	2,25 м
3	Бетон В15	0,08 м ³

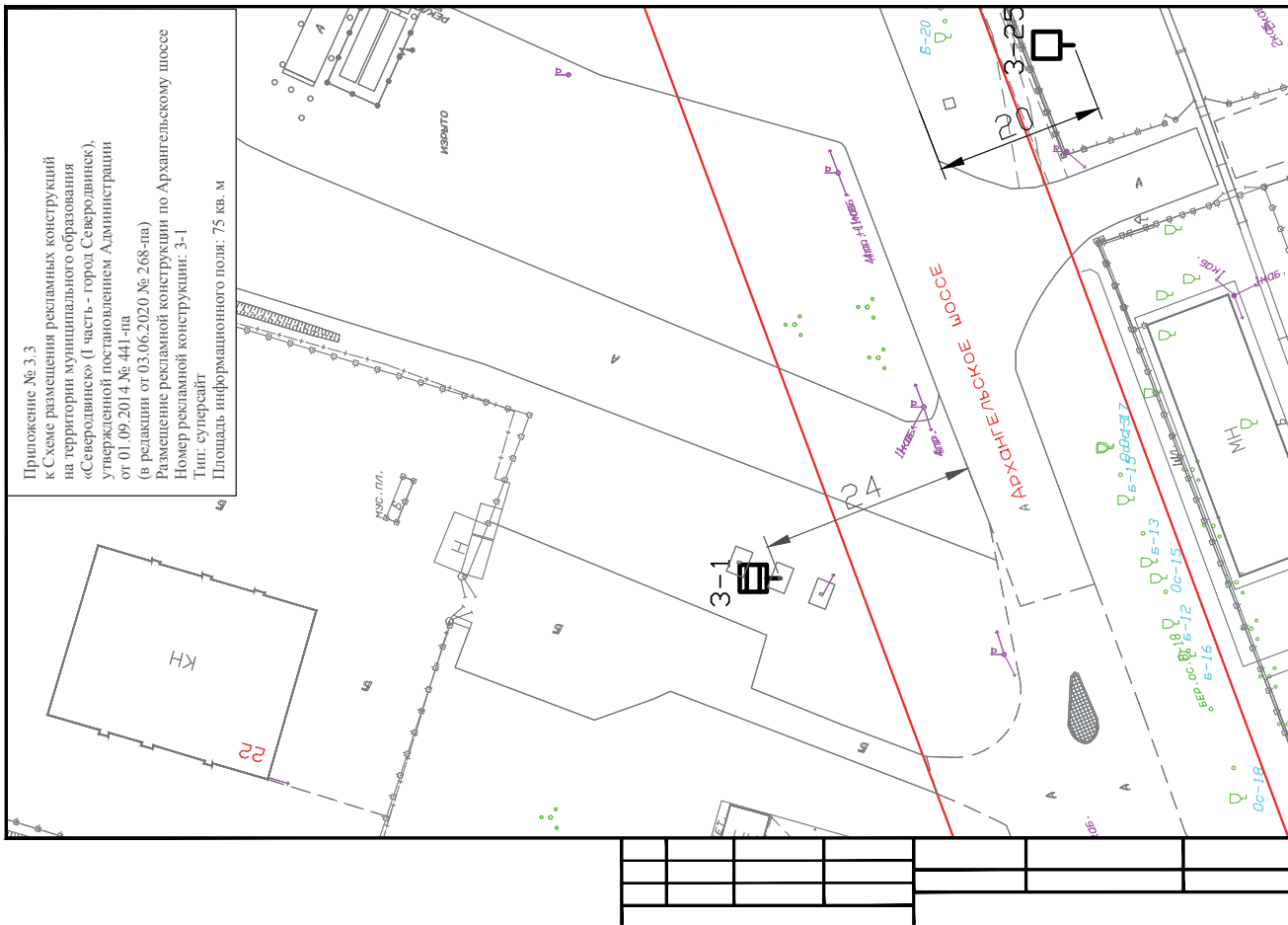

Приложение № 3.3
к Схеме размещения рекламных конструкций
на территории муниципального образования
«Северодвинск» (1 часть - город Северодвинск),
утвержденной постановлением Администрации
от 01.09.2014 № 441-па
(в редакции от 03.06.2020 № 268-па)
Размещение рекламной конструкции по Архангельскому шоссе
Номер рекламной конструкции: 3-1
Тип: суперсайт
Площадь информационного поля: 75 кв. м

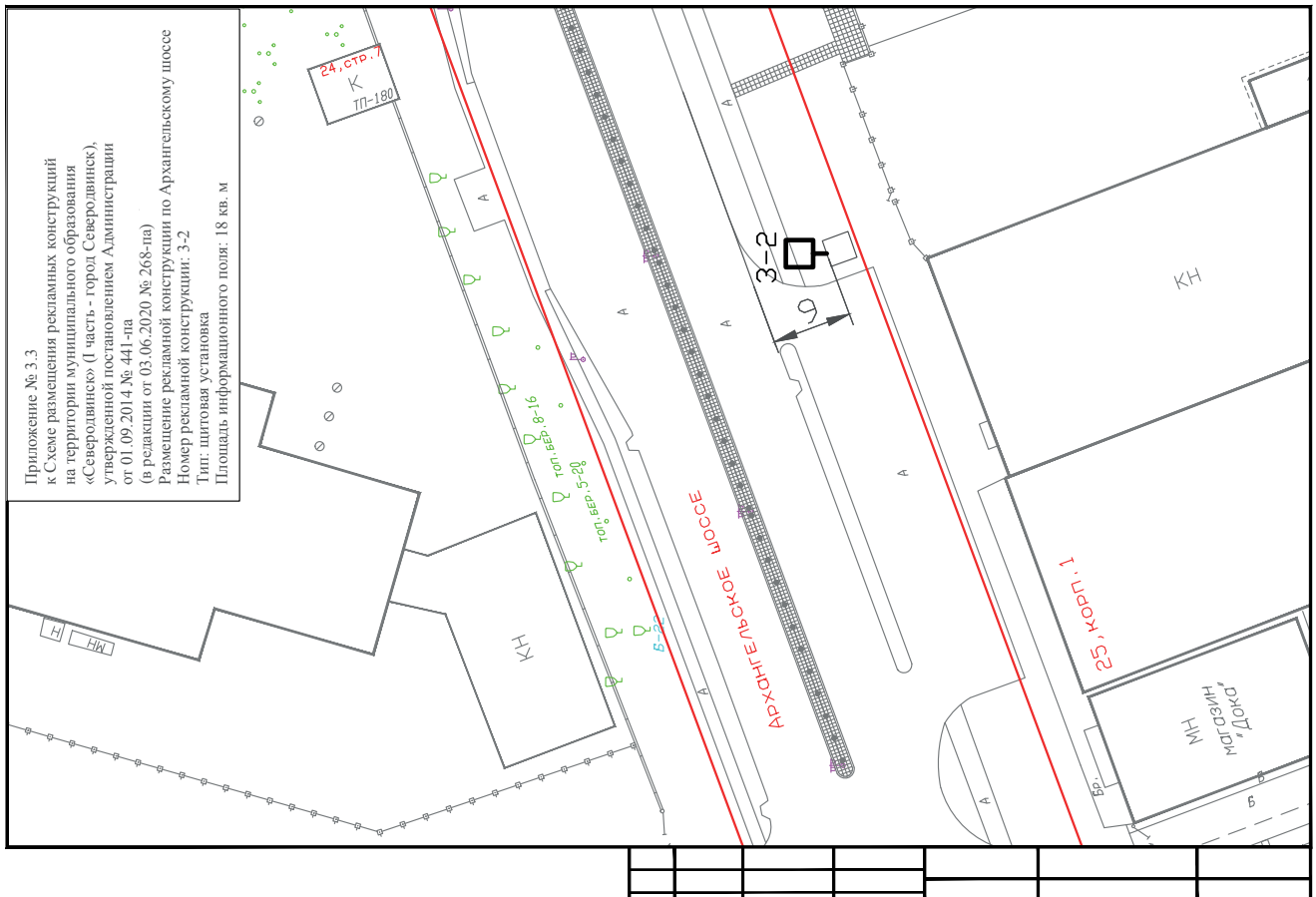

Приложение № 3.3
к Схеме размещения рекламных конструкций
на территории муниципального образования
«Северодвинск» (1 часть - город Северодвинск),
утвержденной постановлением Администрации
от 01.09.2014 № 441-па
(в редакции от 03.06.2020 № 268-па)
Размещение рекламной конструкции по Архангельскому шоссе
Номер рекламной конструкции: 3-2
Тип: щитовая установка
Площадь информационного поля: 18 кв. м

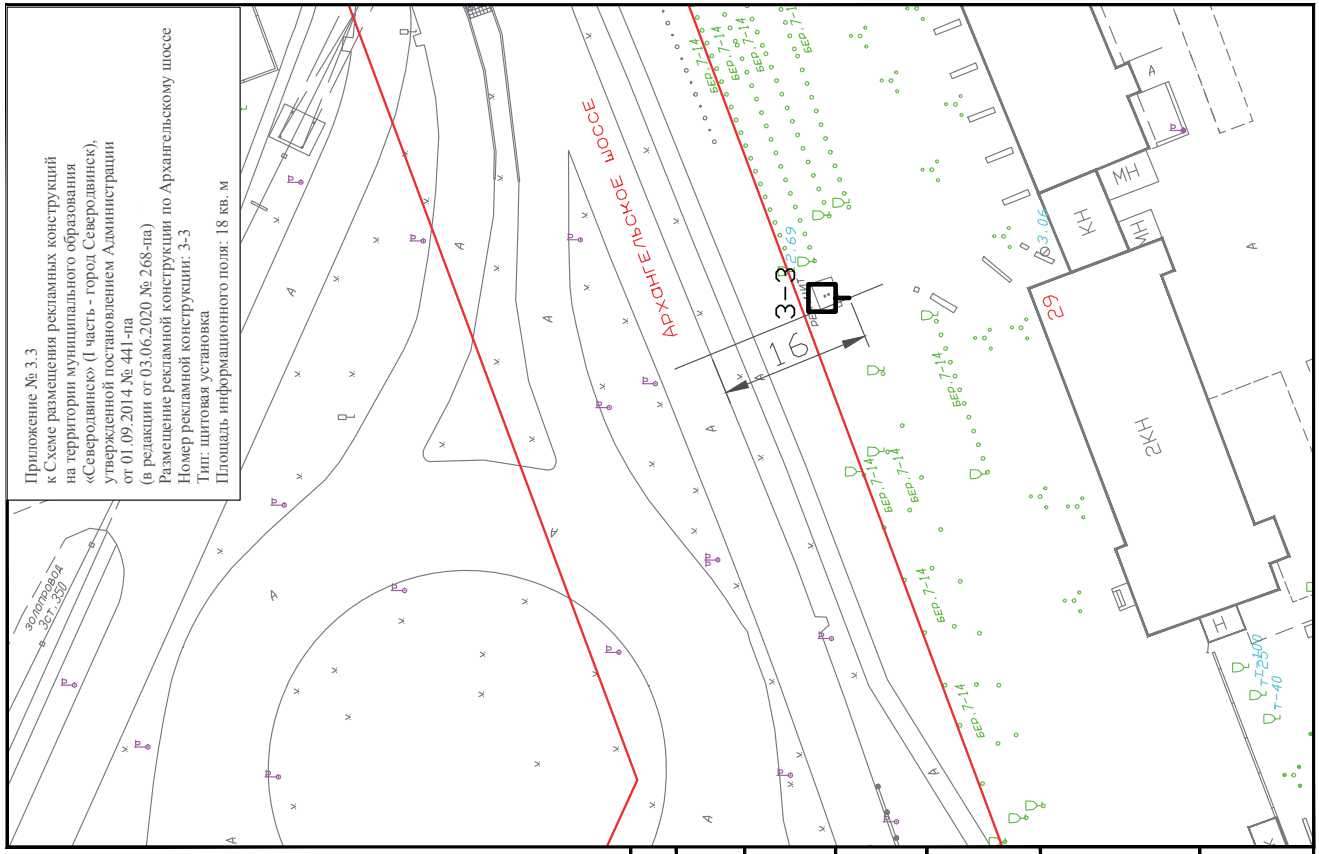

Приложение № 3.3
к Схеме размещения рекламных конструкций
на территории муниципального образования
«Северодвинск» (1 часть - город Северодвинск),
утвержденной постановлением Администрации
от 01.09.2014 № 441-па
(в редакции от 03.06.2020 № 268-па)
Размещение рекламной конструкции по Архангельскому шоссе
Номер рекламной конструкции: 3-3
Тип: щитовая установка
Площадь информационного поля: 18 кв. м

Приложение № 3.3
к Схеме размещения рекламных конструкций
на территории муниципального образования
«Северодвинск» (1 часть - город Северодвинск),
утвержденной постановлением Администрации
от 01.09.2014 № 441-па
(в редакции от 03.06.2020 № 268-па)
Размещение рекламной конструкции по Архангельскому шоссе
№ 3-5
Тип: сити-формат
Площадь информационного поля: 2,36 кв. м

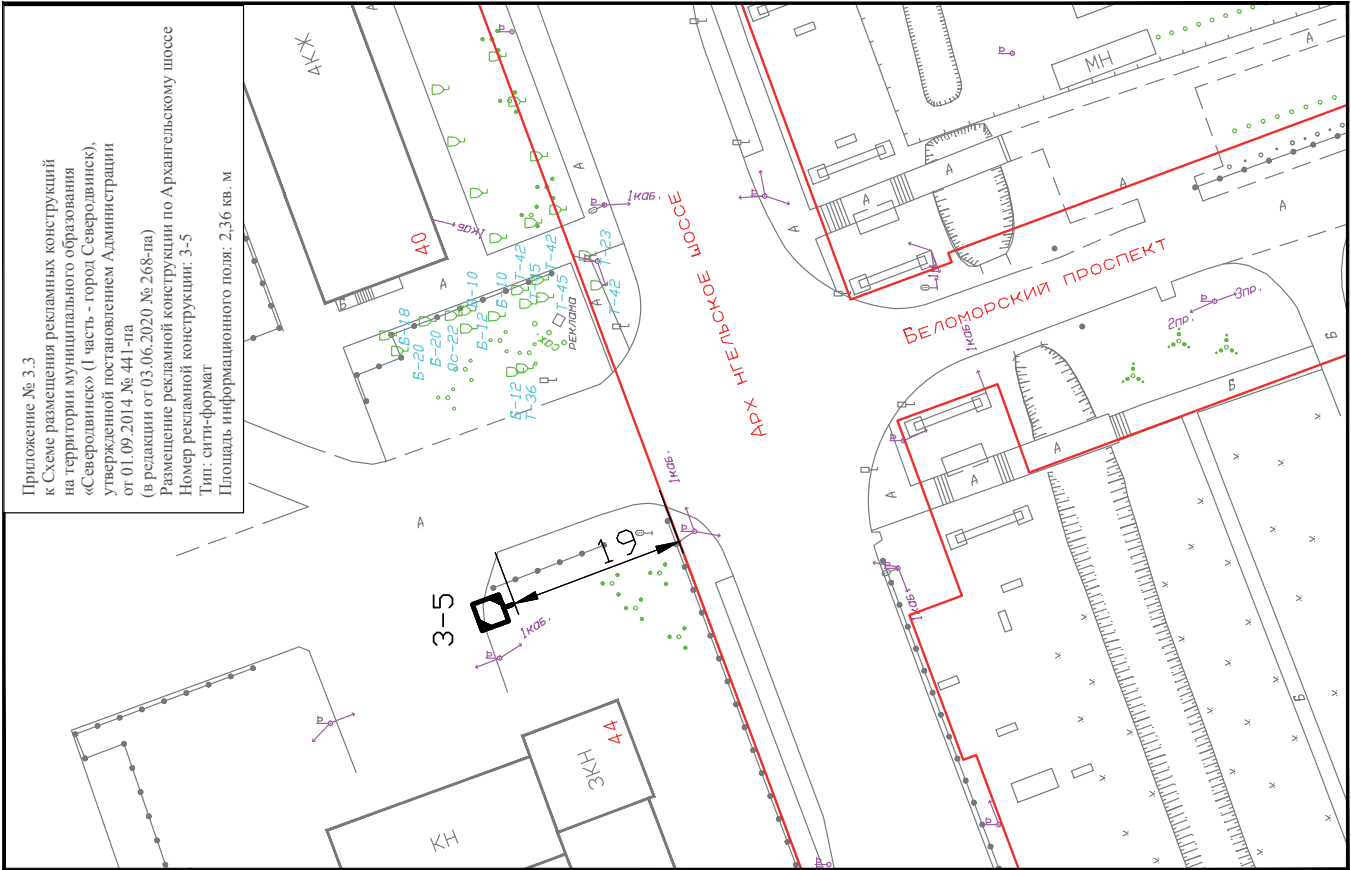

Приложение № 3.3
к Схеме размещения рекламных конструкций
на территории муниципального образования
«Северодвинск» (1 часть - город Северодвинск),
утвержденной постановлением Администрации
от 01.09.2014 № 441-па
(в редакции от 03.06.2020 № 268-па)
Размещение рекламной конструкции по Архангельскому шоссе
№ 3-4
Тип: щитовая установка
Площадь информационного поля: 18 кв. м

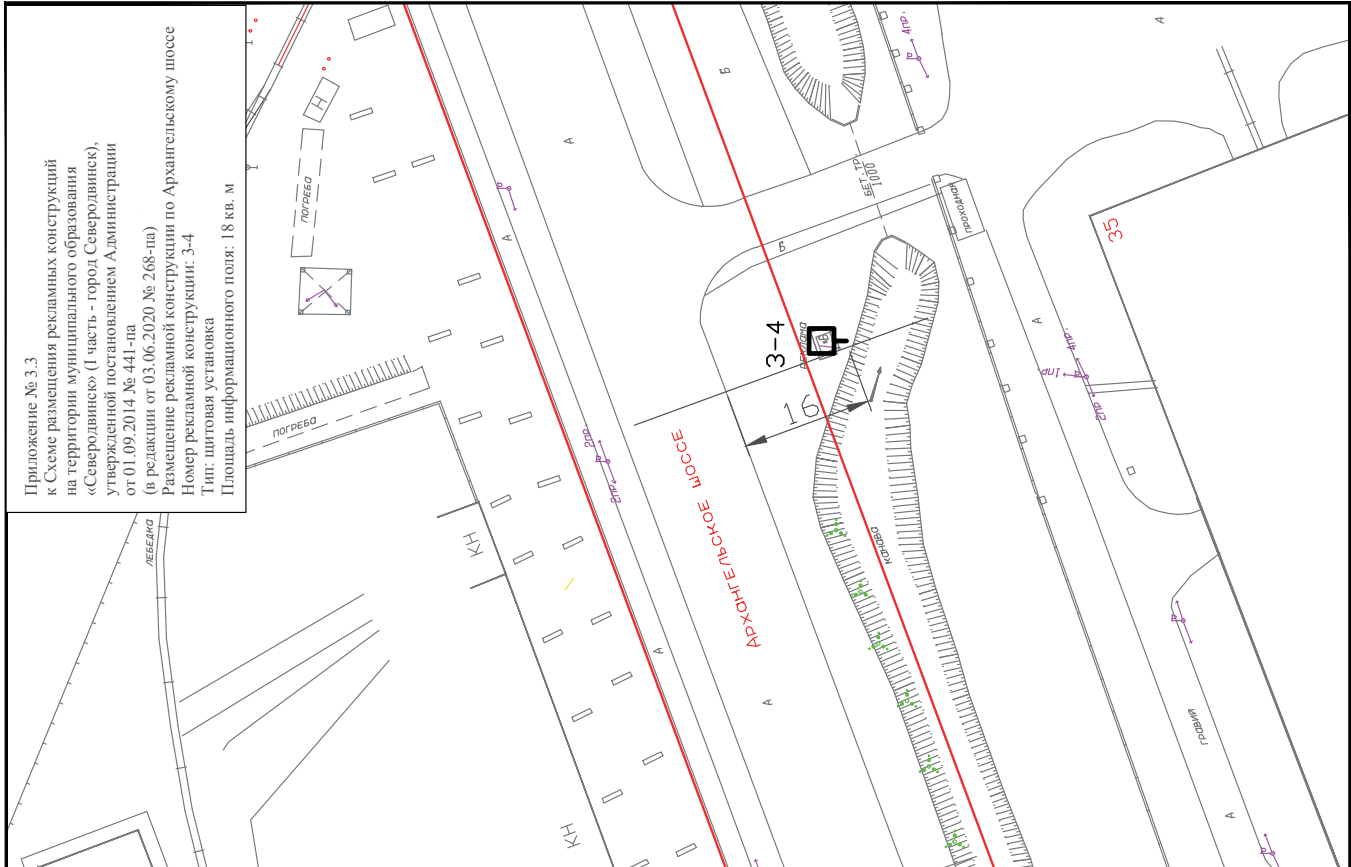

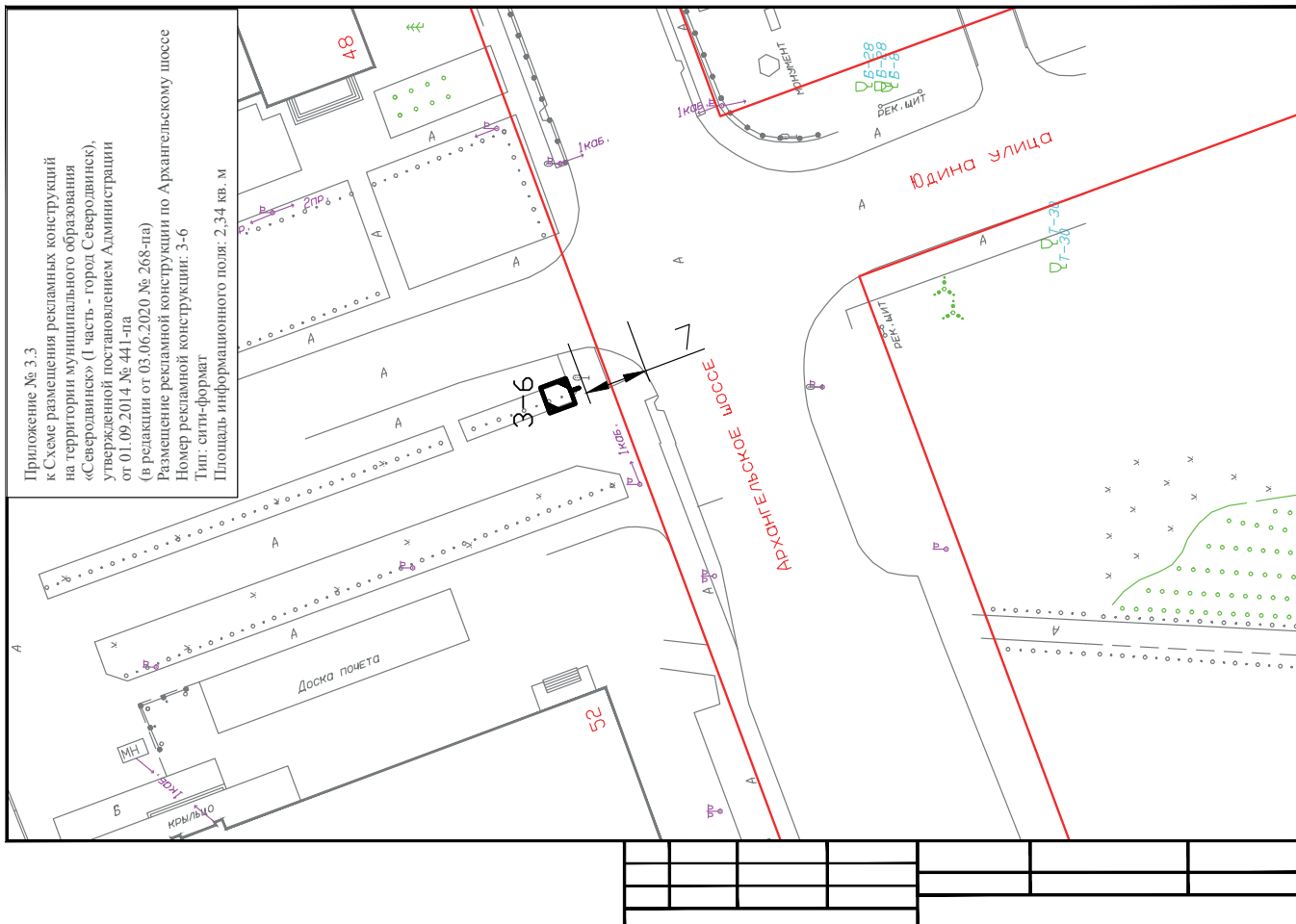

Приложение № 3.3
к Схеме размещения рекламных конструкций
на территории муниципального образования
«Северодвинск» (1 часть - город Северодвинск),
утвержденной постановлением Администрации
от 01.09.2014 № 441-па
(в редакции от 03.06.2020 № 268-па)
Размещение рекламной конструкции по Архангельскому шоссе
Номер рекламной конструкции: 3-6
Тип: сити-формат
Площадь информационного поля: 2,34 кв. м

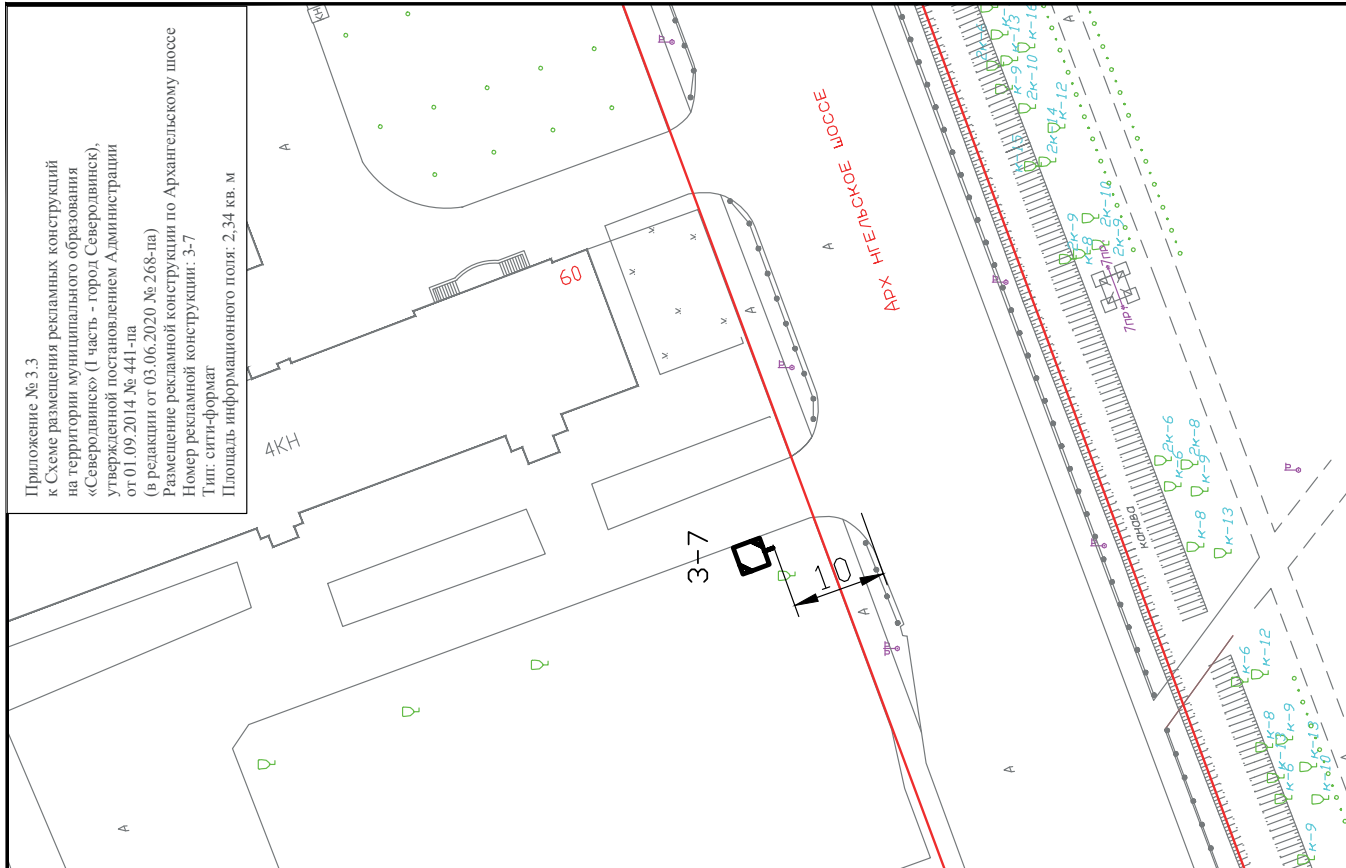

Приложение № 3.3
к Схеме размещения рекламных конструкций
на территории муниципального образования
«Северодвинск» (1 часть - город Северодвинск),
утвержденной постановлением Администрации
от 01.09.2014 № 441-па
(в редакции от 03.06.2020 № 268-па)
Размещение рекламной конструкции по Архангельскому шоссе
Номер рекламной конструкции: 3-7
Тип: сити-формат
Площадь информационного поля: 2,34 кв. м

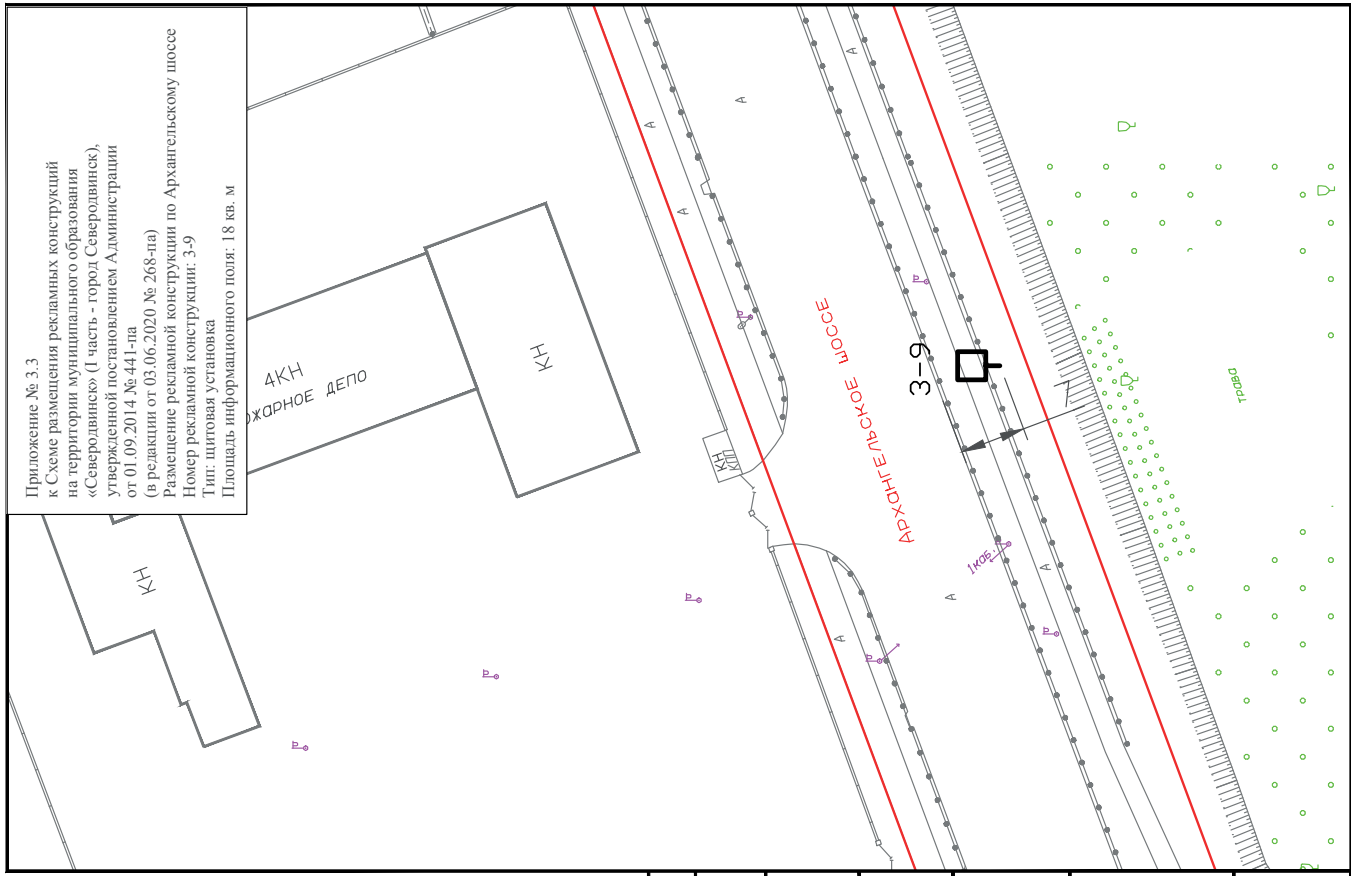

Приложение № 3.3
к Схеме размещения рекламных конструкций
на территории муниципального образования
«Северодвинск» (1 часть - город Северодвинск),
утвержденной постановлением Администрации
от 01.09.2014 № 441-па
(в редакции от 03.06.2020 № 268-па)
Размещение рекламной конструкции по Архангельскому шоссе
Номер рекламной конструкции: 3-9
Тип: щитовая установка
Площадь информационного поля: 18 кв. м

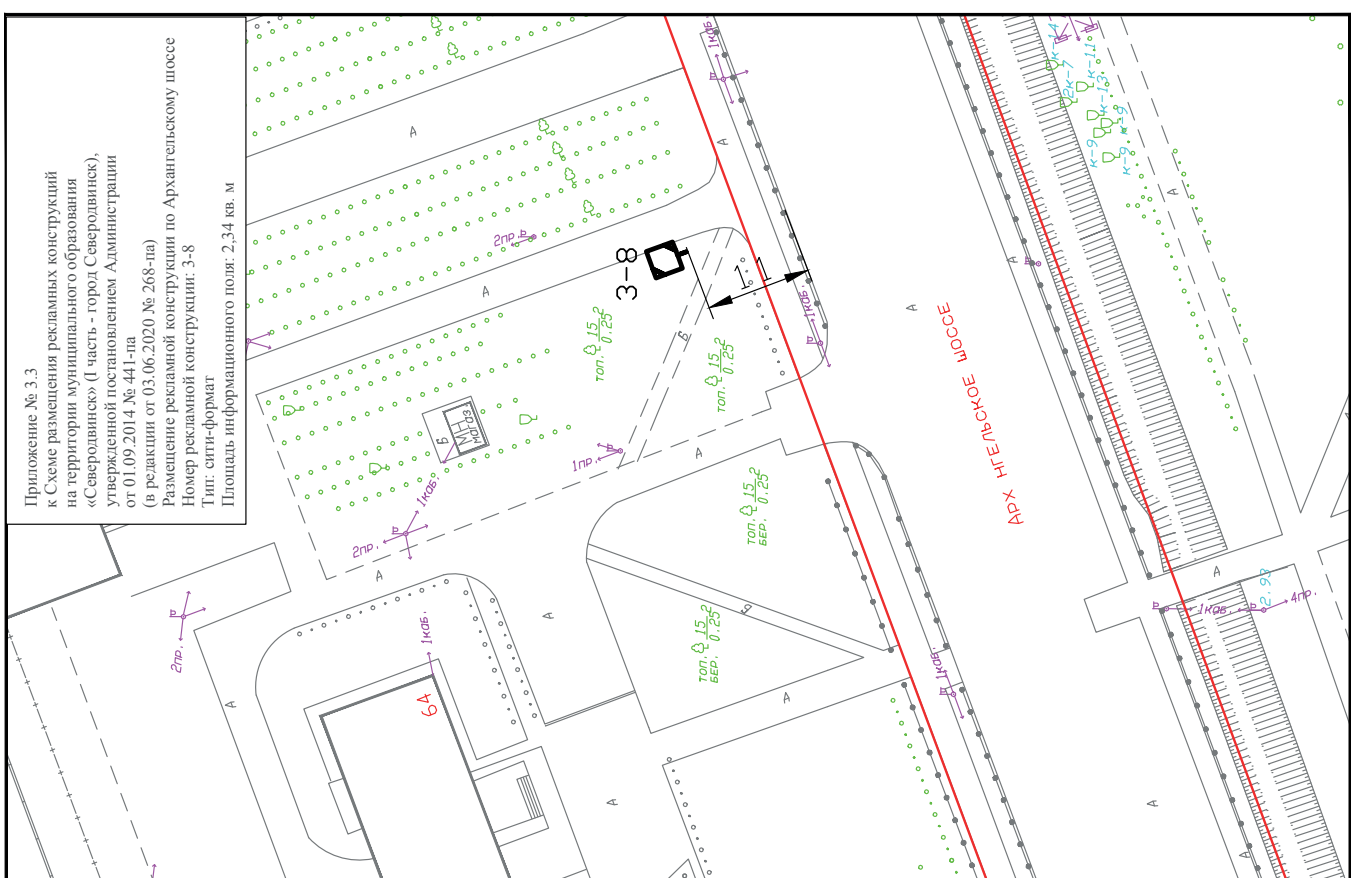

Приложение № 3.3
к Схеме размещения рекламных конструкций
на территории муниципального образования
«Северодвинск» (1 часть - город Северодвинск),
утвержденной постановлением Администрации
от 01.09.2014 № 441-па
(в редакции от 03.06.2020 № 268-па)
Размещение рекламной конструкции по Архангельскому шоссе
Номер рекламной конструкции: 3-8
Тип: щит-формат
Площадь информационного поля: 2,34 кв. м

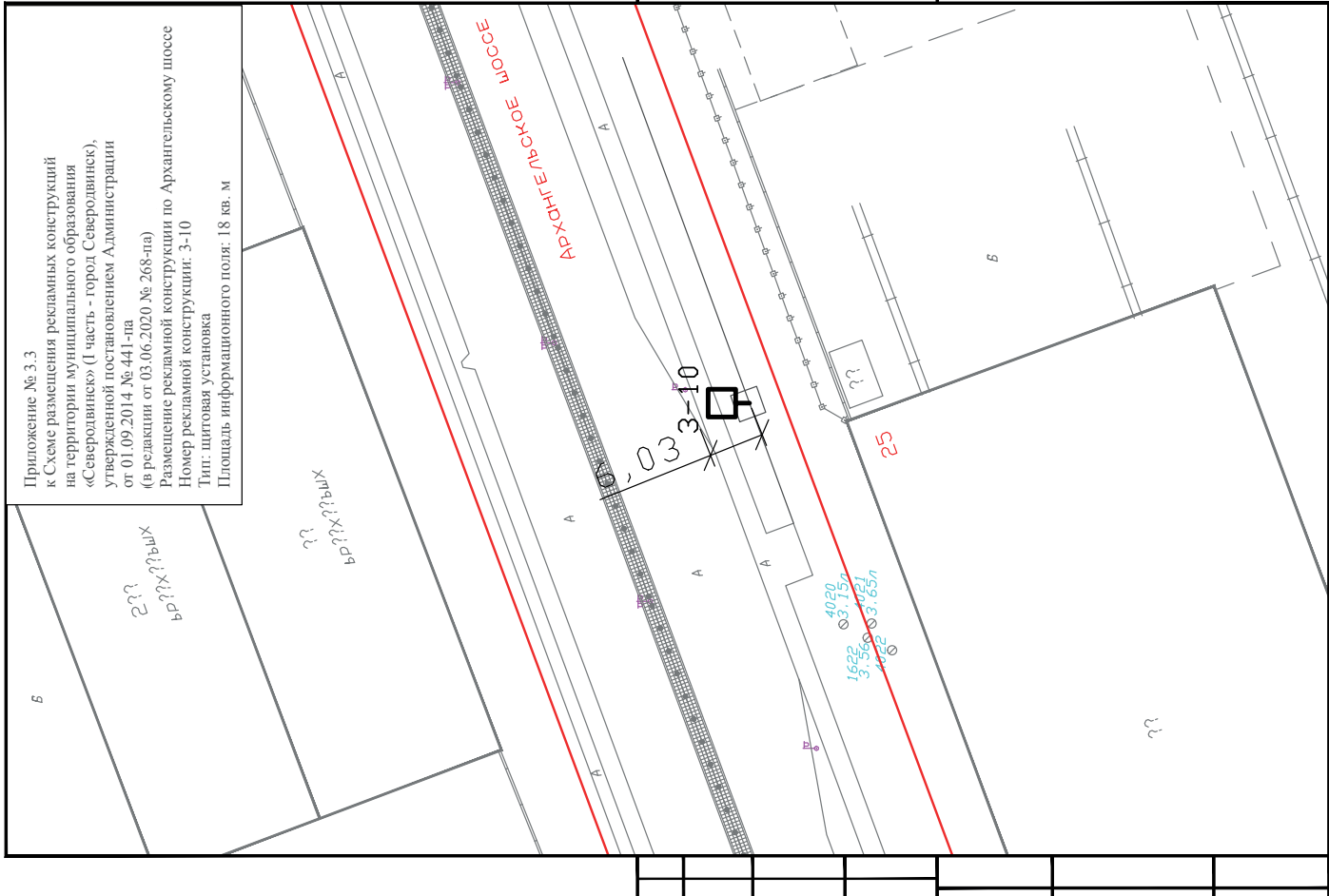

Приложение № 3.3
к Схеме размещения рекламных конструкций
на территории муниципального образования
«Северодвинск» (1 часть - город Северодвинск),
утвержденной постановлением Администрации
от 01.09.2014 № 441-па
(в редакции от 03.06.2020 № 268-па)
Размещение рекламной конструкции по Архангельскому шоссе
Номер рекламной конструкции: 3-10
Тип: щитовая установка
Площадь информационного поля: 18 кв. м

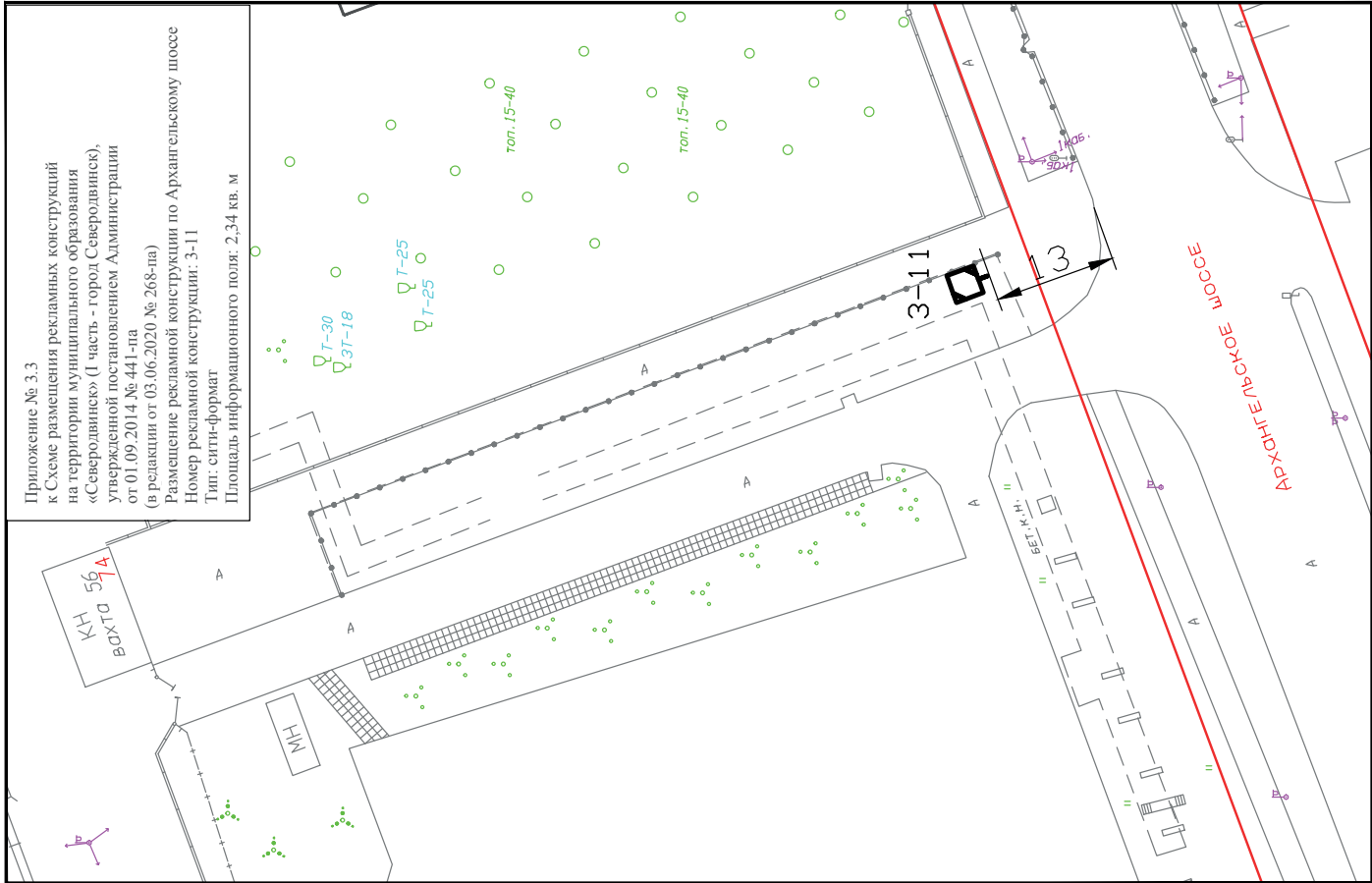

Приложение № 3.3
к Схеме размещения рекламных конструкций
на территории муниципального образования
«Северодвинск» (1 часть - город Северодвинск),
утвержденной постановлением Администрации
от 01.09.2014 № 441-па
(в редакции от 03.06.2020 № 268-па)
Размещение рекламной конструкции по Архангельскому шоссе
Номер рекламной конструкции: 3-11
Тип: ситги-формат
Площадь информационного поля: 2,34 кв. м

Приложение № 3.3

к Схеме размещения рекламных конструкций на территории муниципального образования «Северодвинск» (1 часть - город Северодвинск), утвержденной постановлением Администрации от 01.09.2014 № 441-па

(в редакции от 03.06.2020 № 268-па)

Размещение рекламной конструкции по Архангельскому шоссе

Номер рекламной конструкции: 3-13

Тип: щитовая установка

Площадь информационного поля: 18 кв. м

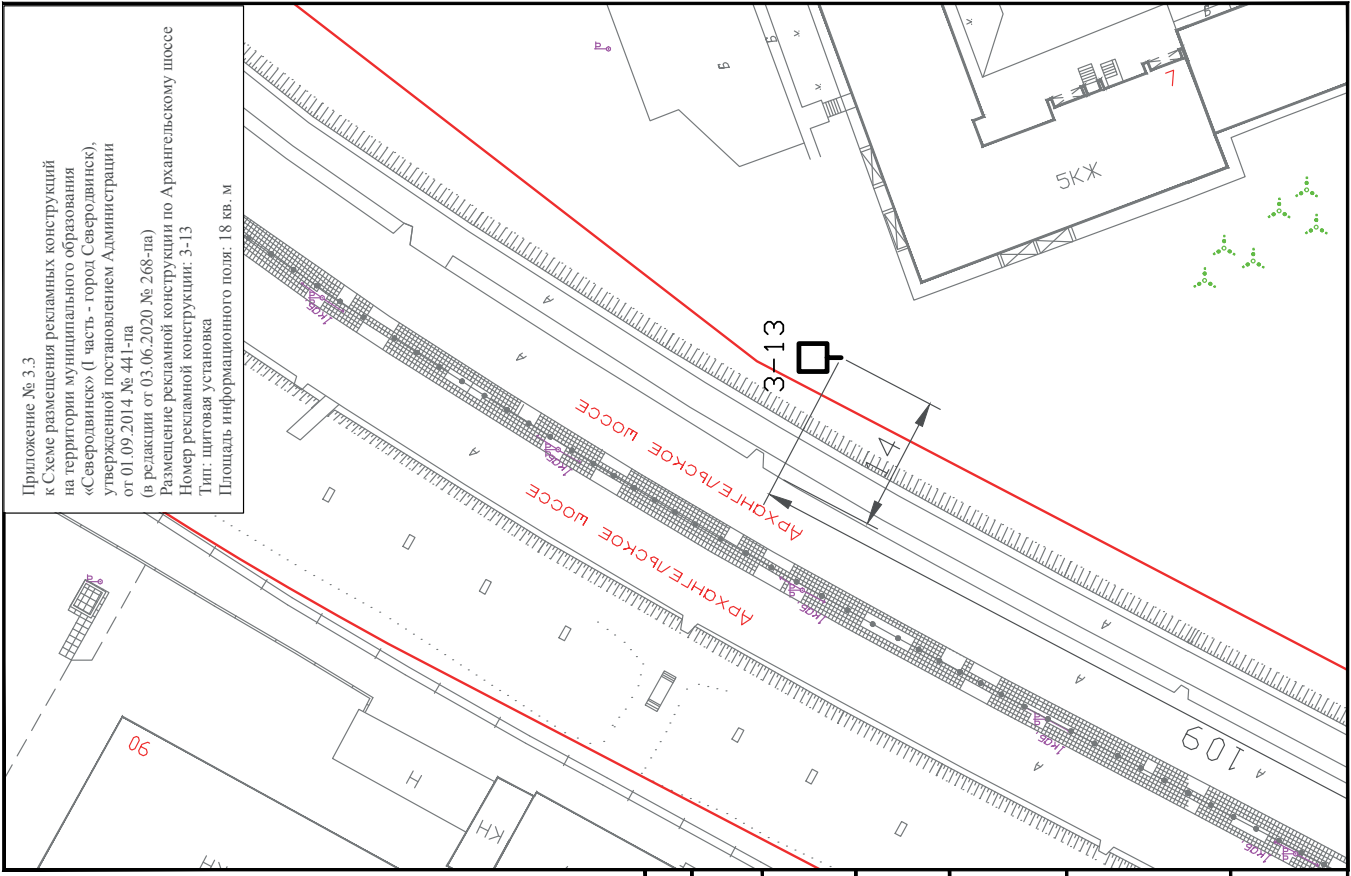

Приложение № 3.3

к Схеме размещения рекламных конструкций на территории муниципального образования «Северодвинск» (1 часть - город Северодвинск), утвержденной постановлением Администрации от 01.09.2014 № 441-па

(в редакции от 03.06.2020 № 268-па)

Размещение рекламной конструкции по Архангельскому шоссе

Номер рекламной конструкции: 3-12

Тип: щитовая установка

Площадь информационного поля: 18 кв. м

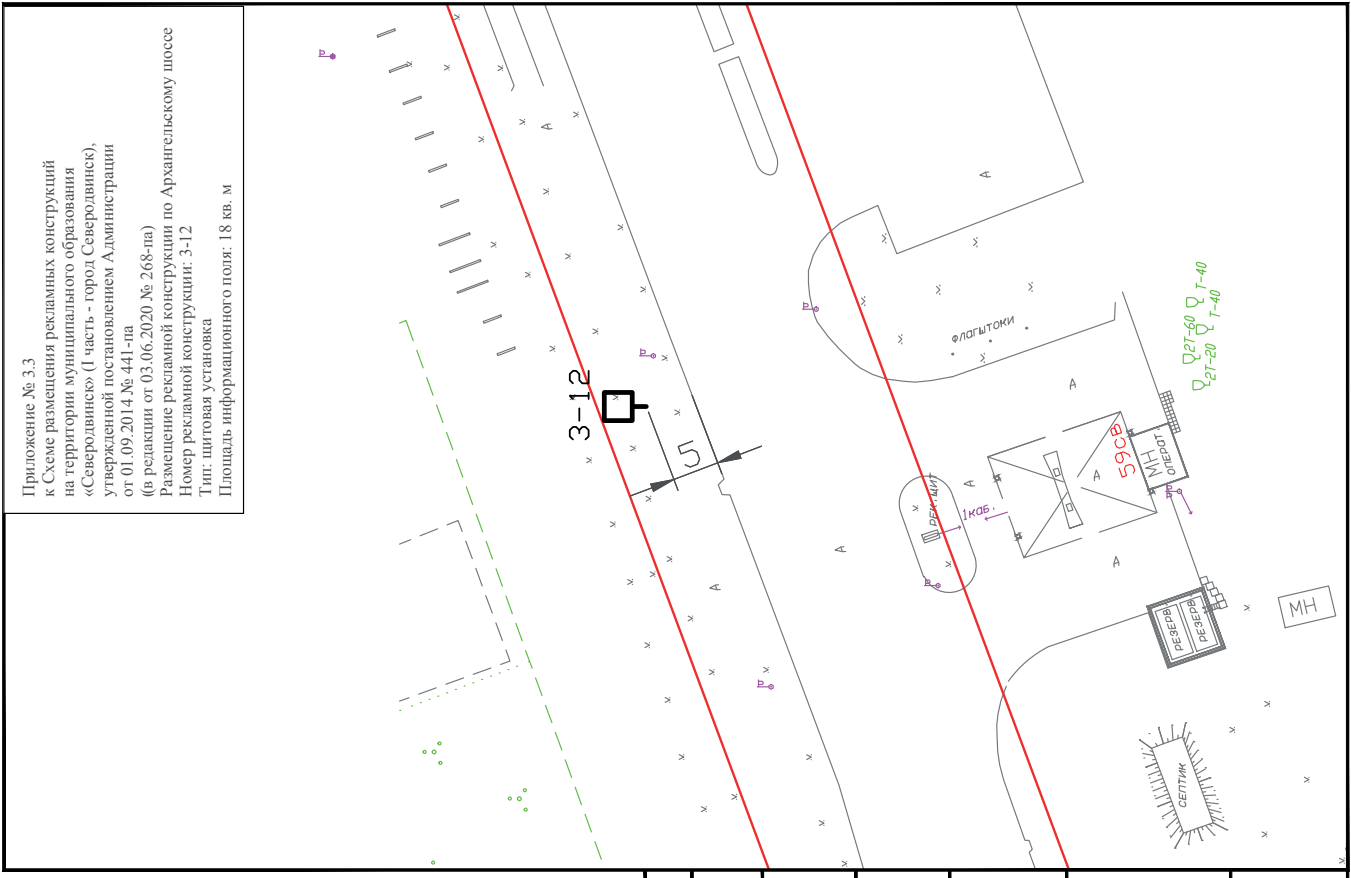

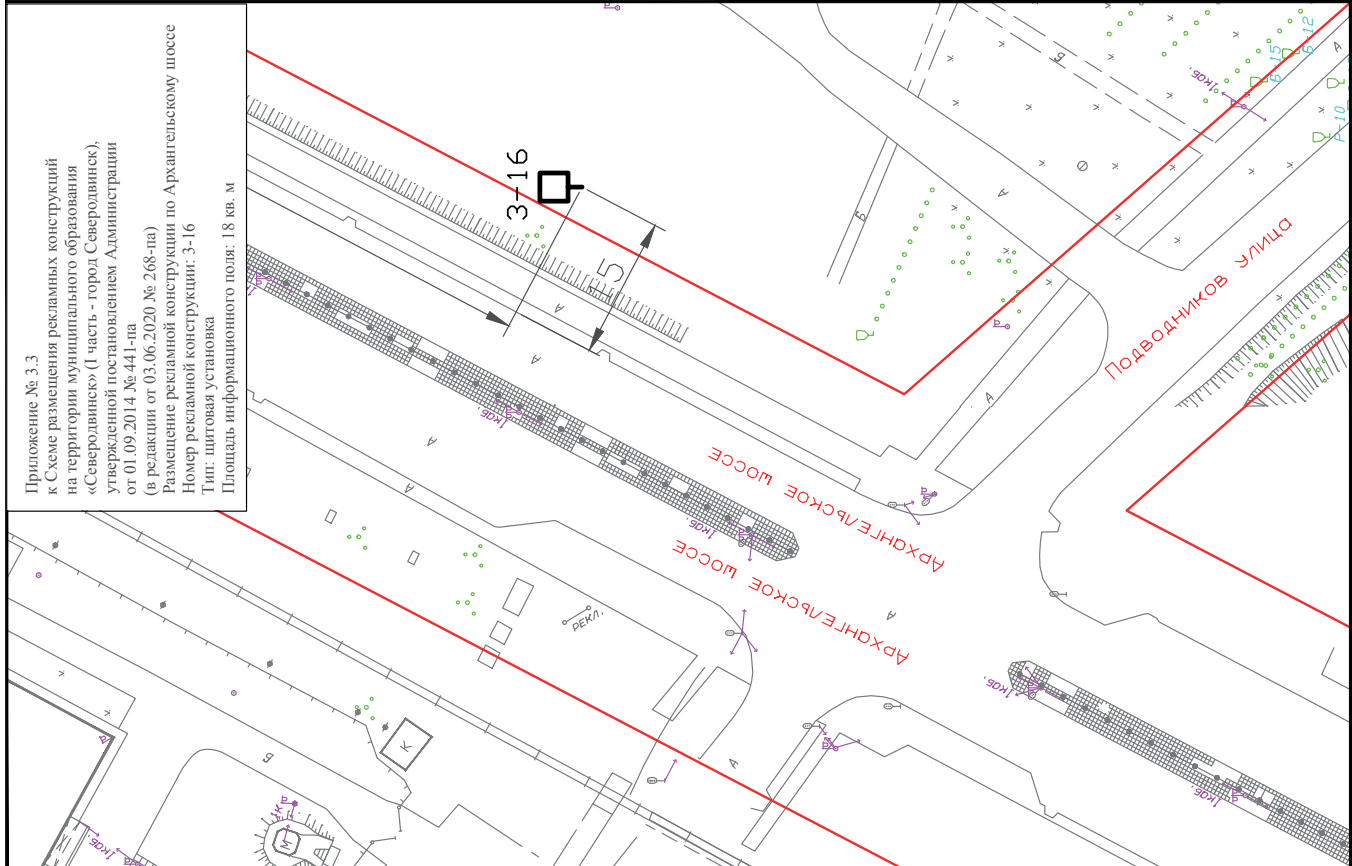

Приложение № 3.3
к Схеме размещения рекламных конструкций
на территории муниципального образования
«Северодвинск» (1 часть - город Северодвинск),
утвержденной постановлением Администрации
от 01.09.2014 № 441-на
(в редакции от 03.06.2020 № 268-па)
Размещение рекламной конструкции по Архангельскому шоссе
Номер рекламной конструкции: 3-14
Тип: щитовая установка
Площадь информационного поля: 18 кв. м

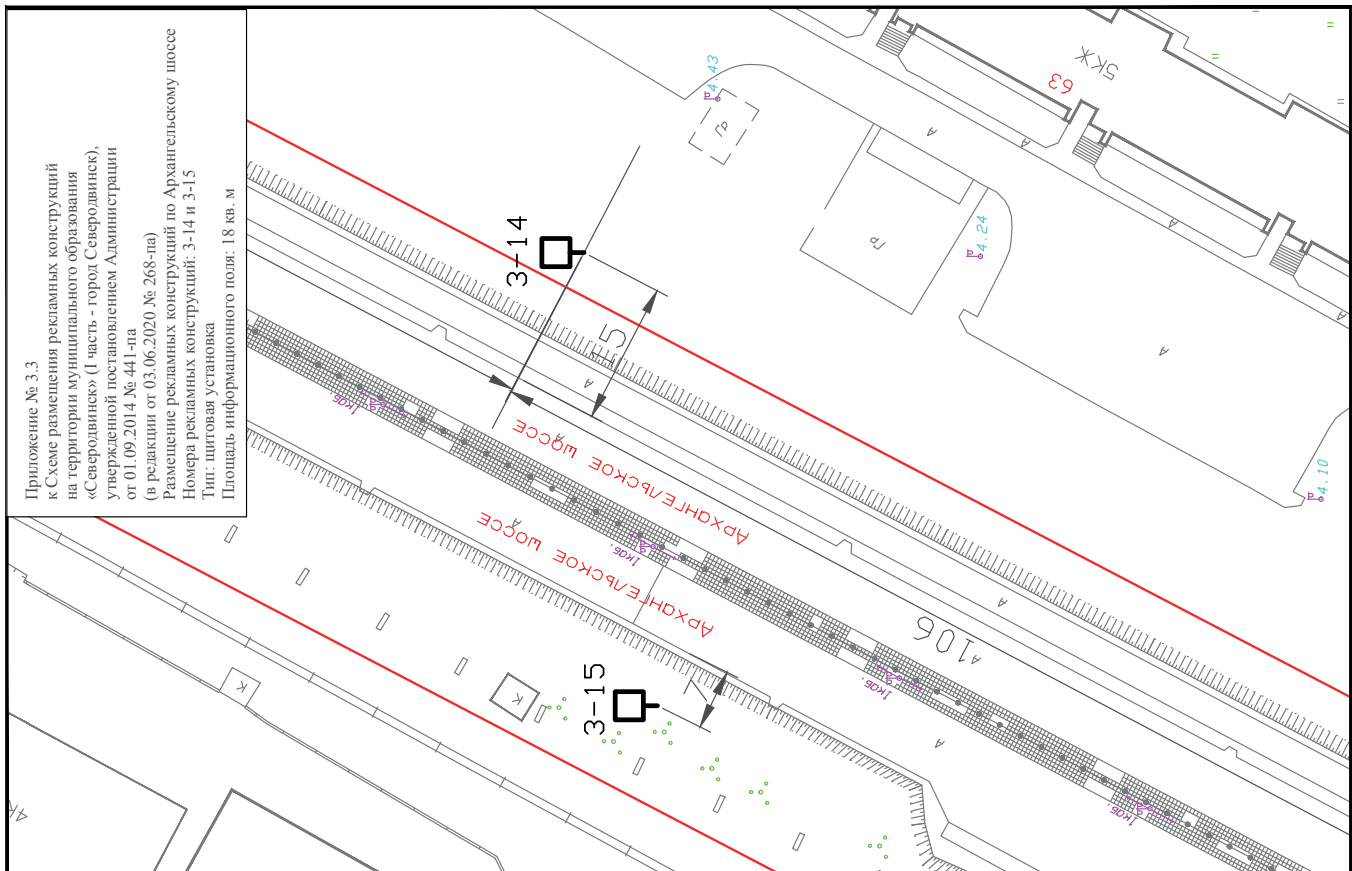

Приложение № 3.3
к Схеме размещения рекламных конструкций
на территории муниципального образования
«Северодвинск» (1 часть - город Северодвинск),
утвержденной постановлением Администрации
от 01.09.2014 № 441-на
(в редакции от 03.06.2020 № 268-па)
Размещение рекламных конструкций по Архангельскому шоссе
Номера рекламных конструкций: 3-14 и 3-15
Тип: щитовая установка
Площадь информационного поля: 18 кв. м

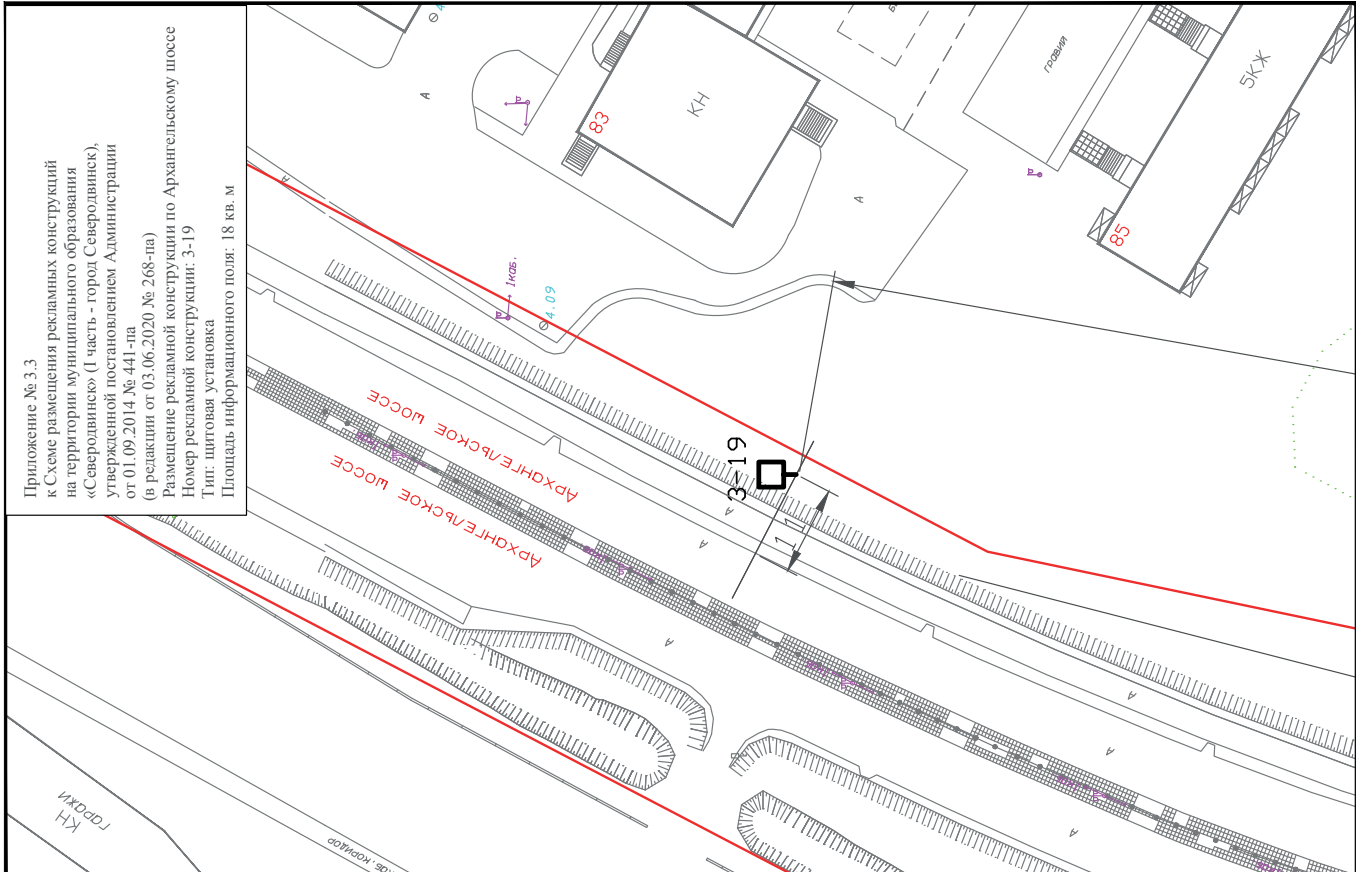

Приложение № 3.3

к Схеме размещения рекламных конструкций на территории муниципального образования «Северодвинск» (1 часть - город Северодвинск), утвержденной постановлением Администрации от 01.09.2014 № 441-па
 (в редакции от 03.06.2020 № 268-па)
 Размещение рекламной конструкции по Архангельскому шоссе
 Номер рекламной конструкции: 3-19
 Тип: щитовая установка
 Площадь информационного поля: 18 кв. м

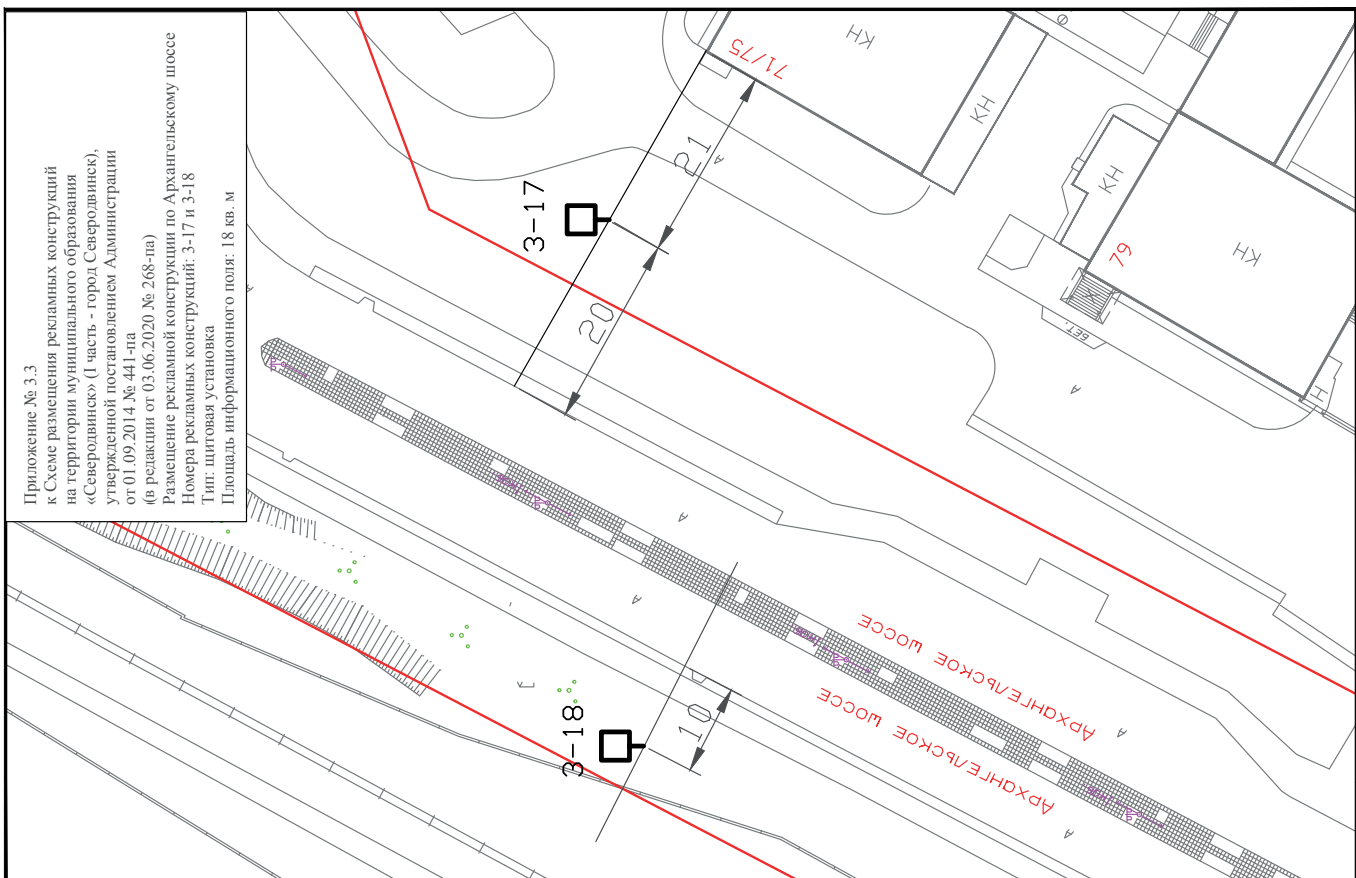

Приложение № 3.3

к Схеме размещения рекламных конструкций на территории муниципального образования «Северодвинск» (1 часть - город Северодвинск), утвержденной постановлением Администрации от 01.09.2014 № 441-па
 (в редакции от 03.06.2020 № 268-па)
 Размещение рекламной конструкции по Архангельскому шоссе
 Номера рекламных конструкций: 3-17 и 3-18
 Тип: щитовая установка
 Площадь информационного поля: 18 кв. м

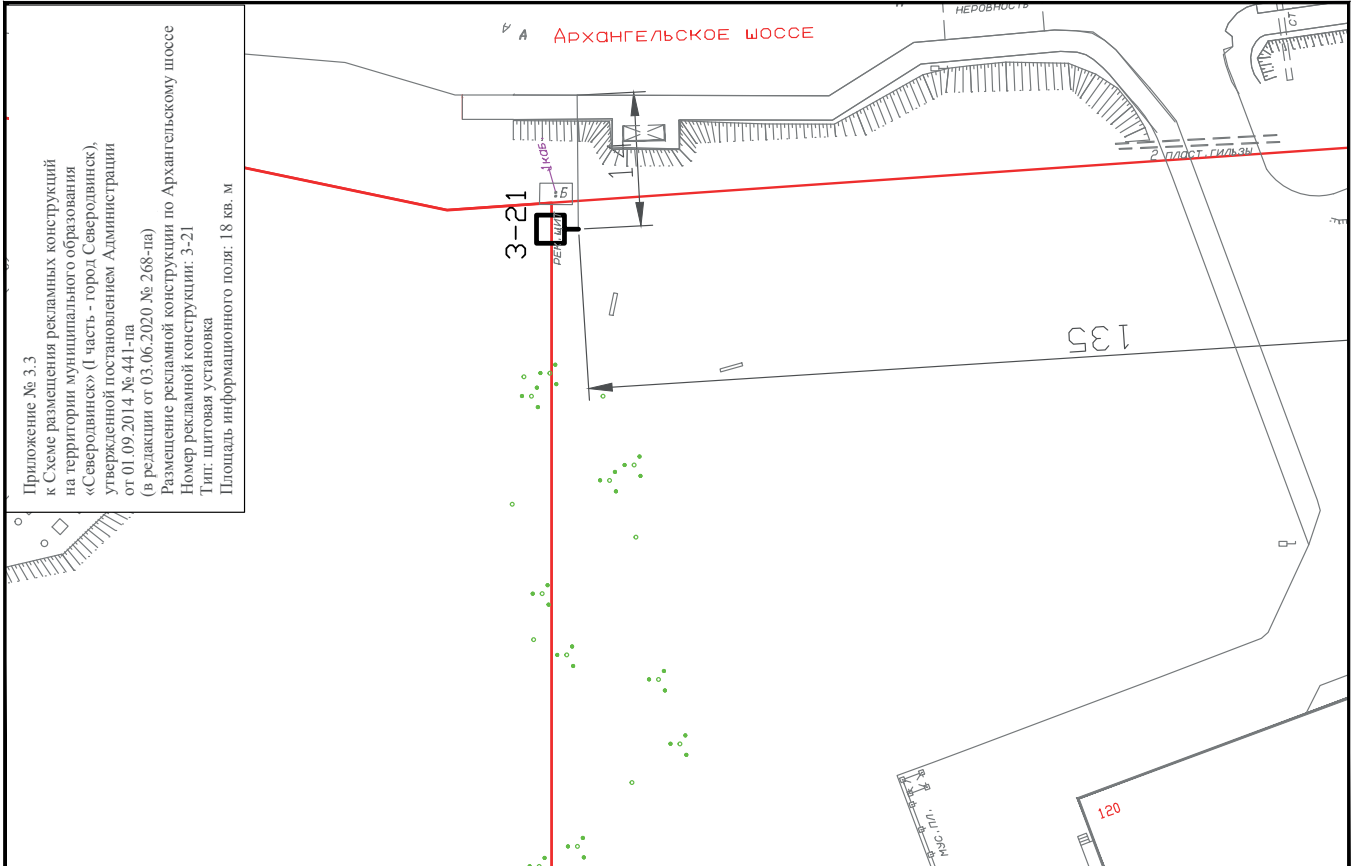

Приложение № 3.3
к Схеме размещения рекламных конструкций
на территории муниципального образования
«Северодвинск» (1 часть - город Северодвинск),
утвержденной постановлением Администрации
от 01.09.2014 № 441-па
(в редакции от 03.06.2020 № 268-па)
Размещение рекламной конструкции по Архангельскому шоссе
Номер рекламной конструкции: 3-21
Тип: щитовая установка
Площадь информационного поля: 18 кв. м

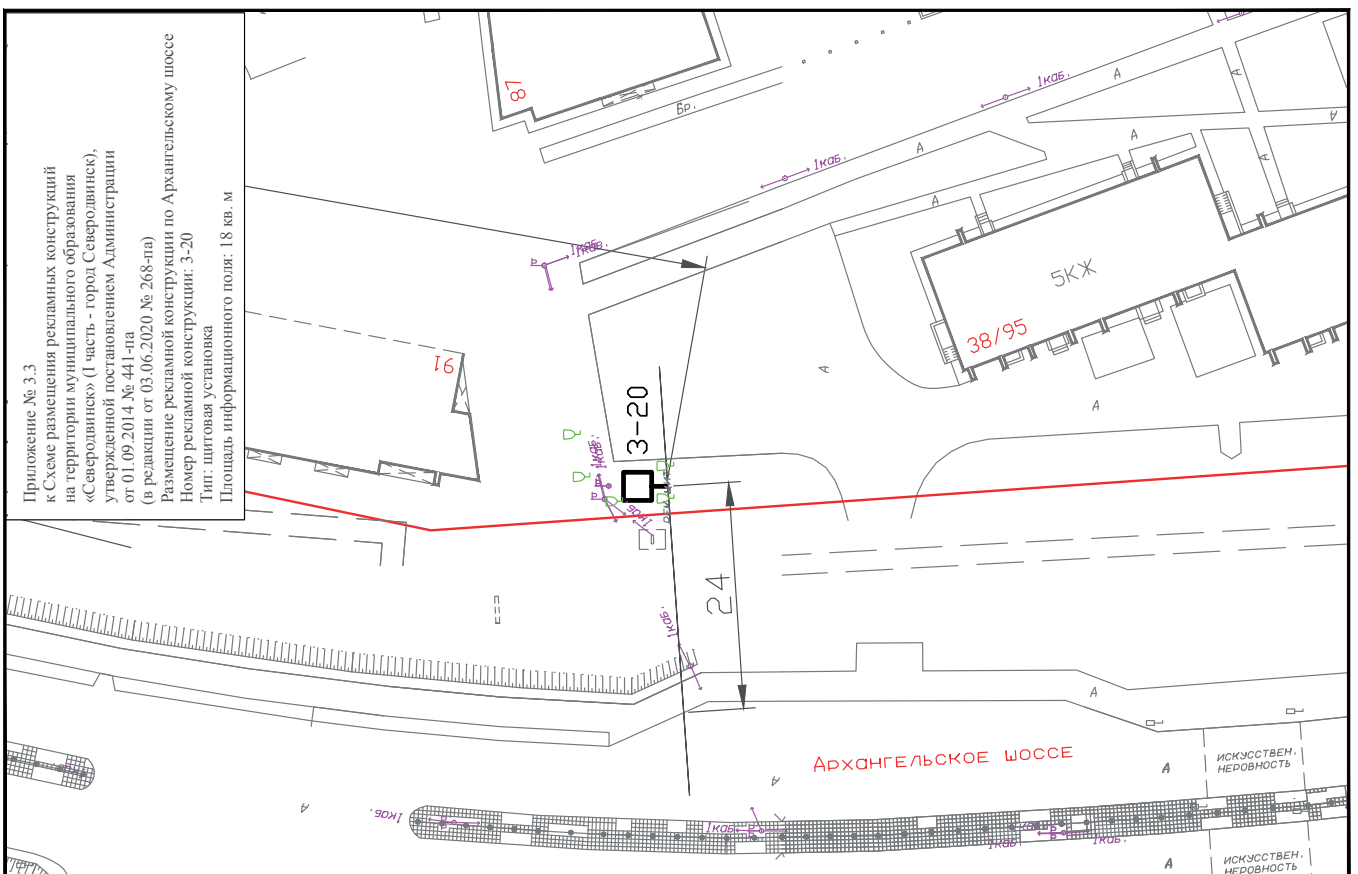
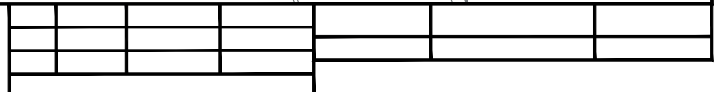

Приложение № 3.3
к Схеме размещения рекламных конструкций
на территории муниципального образования
«Северодвинск» (1 часть - город Северодвинск),
утвержденной постановлением Администрации
от 01.09.2014 № 441-па
(в редакции от 03.06.2020 № 268-па)
Размещение рекламной конструкции по Архангельскому шоссе
Номер рекламной конструкции: 3-20
Тип: щитовая установка
Площадь информационного поля: 18 кв. м

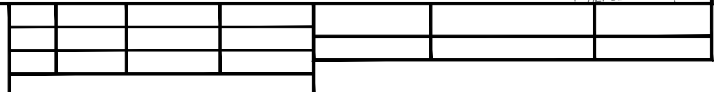

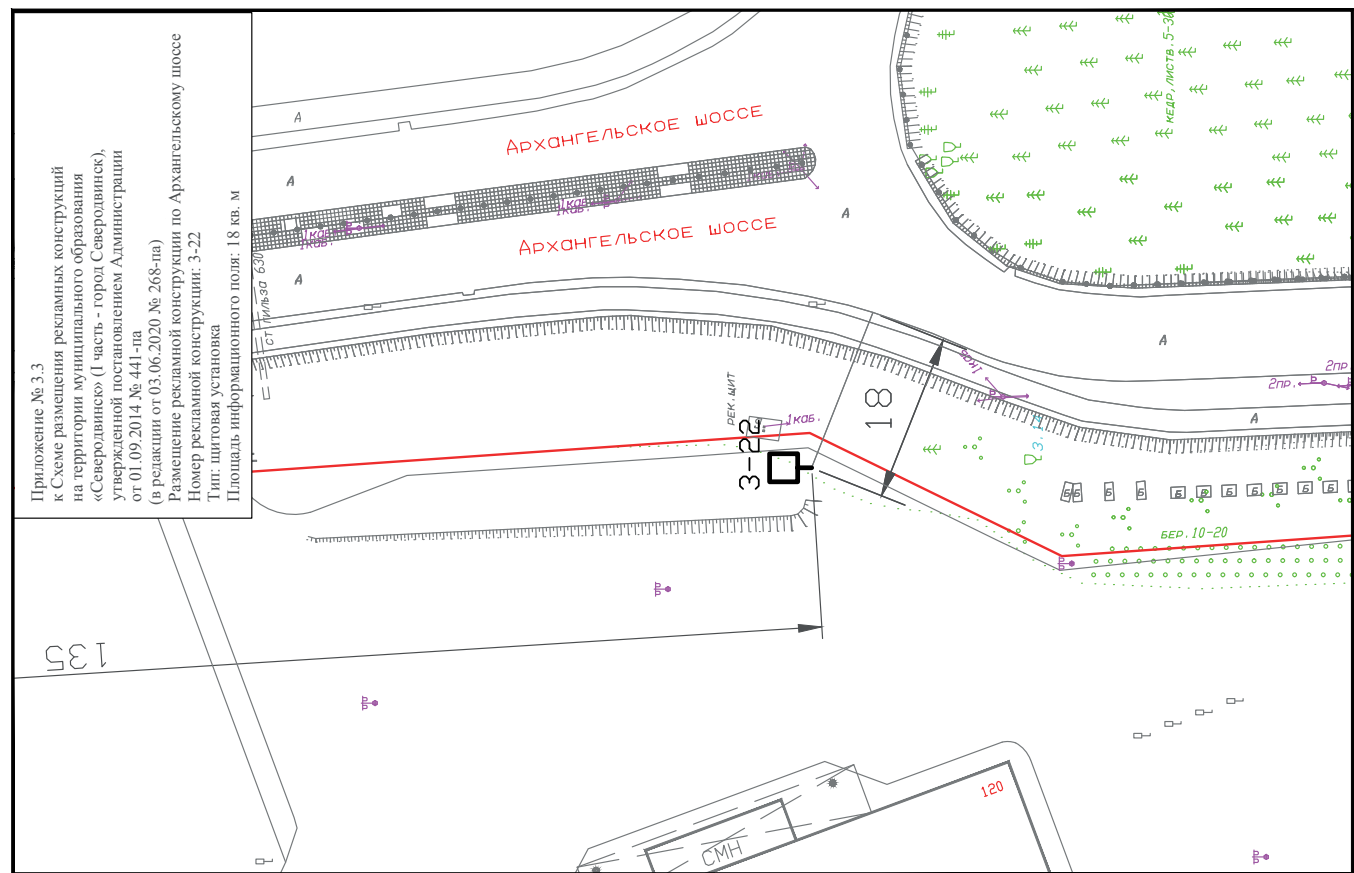
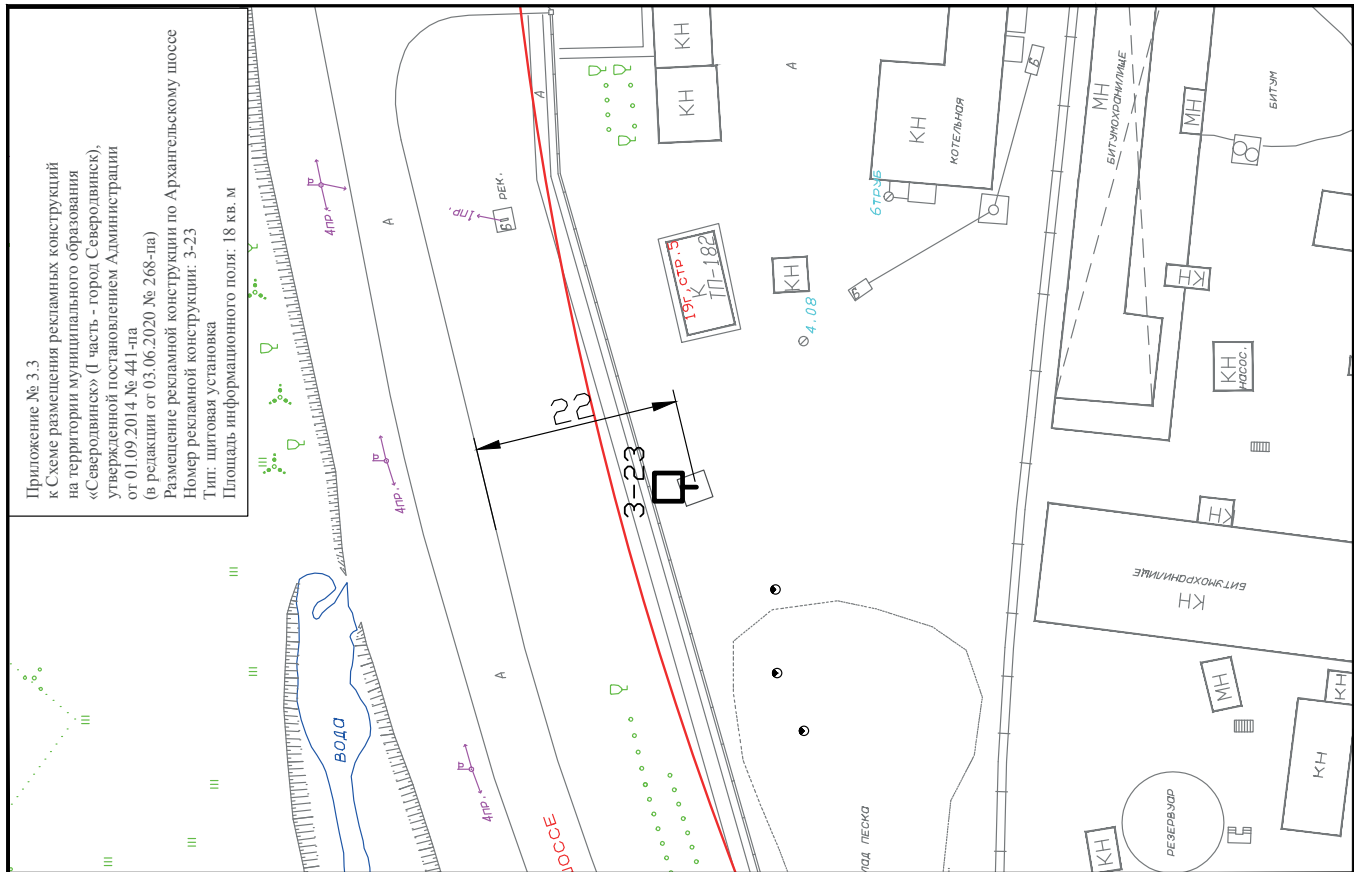

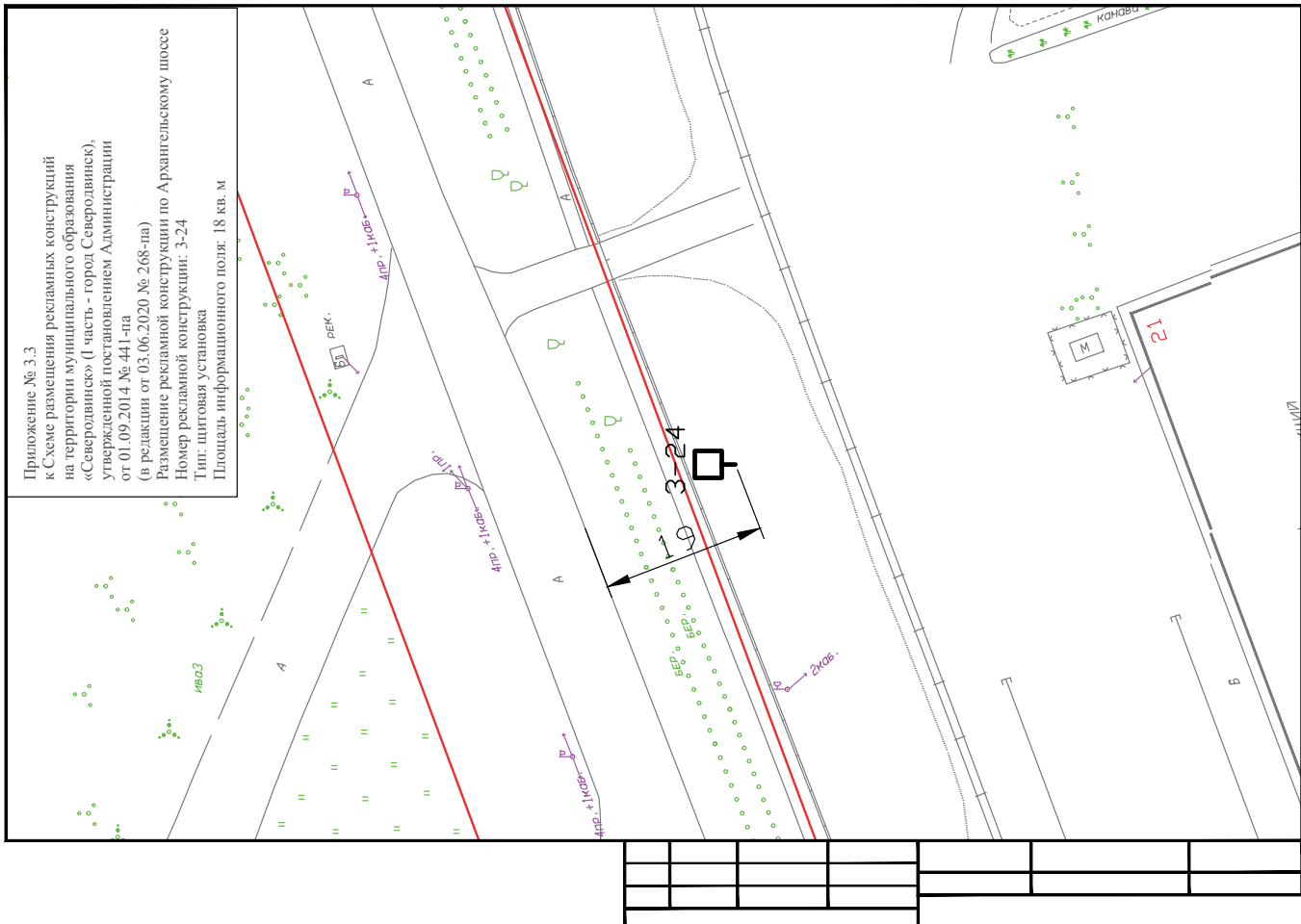

Приложение № 3.3
к Схеме размещения рекламных конструкций
на территории муниципального образования
«Северодвинск» (1 часть - город Северодвинск),
утвержденной постановлением Администрации
от 01.09.2014 № 441-па
(в редакции от 03.06.2020 № 268-па)
Размещение рекламной конструкции по Архангельскому шоссе
Номер рекламной конструкции: 3-24
Тип: щитовая установка
Площадь информационного поля: 18 кв. м

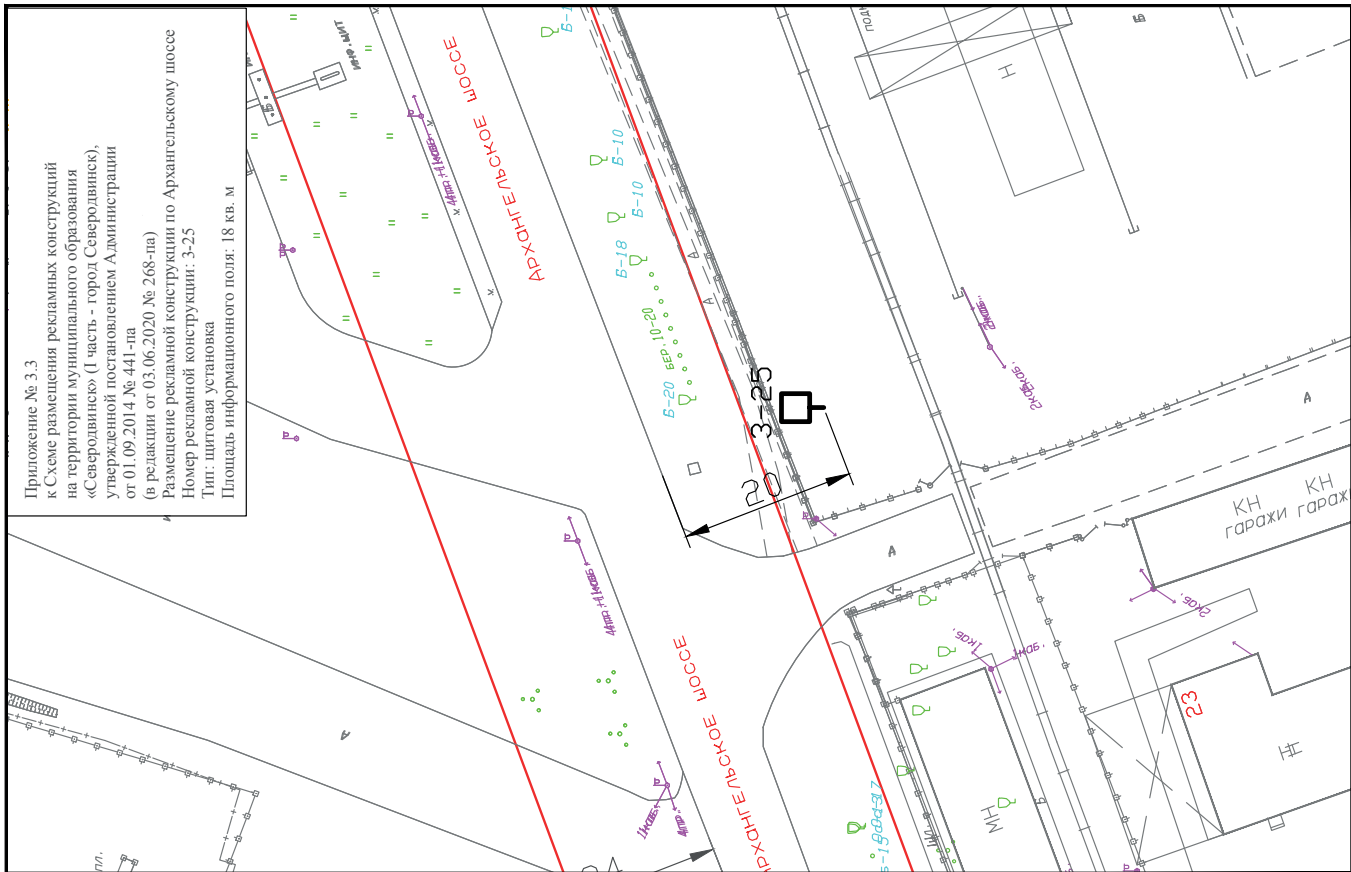

Приложение № 3.3
к Схеме размещения рекламных конструкций
на территории муниципального образования
«Северодвинск» (1 часть - город Северодвинск),
утвержденной постановлением Администрации
от 01.09.2014 № 441-па
(в редакции от 03.06.2020 № 268-па)
Размещение рекламной конструкции по Архангельскому шоссе
Номер рекламной конструкции: 3-25
Тип: щитовая установка
Площадь информационного поля: 18 кв. м

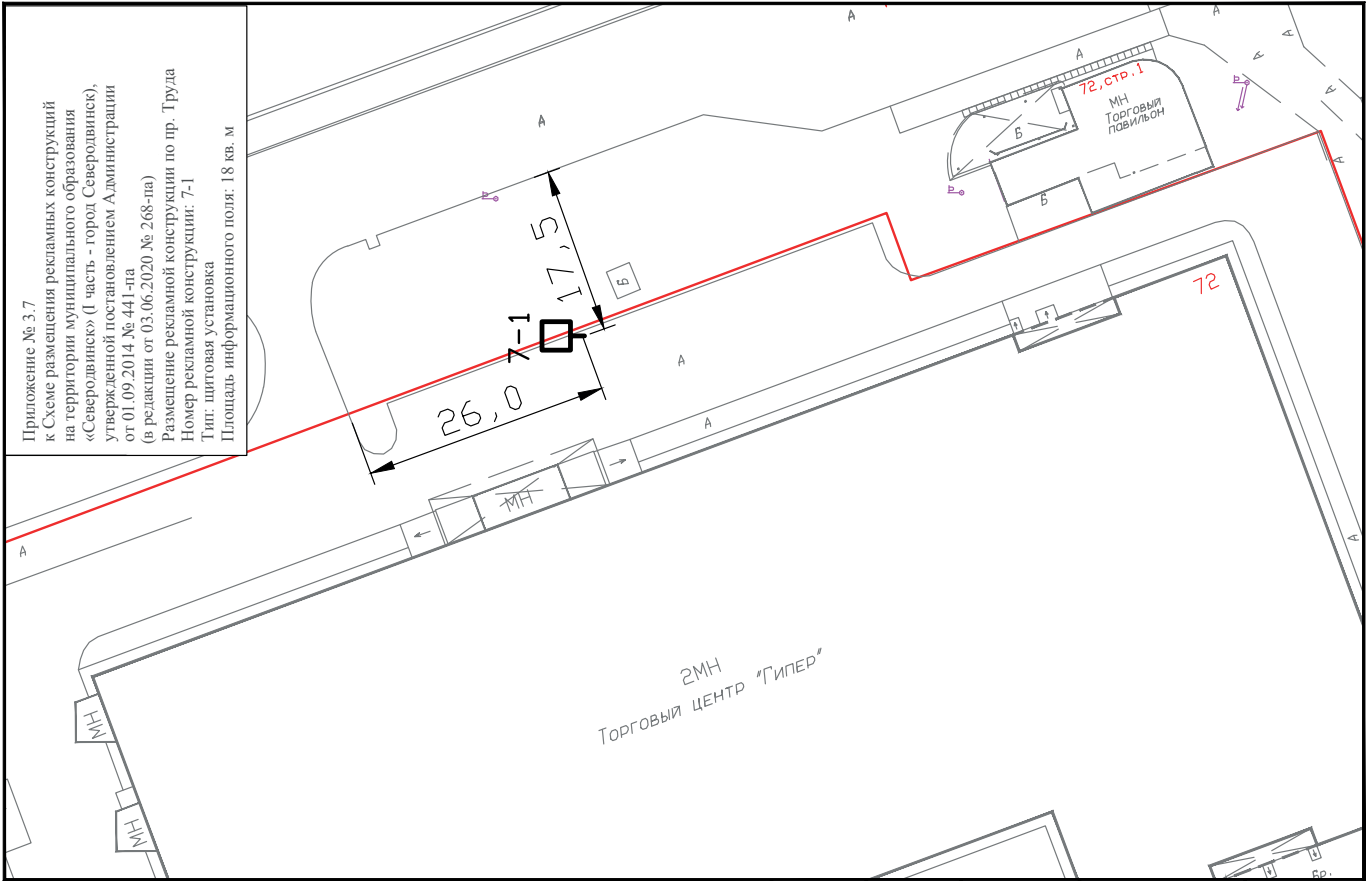

Приложение № 3.7
к Схеме размещения рекламных конструкций
на территории муниципального образования
«Северодвинск» (1 часть - город Северодвинск),
утвержденной постановлением Администрации
от 01.09.2014 № 441-па
(в редакции от 03.06.2020 № 268-па)
Размещение рекламной конструкции по пр. Труда
Номер рекламной конструкции: 7-1
Тип: щитовая установка
Площадь информационного поля: 18 кв. м

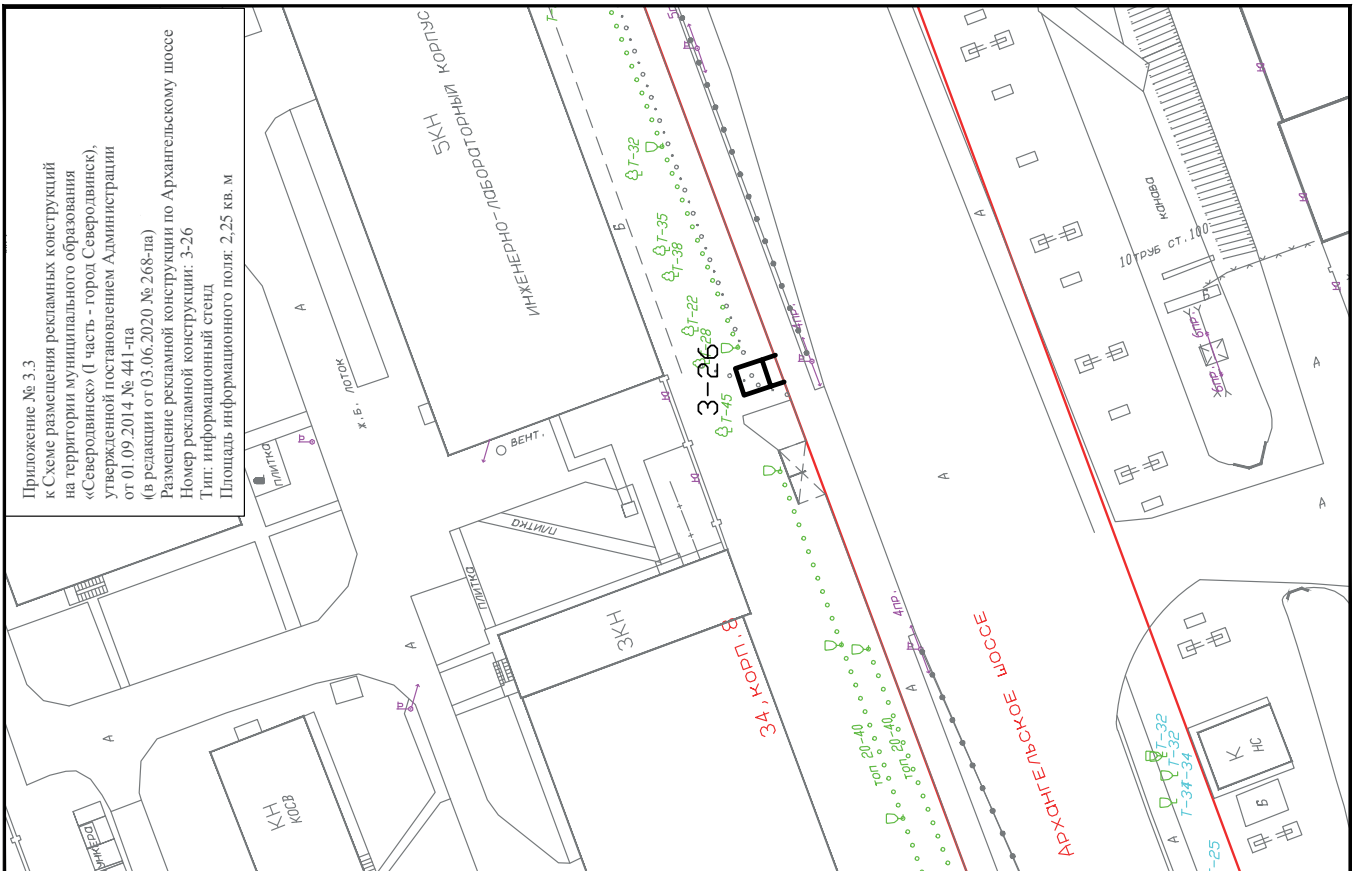

Приложение № 3.3
к Схеме размещения рекламных конструкций
на территории муниципального образования
«Северодвинск» (1 часть - город Северодвинск),
утвержденной постановлением Администрации
от 01.09.2014 № 441-па
(в редакции от 03.06.2020 № 268-па)
Размещение рекламной конструкции по Архангельскому шоссе
Номер рекламной конструкции: 3-26
Тип: информационный щит
Площадь информационного поля: 2,25 кв. м

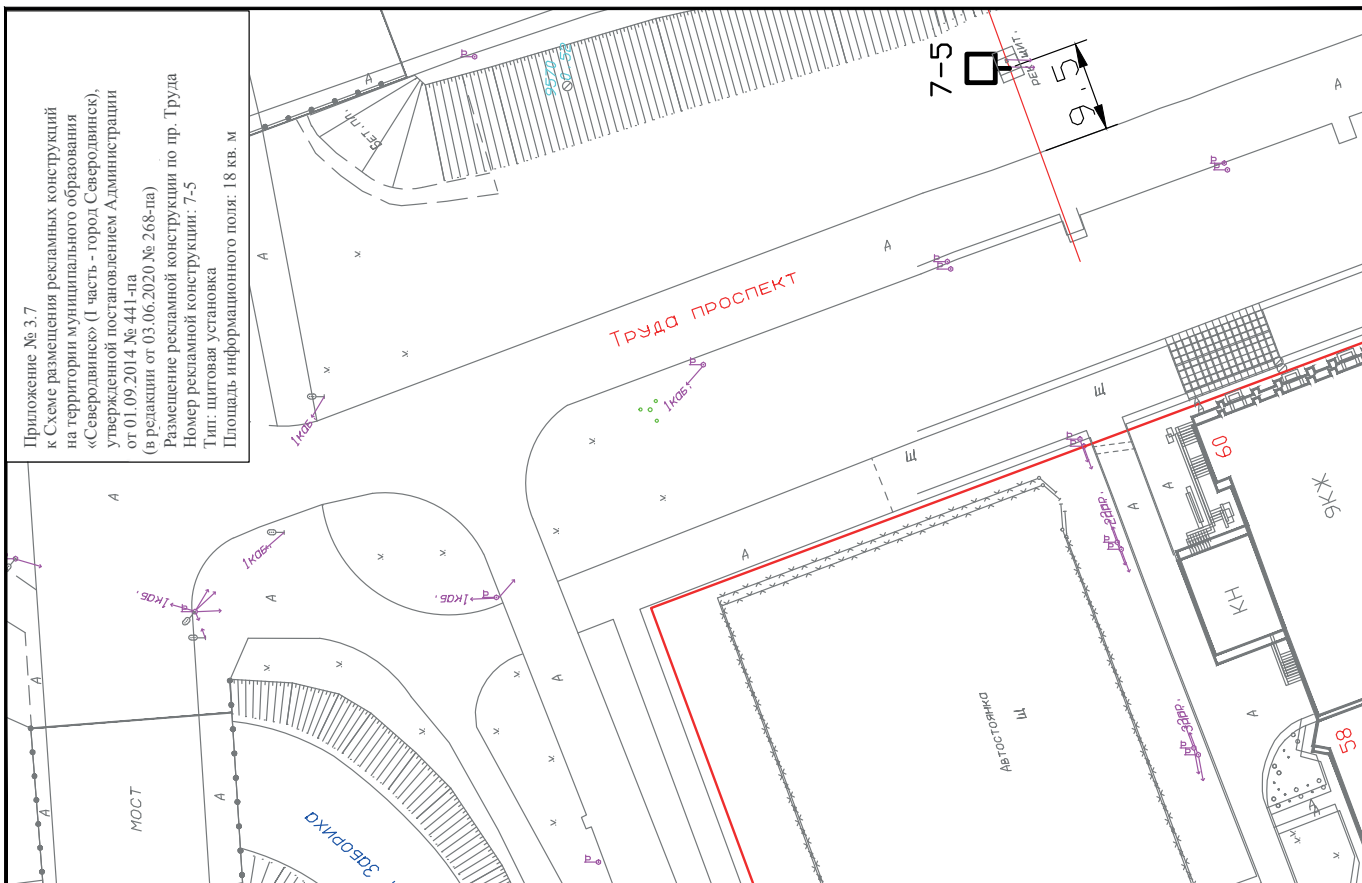

Приложение № 3.7
к Схеме размещения рекламных конструкций
на территории муниципального образования
«Северодвинск» (1 часть - город Северодвинск),
утвержденной постановлением Администрации
от 01.09.2014 № 441-па
(в редакции от 03.06.2020 № 268-па)
Размещение рекламной конструкции по пр. Труда
Номер рекламной конструкции: 7-5
Тип: щитовая установка
Площадь информационного поля: 18 кв. м

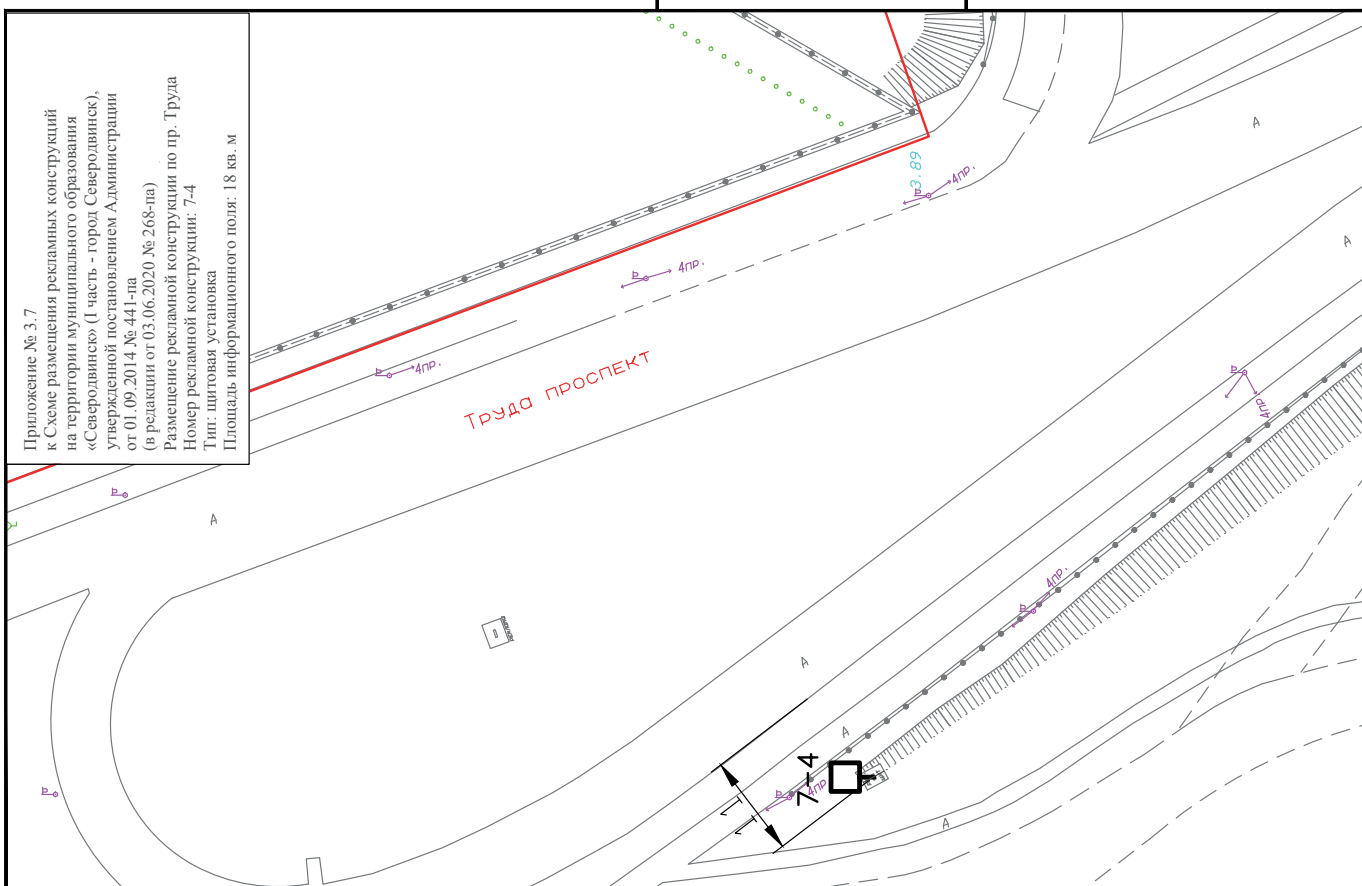

Приложение № 3.7
к Схеме размещения рекламных конструкций
на территории муниципального образования
«Северодвинск» (1 часть - город Северодвинск),
утвержденной постановлением Администрации
от 01.09.2014 № 441-па
(в редакции от 03.06.2020 № 268-па)
Размещение рекламной конструкции по пр. Труда
Номер рекламной конструкции: 7-4
Тип: щитовая установка
Площадь информационного поля: 18 кв. м

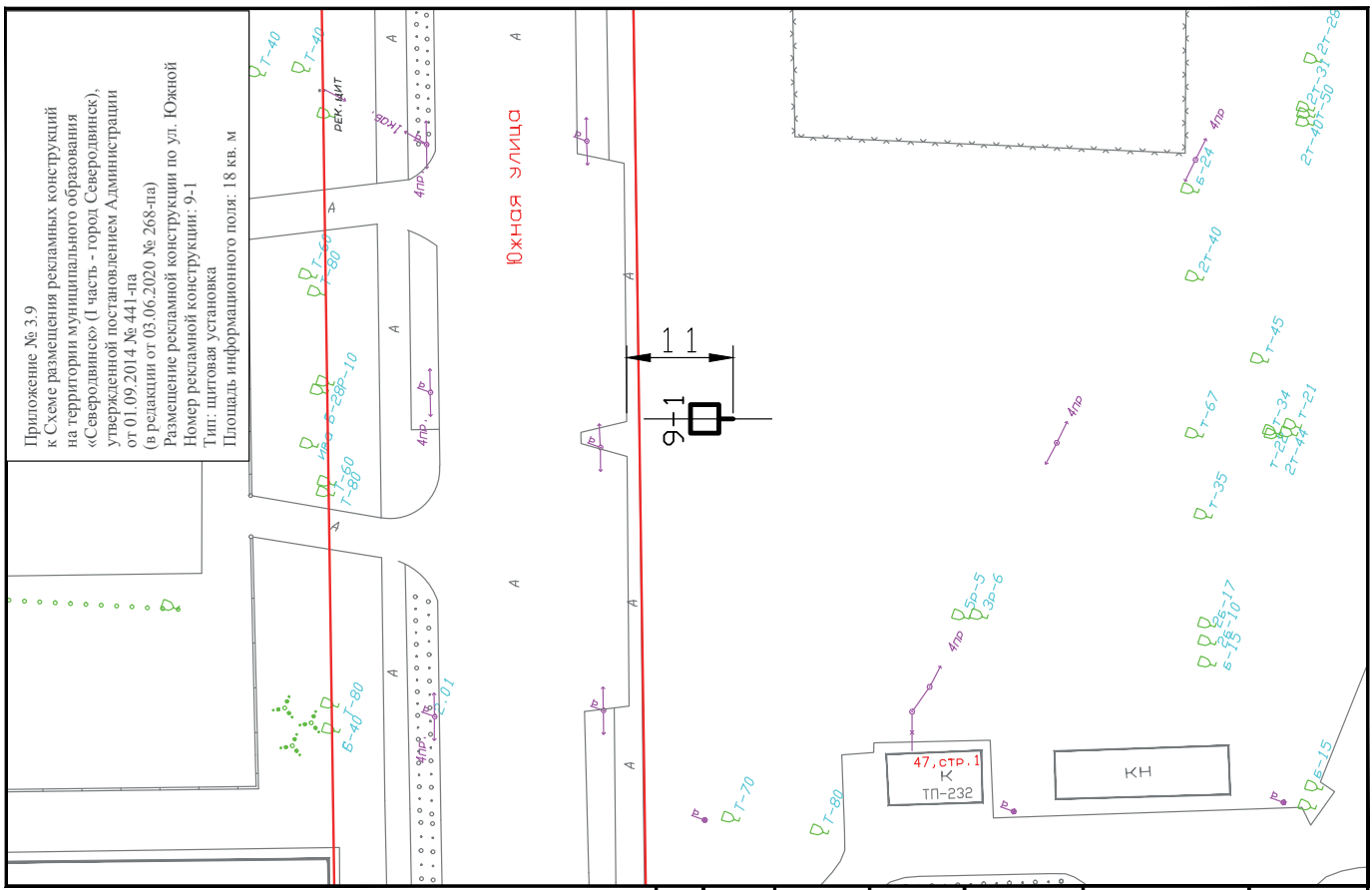

Приложение № 3.9
к Схеме размещения рекламных конструкций
на территории муниципального образования
«Северодвинск» (1 часть - город Северодвинск),
утвержденной постановлением Администрации
от 01.09.2014 № 441-на
(в редакции от 03.06.2020 № 268-па)
Размещение рекламной конструкции по ул. Южной
Номер рекламной конструкции: 9-1
Тип: щитовая установка
Площадь информационного поля: 18 кв. м

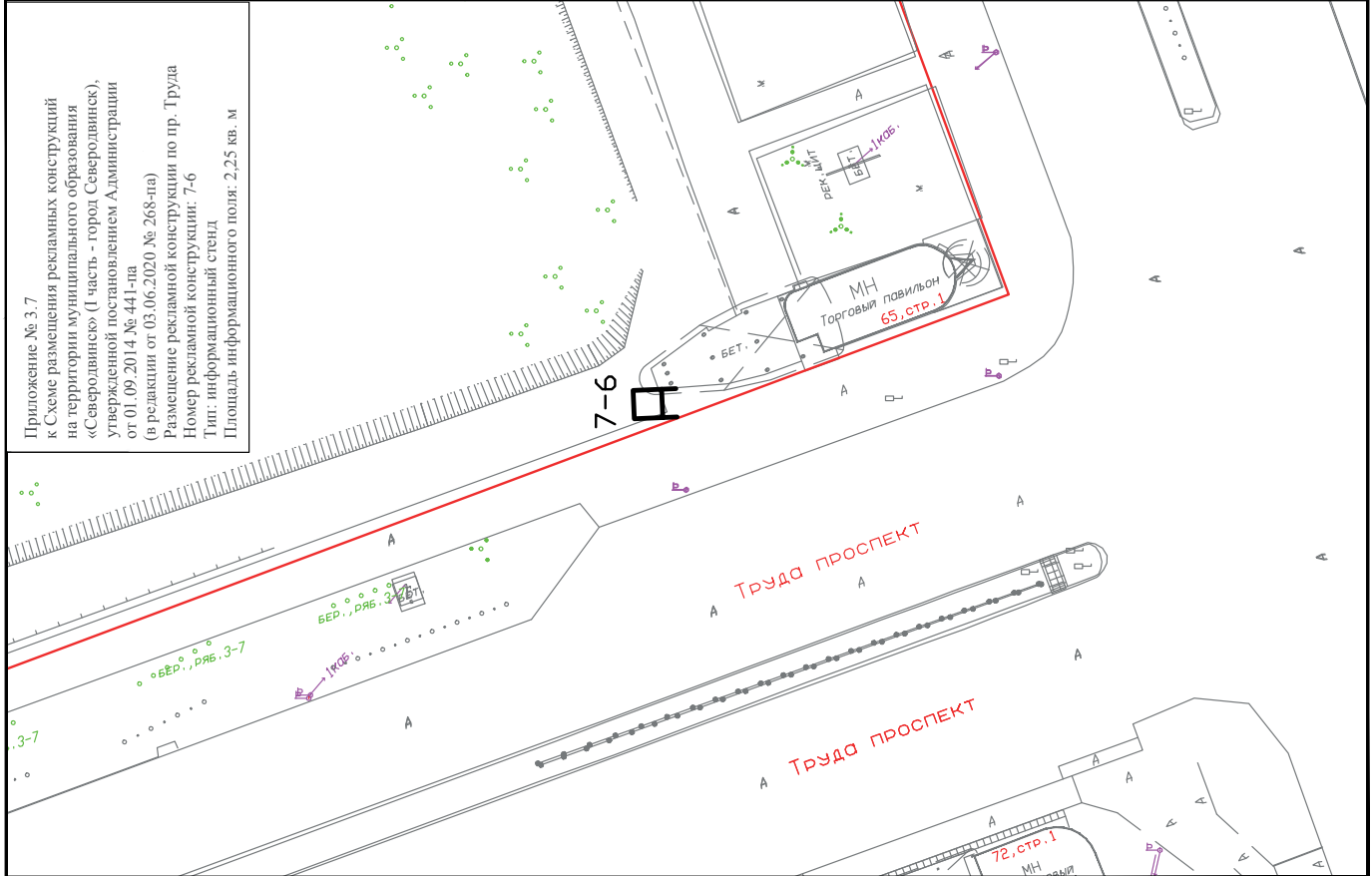

Приложение № 3.7
к Схеме размещения рекламных конструкций
на территории муниципального образования
«Северодвинск» (1 часть - город Северодвинск),
утвержденной постановлением Администрации
от 01.09.2014 № 441-на
(в редакции от 03.06.2020 № 268-па)
Размещение рекламной конструкции по пр. Труда
Номер рекламной конструкции: 7-6
Тип: информационный стенд
Площадь информационного поля: 2,25 кв. м

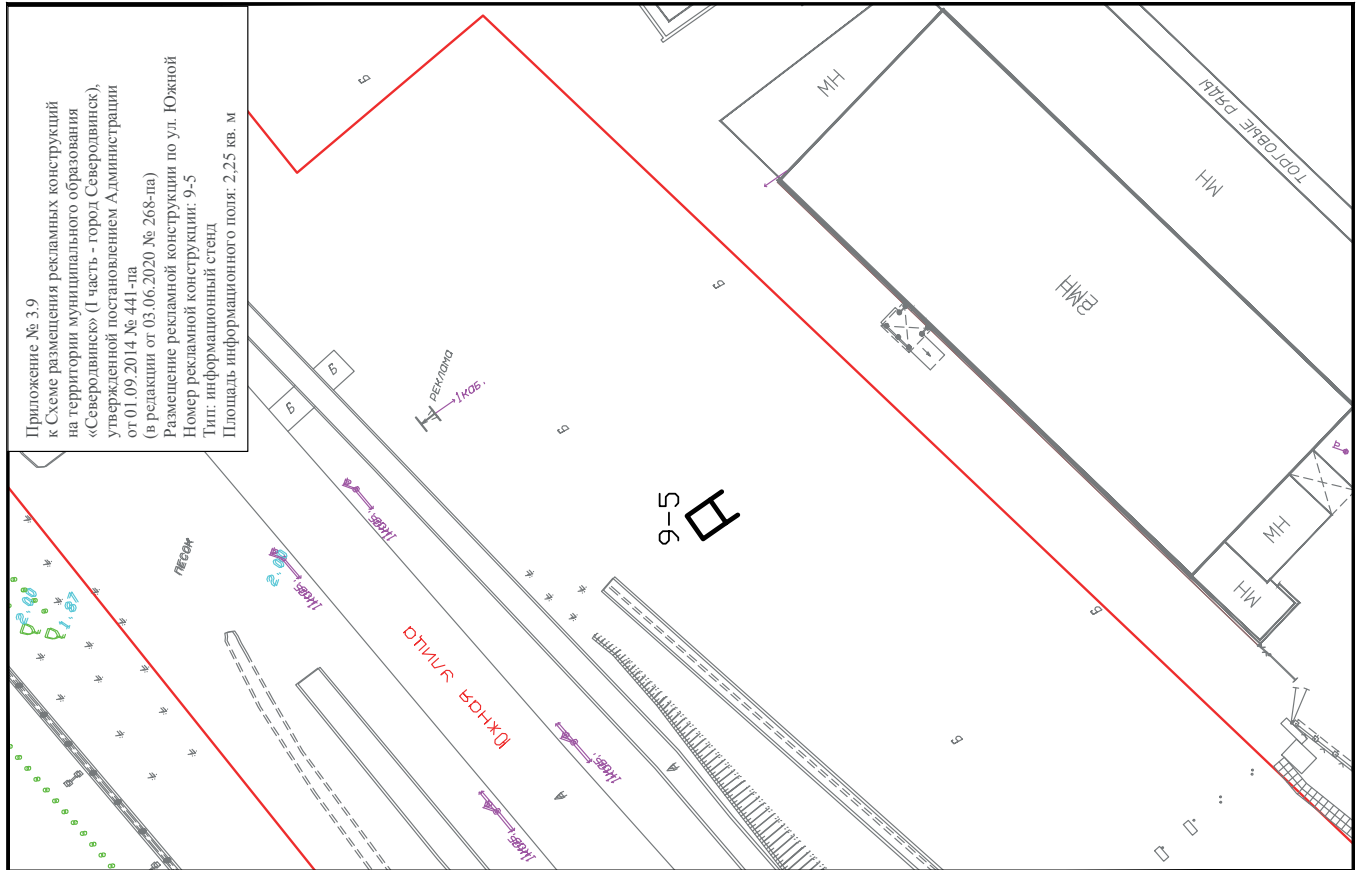

Приложение № 3.9
к Схеме размещения рекламных конструкций
на территории муниципального образования
«Северодвинск» (1 часть - город Северодвинск),
утвержденной постановлением Администрации
от 01.09.2014 № 441-па
(в редакции от 03.06.2020 № 268-па)
Размещение рекламной конструкции по ул. Южной
Номер рекламной конструкции: 9-5
Тип: информационный стенд
Площадь информационного поля: 2,25 кв. м

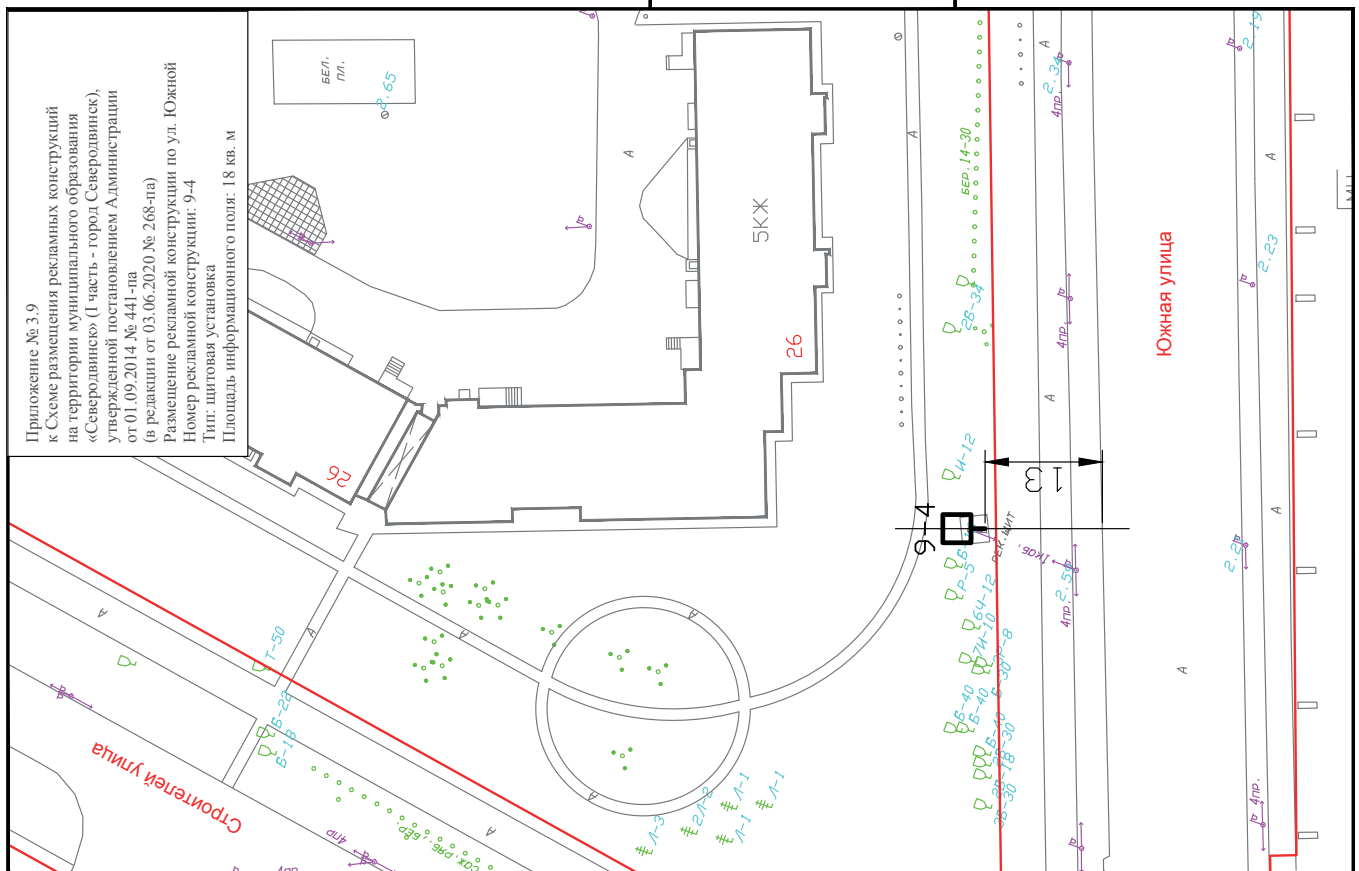

Приложение № 3.9
к Схеме размещения рекламных конструкций
на территории муниципального образования
«Северодвинск» (1 часть - город Северодвинск),
утвержденной постановлением Администрации
от 01.09.2014 № 441-па
(в редакции от 03.06.2020 № 268-па)
Размещение рекламной конструкции по ул. Южной
Номер рекламной конструкции: 9-4
Тип: щитовая установка
Площадь информационного поля: 18 кв. м

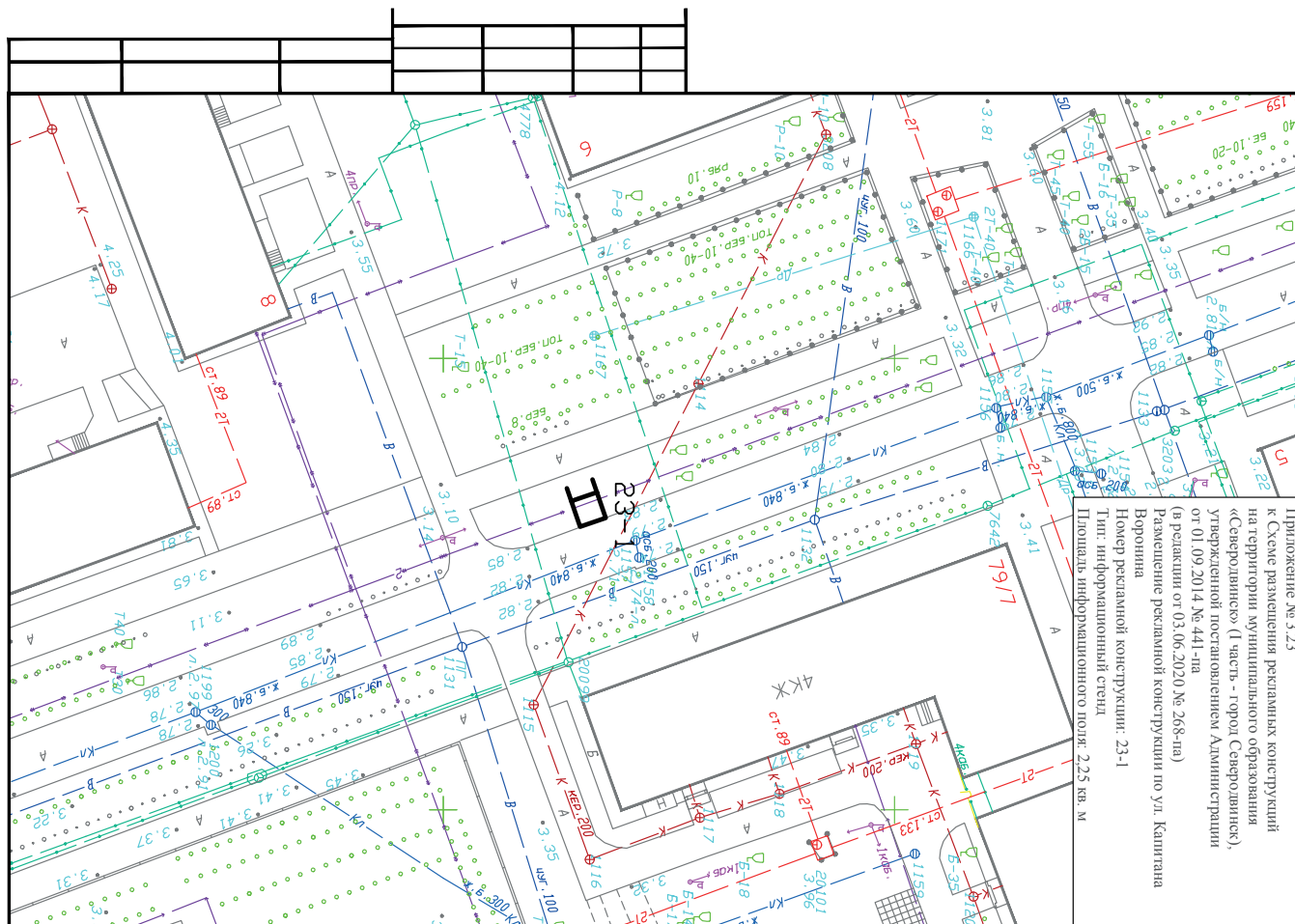

Городской округ Архангельской области «Северодвинск»
АДМИНИСТРАЦИЯ СЕВЕРОВДВИНСКА
ПОСТАНОВЛЕНИЕ

от 16.06.2020 № 284-па
г. Северодвинск Архангельской области

О ВНЕСЕНИИ ИЗМЕНЕНИЙ В ПОСТАНОВЛЕНИЕ АДМИНИСТРАЦИИ СЕВЕРОВДВИНСКА ОТ 27.01.2014 № 29-ПА (В РЕДАКЦИИ ОТ 27.11.2018)

В целях приведения муниципального правового акта в соответствие с законодательством Российской Федерации

ПОСТАНОВЛЯЮ:

1. Внести в постановление Администрации Северодвинска от 27.01.2014 № 29-па (в редакции от 27.11.2018) «Об утверждении административного регламента предоставления муниципальной услуги «Прием заявлений, постановка на учет и зачисление детей в образовательные учреждения, реализующие основную образовательную программу дошкольного образования (детские сады)» изменение, изложив наименование постановления в следующей редакции:

«Об утверждении административного регламента предоставления муниципальной услуги «Постановка на учет и направление детей в образовательные учреждения, реализующие образовательные программы дошкольного образования».

2. Внести в административный регламент предоставления муниципальной услуги «Прием заявлений, постановка на учет и зачисление детей в образовательные учреждения, реализующие основную образовательную программу дошкольного образования (детские сады)», утвержденный постановлением Администрации Северодвинска от 27.01.2014 № 29-па (в редакции от 27.11.2018), изменения, изложив его в прилагаемой

редакции.

3. Отделу по связям со средствами массовой информации Администрации Северодвинска опубликовать (обнародовать) настоящее постановление в бюллетене нормативно-правовых актов муниципального образования «Северодвинск» «Вполне официально» и разместить на официальном интернет-сайте Администрации Северодвинска.

Глава Северодвинска И.В. Скубенко

УТВЕРЖДЕН
постановлением Администрации Северодвинска
от 27.01.2014 № 29-па (в редакции от 16.06.2020 № 284-па)

АДМИНИСТРАТИВНЫЙ РЕГЛАМЕНТ предоставления муниципальной услуги «Постановка на учет и направление детей в образовательные учреждения, реализующие образовательные программы дошкольного образования»

1. Общие положения

1.1. Предмет регулирования административного регламента

1.1.1. Настоящий административный регламент (далее – регламент) устанавливает порядок предоставления муниципальной услуги «Постановка на учет и направление детей в образовательные учреждения, реализующие образовательные программы дошкольного образования» (далее – Услуга) и стандарт предоставления Услуги, включая сроки и последовательность административных процедур и административных

действий органов Администрации Северодвинска при осуществлении полномочий по предоставлению Услуги на территории муниципального образования «Северодвинск».

Услуга предоставляется Администрацией Северодвинска в лице муниципального казенного учреждения «Управление образования Администрации Северодвинска» (далее – Управление образования).

1.1.2. Предоставление Услуги включает в себя следующие административные процедуры:

- 1) регистрация заявления;
- 2) рассмотрение представленных документов;
- 3) принятие решения о предоставлении (отказе в предоставлении) Услуги;
- 4) выдача результата предоставления Услуги.

1.1.3. К административным процедурам, исполняемым многофункциональным центром предоставления государственных

и муниципальных услуг (далее – многофункциональный центр), относятся:

- 1) прием заявления о предоставлении Услуги;
- 2) выдача заявителю отказа в приеме документов;
- 3) выдача заявителю результата предоставления Услуги.

1.2. Описание заявителей при предоставлении Услуги

1.2.1. Заявителями при предоставлении Услуги являются физические лица.

1.2.2. От имени заявителей, указанных в пункте 1.2.1 настоящего регламента, вправе выступать:

- 1) законные представители;
- 2) представители, действующие на основании доверенности.

1.3. Требования к порядку информирования о правилах предоставления Услуги

1.3.1. Информация о правилах предоставления Услуги может быть получена:

- по телефону;
- по электронной почте;
- по почте путем обращения заявителя с письменным запросом о предоставлении информации;
- при личном обращении заявителя (на информационных стендах);
- на Архангельском региональном портале государственных и муниципальных услуг (функций) и Едином портале государственных и муниципальных услуг (функций);
- при личном обращении заявителя в многофункциональный центр.

1.3.2. При информировании по телефону, по электронной почте, по почте (при обращении заявителя с письменным запросом о предоставлении информации) и при личном обращении заявителя сообщается следующая информация:

- контактные данные Управления образования (почтовый адрес, адрес официального Интернет-сайта Администрации Северодвинска, номер телефона для справок, адрес электронной почты);
- график работы Управления образования с заявителями в целях оказания содействия при подаче запросов заявителей в электронной форме;
- график работы Управления образования с заявителями по иным вопросам их взаимодействия;
- сведения о порядке досудебного (внесудебного) обжалования решений и действий (бездействия) должностных лиц, муниципальных служащих администрации Северодвинска, а также решений и действий (бездействия) многофункционального центра и (или) привлекаемых им организаций, их работников;
- сведения о нормативных правовых актах, регулирующих предоставление Услуги (наименование нормативного правового акта, принявший орган, номер документа, дата принятия);
- перечень документов, необходимых для получения Услуги, комплектность (достаточность) представляемых документов.

Ответ на телефонный звонок должен начинаться с информации о наименовании органа Администрации Северодвинска, предоставляющего Услуги, в который позвонил гражданин, должности, фамилии, имени и отчестве принявшего телефонный звонок сотрудника Управления образования. Время разговора не должно превышать 10 минут (за исключением случаев консультирования по порядку предоставления Услуги). При невозможности сотрудника Управления образования, принявшего телефонный звонок, самостоятельно ответить на поставленные вопросы телефонный звонок должен быть переадресован (переведен) на другого сотрудника Управления образования, либо позвонившему гражданину должен быть сообщен номер телефона, по которому можно получить необходимую информацию, или указан иной способ получения информации о правилах предоставления Услуги.

Обращения заявителей в электронной форме и их письменные запросы рассматриваются в Управлении образования в порядке, предусмотренном Федеральным законом от 02 мая 2006 года № 59-ФЗ «О порядке рассмотрения обращений граждан Российской Федерации» и Федеральным законом от 09 февраля 2009 года № 8-ФЗ «Об обеспечении доступа к информации о деятельности государственных органов и органов местного самоуправления».

1.3.3. На официальном интернет-сайте Администрации Северодвинска, на информационных стендах помещений в местах предоставления Услуги размещаются:

- административный регламент предоставления Услуги;
- информация о месте нахождения, графике работы с заявителями Управления образования, организаций, обращение в которые необходимо для получения Услуги, многофункционального центра, номере телефона Управления образования;
- адрес электронной почты Управления образования;
- образцы заполнения заявителями бланков документов (при необходимости);
- перечень нормативных правовых актов, регулирующих предоставление Услуги (с указанием их реквизитов и источников официального опубликования);
- сведения о порядке досудебного (внесудебного) обжалования решений и действий (бездействия) Администрации Северодвинска, ее должностных лиц и муниципальных служащих, а также решений и действий (бездействия) многофункционального центра и (или) привлекаемых им иных организаций и их работников.

1.3.4. На Архангельском региональном портале государственных и муниципальных услуг (функций) размещаются:

- административный регламент предоставления Услуги;
- информация, указанная в пункте 1.3.3 настоящего регламента;

- информация, указанная в пункте 22 Положения о формировании и ведении Архангельского регионального реестра государственных и муниципальных услуг (функций) и Архангельского регионального портала государственных и муниципальных услуг (функций), утвержденного постановлением Правительства Архангельской области от 28.12.2010 № 408-пп.

1.3.5. В многофункциональном центре и (или) привлекаемых им организациях предоставляется информация, предусмотренная Правилами организации деятельности многофункциональных центров предоставления государственных и муниципальных услуг, утвержденными постановлением Правительства Российской Федерации от 22.12.2012 № 1376.

2. Стандарт предоставления Услуги

2.1. Общие положения

2.1.1. Полное наименование Услуги: «Постановка на учет и направление детей в образовательные учреждения, реализующие образовательные программы дошкольного образования».

2.1.2. Услуга предоставляется Управлением образования.

2.1.3. Предоставление Услуги осуществляется в соответствии со следующими нормативными правовыми актами:

- Конституция Российской Федерации;
- Федеральный закон от 02.05.2006 № 59-ФЗ «О порядке

рассмотрения обращений граждан Российской Федерации»;

- Федеральный закон от 09.02.2009 № 8-ФЗ «Об обеспечении доступа к информации о деятельности государственных органов и органов местного самоуправления»;

- Федеральный закон от 27.07.2010 № 210-ФЗ «Об организации предоставления государственных и муниципальных услуг»;

- постановление Правительства Российской Федерации от 24.10.2011 № 861 «О федеральных государственных информационных системах, обеспечивающих предоставление в электронной форме государственных и муниципальных услуг (осуществление функций)»;

- постановление Правительства Российской Федерации от 20.11.2012 № 1198 «О федеральной государственной информационной системе, обеспечивающей процесс досудебного (вне-судебного) обжалования решений и действий (бездействия), совершенных при предоставлении государственных и муниципальных услуг»;

- постановление Правительства Архангельской области от 28.12.2010 408-пп «О государственных информационных системах, обеспечивающих предоставление государственных услуг (исполнение функций) Архангельской области и предоставление муниципальных услуг (исполнение функций) муниципальных образований Архангельской области гражданам и организациям в электронной форме»;

- распоряжение Администрации Северодвинска от 19.12.2011 № 314-ра «Об утверждении Перечня государственных и муниципальных услуг, предоставляемых Администрацией Северодвинска»;

- решение Совета депутатов Северодвинска от 19.12.2013 № 49 «Об утверждении Положения о муниципальном казенном учреждении «Управление образования Администрации Северодвинска».

Перечень нормативных правовых актов, непосредственно регулирующих предоставление Услуги, размещается на официальном интернет-сайте Администрации Северодвинска и на Архангельском региональном портале государственных и муниципальных услуг (функций).

2.2. Исчерпывающий перечень документов, необходимых для предоставления Услуги

2.2.1. Для получения Услуги заявитель обязан предоставить следующие документы:

2.2.1.1. Документ, удостоверяющий личность (оригинал или надлежащим образом заверенная копия), документы, подтверждающие полномочия лица, обратившегося с заявлением от имени и в интересах заявителя (оригинал, надлежащим образом заверенная копия).

2.2.1.2. Заявление о постановке ребенка на учет (приложение № 1 к настоящему регламенту).

2.2.1.3. Свидетельство о рождении ребенка (оригинал или надлежащим образом заверенная копия).

2.2.1.4. Для льготной категории граждан – документы (справка), подтверждающие право на внеочередной, первоочередной прием ребенка в учреждения в соответствии с действующим законодательством (оригинал или надлежащим образом заверенная копия) (предоставляются ежегодно до 1 апреля).

Родители (законные представители) детей, являющиеся иностранными гражданами или лицами без гражданства, дополнительно предъявляют документ, подтверждающий родство заявителя (или законность представления прав ребенка), и документ, подтверждающий право заявителя на пребывание в Российской Федерации.

Иностранные граждане и лица без гражданства все документы предоставляют на русском языке или вместе с заверенным в установленном порядке переводом на русский язык.

2.2.2. Для получения Услуги заявитель вправе предоставить самостоятельно документ, подтверждающий регистрацию в системе индивидуального (персонифицированного) учета, или страховое свидетельство обязательного пенсионного страхования (оригинал или надлежащим образом заверенная копия в 1 экз.).

2.2.3. Заявитель может предоставить документы, указанные в пункте 2.2.1, 2.2.2 настоящего регламента, следующими способами:

1) по почте;

2) посредством личного обращения;

3) в электронной форме;

4) посредством обращения в многофункциональный центр.

В случае если обращение за получением Услуги осуществлено в электронной форме через Архангельский региональный портал государственных и муниципальных услуг (функций) или Единый портал государственных и муниципальных услуг (функций) с использованием единой системы идентификации и аутентификации, заявитель имеет право использовать простую электронную подпись при обращении за получением муниципальной услуги в электронной форме, при условии, что при выдаче ключа простой электронной подписи личность физического лица установлена при личном приеме.

Формирование заявления в электронной форме осуществляется посредством заполнения электронной формы заявления на Архангельском региональном портале государственных и муниципальных услуг (функций) или Едином портале государственных и муниципальных услуг (функций) без необходимости дополнительной подачи заявления в какой-либо иной форме.

В документах допускается использование факсимильного воспроизведения подписи с помощью средств механического или иного копирования, электронной подписи либо иного аналога собственноручной подписи.

Документы, предусмотренные настоящим подразделом, могут быть представлены в составе запроса заявителя о предоставлении нескольких государственных и (или) муниципальных услуг (комплексного запроса) в соответствии с правилами, предусмотренными статьей 15.1 Федерального закона от 27.07.2010 № 210-ФЗ «Об организации предоставления государственных и муниципальных услуг». Комплексные запросы в части, касающейся услуги, рассматриваются в порядке, предусмотренном настоящим регламентом.

При личном обращении заявитель подает заявление и документы, перечисленные в пункте 2.2.1, 2.2.2 настоящего регламента, сотруднику Управления образования, ответственному за прием и регистрацию документов.

2.2.4. Сотрудник Управления образования не вправе требовать от заявителя:

2.2.4.1. Предоставления документов и информации или осуществления действий, предоставление которых не предусмотрено нормативными правовыми актами, регулирующими отношения, возникающие в связи с предоставлением Услуги.

2.2.4.2. Предоставления документов и информации, которые находятся в распоряжении органов, предоставляющих Услуги, иных государственных органов, органов местного самоуправления, подведомственных государственным органам или органам местного самоуправления организаций, участвующих в предоставлении государственных и муниципальных услуг, в соответствии с нормативными правовыми актами Российской Федерации, нормативными правовыми актами Архангельской области, муниципальными правовыми актами органов местного самоуправления Северодвинска.

2.2.4.3. Предоставления документов и информации, отсутствие и (или) недостоверность которых не указывались при первоначальном отказе в приеме документов, необходимых для предоставления Услуги, за исключением следующих случаев:

- изменение требований нормативных правовых актов, касающихся предоставления Услуги, после первоначальной подачи заявления о предоставлении Услуги;

- наличие ошибок в заявлении о предоставлении Услуги и документах, поданных заявителем после первоначального отказа в приеме документов, необходимых для предоставления Услуги и не включенных в представленный ранее комплект документов;

- истечение срока действия документов или изменение информации после первоначального отказа в приеме документов, необходимых для предоставления Услуги;

- выявление документально подтвержденного факта (признаков) ошибочного или противоправного действия (бездействия) должностного лица, муниципального служащего Администрации Северодвинска, работника многофункционального центра, работника привлекаемой многофункциональным центром организации при первоначальном отказе в приеме документов, необходимых для предоставления Услуги, либо в предоставлении Услуги, о чем в письменном виде за подписью начальника Управления образования, руководителя многофункционального центра либо руководителя привлекаемой многофункциональным центром организации при первоначальном отказе в приеме документов, необходимых для предоставления Услуги, уведомляется заявитель, а также приносятся извинения за доставленные неудобства.

2.2.5. Заявитель после предоставления документов вправе отказаться от предоставления Услуги. Отказ оформляется письменно в произвольной форме и предоставляется в Управление образования.

2.3. Исчерпывающий перечень оснований для отказа в приеме документов, необходимых для предоставления Услуги

Заявитель получает отказ в приеме документов по следующим основаниям:

- 1) лицо, подающее документы, не относится к числу заявителей в соответствии с подразделом 1.2 настоящего регламента;
- 2) заявитель предоставил документы, оформление которых не соответствует требованиям, установленным настоящим регламентом;
- 3) заявитель предоставил документы с неоговоренными исправлениями, серьезными повреждениями, не позволяющими однозначно толковать их содержание, с подчистками либо приписками, зачеркнутыми словами, записями, выполненными карандашом;
- 4) непредставление определенных пунктом 2.2.1 настоящего регламента документов.

2.4. Срок предоставления Услуги

2.4.1. Срок предоставления Услуги – до 18 рабочих дней со дня поступления заявления.

2.4.2. Сроки выполнения отдельных административных процедур и действий:

- 1) регистрация заявления – 1 рабочий день;
- 2) рассмотрение предоставленных документов – 4 рабочих дня после регистрации заявления;
- 3) принятие решения о предоставлении (отказе в предоставлении) Услуги – 3 рабочих дня после окончания рассмотрения представленных документов;
- 4) выдача результата предоставления Услуги – не более 10 рабочих дней со дня принятия решения о предоставлении (отказе в предоставлении) Услуги.

2.4.3. При обращении заявителя в многофункциональный центр срок предоставления Услуги не увеличивается.

2.4.4. Максимальный срок ожидания в очереди при подаче заявления и прилагаемых к нему документов для предоставления Услуги и при получении документов, являющихся результатом предоставления Услуги, не должен превышать 15 минут.

2.5. Исчерпывающий перечень оснований для приостановления или отказа в предоставлении Услуги

2.5.1. Основания для приостановления предоставления Услуги отсутствуют.

2.5.2. Основанием для отказа в предоставлении Услуги является возраст ребенка старше 8 лет.

2.6. Плата, взимаемая с заявителя при предоставлении Услуги

За предоставление Услуги плата не взимается.

2.7. Результаты предоставления Услуги

Результатом предоставления Услуги является:

- 1) уведомление о постановке ребенка на учет для направления в образовательное учреждение (приложение № 2 к настоящему регламенту);
- 2) уведомление об отказе в предоставлении Услуги (приложение № 3 к настоящему регламенту).

2.8. Требования к местам предоставления Услуги

Требования к помещениям, предназначенным для предоставления Услуги:

1) обозначаются соответствующими табличками с указанием номера кабинета, фамилий, имен и отчеств сотрудников Управления образования, организующих предоставление Услуги, мест приема и выдачи документов, мест информирования заявителей, графика работы с заявителями;

2) оснащаются стульями, столами, компьютером с возможностью печати и выхода в Интернет, иной необходимой оргтехникой;

3) для ожидания приема заявителям отводятся места для оформления документов, оборудованные стульями, столами (стойками);

4) должны удовлетворять требованиям об обеспечении беспрепятственного доступа инвалидов к объектам социальной, инженерной и транспортной инфраструктур и к предоставляемым в них услугам в соответствии с законодательством Российской Федерации о социальной защите инвалидов.

Помещения многофункционального центра и (или) привлекаемых им организаций, предназначенные для предоставления Услуги, должны соответствовать требованиям комфортности и доступности для получателей государственных и муниципальных услуг, установленным Правилами организации деятельности многофункциональных центров предоставления государственных и муниципальных услуг, утвержденными постановлением Правительства Российской Федерации от 22.12.2012 № 1376.

2.9. Показатели доступности и качества Услуги

2.9.1. Показателями доступности Услуги являются:

1) предоставление заявителям информации о правилах предоставления Услуги в соответствии с подразделом 1.3 настоящего регламента;

2) обеспечение заявителям возможности обращения за предоставлением Услуги через представителя;

3) обеспечение заявителям возможности взаимодействия с Управлением образования, предоставляющим Услугу, в электронной форме через Архангельский региональный портал государственных и муниципальных услуг (функций) и Единый портал государственных и муниципальных услуг (функций):

- размещение на Архангельском региональном портале государственных и муниципальных услуг (функций) и Едином портале государственных и муниципальных услуг (функций) форм документов, необходимых для предоставления Услуги, и обеспечение возможности их копирования и заполнения в электронной форме;

- обеспечение заявителям возможности осуществлять с использованием Архангельского регионального портала государственных и муниципальных услуг (функций) и Единого портала государственных и муниципальных услуг (функций) мониторинг хода движения дела заявителя;

- обеспечение заявителям возможности получения результатов предоставления Услуги в электронной форме на Архангельском региональном портале государственных и муниципальных услуг (функций) и Едином портале государственных и муниципальных услуг (функций);

4) обеспечение заявителям возможности взаимодействия с органом Администрации, предоставляющим Услугу, через многофункциональный центр;

5) безвозмездность предоставления Услуги.

2.9.2. Показателями качества Услуги являются:

- 1) отсутствие случаев нарушения сроков при предоставлении Услуги;
- 2) отсутствие случаев удовлетворения в досудебном, судебном порядке жалоб заявителей, оспаривающих решения и действия (бездействие) Администрации Северодвинска, ее должностных лиц, муниципальных служащих Администрации Северодвинска, предоставляющих Услугу.

3. Административные процедуры

Предоставление Услуги включает в себя следующие административные процедуры, сроки выполнения которых определены в подразделе 2.4 настоящего регламента:

- регистрация заявления;
- рассмотрение представленных документов;
- принятие решения о предоставлении (отказе в предоставлении) Услуги;
- выдача результата предоставления Услуги.

3.1. Регистрация заявления

3.1.1. Основанием для начала предоставления Услуги является получение заявления о предоставлении Услуги.

Сотрудник Управления образования, ответственный за прием и регистрацию документов, производит прием заявления с приложенными документами лично от заявителя или его представителя.

В ходе приема заявления и прилагаемых к нему документов сотрудник осуществляет их проверку на:

- соответствие заявителя требованиям, указанным в подразделе 1.2 настоящего регламента;
- оформление заявления в соответствии с приложением № 1 к настоящему регламенту;
- комплектность представленных документов в соответствии с пунктами 2.2.1, 2.2.2 настоящего регламента;
- отсутствие в заявлении и прилагаемых к нему документах неоговоренных исправлений, серьезных повреждений, не позволяющих однозначно истолковать их содержание, подчисток либо приписок, зачеркнутых слов;
- отсутствие в заявлении и прилагаемых к нему документах записей, выполненных карандашом.

При установлении фактов несоответствия заявления и прилагаемых к нему документов требованиям настоящего регламента сотрудник уведомляет заявителя о наличии препятствий для приема документов, объясняет заявителю содержание выявленных недостатков и предлагает принять меры по их устранению.

После проверки документов, если нет оснований для отказа в приеме документов в соответствии с подразделом 2.3 настоящего регламента, сотрудник на лицевой стороне в левом нижнем углу заявления ставит отметку (свою подпись, расшифровку подписи и дату) о соответствии документов предъявляемым настоящим пунктом требованиям, после чего заявление регистрируется сотрудником Управления образования, на заявлении ставится номер и дата регистрации. Заявителю выдается расписка о принятии заявления и прилагаемых к нему документов.

3.1.2. Заявитель может направить заявление и прилагаемые к нему документы почтовым отправлением с описью вложения, в электронной форме, а также посредством обращения в многофункциональный центр. Сотрудник Управления образования производит прием заявления с прилагаемыми документами, после чего заявление регистрируется в электронной базе данных входящих документов и на заявлении ставится номер и дата регистрации.

Заявления, поступившие в электронной форме во внеурочное время, подлежат регистрации в начале очередного рабочего дня до рассмотрения запросов заявителей, поступающих иным образом.

3.2. Рассмотрение представленных документов

3.2.1. При поступлении заявления по почте или в элек-

тронной форме из многофункционального центра начальник Управления образования в течение одного рабочего дня со дня регистрации заявления рассматривает его и направляет сотруднику Управления образования, ответственному за прием и регистрацию документов.

3.2.2. Сотрудник Управления образования в течение 4 рабочих дней со дня регистрации заявления проводит проверку представленных документов.

3.2.3. Если заявитель настаивает на принятии документов, но имеются основания для отказа в их приеме либо документы поступили по почте, в электронной форме, из многофункционального центра и также имеются основания для отказа, сотрудник Управления образования в течение пяти рабочих дней после регистрации заявления направляет заявителю письменное уведомление об отказе в приеме документов с указанием причин отказа и возможностей их устранения, которое подписывается начальником Управления образования.

Уведомление об отказе в приеме документов передается лично заявителю или его представителю либо направляется заявителю по почте по адресу, указанному в заявлении, в электронной форме либо через многофункциональный центр.

3.3. Принятие решения о предоставлении (отказе в предоставлении) Услуги

3.3.1. В случае соответствия представленных документов всем требованиям, установленным настоящим регламентом, сотрудник Управления образования готовит уведомление о предоставлении Услуги (приложение № 2 к настоящему регламенту) в срок, не превышающий 3 рабочих дней, которое подписывается сотрудником Управления образования.

3.3.2. В случаях, установленных в подразделе 2.5 настоящего регламента, сотрудник Управления образования готовит уведомление об отказе (приложение № 3 к настоящему регламенту) в срок, не превышающий 3 рабочих дней, которое подписывается начальником Управления образования в течение 2 рабочих дней.

3.3.3. Комплектование учреждений осуществляется Управлением образования в порядке очередности поступления заявлений родителей (законных представителей). После проведения комплектования учреждений списки детей, направленных в учреждения, а также направления для зачисления в дошкольные образовательные учреждения, передаются руководителю учреждений.

3.4. Выдача результата предоставления Услуги

Решение о предоставлении Услуги (об отказе в предоставлении) выдается заявителю (его представителю) лично либо направляется по почте заказным письмом по адресу, указанному в заявлении, в электронной форме, через многофункциональный центр.

При получении результата предоставления Услуги заявитель ставит свою подпись и дату получения на документе, который остается в Управлении образования.

При отправке по почте результата предоставления Услуги сотрудник Управления образования подшивает в дело экземпляр почтового уведомления с отметкой о вручении.

Если заявитель обратился за получением Услуги в многофункциональный центр, результат предоставления Услуги передается представителю многофункционального центра не позднее чем за 2 рабочих дня до окончания срока предоставления Услуги для выдачи заявителю, если иной способ получения не указан заявителем.

4. Контроль за исполнением административного регламента

4.1. Контроль за исполнением настоящего регламента осуществляется начальником Управления образования в следующих формах:

- текущее наблюдение за выполнением сотрудниками административных действий при предоставлении Услуги;

- рассмотрение жалоб на действия (бездействие) муниципальных служащих, выполняющих административные действия при предоставлении Услуги.

4.2. Обязанности сотрудников по исполнению настоящего регламента, а также их персональная ответственность за неисполнение или ненадлежащее исполнение своих обязанностей закрепляются в их должностных инструкциях.

4.3. Решения, принятые в ходе предоставления Услуги, могут быть оспорены заявителем в порядке, предусмотренном разделом 5 настоящего регламента, Федеральным законом от 27.07.2010 № 210-ФЗ «Об организации предоставления государственных и муниципальных услуг», и в судебном порядке.

5. Досудебный (внесудебный) порядок обжалования решений и (или) действий (бездействия) Администрации Северодвинска, ее должностных лиц и муниципальных служащих, а также решений или действий (бездействия) многофункционального центра и (или) привлекаемых им иных организаций и их работников

5.1. Заявитель имеет право обратиться в досудебном (внесудебном) порядке с жалобой на решения и действия (бездействие) Администрации Северодвинска, ее должностных лиц и муниципальных служащих, а также на решения и действия (бездействие) многофункционального центра и (или) привлекаемых им иных организаций и их работников (далее – жалоба) в случае нарушения стандарта предоставления Услуги.

5.2. Жалобы подаются:

- на решения и действия (бездействие) сотрудников Управления образования – начальнику Управления образования;

- на решения и действия (бездействие) начальника Управления образования – заместителю Главы Администрации Северодвинска по социальным вопросам;

- на решения и действия (бездействие) заместителя Главы Администрации Северодвинска по социальным вопросам – Главе Северодвинска;

- на решения и действия (бездействие) работников многофункционального центра – руководителю многофункционального центра;

- на решения и действия (бездействие) руководителя многофункционального центра – в министерство связи и информационных технологий Архангельской области.

5.3. Жалобы рассматриваются должностными лицами, указанными в пункте 5.2 настоящего регламента, в порядке, предусмотренном Федеральным законом от 27.08.2010 № 210-ФЗ «Об организации предоставления государственных и муниципальных услуг», Положением об особенностях подачи и рассмотрения жалоб на решения и действия (бездействие) Администрации Северодвинска, ее должностных лиц и муниципальных служащих, а также решения и действия (бездействие) многофункционального центра предоставления государственных и муниципальных услуг, его работников, утвержденным постановлением Администрации Северодвинска от 17.05.2019 № 162-па, и настоящим регламентом.

*Приложение № 1
к административному регламенту предоставления муниципальной услуги «Постановка на учет и направление детей в образовательные учреждения, реализующие образовательные программы дошкольного образования», утвержденному постановлением Администрации Северодвинска от 27.01.2014 № 29-па (в редакции от 16.06.2020 № 284-па)*

Управлению образования
Администрации Северодвинска,
комиссии по комплектованию
муниципальных образовательных учреждений, реализующих
образовательные программы дошкольного образования,
от _____

(Ф.И.О. родителя)

Адрес фактического проживания _____

заявление.

Прошу поставить на учет моего ребенка _____

(фамилия, имя, отчество (при наличии) ребенка)
для определения в МБДОУ, МАДОУ № _____

с « ____ » _____ 20 ____ года.

Дата рождения _____

Место рождения _____
(число, месяц, год рождения)

Свидетельство о рождении ребенка _____

(серия, №, когда, кем выдано)
Сведения о родителях:
Фамилия, имя, отчество (при наличии) матери _____

Фамилия, имя, отчество (при наличии) отца _____

Контактный телефон (домашний, мобильный) _____

Дата _____

Подпись _____

СОГЛАСИЕ СУБЪЕКТА ПЕРСОНАЛЬНЫХ ДАННЫХ НА ОБРАБОТКУ ПЕРСОНАЛЬНЫХ ДАННЫХ

Я, _____
(фамилии, имя, отчество,

дата рождения лица, выражающего согласие на обработку персональных данных)
проживающий (ая) по адресу: _____

наименование основного документа, удостоверяющего личность, и его реквизиты (в том числе сведения о дате выдачи указанного документа и выдавшем его органе) _____

как законный представитель ребенка: _____

(фамилия, имя, отчество (при наличии), дата рождения ребенка)

в порядке и на условиях, определенных Федеральным законом от 27 июля 2006 года № 152-ФЗ «О персональных данных», Федеральным законом от 24.06.1999 № 120-ФЗ «Об основах системы профилактики безнадзорности и правонарушений несовершеннолетних», своей волей и в своих интересах и интересах моего воспитанника выражаю муниципальному казенному учреждению «Управление образования Администрации Северодвинска», находящемуся по адресу: г. Северодвинск, ул. Ломоносова, д. 41а (далее – Оператор), согласие на обработку следующих персональных данных: *фамилии, имени, отчества, года, месяца, даты и места рождения, пола, гражданства, места жительства, в том числе сведений о регистрации по месту жительства, месту пребывания, контактного телефона, места работы, социального положения (статуса), реквизитов документов, удостоверяющих личность моего воспитанника и его законных представителей.*

Я предоставляю Оператору право осуществлять следующие действия с предоставленными мною персональными данными: сбор, систематизация, накопление, хранение, уточнение (обновление, изменение), использование, распространение (в том числе передача), обезличивание, блокирование, уничтожение моих персональных данных.

Согласие дается на смешанную обработку (с применением и без применения средств автоматизации), в том числе передаче такой информации третьим лицам (органам местного самоуправления, государственным и муниципальным органам, учреждениям, иным организациям) для следующих целей: прием заявлений, постановка на учет и зачисление детей в образо-

вательные учреждения, реализующие основную программу дошкольного образования в Городском округе Архангельской области «Северодвинск», реализация полномочий органов местного самоуправления в части учета детей, подлежащих обязательно обучению в образовательных учреждениях, профилактика безнадзорности и правонарушений несовершеннолетних, обеспечение личной безопасности воспитанника, а также в иных случаях, предусмотренных действующим законодательством и (или) иными нормативно-правовыми актами.

Оператор гарантирует мне конфиденциальность предоставленных мною персональных данных при их обработке и хранении на материальных носителях.

Настоящее согласие вступает в силу с момента его подписания и действует до истечения сроков хранения соответствующей информации или документов, содержащих вышеуказанную информацию, определяемых в соответствии с законодательством Российской Федерации.

Я оставляю за собой право отозвать свое согласие посредством составления соответствующего письменного документа, который может быть направлен мной в адрес Оператора по почте заказным письмом с уведомлением о вручении либо вручен лично под расписку уполномоченному представителю Оператора.

В случае получения моего письменного заявления об отзыве настоящего согласия на обработку персональных данных Оператор обязан уничтожить предоставленные персональные данные, но не ранее срока, необходимого для достижения целей обработки, предоставленных мною персональных данных.

Я ознакомлен с правами субъекта персональных данных, предусмотренными главой 3 Федерального закона от 27 июля 2006 года № 152-ФЗ «О персональных данных». Все вышеизложенное мною прочитано, мне понятно и подтверждается собственноручной подписью (подписью законного представителя).

«__» _____ 20__ г. _____
(дата) (подпись) (расшифровка подписи)

*Приложение № 2
к административному регламенту
предоставления муниципальной услуги
«Постановка на учет и направление
детей в образовательные учреждения,
реализующие образовательные
программы дошкольного образования»,
утвержденному постановлением
Администрации Северодвинска
от 27.01.2014 № 29-па
(в редакции от 16.06.2020 № 284-па)*

Управление образования
Администрации Северодвинска

Ф.И.О. заявителя _____

Уведомление
о постановке на учет для направления в дошкольное
образовательное учреждение

Ваш ребенок _____

«__» _____ 20__ года рождения,

поставлен на учет для дальнейшего определения в детский сад
№ _____
на основании Вашего личного заявления от «__»
_____ 20__ г.

Специалист Управления образования (_____) тел.
54-80-90 (доб. 205)

Приложение № 3
к административному регламенту предоставления
муниципальной услуги «Постановка на учет и направление
детей в образовательные учреждения, реализующие
образовательные программы дошкольного образования»,
утвержденному постановлением Администрации
Северодвинска
от 27.01.2014 № 29-па
(в редакции от 16.06.2020 № 284-па)

Управление образования
Администрации Северодвинска

Уведомление об отказе в предоставлении Услуги

Управление образования Администрации Северодвинска
уведомляет об отказе в предоставлении Услуги
Фамилия, имя, отчество (при наличии) ребенка _____

Дата рождения _____
Адрес проживания _____
Причина отказа: _____

Уведомление выдано _____
(дата выдачи)

(подпись начальника Управления
образования Администрации Северодвинска)

(расшифровка подписи)

печать

Городской округ Архангельской области «Северодвинск»
АДМИНИСТРАЦИЯ СЕВЕРОВДВИНСКА
ПОСТАНОВЛЕНИЕ

от 16.06.2020 № 285-па
г. Северодвинск Архангельской области

**О ВНЕСЕНИИ ИЗМЕНЕНИЯ В АДМИНИСТРАТИВНЫЙ
РЕГЛАМЕНТ ПРЕДОСТАВЛЕНИЯ МУНИЦИПАЛЬНОЙ
УСЛУГИ «ПРЕДОСТАВЛЕНИЕ ИНФОРМАЦИИ ОБ
ОРГАНИЗАЦИИ ОБЩЕДОСТУПНОГО И БЕСПЛАТНОГО
ДОШКОЛЬНОГО, НАЧАЛЬНОГО ОБЩЕГО, ОСНОВНОГО
ОБЩЕГО, СРЕДНЕГО (ПОЛНОГО) ОБЩЕГО
ОБРАЗОВАНИЯ, А ТАКЖЕ ДОПОЛНИТЕЛЬНОГО
ОБРАЗОВАНИЯ В ОБЩЕОБРАЗОВАТЕЛЬНЫХ
УЧРЕЖДЕНИЯХ»**

**В целях приведения муниципального правового акта в со-
ответствие с законодательством Российской Федерации**

ПОСТАНОВЛЯЮ:

1. Внести в административный регламент предоставления муниципальной услуги «Предоставление информации об организации общедоступного и бесплатного дошкольного, начального общего, основного общего, среднего (полного) общего образования, а также дополнительного образования в общеобразовательных учреждениях», утвержденный постановлением Администрации Северодвинска от 19.04.2013 № 154-па (в редакции от 22.11.2018), изменение, изложив его в прилагаемой редакции.

2. Отделу по связям со средствами массовой информации Администрации Северодвинска опубликовать (обнародовать) настоящее постановление в бюллетене нормативно-правовых актов муниципального образования «Северодвинск» «Вполне официально» и разместить на официальном интернет-сайте Администрации Северодвинска.

Глава Северодвинска И.В. Скубенко

**АДМИНИСТРАТИВНЫЙ РЕГЛАМЕНТ
ПРЕДОСТАВЛЕНИЯ МУНИЦИПАЛЬНОЙ УСЛУГИ
«ПРЕДОСТАВЛЕНИЕ ИНФОРМАЦИИ ОБ ОРГАНИЗАЦИИ
ОБЩЕДОСТУПНОГО И БЕСПЛАТНОГО ДОШКОЛЬНОГО,
НАЧАЛЬНОГО ОБЩЕГО, ОСНОВНОГО ОБЩЕГО,
СРЕДНЕГО (ПОЛНОГО) ОБЩЕГО ОБРАЗОВАНИЯ,
А ТАКЖЕ ДОПОЛНИТЕЛЬНОГО ОБРАЗОВАНИЯ В
ОБЩЕОБРАЗОВАТЕЛЬНЫХ УЧРЕЖДЕНИЯХ»**

1. Общие положения

**1.1. Предмет регулирования административного
регламента**

1.1.1. Настоящий административный регламент устанавливает порядок предоставления муниципальной услуги «Предоставление информации об организации общедоступного и бесплатного дошкольного, начального общего, основного общего, среднего (полного) общего образования, а также дополнительного образования в общеобразовательных учреждениях» (далее – Услуга) и стандарт предоставления Услуги, включая сроки и последовательность административных процедур и административных действий органов Администрации Северодвинска при осуществлении полномочий по предоставлению Услуги на территории муниципального образования «Северодвинск».

Услуга предоставляется Администрацией Северодвинска в лице муниципального казенного учреждения «Управление образования Администрации Северодвинска» (далее – Управление образования).

1.1.2. Предоставление Услуги включает в себя следующие административные процедуры:

- 1) регистрация заявления;
- 2) рассмотрение представленных документов;
- 3) принятие решения о предоставлении (отказе в предоставлении) Услуги;
- 4) выдача результата предоставления Услуги.

1.1.3. К административным процедурам, исполняемым многофункциональным центром предоставления государственных и муниципальных услуг (далее – многофункциональный центр), относятся:

- 1) прием заявления о предоставлении Услуги;
- 2) выдача заявителю отказа в приеме документов;
- 3) выдача заявителю результата предоставления Услуги.

1.2. Описание заявителей при предоставлении Услуги

1.2.1. Заявителями при предоставлении Услуги являются:

- 1) физические лица;
- 2) юридические лица (за исключением государственных органов и их территориальных органов, органов государственных внебюджетных фондов и их территориальных органов, органов местного самоуправления).

1.2.2. От имени заявителей, указанных в пункте 1.2.1 настоящего регламента, вправе выступать:

- 1) законные представители;
- 2) представители, действующие на основании доверенности.

1.3. Требования к порядку информирования о правилах предоставления Услуги

1.3.1. Информация о правилах предоставления Услуги может быть получена:

- по телефону;
- по электронной почте;
- по почте путем обращения заявителя с письменным запросом о предоставлении информации;
- при личном обращении заявителя (на информационных стендах);

- на Архангельском региональном портале государственных и муниципальных услуг (функций) и Едином портале государственных и муниципальных услуг (функций);

- при личном обращении заявителя в многофункциональный центр.

1.3.2. При информировании по телефону, по электронной почте, по почте (при обращении заявителя с письменным запросом о предоставлении информации) и при личном обращении заявителя сообщается следующая информация:

- контактные данные Управления образования (почтовый адрес, адрес официального интернет-сайта Администрации Северодвинска, номер телефона для справок, адрес электронной почты);

- график работы Управления образования с заявителями в целях оказания содействия при подаче запросов заявителей в электронной форме;

- график работы Управления образования с заявителями по иным вопросам их взаимодействия;

- сведения о порядке досудебного (внесудебного) обжалования решений и действий (бездействия) должностных лиц, муниципальных служащих администрации Северодвинска, а также решений и действий (бездействия) многофункционального центра и (или) привлекаемых им организаций, их работников;

- сведения о нормативных правовых актах, регулирующих предоставление Услуги (наименование нормативного правового акта, принявший орган, номер документа, дата принятия);
- перечень документов, необходимых для получения Услуги, комплектность (достаточность) представляемых документов.

Ответ на телефонный звонок должен начинаться с информации о наименовании органа Администрации Северодвинска, предоставляющего Услугу, в который позвонил гражданин, должности, фамилии, имени и отчестве принявшего телефонный звонок сотрудника Управления образования. Время разговора не должно превышать 10 минут (за исключением случаев консультирования по порядку предоставления). При невозможности сотрудника Управления образования, принявшего телефонный звонок, самостоятельно ответить на поставленные вопросы телефонный звонок должен быть переадресован (переведен) на другого сотрудника Управления образования, либо позвонившему гражданину должен быть сообщен номер телефона, по которому можно получить необходимую информацию, или указан иной способ получения информации о правилах предоставления Услуги.

Обращения заявителей в электронной форме и их письменные запросы рассматриваются в Управлении образования в порядке, предусмотренном Федеральным законом от 02.05.2006 № 59-ФЗ «О порядке рассмотрения обращений граждан Российской Федерации» и Федеральным законом от 09.02.2009 № 8-ФЗ «Об обеспечении доступа к информации о деятельности государственных органов и органов местного самоуправления».

1.3.3. На официальном интернет-сайте Администрации Северодвинска, на информационном стендах помещений в местах предоставления Услуги размещаются:

- административный регламент предоставления Услуги;
- информация о месте нахождения, графике работы с заявителями Управления образования, организаций, обращение в которые необходимо для получения Услуги, многофункционального центра, номере телефона Управления образования;
- адрес электронной почты Управления образования;
- образцы заполнения заявителями бланков документов;
- перечень нормативных правовых актов, регулирующих предоставление Услуги (с указанием их реквизитов и источников официального опубликования);
- сведения о порядке досудебного (внесудебного) обжалования решений и действий (бездействия) Администрации Северодвинска, ее должностных лиц и муниципальных служащих, а также решений и действий (бездействия) многофункционального центра и (или) привлекаемых им иных организаций и их работников.

1.3.4. На Архангельском региональном портале государственных и муниципальных услуг (функций) размещаются:

- административный регламент предоставления Услуги;
- информация, указанная в пункте 1.3.3 настоящего регламента;

- информация, указанная в пункте 22 Положения о формировании и ведении Архангельского регионального реестра государственных и муниципальных услуг (функций) и Архангельского регионального портала государственных и муниципальных услуг (функций), утвержденного постановлением Правительства Архангельской области от 28.12.2010 № 408-пп.

1.3.5. В многофункциональном центре и (или) привлекаемых им организациях предоставляется информация, предусмотренная Правилами организации деятельности многофункциональных центров предоставления государственных и муниципальных услуг, утвержденными постановлением Правительства Российской Федерации от 22.12.2012 № 1376.

2. Стандарт предоставления Услуги

2.1. Общие положения

2.1.1. Полное наименование Услуги: «Предоставление информации об организации общедоступного и бесплатного дошкольного, начального общего, основного общего, среднего (полного) общего образования, а также дополнительного образования в общеобразовательных учреждениях».

2.1.2. Услуга предоставляется Управлением образования.

2.1.3. Предоставление Услуги осуществляется в соответствии со следующими нормативными правовыми актами:

- Конституция Российской Федерации;
- Федеральный закон от 02.05.2006 № 59-ФЗ «О порядке рассмотрения обращений граждан Российской Федерации»;
- Федеральный закон от 09.02.2009 № 8-ФЗ «Об обеспечении доступа к информации о деятельности государственных органов и органов местного самоуправления»;
- Федеральный закон от 27.07.2010 № 210-ФЗ «Об организации предоставления государственных и муниципальных услуг»;
- постановление Правительства Российской Федерации от 24.10.2011 № 861 «О федеральных государственных информационных системах, обеспечивающих предоставление в электронной форме государственных и муниципальных услуг (осуществление функций)»;
- постановление Правительства Российской Федерации от 20.11.2012 № 1198 «О федеральной государственной информационной системе, обеспечивающей процесс досудебного (внесудебного) обжалования решений и действий (бездействия), совершенных при предоставлении государственных и муниципальных услуг»;
- постановление Правительства Архангельской области от 28.12.2010 408-пп «О государственных информационных системах, обеспечивающих предоставление государственных услуг (исполнение функций) Архангельской области и предоставление муниципальных услуг (исполнение функций) муниципальных образований Архангельской области гражданам и организациям в электронной форме»;
- распоряжение Администрации Северодвинска от 19.12.2011 № 314-ра «Об утверждении Перечня государственных и муниципальных услуг, предоставляемых Администрацией Северодвинска»;
- решение Совета депутатов Северодвинска от 19.12.2013 № 49 «Об утверждении Положения о муниципальном казенном учреждении «Управление образования Администрации Северодвинска».

Перечень нормативных правовых актов, непосредственно регулирующих предоставление Услуги, размещается на официальном интернет-сайте Администрации Северодвинска и на Архангельском региональном портале государственных и муниципальных услуг (функций).

2.2. Исчерпывающий перечень документов, необходимых для предоставления Услуги

2.2.1. Для получения Услуги заявитель обязан представить следующие документы:

2.2.1.1. Документ, удостоверяющий личность (оригинал или надлежащим образом заверенная копия), документы, подтверждающие полномочия лица, обратившегося с заявлением от имени и в интересах заявителя (оригинал или надлежащим образом заверенная копия).

2.2.1.2. Заявление о предоставлении Услуги (приложение к настоящему регламенту).

Родители (законные представители) детей, являющиеся иностранными гражданами или лицами без гражданства, дополнительно предъявляют документ, подтверждающий родство заявителя (или законность представления прав ребенка), и документ, подтверждающий право заявителя на пребывание в Российской Федерации.

Иностранные граждане и лица без гражданства все документы представляют вместе с заверенным в установленном порядке переводом на русский язык.

2.2.2. Заявитель может представить документы, указанные в пункте 2.2.1 настоящего регламента, следующими способами:

- 1) по почте;
- 2) посредством личного обращения;
- 3) в электронной форме;
- 4) посредством обращения в многофункциональный центр.

В случае, если обращение за получением Услуги осуществлено в электронной форме через Архангельский региональный портал государственных и муниципальных услуг (функций) или Единый портал государственных и муниципальных услуг (функций) с использованием единой системы идентификации и аутентификации, заявитель имеет право использовать простую электронную подпись при обращении за получением Услуги в электронной форме, при условии, что при выдаче ключа простой электронной подписи личность физического лица установлена при личном приеме.

Формирование заявления в электронной форме осуществляется посредством заполнения электронной формы заявления на Архангельском региональном портале государственных и муниципальных услуг (функций) или Едином портале государственных и муниципальных услуг (функций) без необходимости дополнительной подачи заявления в какой-либо иной форме.

В документах допускается использование факсимильного воспроизведения подписи с помощью средств механического или иного копирования, электронной подписи либо иного аналога собственноручной подписи.

Документы, предусмотренные настоящим подразделом, могут быть представлены в составе запроса заявителя о предоставлении нескольких государственных и (или) муниципальных услуг (комплексного запроса) в соответствии с правилами, предусмотренными статьей 15.1 Федерального закона от 27.07.2010 № 210-ФЗ «Об организации предоставления государственных и муниципальных услуг». Комплексные запросы в части, касающейся Услуги, рассматриваются в порядке, предусмотренном настоящим регламентом.

При личном обращении заявитель подает заявление и документы, перечисленные в пунктах 2.2.1, 2.2.2 настоящего регламента, сотруднику Управления образования.

2.2.3. Сотрудник Управления образования не вправе требовать от заявителя:

2.2.3.1. Предоставления документов и информации или осуществления действий, предоставление которых не предусмотрено нормативными правовыми актами, регулирующими отношения, возникающие в связи с предоставлением Услуги.

2.2.3.2. Предоставления документов и информации, которые находятся в распоряжении органов, предоставляющих Услугу, иных государственных органов, органов местного самоуправления, подведомственных государственным органам или органам местного самоуправления организаций, участвующих в предоставлении государственных и муниципальных услуг, в соответствии с нормативными правовыми актами Российской Федерации, нормативными правовыми актами Архангельской области, муниципальными правовыми актами органов местного самоуправления Северодвинска.

2.2.3.3. Предоставления документов и информации, отсутствие и (или) недостоверность которых не указывались при пер-

воначальном отказе в приеме документов, необходимых для предоставления Услуги, за исключением следующих случаев:

- изменение требований нормативных правовых актов, касающихся предоставления Услуги, после первоначальной подачи заявления о предоставлении Услуги;

- наличие ошибок в заявлении о предоставлении Услуги и документах, поданных заявителем после первоначального отказа в приеме документов, необходимых для предоставления Услуги и не включенных в представленный ранее комплект документов;

- истечение срока действия документов или изменение информации после первоначального отказа в приеме документов, необходимых для предоставления Услуги;

- выявление документально подтвержденного факта (признаков) ошибочного или противоправного действия (бездействия) должностного лица, муниципального служащего Администрации Северодвинска, работника многофункционального центра, работника привлекаемой многофункциональным центром организации при первоначальном отказе в приеме документов, необходимых для предоставления Услуги, либо в предоставлении Услуги, о чем в письменном виде за подписью начальника Управления образования, руководителя многофункционального центра либо руководителя привлекаемой многофункциональным центром организации при первоначальном отказе в приеме документов, необходимых для предоставления Услуги, уведомляется заявитель, а также приносятся извинения за доставленные неудобства.

2.2.4. Заявитель после предоставления документов вправе отказаться от предоставления Услуги. Отказ оформляется письменно в произвольной форме и представляется в Управление образования.

2.3. Исчерпывающий перечень оснований для отказа в приеме документов, необходимых для предоставления Услуги

Заявитель получает отказ в приеме документов по следующим основаниям:

1) лицо, подающее документы, не относится к числу заявителей в соответствии с подразделом 1.2 настоящего регламента;

2) заявитель предоставил документы, оформление которых не соответствует требованиям, установленным настоящим регламентом;

3) заявитель предоставил документы с неоговоренными исправлениями, серьезными повреждениями, не позволяющими однозначно толковать их содержание, с подчистками либо приписками, зачеркнутыми словами, записями, выполненными карандашом;

4) непредставление определенных пунктом 2.2.1 настоящего регламента документов.

2.4. Срок предоставления Услуги

2.4.1. Срок предоставления Услуги – до 19 рабочих дней со дня поступления заявления.

2.4.2. Сроки выполнения отдельных административных процедур и действий:

1) регистрация заявления – 1 рабочий день;

2) рассмотрение представленных документов – 4 рабочих дня после регистрации заявления;

3) принятие решения о предоставлении (отказе в предоставлении) Услуги – не более 11 рабочих дней после окончания рассмотрения представленных документов;

4) выдача результата предоставления Услуги – 3 рабочих дня со дня принятия решения о предоставлении (отказе в предоставлении) Услуги.

2.4.3. При обращении заявителя в многофункциональный центр срок предоставления Услуги не увеличивается.

2.4.4. Максимальный срок ожидания в очереди при подаче заявления и прилагаемых к нему документов для предоставления Услуги и при получении документов, являющихся результатом предоставления Услуги, не должен превышать 15 минут.

2.5. Исчерпывающий перечень оснований для приостановления или отказа в предоставлении Услуги

2.5.1. Основания для приостановления предоставления Услуги отсутствуют.

2.5.2. Основания для отказа в предоставлении Услуги.

Запрашиваемая информация не относится к информации, подлежащей предоставлению заявителю в соответствии с настоящим регламентом.

2.6. Плата, взимаемая с заявителя при предоставлении Услуги

За предоставление Услуги плата не взимается.

2.7. Результат предоставления Услуги

Результатом предоставления Услуги являются:

1) предоставление заявителю информации об организации общедоступного и бесплатного дошкольного, начального общего, основного общего, среднего (полного) общего образования, а также дополнительного образования в общеобразовательных учреждениях;

2) предоставление заявителю мотивированного отказа в предоставлении Услуги.

2.8. Требования к местам предоставления Услуги

Требования к помещениям, предназначенным для предоставления Услуги:

1) обозначаются соответствующими табличками с указанием номера кабинета, названия соответствующего подразделения органа Администрации Северодвинска, предоставляющего Услуги, фамилий, имен и отчеств сотрудников органа Администрации Северодвинска, организующих предоставление Услуги, мест приема и выдачи документов, мест информирования заявителей, графика работы с заявителями;

2) оснащаются стульями, столами, компьютером с возможностью печати и выхода в Интернет, иной необходимой оргтехникой;

3) для ожидания приема заявителям отводятся места для оформления документов, оборудованные стульями, столами (стойками);

4) должны удовлетворять требованиям об обеспечении беспрепятственного доступа инвалидов к объектам социальной, инженерной и транспортной инфраструктур и к предоставляемым в них услугам в соответствии с законодательством Российской Федерации о социальной защите инвалидов.

Помещения многофункционального центра и (или) привлекаемых им организаций, предназначенные для предоставления Услуги, должны соответствовать требованиям комфортности и доступности для получателей государственных и муниципальных услуг, установленным Правилами организации деятельности многофункциональных центров предоставления государственных и муниципальных услуг, утвержденными постановлением Правительства Российской Федерации от 22.12.2012 № 1376.

2.9. Показатели доступности и качества Услуги

2.9.1. Показателями доступности Услуги являются:

1) предоставление заявителям информации о правилах предоставления Услуги в соответствии с подразделом 1.3 настоящего регламента;

2) обеспечение заявителям возможности обращения за предоставлением Услуги через представителя;

3) обеспечение заявителям возможности взаимодействия с органом Администрации, предоставляющим Услугу, в электронной форме через Архангельский региональный портал государственных и муниципальных услуг (функций) и Единый портал государственных и муниципальных услуг (функций):

- размещение на Архангельском региональном портале государственных и муниципальных услуг (функций) и Еди-

ном портале государственных и муниципальных услуг (функций) форм документов, необходимых для предоставления Услуги, и обеспечение возможности их копирования и заполнения в электронной форме;

- обеспечение заявителям возможности направлять заявления о предоставлении Услуги в электронной форме;

- обеспечение возможности оплаты государственной пошлины за предоставление услуг (в случае если за предоставление услуги предусмотрена плата);

- обеспечение заявителям возможности осуществлять с использованием Архангельского регионального портала государственных и муниципальных услуг (функций) и Единого портала государственных и муниципальных услуг (функций) мониторинг хода движения дела заявителя;

- обеспечение заявителям возможности получения результатов предоставления Услуги в электронной форме на Архангельском региональном портале государственных и муниципальных услуг (функций) и Едином портале государственных и муниципальных услуг (функций);

4) обеспечение заявителям возможности взаимодействия с органом Администрации, предоставляющим Услугу, через многофункциональный центр;

5) безвозмездность предоставления Услуги.

2.9.2. Показателями качества Услуги являются:

1) отсутствие случаев нарушения сроков при предоставлении Услуги;

2) отсутствие случаев удовлетворения в досудебном, судебном порядке жалоб заявителей, оспаривающих решения и действия (бездействие) Администрации Северодвинска, ее должностных лиц, муниципальных служащих Администрации Северодвинска, предоставляющих Услугу.

3. Административные процедуры

Предоставление Услуги включает в себя следующие административные процедуры, сроки выполнения которых определены в подразделе 2.4 настоящего регламента:

- регистрация заявления;
- рассмотрение представленных документов;
- принятие решения о предоставлении (отказе в предоставлении) Услуги;
- выдача результата предоставления Услуги.

3.1. Регистрация заявления

3.1.1. Основанием для начала предоставления Услуги является получение заявления о предоставлении Услуги.

Сотрудник Управления образования, ответственный за прием и регистрацию документов, производит прием заявления с приложенными документами лично от заявителя или его представителя.

В ходе приема заявления и прилагаемых к нему документов сотрудник осуществляет их проверку на:

- соответствие заявителя требованиям, указанным в подразделе 1.2 настоящего регламента;
- оформление заявления в соответствии с приложением к настоящему регламенту;
- комплектность предоставленных документов в соответствии с пунктами 2.2.1, 2.2.2 настоящего регламента;

- отсутствие в заявлении и прилагаемых к нему документах неоговоренных исправлений, серьезных повреждений, не позволяющих однозначно истолковать их содержание, подчисток либо приписок, зачеркнутых слов;

- отсутствие в заявлении и прилагаемых к нему документах записей, выполненных карандашом.

При установлении фактов несоответствия заявления и прилагаемых к нему документов установленным требованиям сотрудник уведомляет заявителя о наличии препятствий для приема документов, объясняет заявителю содержание выявленных недостатков и предлагает принять меры по их устранению.

После проверки документов, если нет оснований для отказа в приеме документов в соответствии с подразделом 2.3 на-

стоящего регламента, сотрудник на лицевой стороне в левом нижнем углу заявления ставит отметку (свою подпись, расшифровку подписи и дату) о соответствии документов предъявляемым настоящим пунктом требованиям, после чего заявление регистрируется сотрудником Управления образования, на заявлении ставится номер и дата регистрации. Заявителю выдается расписка о принятии заявления и прилагаемых к нему документов.

3.1.2. Заявитель может направить заявление и прилагаемые к нему документы почтовым отправлением с описью вложения, в электронной форме, а также посредством обращения в многофункциональный центр. Сотрудник Управления образования производит прием заявления с прилагаемыми документами, после чего заявление регистрируется в электронной базе данных входящих документов и на заявлении ставится номер и дата регистрации.

Заявления, поступившие в электронной форме во внеурочное время, подлежат регистрации в начале очередного рабочего дня до рассмотрения запросов заявителей, поступающих иным образом.

3.2. Рассмотрение представленных документов

3.2.1. После регистрации заявления, поступившего при личном обращении заявителя или его представителя, заявление и прилагаемые к нему документы передаются начальнику отдела общего и дополнительного образования Управления образования, который определяет сотрудника – ответственного исполнителя по данному заявлению.

3.2.2. При поступлении заявления по почте или в электронной форме, из многофункционального центра начальник Управления образования в течение одного рабочего дня со дня регистрации заявления рассматривает его и направляет в отдел общего и дополнительного образования Управления образования. Начальник отдела общего и дополнительного образования Управления образования определяет ответственного исполнителя по данному заявлению.

3.2.3. Ответственный исполнитель в течение 4 рабочих дней со дня регистрации заявления проводит проверку представленных документов.

3.2.4. Если заявитель настаивает на принятии документов, но имеются основания для отказа в их приеме либо документов поступили по почте, в электронной форме, из многофункционального центра и также имеются основания для отказа, сотрудник отдела общего и дополнительного образования Управления образования в течение 5 рабочих дней после регистрации заявления направляет заявителю письменное уведомление об отказе в приеме документов с указанием причин отказа и возможностей их устранения, которое подписывается начальником отдела общего и дополнительного образования.

Уведомление об отказе в приеме документов передается лично заявителю или его представителю либо направляется заявителю по почте по адресу, указанному в заявлении, в электронной форме либо через многофункциональный центр.

3.3. Принятие решения о предоставлении (отказе в предоставлении) Услуги

В случае соответствия представленных документов всем требованиям, установленным настоящим регламентом, сотрудник отдела общего и дополнительного образования Управления образования готовит проект решения о предоставлении информации об организации общедоступного и бесплатного дошкольного, начального общего, основного общего, среднего (полного) общего образования, а также дополнительного образования в общеобразовательных учреждениях в срок, не превышающий 11 рабочих дней.

В случаях, установленных в подразделе 2.5 настоящего регламента, сотрудник отдела общего и дополнительного образования Управления образования готовит мотивированный отказ в предоставлении Услуги в срок, не превышающий 9 рабочих дней.

Решение подписывается начальником Управления образования в течение 2 рабочих дней.

3.4. Выдача результата предоставления Услуги

Решение о предоставлении информации об организации общедоступного и бесплатного дошкольного, начального общего, основного общего, среднего (полного) общего образования, а также дополнительного образования в общеобразовательных учреждениях (об отказе в предоставлении) выдается заявителю (его представителю) лично либо направляется по почте заказным письмом по адресу, указанному в заявлении, в электронной форме, через многофункциональный центр.

При получении результата предоставления Услуги заявитель ставит свою подпись и дату подписания на документе, который остается в Управлении образования.

При отправке по почте результата предоставления Услуги сотрудник отдела общего и дополнительного образования Управления образования подшивает в дело экземпляр почтового уведомления с отметкой о вручении.

Если заявитель обратился за получением Услуги в многофункциональный центр, результат предоставления Услуги передается представителю многофункционального центра не позднее чем за 2 рабочих дня до окончания срока предоставления Услуги для выдачи заявителю, если иной способ получения не указан заявителем.

4. Контроль за исполнением административного регламента

4.1. Контроль за исполнением настоящего регламента осуществляется начальником Управления образования в следующих формах:

- текущее наблюдение за выполнением сотрудниками административных действий при предоставлении Услуги;
- рассмотрение жалоб на действия (бездействие) муниципальных служащих, выполняющих административные действия при предоставлении Услуги.

4.2. Обязанности сотрудников по исполнению настоящего регламента, а также их персональная ответственность за неисполнение или ненадлежащее исполнение своих обязанностей закрепляются в их должностных инструкциях.

4.3. Решения, принятые в ходе предоставления Услуги, могут быть оспорены заявителем в порядке, предусмотренном разделом 5 настоящего регламента, Федеральным законом от 27.07.2010 № 210-ФЗ «Об организации предоставления государственных и муниципальных услуг», и в судебном порядке.

5. Досудебный (внедосудебный) порядок обжалования решений и (или) действий (бездействия) Администрации Северодвинска, ее должностных лиц и муниципальных служащих, а также решений или действий (бездействия) многофункционального центра и (или) привлекаемых им иных организаций и их работников

5.1. Заявитель имеет право обратиться в досудебном (внедосудебном) порядке с жалобой на решения и действия (бездействие) Администрации Северодвинска, ее должностных лиц и муниципальных служащих, а также на решения и действия (бездействие) многофункционального центра и (или) привлекаемых им иных организаций и их работников (далее – жалоба) в случае нарушения стандарта предоставления Услуги.

5.2. Жалобы подаются:

- на решения и действия (бездействие) сотрудников Управления образования – начальнику Управления образования;
- на решения и действия (бездействие) начальника Управления образования – заместителю Главы Администрации Северодвинска по социальным вопросам;
- на решения и действия (бездействие) заместителя Главы Администрации Северодвинска по социальным вопросам – Главе Северодвинска;
- на решения и действия (бездействие) работников многофункционального центра – руководителю многофункционального центра;
- на решения и действия (бездействие) руководителя мно-

гофункционального центра – в министерство связи и информационных технологий Архангельской области.

5.3. Жалобы рассматриваются должностными лицами, указанными в пункте 5.2 настоящего регламента, в порядке, предусмотренном Федеральным законом от 27.08.2010 № 210-ФЗ «Об организации предоставления государственных и муниципальных услуг», Положением об особенностях подачи и рассмотрения жалоб на решения и действия (бездействие) Администрации Северодвинска, ее должностных лиц и муниципальных служащих, а также решения и действия (бездействие) многофункционального центра предоставления государственных и муниципальных услуг, его работников, утвержденным постановлением Администрации Северодвинска от 17.05.2019 № 162-па, и настоящим регламентом.

Приложение к административному регламенту предоставления муниципальной услуги «Предоставление информации об организации общедоступного и бесплатного дошкольного, начального общего, основного общего, среднего (полного) общего образования, а также дополнительного образования в общеобразовательных учреждениях», утвержденному постановлением Администрации Северодвинска от 19.04.2013 № 154-па (в редакции от 16.06.2020 № 285-па)

Начальнику муниципального казенного учреждения «Управление образования Администрации Северодвинска»

от _____

(Ф.И.О заявителя, законного представителя заявителя)

адрес: _____

телефон: _____

заявление.

Прошу предоставить информацию _____

(указывается интересующий вопрос об организации общедоступного и бесплатного дошкольного, начального общего, основного общего, среднего общего (полного) образования, а также дополнительного образования в общеобразовательных учреждениях)

В СВЯЗИ _____

(указывается причина запроса информации)

Способ получения документов: _____

(лично, почтовым отправлением, в электронной форме)

Дата

Подпись

Городской округ Архангельской области «Северодвинск»

АДМИНИСТРАЦИЯ СЕВЕРОВДВИНСКА

ПОСТАНОВЛЕНИЕ

от 22.06.2020 № 296-па

г. Северодвинск Архангельской области

О ВНЕСЕНИИ ИЗМЕНЕНИЙ В ПОРЯДОК ПРЕДОСТАВЛЕНИЯ СУБСИДИЙ СУБЪЕКТАМ МАЛОГО И СРЕДНЕГО ПРЕДПРИНИМАТЕЛЬСТВА НА КОМПЕНСАЦИЮ ЗАТРАТ, УТВЕРЖДЕННЫЙ ПОСТАНОВЛЕНИЕМ АДМИНИСТРАЦИИ СЕВЕРОВДВИНСКА ОТ 31.12.2015 № 654-ПА

В целях реализации мероприятий подпрограммы «Развитие малого и среднего предпринимательства в Северодвинске» муниципальной программы «Экономическое развитие муниципального образования «Северодвинск», утвержденной постановлением Администрации Северодвинска от 11.12.2015 № 612-па, приведения муниципального нормативного правового акта в соответствие с

Общими требованиями к нормативным правовым актам, муниципальным правовым актам, регулирующим предоставление субсидий юридическим лицам (за исключением субсидий государственным (муниципальным) учреждениям), индивидуальным предпринимателям, а также физическим лицам – производителям товаров, работ услуг, утвержденными постановлением Правительства Российской Федерации от 06.09.2016 № 887,

ПОСТАНОВЛЯЮ:

1. Внести в Порядок предоставления субсидий субъектам малого и среднего предпринимательства на компенсацию затрат, утвержденный постановлением Администрации Северодвинска от 31.12.2015 № 654-па (в редакции от 28.05.2019), изменения, изложив его в прилагаемой редакции.

2. Признать утратившим силу постановление Администрации Северодвинска от 29.12.2015 № 642-па «Об утверждении состава комиссии по отбору получателей для предоставления субсидий на компенсацию затрат, предусмотренных мероприятиями подпрограммы «Развитие малого и среднего предпринимательства в Северодвинске».

3. Отделу по связям со средствами массовой информации Администрации Северодвинска опубликовать (обнародовать) настоящее постановление в бюллетене нормативно-правовых актов муниципального образования «Северодвинск» «Вполне официально» и разместить на официальном интернет-сайте Администрации Северодвинска.

Глава Северодвинска И.В. Скубенко

*УТВЕРЖДЕН
постановлением
Администрации Северодвинска
от 31.12.2015 № 654-па
(в редакции от 22.06.2020 № 296-па)*

ПОРЯДОК

предоставления субсидий субъектам малого и среднего предпринимательства на компенсацию затрат

I. Общие положения

1. Настоящий Порядок, разработанный в соответствии со статьей 78 Бюджетного кодекса Российской Федерации, постановлением Правительства Российской Федерации от 06.09.2016 № 887 «Об общих требованиях к нормативным правовым актам, муниципальным правовым актам, регулирующим предоставление субсидий юридическим лицам (за исключением субсидий государственным (муниципальным) учреждениям), индивидуальным предпринимателям, а также физическим лицам – производителям товаров, работ, услуг», частью 1 статьи 17 Федерального закона от 24.07.2007 № 209-ФЗ «О развитии малого и среднего предпринимательства в Российской Федерации», подпрограммой 2 «Развитие малого и среднего предпринимательства в Северодвинске» муниципальной программы «Экономическое развитие муниципального образования «Северодвинск», утвержденной постановлением Администрации Северодвинска от 11.12.2015 № 612-па (далее – Программа), регламентирует предоставление субъектам малого и среднего предпринимательства – местным товаропроизводителям субсидий с целью финансового возмещения затрат по следующим направлениям, предусмотренным мероприятием «Оказание поддержки субъектам малого и среднего предпринимательства в виде компенсации затрат» подпрограммы Программы (далее – компенсации затрат):

на участие в городских, региональных, межрегиональных, международных выставочно-ярмарочных мероприятиях, конкурсах и фестивалях (далее – выставочно-ярмарочные мероприятия);

на обучение, повышение квалификации, подготовку и переподготовку кадров на курсах, семинарах, тренингах, вебинарах, мастер-классах (далее – подготовка кадров);

на сертификацию продукции, на разработку промышленного образца и торговой марки, выполнение обязательных требований технических регламентов (далее – сертификация продукции);

на реализацию мероприятий по энерго- и ресурсосбережению (далее – мероприятия по энерго- и (или) ресурсосбережению);

на технологическое присоединение к объектам энерго- и ресурсоснабжающих организаций (далее – технологическое присоединение);

на услуги по предоставлению рекламных мест (далее – предоставление рекламных мест).

2. В настоящем Порядке использованы следующие термины и их определения:

2.1. Выставка – публичная демонстрация достижений.

2.2. Ярмарка – распродажа товаров, иногда с ограничениями на определенный сезон, товар или тематику.

2.3. Конкурс – соревнование, имеющее целью выявить лучших участников, лучшие работы.

2.4. Фестиваль – общественная праздничная встреча, сопровождающаяся просмотром достижений.

2.5. Обучение, подготовка кадров – целенаправленный педагогический процесс организации и стимулирования активной учебно-познавательной деятельности обучающихся по овладению знаниями, умениями и навыками (курсы, семинары и другие обучающие программы).

2.6. Повышение квалификации – вид профессионального обучения работников, имеющий целью повышение уровня их теоретических знаний, совершенствование практических навыков и умений.

2.7. Переподготовка кадров – переобучение персонала, освоение смежных профессий.

2.8. Сертификация продукции – процедура подтверждения соответствия, посредством которой независимая от изготовителя (продавца, исполнителя) и потребителя (покупателя) организация удостоверяет в письменной форме, что продукция соответствует установленным требованиям.

2.9. Промышленный образец – объект патентного права, относящийся к внешнему виду, дизайну, эргономическим свойствам изделия либо интеллектуальной собственности, охраняемой патентом.

2.10. Технический регламент – нормативный правовой акт, выдаваемый соответствующим аккредитованным органом и устанавливающий обязательные для применения и исполнения требования к объектам технического регулирования продукции, в том числе к процессам производства, эксплуатации, хранения, перевозки, реализации и утилизации.

2.11. Товарный знак – специальное обозначение (словесное, изобразительное, комбинированное или иное), индивидуализирующее товары или услуги, произведенные юридическими лицами или индивидуальными предпринимателями.

2.12. Энерго- и (или) ресурсосбережение – комплекс мероприятий, направленных на эффективное (рациональное) использование и экономное расходование электроэнергии, теплоэнергии, горячей и холодной воды, природного (сжиженного) газа, выполненных в нежилых помещениях, принадлежащих получателю субсидии на праве собственности.

2.13. Технологическое присоединение – технологическое присоединение нежилого помещения, принадлежащего получателю субсидии на праве собственности, к системе ресурсоснабжающей организации.

2.14. Предоставление рекламных мест – размещение рекламных материалов получателей через рекламораспространителей путем предоставления рекламных мест в периодических печатных изданиях, телевизионной рекламе, радиорекламе, интернет-рекламе, наружной рекламе, в том числе с использованием рекламных конструкций.

Общие требования к распространяемой рекламе должны соответствовать Федеральному закону от 13.03.2006 № 38-ФЗ «О рекламе».

3. Главным распорядителем средств бюджета муниципального образования «Северодвинск», осуществляющего предоставление субсидии в пределах утвержденных лимитов бюд-

жетных обязательств на текущий финансовый год, является Администрация Северодвинска.

4. Организацию отбора получателей осуществляет Управление экономики Администрации Северодвинска.

5. Претендентами на получение субсидий на компенсацию затрат, предусмотренных подпрограммой Программы, являются субъекты малого и среднего предпринимательства:

- зарегистрированные на территории Северодвинска и состоящие на учете в налоговых органах Архангельской области;
- соответствующие критериям, установленным статьей 4 Федерального закона от 24.07.2007 № 209-ФЗ «О развитии малого и среднего предпринимательства в Российской Федерации».

6. Получателями субсидии на компенсацию затрат, предусмотренных подпрограммой Программы, являются претенденты, в отношении которых комиссией по отбору получателей, утвержденной постановлением Администрации Северодвинска, рекомендовано предоставление субсидии на компенсацию затрат и размеры субсидии каждому получателю и принято постановление Администрации Северодвинска об итогах проведения отбора (далее – получатели).

II. Перечень документов, представляемых претендентом для получения субсидии на компенсацию затрат

7. Для получения субсидии на компенсацию затрат претенденты в срок до 1 ноября текущего финансового года предоставляют в Управление экономики Администрации Северодвинска (164500, г. Северодвинск, ул. Бойчука, д. 3, каб. 312) следующий комплект документов:

7.1. Заявление о предоставлении субсидии на компенсацию затрат (по форме согласно Приложению № 1 к настоящему Порядку), заверенное подписью и печатью субъекта малого или среднего предпринимательства (при наличии печати).

7.2. Информация о субъекте малого и среднего предпринимательства и проведенном мероприятии (по форме согласно приложению № 2 к настоящему Порядку), заверенная подписью и печатью субъекта малого или среднего предпринимательства.

7.3. Сведения о среднесписочной численности работников за предшествующий календарный год по форме, утвержденной приказом Федеральной налоговой службы России от 29 марта 2007 года № ММ-3-25/174@, с отметкой или протоколом входного контроля налогового органа Архангельской области. Сведения предоставляются при наличии наемных работников.

8. К заявлению претендентом могут быть приложены следующие документы по состоянию на дату подачи документов:

8.1. Выписка из Единого государственного реестра юридических лиц (ЕГРЮЛ) или Единого государственного реестра индивидуальных предпринимателей (ЕГРИП).

8.2. Справки из налоговых органов об отсутствии задолженности по налоговым и иным обязательным платежам в бюджетную систему Российской Федерации и страховым взносам в государственные внебюджетные фонды.

8.3. Выписка из единого государственного реестра недвижимости (ЕГРН), подтверждающая право собственности на нежилое помещение (в случае подачи претендентом заявления на компенсацию затрат, связанных с реализацией мероприятия по энерго- и ресурсосбережению и (или) технологическому присоединению).

9. Если претендент не представил сведения, указанные в пункте 8 настоящего Порядка, то Управление экономики Администрации Северодвинска запрашивает сведения самостоятельно, в том числе:

- с использованием единой системы межведомственного электронного взаимодействия – технологического портала по адресу: <http://sir.gosuslugi29.ru> и (или) с использованием открытых и общедоступных сведений, содержащихся в ЕГРЮЛ и ЕГРИП, по адресу: <https://rmsp.nalog.ru/>;

- с использованием сведений, содержащихся в ЕГРН, по адресу: <http://rosreestr.ru>.

10. Претенденты на получение субсидии на компенсацию затрат на участие в выставочно-ярмарочных мероприятиях

дополнительно предоставляют следующий комплект документов:

10.1. Копию оферты организатора выставочно-ярмарочных мероприятий участнику или копию договора участника с организатором выставочно-ярмарочных мероприятий с предъявлением оригинала.

10.2. Копии документов, подтверждающих факт оказанных услуг и платежных документов, подтверждающих произведенные затраты, связанные с участием в выставочно-ярмарочных мероприятиях, заверенные подписью и печатью субъекта малого или среднего предпринимательства (при наличии печати), с предъявлением оригинала.

11. Претенденты на получение субсидии на компенсацию части затрат на подготовку кадров дополнительно предоставляют:

11.1. Копии документов: договоров на подготовку кадров, документов, подтверждающих факт подготовки кадров, дипломов, удостоверений, сертификатов, свидетельств и иных документов, оформленных на государственном языке Российской Федерации, имеющих регистрационный номер (серию) и заверенных подписями и печатями организаций, осуществляющих деятельность по обучению, повышению квалификации, подготовке и переподготовке кадров, с предъявлением оригинала.

11.2. Копии платежных документов, подтверждающих оплату произведенных расходов на подготовку кадров, с предъявлением оригинала.

11.3. Копии приказов о приеме на работу наемных работников, прошедших подготовку кадров, заверенные подписью и печатью субъекта (при наличии) малого или среднего предпринимательства.

12. Претенденты на получение субсидии на компенсацию затрат на сертификацию продукции дополнительно предоставляют:

12.1. Копии договоров на сертификацию продукции с предъявлением оригинала.

12.2. Копии платежных документов, подтверждающих оплату расходов на сертификацию продукции; сертификатов, свидетельств и иных документов, подтверждающих факт сертификации продукции, с предъявлением оригинала.

13. Претенденты на получение субсидии на компенсацию затрат на реализацию мероприятий по энерго- и (или) ресурсосбережению дополнительно предоставляют:

13.1. Копии договоров на проведение мероприятий по энерго- и (или) ресурсосбережению (в том числе на закупку, наладку и ввод в эксплуатацию основных средств) со всеми приложениями и дополнительными соглашениями с предъявлением оригинала.

13.2. Копии накладных, счетов-фактур, актов выполненных работ, платежных документов по договорам на проведение мероприятий по энерго- и (или) ресурсосбережению (в том числе на закупку, наладку и ввод в эксплуатацию основных средств) с предъявлением оригинала.

14. Претенденты на получение субсидии на компенсацию затрат на технологическое присоединение к объектам ресурсоснабжающей организации дополнительно предоставляют:

14.1. Копию договора на технологическое присоединение к объектам энерго- и (или) ресурсоснабжающих организаций со всеми приложениями и дополнительными соглашениями с предъявлением оригинала.

14.2. Копию акта об осуществлении технологического присоединения (акта о подключении) с предъявлением оригинала.

14.3. Копии всех платежных документов, подтверждающих оплату услуг ресурсоснабжающей организации на общую сумму договора, с предъявлением оригинала.

15. Претенденты на получение субсидии на компенсацию затрат на предоставление рекламных мест дополнительно предоставляют:

15.1. Копию договора получателя с рекламодателем, в рамках которого оказана услуга по предоставлению рекламного места с предъявлением оригинала.

15.2. Копии документов, подтверждающих факт предоставления рекламных мест и платежных документов, подтверждающих

ющих факт произведенных расходов, связанных с оплатой услуг по предоставлению рекламного места, с предъявлением оригинала.

III. Условия предоставления субсидии

16. Субсидии предоставляются Администрацией Северодвинска в соответствии со сводной бюджетной росписью бюджета муниципального образования «Северодвинск», введенными лимитами бюджетных обязательств и предельными объемами финансирования на соответствующий финансовый год и плановый период.

17. Субсидии предоставляются получателям в течение текущего финансового года при условии выделения средств из бюджета муниципального образования «Северодвинск» на реализацию мероприятий подпрограммы, предусмотренных приложением № 4 к Программе.

18. Требования, которым получатели должны соответствовать на дату подачи документов:

- отсутствие неисполненной обязанности по уплате налогов, сборов, страховых взносов, пеней, штрафов, процентов, подлежащих уплате в соответствии с законодательством Российской Федерации о налогах и сборах;

- отсутствие просроченной задолженности по возврату в бюджет бюджетной системы Российской Федерации, из которого планируется предоставление субсидии в соответствии с правовым актом, субсидий, бюджетных инвестиций, предоставленных в том числе в соответствии с иными правовыми актами, и иной просроченной задолженности перед бюджетом бюджетной системы Российской Федерации, из которого планируется предоставление субсидии в соответствии с правовым актом;

- получатели не должны являться иностранными юридическими лицами, а также российскими юридическими лицами, в уставном (складочном) капитале которых доля участия иностранных юридических лиц, местом регистрации которых является государство или территория, включенные в утвержденный Министерством финансов Российской Федерации перечень государств и территорий, предоставляющих льготный налоговый режим налогообложения и (или) не предусматривающих раскрытия и предоставления информации при проведении финансовых операций (оффшорные зоны) в отношении таких юридических лиц, в совокупности превышает 50 процентов;

- получатели не должны получать в течение финансового года средства из бюджета муниципального образования «Северодвинск», из которого планируется предоставление субсидии в соответствии с правовым актом, на основании иных нормативных правовых актов или муниципальных правовых актов, выделенные на цели, указанные в настоящем Порядке;

- получатели должны являться собственниками нежилых помещений (в случае предоставления субсидии на компенсацию затрат на технологическое присоединение и на реализацию мероприятий по энерго- и ресурсосбережению).

19. Субсидии на компенсации затрат предоставляются получателям, основными видами деятельности которых в соответствии с Общероссийским классификатором видов экономической деятельности ОК 029-2014 (КДЕС Ред. 2), утвержденным Приказом Росстандарта от 31.01.2014 № 14-ст, являются:

- 1) сельское, лесное хозяйство, охота, рыболовство и рыбоводство (классы 01, 02, 03);
- 2) обрабатывающие производства (классы 10, 13 – 18, 20, 22, 23, 25, 26 – 32);
- 3) сбор и обработка сточных вод (класс 37);
- 4) сбор, обработка и утилизация отходов, обработка вторичного сырья (класс 38);
- 5) строительство зданий (класс 41);
- 6) техническое обслуживание и ремонт автотранспортных средств, мотоциклов и мототранспортных средств (подклассы 45.2, 45.40.5);
- 7) транспортировка и хранение (классы 49, 50, 52, 53);
- 8) деятельность гостиниц и предприятий общественного питания (подклассы 55.1, 56.1);

- 9) издательская деятельность (класс 58);
- 10) деятельность в области информации и связи (классы 62, 63);

- 11) деятельность в области архитектуры и инженерно-технического проектирования, технических испытаний, исследований и анализа (подклассы 71.1, 71.2);

- 12) деятельность профессиональная научная и техническая прочая (подклассы 74.2, 74.3);

- 13) прокат и аренда предметов личного пользования и хозяйственно-бытового назначения (подкласс 77.2);

- 14) деятельность по обслуживанию зданий и территорий (группа 81.22);

- 15) образование (класс 85);

- 16) здравоохранение и предоставление социальных услуг (классы 86 – 88);

- 17) деятельность в области спорта, отдыха и развлечений (класс 93);

- 18) ремонт предметов личного потребления и хозяйственно-бытового назначения (подкласс 95.2);

- 19) деятельность по предоставлению прочих персональных услуг (класс 96).

20. Получателям предоставляется субсидия на компенсацию затрат, произведенных в период с 01 ноября предыдущего года до 01 ноября текущего года, а именно:

20.1. Компенсация затрат на участие в выставочно-ярмарочных мероприятиях – в размере не более 75 процентов от суммы следующих затрат, связанных с участием в выставочно-ярмарочных мероприятиях, в том числе:

- регистрационный сбор;
- аренда выставочных площадей;
- аренда выставочного оборудования.

Размер компенсации затрат на участие в выставочно-ярмарочных мероприятиях, предоставляемой получателю в течение одного финансового года, в целом не может превышать 150,0 тысячи рублей.

Компенсация затрат на участие в выставочно-ярмарочных мероприятиях не предоставляется получателям, основным видом деятельности которых является производство изделий народных художественных промыслов (подкласс 32.99.8), если им предоставлена субсидия на компенсацию затрат на предоставление рекламных мест в соответствии с пунктом 20.6.2 настоящего Порядка.

20.2. Компенсация затрат на подготовку кадров – в размере не более 50 процентов от суммы фактически произведенных затрат, связанных с подготовкой кадров.

Общий размер компенсации, предоставляемой одному претенденту в течение финансового года, не может превышать 50,0 тысячи рублей.

Компенсация предоставляется также субъектам малого и среднего предпринимательства, направляющим специалистов для обучения по программе подготовки управленческих кадров для организаций народного хозяйства Российской Федерации (Президентской программе).

20.3. Компенсация затрат на сертификацию продукции – в размере не более 50 процентов от суммы фактически произведенных следующих затрат:

- за проведение процедуры обязательной или добровольной декларации соответствия (сертификации) аккредитованным органом;
- за регистрацию заявки на выдачу патента Российской Федерации на промышленный образец, товарный знак, технический регламент;
- за проведение экспертизы заявки на промышленный образец, товарный знак, технический регламент;
- за проведение информационного поиска по заявке на выдачу патента на промышленный образец, товарный знак, технический регламент;
- за внесение в течение месяца изменений в соответствующие Государственные реестры;
- за выдачу зарегистрированного в Роспатенте договора и свидетельства на промышленный образец, товарный знак, технический регламент;
- за выдачу письменной справки, содержащей сведения

о правообладателях зарегистрированного промышленного образца, товарного знака, технического регламента;
- за включение в базу данных Роспатента действующих патентов, промышленного образца, товарного знака, технического регламента.

Размер компенсации затрат на сертификацию продукции, предоставляемой претенденту в течение одного финансового года, в целом не может превышать 50,0 тысячи рублей.

20.4. Компенсация затрат на мероприятия по энерго- и ресурсосбережению – в размере не более 50 процентов от суммы фактически произведенных следующих затрат:

- внедрение автоматических систем регулирования всех видов энерго- и ресурсоснабжения;

- производство или установка энерго- и ресурсосберегающего оборудования и приборов учета электроэнергии, тепловой энергии, воды, в том числе оснащение потребителей приборами учета топливно-энергетических ресурсов;

- перевод котельных на природный газ;

- применение энергоэффективных источников света;

- приобретение и внедрение энерго- и ресурсосберегающих инновационных технологий и оборудования.

Размер компенсации затрат на мероприятия по энерго- и ресурсосбережению, предоставляемой претенденту в течение одного финансового года, в целом не может превышать 200,0 тысячи рублей.

В случае долевой собственности на нежилое помещение компенсация затрат получателю рассчитывается пропорционально его доли собственности в этом помещении по формуле:

$$P=S*50\%*k, \text{ где}$$

P – размер компенсации (руб.),

S – сумма затрат (руб.),

k – коэффициент, соответствующий доле (части) собственности (в соответствии с данными из ЕГРН).

20.5 Компенсация затрат на технологическое присоединение к системам ресурсоснабжающих организаций – в размере не более 50 процентов от суммы фактически произведенных затрат на технологическое присоединение нежилого помещения получателя к системе ресурсоснабжающей организации.

Размер компенсации на технологическое присоединение, предоставляемой претенденту в течение одного финансового года, в целом не может превышать 200,0 тысячи рублей.

В случае долевой собственности на нежилое помещение компенсация затрат получателю рассчитывается пропорционально его доли собственности в этом помещении по формуле:

$$P=S*50\%*k, \text{ где}$$

P – размер компенсации (руб.),

S – сумма затрат (руб.),

K – коэффициент, соответствующий доле (части) собственности (в соответствии с данными из ЕГРН).

20.6. Компенсация затрат по предоставлению рекламных мест:

20.6.1. В размере не более 50 процентов от суммы фактически произведенных затрат на услуги по предоставлению рекламных мест.

Размер компенсации на предоставление рекламных мест, предоставляемой получателю в течение одного финансового года, в целом не может превышать 50,0 тысячи рублей.

20.6.2. В размере более 50 процентов, но не более 75 процентов от суммы фактически произведенных затрат на услуги по предоставлению рекламных мест для получателей, основным видом деятельности которых является производство изделий народных художественных промыслов (подкласс 32.99.8).

Размер компенсации на предоставление рекламных мест, предоставляемой получателю в течение одного финансового года, в целом не может превышать 200,0 тысячи рублей.

IV. Порядок проведения отбора получателей и порядок принятия решения о предоставлении субсидии

21. Управление экономики Администрации Северодвинска:

1) ведет учет поступивших заявлений, устанавливая оче-

редность претендентов на получение компенсации по дате представления полного комплекта документов, предусмотренного настоящим Порядком;

2) с целью установления соответствия получателя на дату подачи документов требованиям, установленным пунктом 18 раздела III настоящего Порядка:

- запрашивает сведения с использованием единой системы межведомственного электронного взаимодействия – технологического портала по адресу: <http://sir.gosuslugi29.ru> и (или) с использованием открытых и общедоступных сведений, содержащихся в ЕГРЮЛ и ЕГРИП, по адресу: <https://rmsp.nalog.ru/>;

а) выписку из Единого государственного реестра юридических лиц (ЕГРЮЛ) или Единого государственного реестра индивидуальных предпринимателей (ЕГРИП);

б) сведения из налоговых органов об отсутствии задолженности по налоговым и иным обязательным платежам в бюджетную систему Российской Федерации и страховым взносам в государственные внебюджетные фонды;

- запрашивает выписку из единого государственного реестра недвижимости (ЕГРН), подтверждающую право собственности на нежилое помещение по адресу: <http://rosreestr.ru> (в случае подачи претендентом заявления на компенсацию затрат, связанных с реализацией мероприятия по энерго- и ресурсосбережению и (или) технологическому присоединению);

- запрашивает в Комитете по управлению муниципальным имуществом Администрации Северодвинска и Управлении градостроительства и земельных отношений Администрации Северодвинска информацию об отсутствии у претендента задолженности по оплате за аренду земельного участка и (или) муниципального имущества, а также о наличии фактов несолюдения условий договоров с Администрацией Северодвинска;

- готовит в соответствии с данными реестра субъектов малого и среднего предпринимательства – получателей поддержки, размещенного на официальном интернет-сайте Администрации Северодвинска, информацию о предоставлении или непредоставлении получателю в течение финансового года субсидии из местного бюджета на цели, указанные в настоящем Порядке.

22. Предоставление субсидии на компенсацию затрат осуществляется в порядке очередности поступления полного комплекта документов, предусмотренного настоящим Порядком.

В случае превышения размера требуемой по всем заявкам компенсации части затрат на подготовку кадров над объемом средств, выделяемых на эти цели из местного бюджета Северодвинска, компенсация предоставляется получателям, направляющим специалистов на обучение по программам, связанным с производственной и пожарной безопасностью предприятий, а также вновь зарегистрированным и осуществляющим свою деятельность менее одного года на территории Северодвинска.

23. Управление экономики Администрации Северодвинска направляет полученные документы для рассмотрения в комиссию по отбору получателей для предоставления субсидий на компенсацию затрат, предусмотренных мероприятиями подпрограммы, в срок не позднее 15 числа месяца, следующего за истекшим кварталом, последнее заседание комиссии проводится не позднее 15 ноября текущего года (далее – комиссия).

24. Состав комиссии утверждается распоряжением Администрации Северодвинска.

Состав комиссии формируется таким образом, чтобы была исключена возможность возникновения конфликта интересов, который влияет или может повлиять на принимаемые комиссией решения.

Для целей настоящего Порядка под конфликтом интересов понимается ситуация, при которой личная заинтересованность (прямая или косвенная) члена комиссии влияет или может повлиять на надлежащее, объективное и беспристрастное осуществление им полномочий члена комиссии по отбору получателей.

Под личной заинтересованностью члена комиссии по-

нимается возможность получения им доходов в виде денег, иного имущества, в том числе имущественных прав, услуг имущественного характера, результатов выполненных работ или каких-нибудь выгод (преимуществ) им и (или) состоящими с ним в близком родстве или свойстве лицами (родителями, супругами, детьми, братьями, сестрами, а также братьями, сестрами, родителями, детьми супругов и супругами детей), гражданами или организациями, с которыми член комиссии и (или) лица, состоящие с ним в близком родстве или свойстве, связаны имущественными, корпоративными или иными близкими отношениями.

В случае возникновения у члена комиссии личной заинтересованности, которая приводит или может привести к конфликту интересов, либо при возникновении ситуации оказания воздействия (давления) на члена комиссии, связанного с осуществлением им своих полномочий, член комиссии обязан в кратчайшие сроки проинформировать об этом в письменной форме председателя конкурсной комиссии. Председатель комиссии, которому стало известно о возникновении у члена конкурсной комиссии личной заинтересованности, которая приводит или может привести к конфликту интересов, обязан принять меры по предотвращению или урегулированию конфликта интересов, вплоть до исключения члена комиссии, являющегося стороной конфликта интересов, из состава комиссии либо отстранения его от рассмотрения вопроса.

25. Заседания комиссии проводятся ежеквартально по результатам приема документов за истекший квартал в срок не позднее 15 числа месяца, следующего за истекшим кварталом, последнее заседание комиссии проводится не позднее 15 ноября текущего года.

26. Заседание комиссии считается правомочным, если на нем присутствует не менее половины ее членов. Решение комиссии принимается открытым голосованием, простым большинством голосов членов комиссии, принявших участие в ее заседании. В случае равенства голосов голос председательствующего является решающим.

27. Основанием для отказа в предоставлении субсидии является:

- несоответствие представленных получателем документов требованиям, определенным пунктами 7, 10–15 настоящего Порядка, или непредставление (предоставление не в полном объеме) указанных документов;
- предоставление недостоверных и (или) искаженных сведений;
- несоответствие требованиям, установленным пунктом 18 настоящего Порядка.

28. Результаты работы комиссии оформляются протоколом заседания комиссии и постановлением Администрации Северодвинска об итогах проведения отбора, которое служит основанием для заключения с каждым конкретным получателем договора о предоставлении субсидии в размере, установленном в указанном постановлении, в пределах бюджетных ассигнований, выделенных на эти цели в бюджете Северодвинска на текущий финансовый год.

V. Порядок заключения договора о предоставлении субсидии и порядок перечисления субсидии

29. Получатель, в отношении которого постановлением Администрации Северодвинска, указанном в пункте 28 настоящего Порядка, предусмотрено предоставление субсидии, заключает с Администрацией Северодвинска договор о предоставлении субсидии в соответствии с типовой формой договора, утвержденной распоряжением Финансового управления Администрации Северодвинска от 24.04.2017 № 6, который служит основанием для предоставления субсидии на компенсацию затрат (далее – договор о предоставлении субсидий).

Обязательным условием предоставления субсидии, включаемым в договор о предоставлении субсидии, является согласие получателя на осуществление Администрацией Северодвинска и органами муниципального финансового контроля муниципального образования «Северодвинск» проверок соблюдения получателем условий, целей и порядка предостав-

ления субсидий.

30. Результаты предоставления субсидий и показатели, необходимые для их достижения, значения которых устанавливаются в договоре о предоставлении субсидии:

30.1. Результатом предоставления субсидии на компенсацию затрат на участие в выставочно-ярмарочных мероприятиях является участие получателя в выставочно-ярмарочных мероприятиях.

Показателем, необходимым для достижения указанного результата, значение которого указывается в договоре, является «Количество выставочно-ярмарочных мероприятий, по участию в которых получателем субсидии произведены затраты».

30.2. Результатом предоставления субсидии на компенсацию затрат на подготовку кадров является обучение сотрудников получателя в рамках мероприятий по подготовке кадров.

Показателем, необходимым для достижения указанного результата, значение которого указывается в договоре, является «количество сотрудников получателя субсидии, прошедших обучение, курсы повышения квалификации и переподготовки кадров».

30.3. Результатом предоставления субсидии на компенсацию затрат на сертификацию продукции является сертификация продукции, разработка промышленного образца и торговой марки, выполнение обязательных требований технических регламентов получателем.

Показателем, необходимым для достижения указанного результата, значение которого указывается в договоре, является «количество сертификатов, свидетельств и иных документов, подтверждающих факт сертификации продукции, разработку промышленного образца и торговой марки, выполнение обязательных требований технических регламентов, полученных получателем субсидии».

30.4. Результатом предоставления субсидии на компенсацию затрат на мероприятия по энерго- и ресурсосбережению является проведение получателем мероприятий по энерго- и ресурсосбережению.

Показателем, необходимым для достижения указанного результата, значение которого указывается в договоре, является «количество договоров о проведенных мероприятиях по энерго- и ресурсосбережению».

30.5. Результатом предоставления субсидии на компенсацию затрат на технологическое присоединение является технологическое присоединение нежилого помещения, принадлежащего получателю субсидии на праве собственности, к системе ресурсоснабжающей организации.

Показателем, необходимым для достижения указанного результата, значение которого указывается в договоре, является «количество договоров о подключении к сетям, заключенных с ресурсоснабжающими организациями».

30.6. Результатом предоставления субсидии на компенсацию затрат на предоставление рекламных мест является размещение рекламных материалов получателей через рекламодателей.

Показателем, необходимым для достижения указанного результата, значение которого указывается в договоре, является «количество рекламных мест, предоставленных получателем рекламодателем».

30.7. Результаты предоставления субсидии определяются Управлением экономики Администрации Северодвинска на основании отчетов о достижении показателей, необходимых для достижения результатов, установленных в пунктах 30.1–30.6.

31. Сроки и форма предоставления получателем отчетности о достижении показателей устанавливаются в договоре о предоставлении субсидии.

32. Отдел бухгалтерского учета и отчетности Администрации Северодвинска формирует заявку на финансирование. Указанная заявка направляется в Финансовое управление Администрации Северодвинска в соответствии с утвержденным кассовым планом исполнения местного бюджета на соответствующий период.

33. На основании заявки на финансирование Финансовое управление Администрации Северодвинска перечисляет де-

нежные средства на лицевой счет Администрации Северодвинска, открытый в Управлении Федерального казначейства по Архангельской области, в пределах лимитов бюджетных обязательств на текущий год. К заявке на финансирование прикладываются копии протокола заседания комиссии, постановления Администрации Северодвинска, указанного в пункте 28 настоящего Порядка, и договоров о предоставлении субсидии.

34. Субсидии перечисляются с лицевого счета Администрации Северодвинска платежными документами на расчетные счета получателей, открытые в кредитных организациях, в срок не позднее десятого рабочего дня с даты подписания постановления Администрации Северодвинска, указанного в пункте 28 настоящего Порядка.

VI. Осуществление контроля за соблюдением условий, целей и порядка предоставления субсидий и ответственность за их нарушение

35. Контроль за целевым использованием субсидий осуществляет Управление экономики Администрации Северодвинска.

36. Администрацией Северодвинска и органами муниципального финансового контроля муниципального образования «Северодвинск» проводятся обязательные проверки соблюдения условий, целей и порядка предоставления субсидий получателем бюджетных средств. Данные проверки производятся в порядке, установленном муниципальными правовыми актами.

37. При наличии остатков субсидий, не использованных в отчетном финансовом году, получатель обязан возвратить бюджетные средства в текущем финансовом году в соответствии с заключенным договором.

38. Полученная по договору о предоставлении субсидии сумма субсидии возвращается получателем в бюджет муниципального образования «Северодвинск» в полном объеме в случае недостижения показателей, указанных в пункте 30 настоящего Порядка.

39. В случае выявления фактов нарушения получателем целей, порядка и условий предоставления субсидии возврату в бюджет муниципального образования «Северодвинск» подлежит сумма денежных средств субсидии, использованных с нарушением получателем целей, порядка и условий предоставления субсидии.

40. Возврат субсидии осуществляется в следующем порядке:

Администрация Северодвинска в 3-дневный срок после подписания акта проверки или получения иного документа, отражающего результаты проверки, от органов муниципального финансового контроля направляет получателю субсидии требование о возврате субсидии;

получатель производит возврат субсидии в течение 14 календарных дней со дня получения требования о возврате субсидии. В случае получения предписания от органов муниципального финансового контроля муниципальный возврат субсидии в срок, указанный в предписании;

на суммы субсидий, подлежащих возврату, начисляются проценты, размер которых определяется ключевой ставкой Банка России, действовавшей в период со дня, следующего за истечением срока возврата субсидии, по день фактической уплаты;

проценты начисляются за период фактического нахождения субсидии в распоряжении получателя и подлежат уплате в день возврата субсидии;

в случае невозврата бюджетных средств получателем взыскание средств производится в судебном порядке в соответствии с законодательством Российской Федерации.

41. Учет субъектов малого и среднего предпринимательства – местных товаропроизводителей, получивших субсидию на компенсацию различных затрат, в общей форме реестра субъектов малого и среднего предпринимательства – получателей поддержки ведет Управление экономики Администрации Северодвинска.

42. Информация, содержащаяся в реестре субъектов малого и среднего предпринимательства – получателей поддержки, является открытой и предназначена для размещения на официальном интернет-сайте Администрации Северодвинска.

*Приложение № 1
к Порядку предоставления субсидий субъектам малого и среднего предпринимательства на компенсацию затрат, утвержденному постановлением Администрации Северодвинска от 31.12.2015 № 654-па (в редакции от 22.06.2020 № 296-па)*

В комиссию по отбору получателей на компенсацию затрат, предусмотренных мероприятиями подпрограммы «Развитие малого и среднего предпринимательства в Северодвинске»

от _____

З А Я В Л Е Н И Е

о предоставлении субсидии на компенсацию затрат

Прошу предоставить субсидию на компенсацию затрат, связанных с _____

(наименование вида мероприятия)

в период с «__» _____ по «__» _____ 202__ года.

Информация о мероприятии прилагается в соответствии с Порядком:

1. _____
2. _____

(наименование должности руководителя) (подпись руководителя)

«__» _____ 202__ г.

М.П. (при наличии печати)

*Приложение № 2
к Порядку предоставления субсидий субъектам малого и среднего предпринимательства на компенсацию затрат, утвержденному постановлением Администрации Северодвинска от 31.12.2015 № 654-па (в редакции от 22.06.2020 № 296-па)*

И Н Ф О Р М А Ц И Я

о субъекте малого и среднего предпринимательства и проведенном мероприятии _____

(наименование вида мероприятия)

1. Информация о субъекте малого (среднего) предпринимательства

Субъект малого (среднего) предпринимательства _____

(полное наименование)

Юридический адрес: _____

Фактическое местонахождение, почтовый адрес: _____

Телефон (____) _____ Факс _____

Эл. Почта _____

Место, дата регистрации и номер свидетельства о регистрации _____

Вид деятельности по ОКВЭД (с указанием кода) _____

ИНН/КПП _____

БИК _____
Наименование банка _____
Р/с _____
К/с _____
ИНН/КПП _____

Сведения об отсутствии просроченной задолженности по возврату в бюджет бюджетной системы Российской Федерации, из которого планируется предоставление субсидии в соответствии с правовым актом, субсидий, бюджетных инвестиций, предоставленных в том числе в соответствии с иными правовыми актами, и иной просроченной задолженности перед бюджетом бюджетной системы Российской Федерации, из которого планируется предоставление субсидии в соответствии с правовым актом на дату предоставления заявления: _____

Сведения о получении в течение финансового года средств из бюджета муниципального образования «Северодвинск», из которого планируется предоставление субсидии в соответствии с правовым актом, на основании иных нормативных правовых актов или муниципальных правовых актов, выделенные на цели, указанные в настоящем Порядке: _____

Суммарная доля участия РФ, субъектов РФ, муниципальных образований, иностранных юридических лиц, иностранных граждан, общественных и религиозных организаций (объединений), благотворительных и иных фондов в уставном (складочном) капитале (паевом фонде) (для юридических лиц) _____

Средняя численность работников за предшествующий календарный год с учетом всех работников, в том числе работников, работающих по гражданско-правовым договорам или по совместительству, _____

Выручка от реализации товаров, работ и услуг без учета налога на добавленную стоимость или балансовая стоимость активов (остаточная стоимость основных средств и материальных активов) за предшествующий календарный год _____

2. Информация о мероприятии

Наименование вида мероприятия _____

Место проведения _____
Срок проведения _____
Статус мероприятия (городское, региональное, межрегиональное, международное) _____
Организатор мероприятия _____
Цель участия _____

3. Расходы на мероприятие

Наименование	Период проведения	Сумма расходов, руб.
Итого		

4. Справка о среднесписочной численности работающих, начисленной и выплаченной заработной плате, а также удержанном и перечисленном с нее налоге на доходы физических лиц

Период	Среднесписочная численность	Начисленная заработная плата	Выплаченная заработная плата	Удержанный НДФЛ	Перечисленный НДФЛ
Итого					

Применяемая система налогообложения: _____

Контактный телефон (с указанием Ф.И.О. ответственного сотрудника) _____

Достоверность представленных сведений гарантирую.

(наименование должности руководителя) _____ (подпись руководителя) _____

«__» _____ 202_ г.

М.П.
(при наличии печати)

Городской округ Архангельской области «Северодвинск»

АДМИНИСТРАЦИЯ СЕВЕРОВДВИНСКА

ПОСТАНОВЛЕНИЕ

от 23.06.2020 № 300-па
г. Северодвинск Архангельской области

О ВНЕСЕНИИ ИЗМЕНЕНИЯ В АДМИНИСТРАТИВНЫЙ РЕГЛАМЕНТ ПРЕДОСТАВЛЕНИЯ МУНИЦИПАЛЬНОЙ УСЛУГИ «ПРЕДОСТАВЛЕНИЕ ИНФОРМАЦИИ ОБ ОБЪЕКТАХ КУЛЬТУРНОГО НАСЛЕДИЯ РЕГИОНАЛЬНОГО ИЛИ МЕСТНОГО ЗНАЧЕНИЯ, РАСПОЛОЖЕННЫХ В СЕВЕРОВДВИНСКЕ И ВКЛЮЧЕННЫХ В ЕДИННЫЙ ГОСУДАРСТВЕННЫЙ РЕЕСТР ОБЪЕКТОВ КУЛЬТУРНОГО НАСЛЕДИЯ НАРОДОВ РОССИЙСКОЙ ФЕДЕРАЦИИ»

В целях приведения муниципального правового акта в соответствие с законодательством Российской Федерации

ПОСТАНОВЛЯЮ:

1. Внести в административный регламент предоставления муниципальной услуги «Предоставление информации об объектах культурного наследия регионального или местного значения, расположенных в Северодвинске и включенных в единый государственный реестр объектов культурного наследия народов Российской Федерации», утвержденный постановлением Администрации Северодвинска от 11.12.2013 № 509-па (в редакции от 22.11.2018), изменение, изложив его в прилагаемой редакции.

2. Отделу по связям со средствами массовой информации Администрации Северодвинска опубликовать (обнародовать) настоящее постановление в бюллетене нормативно-правовых актов муниципального образования «Северодвинск» «Вполне официально» и разместить на официальном интернет-сайте Администрации Северодвинска.

Глава Северодвинска И.В. Скубенко

УТВЕРЖДЕН
постановлением Администрации Северодвинска
от 11.12.2013 № 509-па (в редакции от 23.06.2020 № 300-па)

АДМИНИСТРАТИВНЫЙ РЕГЛАМЕНТ предоставления муниципальной услуги «Предоставление информации об объектах культурного наследия регионального или местного значения, расположенных в Северодвинске и включенных в единый государственный реестр объектов культурного наследия народов Российской Федерации»

1. Общие положения

1.1. Предмет регулирования административного регламента

1.1.1. Настоящий административный регламент устанавливает порядок предоставления муниципальной услуги «Предоставление информации об объектах культурного наследия

регионального или местного значения, расположенных в Северодвинске и включенных в единый государственный реестр объектов культурного наследия народов Российской Федерации» (далее по тексту – Услуга) и стандарт предоставления Услуги, включая сроки и последовательность административных процедур и административных действий органов Администрации Северодвинска при предоставлении Услуги на территории муниципального образования «Северодвинск».

Услуга предоставляется Администрацией Северодвинска в лице Управления культуры и туризма Администрации Северодвинска (далее по тексту – УКИТ).

1.1.2. Предоставление Услуги включает в себя следующие административные процедуры:

- 1) регистрация заявления;
- 2) рассмотрение представленных документов;
- 3) принятие решения о предоставлении (отказе в предоставлении) Услуги;
- 4) выдача результата предоставления Услуги.

1.2. Описание заявителей при предоставлении Услуги

1.2.1. Заявителями при предоставлении Услуги являются:

- 1) физические лица;
- 2) юридические лица (за исключением государственных органов и их территориальных органов, органов государственных внебюджетных фондов и их территориальных органов, органов местного самоуправления).

1.2.2. От имени заявителей, указанных в пункте 1.2.1 настоящего регламента, вправе выступать:

- 1) законные представители;
- 2) представители, действующие на основании доверенности.

1.3. Требования к порядку информирования о правилах предоставления Услуги

1.3.1. Информация о правилах предоставления Услуги может быть получена:

- по телефону;
- по электронной почте;
- по почте путем обращения заявителя с письменным запросом о предоставлении информации;
- при личном обращении заявителя (на информационных стендах);
- на Архангельском региональном портале государственных и муниципальных услуг и Едином портале государственных и муниципальных услуг (функций).

1.3.2. При информировании по телефону, по электронной почте, по почте (при обращении заявителя с письменным запросом о предоставлении информации) и при личном обращении заявителя сообщается следующая информация:

- контактные данные УКИТ (почтовый адрес, адрес официального интернет-сайта Администрации Северодвинска, номер телефона для справок, адрес электронной почты);
- график работы УКИТ с заявителями в целях оказания содействия при подаче запросов заявителей в электронной форме;
- график работы УКИТ с заявителями по иным вопросам их взаимодействия;
- сведения о порядке досудебного (внесудебного) обжалования решений и действий (бездействия) должностных лиц, муниципальных служащих Администрации Северодвинска;
- сведения о нормативных правовых актах, регулирующих предоставление Услуги (наименование нормативного правового акта, принявший орган, номер документа, дата принятия);
- перечень документов, необходимых для получения Услуги, комплектность (достаточность) представляемых документов.

Ответ на телефонный звонок должен начинаться с информации о наименовании органа Администрации Северодвинска, предоставляющего Услуги, в который позвонил гражданин, должности, фамилии, имени и отчестве принявшего телефонный звонок сотрудника УКИТ. Время разговора не должно пре-

вышать 10 минут (за исключением случаев консультирования по порядку предоставления Услуги). При невозможности сотрудника УКИТ, принявшего телефонный звонок, самостоятельную ответить на поставленные вопросы, телефонный звонок должен быть переадресован (переведен) на другого сотрудника УКИТ либо позвонившему гражданину должен быть сообщен номер телефона, по которому можно получить необходимую информацию, или указан иной способ получения информации о правилах предоставления Услуги.

Обращения заявителей в электронной форме и их письменные запросы рассматриваются в УКИТ в порядке, предусмотренном Федеральным законом от 02.05.2006 № 59-ФЗ «О порядке рассмотрения обращений граждан Российской Федерации» и Федеральным законом от 09.02.2009 № 8-ФЗ «Об обеспечении доступа к информации о деятельности государственных органов и органов местного самоуправления».

1.3.3. На официальном интернет-сайте Администрации Северодвинска,

на информационных стендах помещений в местах предоставления Услуги размещаются:

- административный регламент предоставления Услуги;
- информация о месте нахождения, графике работы с заявителями УКИТ, организаций, обращение в которые необходимо для получения Услуги, номере телефона УКИТ;
- адрес электронной почты УКИТ;
- образец заполнения заявителями бланков документов;
- перечень нормативных правовых актов, регулирующих предоставление Услуги (с указанием их реквизитов и источников официального опубликования);
- сведения о порядке досудебного (внесудебного) обжалования решений и действий (бездействия) Администрации Северодвинска, ее должностных лиц и муниципальных служащих, а также решений и действий (бездействия) многофункционального центра и (или) привлекаемых им иных организаций и их работников.

1.3.4. На Архангельском региональном портале государственных и муниципальных услуг (функций) размещаются:

- административный регламент предоставления Услуги;
- информация, указанная в пункте 1.3.3 настоящего регламента;
- информация, указанная в пункте 22 Положения о формировании и ведении Архангельского регионального реестра государственных и муниципальных услуг (функций) и Архангельского регионального портала государственных и муниципальных услуг (функций), утвержденного постановлением Правительства Архангельской области от 28.12.2010 № 408-пп.

2. Стандарт предоставления Услуги

2.1. Общие положения

2.1.1. Полное наименование муниципальной услуги: «Предоставление информации об объектах культурного наследия регионального или местного значения, расположенных в Северодвинске и включенных в единый государственный реестр объектов культурного наследия народов Российской Федерации».

2.1.2. Услуга предоставляется УКИТ.

2.1.3. Предоставление Услуги осуществляется в соответствии со следующими нормативными правовыми актами:

- Конституция Российской Федерации;
- Федеральный закон от 02.05.2006 № 59-ФЗ «О порядке рассмотрения обращений граждан Российской Федерации»;
- Федеральный закон от 09.02.2009 № 8-ФЗ «Об обеспечении доступа к информации о деятельности государственных органов и органов местного самоуправления»;
- Федеральный закон от 27.07.2010 № 210-ФЗ «Об организации предоставления государственных и муниципальных услуг»;
- постановление Правительства Российской Федерации от 24.10.2011 № 861 «О федеральных государственных информационных системах, обеспечивающих предоставление в электронной форме государственных и муниципальных услуг (осуществление функций)»;

- постановление Правительства Российской Федерации от 20.11.2012 № 1198 «О федеральной государственной информационной системе, обеспечивающей процесс досудебного (вне-судебного) обжалования решений и действий (бездействия), совершенных при предоставлении государственных и муниципальных услуг»;

- постановление Правительства Российской Федерации от 26.03.2016 № 236 «О требованиях к предоставлению в электронной форме государственных и муниципальных услуг»;

- постановление Правительства Архангельской области от 28.12.2010 408-пп «О государственных информационных системах, обеспечивающих предоставление государственных услуг (исполнение функций) Архангельской области и предоставление муниципальных услуг (исполнение функций) муниципальным образованиям Архангельской области гражданам и организациям в электронной форме»;

- распоряжение Администрации Северодвинска от 19.12.2011 № 314-ра «Об утверждении Перечня государственных и муниципальных услуг, предоставляемых Администрацией Северодвинска»;

- решение Городского Совета депутатов муниципального образования «Северодвинск» от 28.06.2007 № 78 «Об утверждении положения об Управлении культуры и общественных связей Администрации Северодвинска».

Перечень нормативных правовых актов, непосредственно регулирующих предоставление Услуги, размещается на официальном интернет-сайте Администрации Северодвинска и на Архангельском региональном портале государственных и муниципальных услуг (функций).

2.2. Перечень документов, необходимых для предоставления Услуги

2.2.1. Для получения Услуги заявитель обязан представить следующие документы:

2.2.1.1. Документ, удостоверяющий личность (оригинал или надлежащим образом заверенная копия), документы, подтверждающие полномочия лица, обратившегося с заявлением от имени и в интересах заявителя (оригинал или надлежащим образом заверенная копия).

2.2.1.2. Заявление о предоставлении Услуги (оригинал, согласно приложению к настоящему регламенту).

В заявлении указываются:

- цель получения информации;
- реквизиты лица, заинтересованного в предоставлении информации (фамилия, имя, отчество физического лица, либо наименование юридического лица);
- адрес постоянного места жительства или преимущественного пребывания и/или фактический адрес лиц, заинтересованных в получении информации;
- количество экземпляров информации;
- способ получения информации (в случае необходимости доставки по почте указывается почтовый адрес доставки);
- подпись заявителя.

2.2.2. Заявитель может представить документы, указанные в пункте 2.2.1 настоящего регламента, следующими способами:

- 1) по почте;
- 2) посредством личного обращения;
- 3) в электронной форме.

В случае, если обращение за получением Услуги осуществлено в электронной форме через Архангельский региональный портал государственных и муниципальных услуг (функций) или Единый портал государственных и муниципальных услуг (функций) с использованием единой системы идентификации и аутентификации, заявитель имеет право использовать простую электронную подпись при обращении за получением Услуги в электронной форме, при условии, что при выдаче ключа простой электронной подписи личность физического лица установлена при личном приеме.

Формирование заявления в электронной форме осуществляется посредством заполнения электронной формы заявления на Архангельском региональном портале государственных и муниципальных услуг (функций) или Едином портале

государственных и муниципальных услуг (функций) без необходимости дополнительной подачи заявления в какой-либо иной форме.

В документах допускается использование факсимильного воспроизведения подписи с помощью средств механического или иного копирования, электронной подписи либо иного аналога собственноручной подписи.

Документы, предусмотренные настоящим подразделом, могут быть представлены в составе запроса заявителя о предоставлении нескольких государственных и (или) муниципальных услуг (комплексного запроса) в соответствии с правилами, предусмотренными статьей 15.1 Федерального закона от 27.07.2010 № 210-ФЗ «Об организации предоставления государственных и муниципальных услуг». Комплексные запросы в части, касающейся Услуги, рассматриваются в порядке, предусмотренном настоящим регламентом.

При личном обращении заявитель подает заявление и документы, перечисленные в пункте 2.2.1 настоящего регламента, сотруднику отдела культуры УКиТ.

2.2.4. Сотрудник отдела культуры УКиТ не вправе требовать от заявителя:

2.2.4.1. Предоставления документов и информации или осуществления действий, предоставление которых не предусмотрено нормативными правовыми актами, регулирующими отношения, возникающие в связи с предоставлением Услуги.

2.2.4.2. Предоставления документов и информации, которые находятся в распоряжении органов, предоставляющих Услуги, иных государственных органов, органов местного самоуправления, подведомственных государственным органам или органам местного самоуправления организаций, участвующих в предоставлении государственных и муниципальных услуг, в соответствии с нормативными правовыми актами Российской Федерации, нормативными правовыми актами Архангельской области, муниципальными правовыми актами органов местного самоуправления Северодвинска.

2.2.4.3. Предоставления документов и информации, отсутствие и (или) недостоверность которых не указывались при первоначальном отказе в приеме документов, необходимых для предоставления Услуги, за исключением следующих случаев:

- изменение требований нормативных правовых актов, касающихся предоставления Услуги, после первоначальной подачи заявления о предоставлении Услуги;
- наличие ошибок в заявлении о предоставлении Услуги и документах, поданных заявителем после первоначального отказа в приеме документов, необходимых для предоставления Услуги и не включенных в представленный ранее комплект документов;
- истечение срока действия документов или изменение информации после первоначального отказа в приеме документов, необходимых для предоставления Услуги;
- выявление документально подтвержденного факта (признаков) ошибочного или противоправного действия (бездействия) должностного лица, муниципального служащего Администрации Северодвинска при первоначальном отказе в приеме документов, необходимых для предоставления Услуги, либо в предоставлении Услуги, о чем в письменном виде за подписью начальника УКиТ при первоначальном отказе в приеме документов, необходимых для предоставления Услуги, либо руководителя привлекаемой многофункциональным центром организации уведомляется заявитель, а также приносятся извинения за доставленные неудобства.

2.2.5. Заявитель после предоставления документов вправе отказаться от предоставления Услуги. Отказ оформляется письменно в произвольной форме и представляется в отдел культуры УКиТ.

2.3. Исчерпывающий перечень оснований для отказа в приеме документов, необходимых для предоставления Услуги

Заявитель получает отказ в приеме документов по следующим основаниям:

1) лицо, подающее документы, не относится к числу заявителей в соответствии с подразделом 1.2 настоящего регламента;

2) заявитель представил документы, оформление которых не соответствует требованиям, установленным настоящим регламентом;

3) заявитель представил документы с неоговоренными исправлениями, серьезными повреждениями, не позволяющими однозначно толковать содержание, с подчистками либо приписками, зачеркнутыми словами, записями, выполненными карандашом;

4) непредставление определенных пунктом 2.2.1 настоящего регламента документов.

2.4. Срок предоставления Услуги

2.4.1. Срок предоставления Услуги – до 19 рабочих дней с момента регистрации запроса заявителя.

2.4.2. Сроки выполнения отдельных административных процедур и действий:

1) регистрация заявления – 1 рабочий день;

2) рассмотрение представленных документов – 4 рабочих дня после регистрации заявления;

3) принятие решения о предоставлении (отказе в предоставлении) Услуги – не более 11 рабочих дней после окончания рассмотрения представленных документов;

4) выдача результата предоставления Услуги – 3 рабочих дня со дня принятия решения (отказе в предоставлении) Услуги.

2.4.2. Срок предоставления Услуги – до 19 рабочих дней с момента регистрации запроса заявителя.

2.4.3. Максимальный срок ожидания в очереди при подаче заявления и прилагаемых к нему документов для предоставления Услуги и при получении документов, являющихся результатом предоставления Услуги, не должен превышать 15 минут.

2.5. Исчерпывающий перечень оснований для приостановления или отказа в предоставлении Услуги

2.5.1 Основания для приостановления предоставления Услуги отсутствуют.

2.5.2. Заявитель получает отказ в предоставлении Услуги в том случае, если запрашиваемая информация содержит сведения, составляющие государственную или иную охраняемую законом тайну.

2.6. Плата, взимаемая с заявителя при предоставлении Услуги

За предоставление Услуги плата не взимается.

2.7. Результаты предоставления Услуги

Результатом предоставления Услуги является:

- выдача информации об объектах культурного наследия регионального или местного значения, расположенных в Северодвинске и включенных в единый государственный реестр объектов культурного наследия народов Российской Федерации;

- выдача отказа в предоставлении Услуги.

2.8. Требования к местам предоставления Услуги

Требования к помещениям, предназначенным для предоставления Услуги:

1) обозначаются соответствующими табличками с указанием номера кабинета, названия соответствующего подразделения органа Администрации Северодвинска, предоставляющего Услуги, фамилий, имен и отчеств сотрудников органа Администрации, организующих предоставление Услуги, мест приема и выдачи документов, мест информирования заявителей, графика работы с заявителями;

2) оснащаются стульями, столами, компьютером с возмож-

ностью печати и выхода в Интернет, иной необходимой оргтехникой;

3) для ожидания приема заявителям отводятся места для оформления документов, оборудованные стульями, столами (стойками);

4) должны удовлетворять требованиям об обеспечении беспрепятственного доступа инвалидов к объектам социальной, инженерной и транспортной инфраструктур и к предоставляемым в них услугам в соответствии с законодательством Российской Федерации о социальной защите инвалидов.

2.9. Показатели доступности и качества Услуги

2.9.1. Показателями доступности Услуги являются:

1) предоставление заявителям информации о правилах предоставления Услуги в соответствии с подразделом 1.3 настоящего регламента;

2) обеспечение заявителям возможности обращения за предоставлением Услуги через представителя;

3) обеспечение заявителям возможности взаимодействия с органом Администрации, предоставляющим Услугу, в электронной форме через Архангельский региональный портал государственных и муниципальных услуг и Единый портал государственных и муниципальных услуг (функций):

- размещение на Архангельском региональном портале государственных и муниципальных услуг и Едином портале государственных и муниципальных услуг (функций) форм документов, необходимых для предоставления Услуги, и обеспечение возможности их копирования и заполнения в электронной форме;

- обеспечение заявителям возможности осуществлять с использованием Архангельского регионального портала государственных и муниципальных услуг и Единого портала государственных и муниципальных услуг (функций) мониторинг хода движения дела заявителя;

- обеспечение заявителям возможности получения результатов предоставления Услуги в электронной форме на Архангельском региональном портале государственных и муниципальных услуг и Едином портале государственных и муниципальных услуг (функций);

4) обеспечение заявителям возможности взаимодействия с органом Администрации, предоставляющим Услугу, через многофункциональный центр;

5) безвозмездность предоставления Услуги.

2.9.2. Показателями качества Услуги являются:

1) отсутствие случаев нарушения сроков при предоставлении Услуги;

2) отсутствие случаев удовлетворения в досудебном, судебном порядке заявлений заявителей, оспаривающих действия (бездействие) сотрудников органа Администрации, предоставляющего Услугу, и решения органа Администрации, предоставляющего Услугу.

3. Административные процедуры

Предоставление Услуги включает в себя следующие административные процедуры, сроки выполнения которых определены в подразделе 2.4 настоящего регламента:

- регистрация заявления;

- рассмотрение представленных документов;

- принятие решения о предоставлении (отказе в предоставлении) Услуги;

- выдача результата предоставления Услуги.

3.1. Регистрация заявления

3.1.1. Сотрудник отдела культуры УКиТ, ответственный за прием и регистрацию документов, производит прием запроса лично от заявителя или его представителя.

В ходе приема запроса сотрудник осуществляет их проверку на:

- соответствие заявителя требованиям, указанным в подразделе 1.2 настоящего регламента;

- оформление заявления в соответствии с требованиями настоящего регламента;
- отсутствие в запросе неоговоренных исправлений, серьезных повреждений, не позволяющих однозначно истолковать их содержание, подчисток либо приписок, зачеркнутых слов;
- отсутствие в запросе записей, выполненных карандашом.

При установлении фактов несоответствия заявления установленным настоящим регламентом требованиям сотрудник уведомляет заявителя о наличии препятствий для приема документов, объясняет заявителю содержание выявленных недостатков и предлагает принять меры по их устранению.

После проверки документов, если нет оснований для отказа в приеме документов в соответствии с подразделом 2.3 настоящего регламента, сотрудник на лицевой стороне в левом нижнем углу заявления ставит отметку (свою подпись, расшифровку подписи и дату) о соответствии запроса предъявляемым настоящим пунктом требованиям, после чего заявление регистрируется сотрудником отдела культуры УКиТ в электронной базе данных входящих документов и на заявлении ставится номер и дата регистрации. Заявителю выдается расписка о принятии заявления и прилагаемых к нему документов.

3.1.2. Заявитель может направить заявление и прилагаемые к нему документы почтовым отправлением с описью вложения, в электронной форме. Сотрудник приемной УКиТ производит прием документов, после чего заявление регистрируется в электронной базе данных входящих документов и на запросе ставится номер и дата регистрации.

Заявления, поступившие в электронной форме во внеурочное время, подлежат регистрации в начале очередного рабочего дня до рассмотрения запросов заявителей, поступающих иным образом.

3.2. Рассмотрение представленных документов

3.2.1. После регистрации заявления, поступившего при личном обращении заявителя, заявление передается начальнику отдела культуры УКиТ, который определяет сотрудника – ответственного исполнителя по данному запросу.

3.2.2. При поступлении заявления по почте или в электронной форме, из многофункционального центра начальник УКиТ в течение одного рабочего дня со дня регистрации заявления рассматривает его и направляет в отдел культуры УКиТ. Начальник отдела культуры УКиТ определяет ответственного исполнителя по данному запросу.

3.2.3. Ответственный исполнитель в течение 4 рабочих дней после регистрации заявления проводит проверку представленных документов.

3.2.4. Если имеются основания для отказа в приеме документов, но заявитель настаивает на его принятии либо заявление поступило по почте, в электронной форме, сотрудник отдела культуры УКиТ в течение 5 рабочих дней после регистрации заявления направляет заявителю письменное уведомление об отказе в приеме документов с указанием причин отказа и возможностей их устранения, которое подписывается начальником УКиТ.

Уведомление об отказе в приеме документов передается лично заявителю или его представителю либо направляется заявителю по почте по адресу, указанному в заявлении, в электронной форме.

3.3. Принятие решения о предоставлении (отказе в предоставлении) Услуги

В случае соответствия представленных документов всем требованиям, установленным настоящим регламентом, сотрудник отдела культуры УКиТ подготавливает информацию об объектах культурного наследия регионального или местного значения, расположенных в Северодвинске и включенных в единый государственный реестр объектов культурного наследия народов Российской Федерации, в форме письма УКиТ в срок, не превышающий 9 рабочих дней.

Письмо подписывает начальник УКиТ (в течение 2 рабочих дней).

При наличии основания для отказа в предоставлении Услуги, установленного в пункте 2.5.1 настоящего регламента, сотрудник отдела культуры УКиТ подготавливает отказ в предоставлении Услуги в форме письма УКиТ в срок, не превышающий 9 рабочих дней.

Письмо об отказе в предоставлении Услуги подписывает начальник УКиТ в течение 2 рабочих дней.

3.4. Выдача результата предоставления Услуги

Результат предоставления (отказ в предоставлении) Услуги выдается заявителю (его представителю) лично либо направляется по почте заказным письмом по адресу, указанному в заявлении, в электронной форме в течение трёх рабочих дней после подписания.

При получении результата предоставления Услуги лично, заявитель расписывается на документе, который остается в УКиТ, и ставит дату получения.

При отправке по почте результата предоставления Услуги сотрудник отдела культуры УКиТ подшивает в дело экземпляр почтового уведомления с отметкой о вручении.

4. Контроль за предоставлением административного регламента

4.1. Контроль за исполнением настоящего регламента осуществляется начальником УКиТ в следующих формах:

- текущее наблюдение за выполнением сотрудниками административных действий при предоставлении Услуги;
- рассмотрение жалоб на действия (бездействие) сотрудников, выполняющих административные действия при предоставлении Услуги.

4.2. Обязанности сотрудников по исполнению настоящего регламента, а также их персональная ответственность за неисполнение или ненадлежащее исполнение своих обязанностей закрепляются в их должностных инструкциях.

4.3. Решения, принятые в ходе предоставления Услуги, могут быть оспорены заявителем в порядке, предусмотренном разделом 5 настоящего регламента, Федеральным законом от 27.07.2010 № 210-ФЗ «Об организации предоставления государственных и муниципальных услуг», и в судебном порядке.

5. Досудебный (внедосудебный) порядок обжалования решений и действий (бездействия) органа, предоставляющего Услуги, а также его должностных лиц, муниципальных служащих

5.1. Заявитель имеет право обратиться в досудебном (внедосудебном) порядке с жалобой на решения и действия (бездействие) Администрации Северодвинска, ее должностных лиц и муниципальных служащих (далее – жалоба) в случае нарушения стандарта предоставления Услуги.

5.2. Жалобы подаются:

- на решения и действия (бездействие) сотрудников УКиТ – начальнику УКиТ;
- на решения и действия (бездействие) начальника УКиТ – заместителю Главы Администрации Северодвинска по социальным вопросам;
- на решения и действия (бездействие) заместителя Главы Администрации Северодвинска по социальным вопросам – Главе Северодвинска.

5.3. Жалобы рассматриваются должностными лицами, указанными в пункте 5.2 настоящего регламента, в порядке, предусмотренном Федеральным законом от 27.08.2010 № 210-ФЗ «Об организации предоставления государственных и муниципальных услуг», Положением об особенностях подачи и рассмотрения жалоб на решения и действия (бездействие) Администрации Северодвинска, ее должностных лиц и муниципальных служащих, а также решения и действия (бездействие) многофункционального центра предоставления государственных и муниципальных услуг, его работников, утвержденным постановлением Администрации Северодвинска от 17.05.2019 № 162-па, и настоящим регламентом.

от 25.06.2020 № 304-па

г. Северодвинск Архангельской области

**ОБ УСТАНОВЛЕНИИ РАЗМЕРА ПЛАТЫ
ЗА СОДЕРЖАНИЕ ЖИЛОГО ПОМЕЩЕНИЯ**

В соответствии со статьей 156 Жилищного кодекса Российской Федерации, руководствуясь решением Совета депутатов Северодвинска от 25.06.2009 № 67 «О полномочиях по установлению размера платы за пользование жилым помещением (платы за наем), платы за содержание жилого помещения», постановлением Администрации Северодвинска от 29.03.2019 № 106-па «Об утверждении Положения об установлении размера платы за содержание жилого помещения», решениями общих собраний собственников помещений в многоквартирных домах,

ПОСТАНОВЛЯЮ:

1. Установить размер платы за содержание жилого помещения для нанимателей жилых помещений по договорам социального найма и договорам найма жилых помещений муниципального жилищного фонда в многоквартирном доме муниципального образования «Северодвинск» согласно приложению к настоящему постановлению.

2. Действие настоящего постановления распространяется на правоотношения, возникшие с 01.06.2020.

3. Отделу по связям со средствами массовой информации Администрации Северодвинска опубликовать (обнародовать) настоящее постановление в бюллетене нормативно-правовых актов муниципального образования «Северодвинск» «Вполне официально» и разместить на официальном интернет-сайте Администрации Северодвинска.

Глава Северодвинска И.В. Скубенко

Приложение
к административному регламенту предоставления
муниципальной услуги
«Предоставление информации об объектах культурного
наследия регионального или местного значения,
расположенных в Северодвинске и включенных в единый
государственный реестр объектов культурного наследия
народов Российской Федерации»,
утвержденному постановлением
Администрации Северодвинска
от 11.12.2013 № 509-па
(в редакции от 23.06.2020 № 300-па)

Начальнику Управления культуры и туризма
Администрации Северодвинска
от _____

(Ф.И.О. – для физических лиц;
наименование – для юридических лиц)

адрес: _____

(адрес постоянного места жительства или
преимущественного пребывания – для
физических лиц; фактический адрес – для
юридических лиц)

телефон: _____

заявление.

Прошу предоставить информацию _____

(указывается вопрос)

_____ (об объектах культурного наследия, расположенных в Северодвинске)

В СВЯЗИ _____

(указывается цель получения информации)

Количество экземпляров информации: _____

Способ получения информации: _____

(лично, почтовым отправлением, по электронной почте)

Дата

Подпись

Приложение

к постановлению Администрации Северодвинска
от 25.06.2020 № 304-па

**Размер платы за содержание жилого помещения для нанимателей жилых помещений
по договорам социального найма и договорам найма жилых помещений муниципального жилищного фонда в
многоквартирном доме муниципального образования «Северодвинск»**

№ п/п	Адрес многоквартирного дома	Размер платы за содержание жилого помещения (рублей за 1 кв. метр занимаемой общей площади (в отдельных комнатах в общежитиях исходя из площади этих комнат) жилого помещения в месяц)	Основание (протокол общего собрания собственников помещений в многоквартирном доме (дата и номер), договор управления)		Наименование управляющей организации
			Номер	Дата	
1	Бутомы улица, д. 13	30,52	Протокол № 1	28.05.2019	АО ЖКО «Побережье»
2	Бутомы улица, д. 7	30,21	Протокол № 1	28.05.2019	АО ЖКО «Побережье»
3	Гоголя улица, д. 3	31,04	Протокол № 1	28.05.2019	ООО «Камбалица»
4	Гоголя улица, д. 5	30,97	Протокол № 1	28.05.2019	ООО «Камбалица»
5	Дзержинского улица, д. 11Б	30,35	Протокол № 1	28.05.2019	АО ЖКО «Побережье»
6	Дзержинского улица, д. 13	30,64	Протокол № 1	28.05.2019	АО ЖКО «Побережье»
7	Дзержинского улица, д. 14	30,30	Протокол № 1	28.05.2019	АО ЖКО «Побережье»
8	Дзержинского улица, д. 16	30,24	Протокол № 1	28.05.2019	АО ЖКО «Побережье»
9	Дзержинского улица, д. 17	30,69	Протокол № 1	28.05.2019	ООО «Дюны»
10	Дзержинского улица, д. 2	30,46	Протокол № 1	28.05.2019	АО ЖКО «Побережье»
11	Дзержинского улица, д. 6	30,46	Протокол № 1	28.05.2019	АО ЖКО «Побережье»
12	Дзержинского улица, д. 7	30,28	Протокол № 1	28.05.2019	АО ЖКО «Побережье»
13	Дзержинского улица, д. 8	30,62	Протокол № 1	28.05.2019	ООО «Камбалица»
14	Дзержинского улица, д. 9	30,22	Протокол № 1	28.05.2019	АО ЖКО «Побережье»
15	Корабельная улица, д. 11	30,72	Протокол № 1	28.05.2019	ООО «Камбалица»

1	2	3	4	5	6
16	Корабельная улица, д. 3	30,60	Протокол № 1	28.05.2019	АО ЖКО «Побережье»
17	Корабельная улица, д. 5	30,44	Протокол № 1	28.05.2019	АО ЖКО «Побережье»
18	Краснофлотская улица, д. 2	30,07	Протокол № 1	28.05.2019	АО ЖКО «Побережье»
19	Краснофлотская улица, д. 4	30,10	Протокол № 1	28.05.2019	АО ЖКО «Побережье»
20	Краснофлотская улица, д. 6	30,64	Протокол № 1	28.05.2019	АО ЖКО «Побережье»
21	Логинова улица, д. 1	30,83	Протокол № 1	28.05.2019	АО ЖКО «Побережье»
22	Логинова улица, д. 11	30,39	Протокол № 1	28.05.2019	АО ЖКО «Побережье»
23	Логинова улица, д. 12	30,40	Протокол № 1	28.05.2019	АО ЖКО «Побережье»
24	Логинова улица, д. 13	30,30	Протокол № 1	28.05.2019	АО ЖКО «Побережье»
25	Логинова улица, д. 15	30,83	Протокол № 1	28.05.2019	АО ЖКО «Побережье»
26	Логинова улица, д. 17	30,32	Протокол № 1	28.05.2019	АО ЖКО «Побережье»
27	Логинова улица, д. 19	30,30	Протокол № 1	28.05.2019	АО ЖКО «Побережье»
28	Логинова улица, д. 2	30,64	Протокол № 1	28.05.2019	АО ЖКО «Побережье»
29	Логинова улица, д. 3	30,74	Протокол № 1	28.05.2019	АО ЖКО «Побережье»
30	Логинова улица, д. 4	30,55	Протокол № 1	28.05.2019	АО ЖКО «Побережье»
31	Логинова улица, д. 5	30,73	Протокол № 1	28.05.2019	АО ЖКО «Побережье»
32	Логинова улица, д. 6	30,55	Протокол № 1	28.05.2019	АО ЖКО «Побережье»
33	Логинова улица, д. 9	30,63	Протокол № 1	28.05.2019	АО ЖКО «Побережье»
34	Макаренко улица, д. 10	30,63	Протокол № 1	28.05.2019	АО ЖКО «Побережье»
35	Макаренко улица, д. 12	30,61	Протокол № 1	28.05.2019	АО ЖКО «Побережье»
36	Макаренко улица, д. 18	30,65	Протокол № 1	28.05.2019	АО ЖКО «Побережье»
37	Мира улица, д. 10	30,64	Протокол № 1	28.05.2019	АО ЖКО «Побережье»
38	Мира улица, д. 13	30,63	Протокол № 1	28.05.2019	АО ЖКО «Побережье»
39	Мира улица, д. 15	30,08	Протокол № 1	28.05.2019	АО ЖКО «Побережье»
40	Мира улица, д. 18	30,50	Протокол № 1	28.05.2019	СМУП «ПЖКО «Ягры»
41	Мира улица, д. 2	30,41	Протокол № 1	28.05.2019	АО ЖКО «Побережье»
42	Мира улица, д. 23	30,32	Протокол № 1	28.05.2019	АО ЖКО «Побережье»
43	Мира улица, д. 23А	30,43	Протокол № 1	28.05.2019	АО ЖКО «Побережье»
44	Мира улица, д. 25	30,20	Протокол № 1	28.05.2019	АО ЖКО «Побережье»
45	Мира улица, д. 28	30,97	Протокол № 1	28.05.2019	АО ЖКО «Побережье»
46	Мира улица, д. 28А	30,78	Протокол № 1	28.05.2019	АО ЖКО «Побережье»
47	Мира улица, д. 3	30,40	Протокол № 1	28.05.2019	АО ЖКО «Побережье»
48	Мира улица, д. 40	30,26	Протокол № 1	28.05.2019	АО ЖКО «Побережье»
49	Мира улица, д. 42	30,48	Протокол № 1	28.05.2019	АО ЖКО «Побережье»
50	Мира улица, д. 42А	33,23	Протокол № 1	28.05.2019	АО ЖКО «Побережье»
51	Мира улица, д. 8	30,95	Протокол № 1	28.05.2019	АО ЖКО «Побережье»
52	Мира улица, д. 9	30,65	Протокол № 1	28.05.2019	АО ЖКО «Побережье»
53	Мира улица, д. 9А	30,40	Протокол № 1	28.05.2019	АО ЖКО «Побережье»
54	Нахимова улица, д. 5	30,62	Протокол № 1	28.05.2019	АО ЖКО «Побережье»
55	Октябрьская улица, д. 1	30,73	Протокол № 1	28.05.2019	АО ЖКО «Побережье»
56	Октябрьская улица, д. 11	30,47	Протокол № 1	28.05.2019	АО ЖКО «Побережье»
57	Октябрьская улица, д. 13	30,53	Протокол № 1	28.05.2019	АО ЖКО «Побережье»
58	Октябрьская улица, д. 15	30,61	Протокол № 1	28.05.2019	АО ЖКО «Побережье»
59	Октябрьская улица, д. 15А	30,63	Протокол № 1	28.05.2019	АО ЖКО «Побережье»
60	Октябрьская улица, д. 17	30,60	Протокол № 1	28.05.2019	АО ЖКО «Побережье»
61	Октябрьская улица, д. 3	30,66	Протокол № 1	28.05.2019	АО ЖКО «Побережье»
62	Октябрьская улица, д. 5	30,63	Протокол № 1	28.05.2019	АО ЖКО «Побережье»
63	Октябрьская улица, д. 5А	30,59	Протокол № 1	28.05.2019	АО ЖКО «Побережье»
64	Октябрьская улица, д. 7	30,59	Протокол № 1	28.05.2019	АО ЖКО «Побережье»
65	Октябрьская улица, д. 9	30,52	Протокол № 1	28.05.2019	ООО «Дюны»
66	Октябрьская улица, д. 9А	30,59	Протокол № 1	28.05.2019	АО ЖКО «Побережье»
67	Приморский бульвар, д. 12	35,14	Протокол № 1	28.05.2019	АО ЖКО «Побережье»
68	Приморский бульвар, д. 14	30,66	Протокол № 1	28.05.2019	АО ЖКО «Побережье»
69	Приморский бульвар, д. 16	33,37	Протокол № 1	28.05.2019	АО ЖКО «Побережье»
70	Приморский бульвар, д. 18	30,69	Протокол № 1	28.05.2019	АО ЖКО «Побережье»
71	Приморский бульвар, д. 20	30,37	Протокол № 1	28.05.2019	АО ЖКО «Побережье»
72	Приморский бульвар, д. 22	30,69	Протокол № 1	28.05.2019	АО ЖКО «Побережье»
73	Приморский бульвар, д. 24	33,07	Протокол № 1	28.05.2019	АО ЖКО «Побережье»
74	Приморский бульвар, д. 26	30,66	Протокол № 1	28.05.2019	ООО «Дюны»
75	Приморский бульвар, д. 28	30,35	Протокол № 1	28.05.2019	ООО «Дюны»
76	Северная улица, д. 10	30,33	Протокол № 6/н	28.05.2019	АО ЖКО «Побережье»
77	Северная улица, д. 12	30,32	Протокол № 1	28.05.2019	АО ЖКО «Побережье»
78	Северная улица, д. 14	30,66	Протокол № 1	28.05.2019	АО ЖКО «Побережье»
79	Северная улица, д. 6	30,35	Протокол № 1	28.05.2019	АО ЖКО «Побережье»
80	Северная улица, д. 8	30,33	Протокол № 1	28.05.2019	АО ЖКО «Побережье»
81	Дзержинского улица, д. 4	41,27	Протокол № 1	28.05.2019	СМУП «ПЖКО «Ягры»
82	Макаренко улица, д. 5	31,79	Протокол № 1	28.05.2019	СМУП «ПЖКО «Ягры»
83	Нахимова улица, д. 2А	32,64	Протокол № 1	28.05.2019	СМУП «ПЖКО «Ягры»
84	Нахимова улица, д. 4А	33,33	Протокол № 1	28.05.2019	СМУП «ПЖКО «Ягры»
85	Нахимова улица, д. 1А	41,84	Протокол № 1	28.05.2019	СМУП «ПЖКО «Ягры»
86	Нахимова улица, д. 3А	42,00	Протокол № 1	28.05.2019	СМУП «ПЖКО «Ягры»

Примечание:

В размер платы за содержание жилого помещения не включены расходы на оплату коммунальных ресурсов, потребляемых при использовании и содержании общего имущества в многоквартирном доме. Размер указанных расходов определяется в соответствии с Жилищным кодексом Российской Федерации.

от 29.06.2020 № 311-па
г. Северодвинск Архангельской области

**ОБ УСТАНОВЛЕНИИ РАЗМЕРА ПЛАТЫ
ЗА СОДЕРЖАНИЕ ЖИЛОГО ПОМЕЩЕНИЯ
И О ВНЕСЕНИИ ИЗМЕНЕНИЙ В ОТДЕЛЬНЫЕ
ПОСТАНОВЛЕНИЯ АДМИНИСТРАЦИИ СЕВЕРОВДВИНСКА**

В соответствии со статьей 156 Жилищного кодекса Российской Федерации, руководствуясь решением Совета депутатов Северодвинска от 25.06.2009 № 67 «О полномочиях по установлению размера платы за пользование жилым помещением (платы за наем), платы за содержание жилого помещения», постановлением Администрации Северодвинска от 29.03.2019 № 106-па «Об утверждении Положения об установлении размера платы за содержание жилого помещения», решениями общих собраний собственников помещений в многоквартирных домах,

ПОСТАНОВЛЯЮ:

Глава Северодвинска И.В. Скубенко

Приложение
к постановлению Администрации Северодвинска
от 29.06.2020 № 311-па

Размер платы за содержание жилого помещения для нанимателей жилых помещений по договорам социального найма и договорам найма жилых помещений муниципального жилищного фонда в многоквартирном доме муниципального образования «Северодвинск»

№ п/п	Адрес многоквартирного дома	Размер платы за содержание жилого помещения (рублей за 1 кв. метр занимаемой общей площади жилого помещения в месяц)	Основание (протокол общего собрания собственников помещений в многоквартирном доме (дата и номер), договор управления)		Наименование управляющей организации
			Номер	Дата	
1	2	3	4	5	6
1	Беломорский проспект, д. 25	26,42	23-03/2019	25.03.2019	МПЖРЭП Северодвинска
2	Беломорский проспект, д. 27	26,42	24-03/2019	25.03.2019	МПЖРЭП Северодвинска
3	Беломорский проспект, д. 40	38,56	01-05/2018	22.05.2018	МПЖРЭП Северодвинска
4	Железнодорожная улица, д. 12	26,41	15-03/2019	01.03.2019	МПЖРЭП Северодвинска
5	Железнодорожная улица, д. 14	26,37	50-05/2019	21.05.2019	МПЖРЭП Северодвинска
6	Железнодорожная улица, д. 15А	35,39	104-06/2018	08.06.2018	МПЖРЭП Северодвинска
7	Железнодорожная улица, д. 16/8	26,42	51-05/2019	21.05.2019	МПЖРЭП Северодвинска
8	Железнодорожная улица, д. 20/8	38,56	13-05/2018	22.05.2018	МПЖРЭП Северодвинска
9	Железнодорожная улица, д. 21	32,07	60-05/2019	28.05.2019	МПЖРЭП Северодвинска
10	Железнодорожная улица, д. 23А	29,12	62-05/2019	28.05.2019	МПЖРЭП Северодвинска
11	Железнодорожная улица, д. 25	35,74	109-06/2018	08.06.2018	МПЖРЭП Северодвинска
12	Индустриальная улица, д. 7	38,56	03-05/2018	22.05.2018	МПЖРЭП Северодвинска
13	Индустриальная улица, д. 9	24,72	2-03/2020	06.03.2020	МПЖРЭП Северодвинска
14	Индустриальная улица, д. 12	38,56	05-05/2018	22.05.2018	МПЖРЭП Северодвинска
15	Лесная улица, д. 10	38,56	06-05/2018	22.05.2018	МПЖРЭП Северодвинска
16	Лесная улица, д. 10А	27,25	16-03/2019	01.03.2019	МПЖРЭП Северодвинска
17	Ломоносова улица, д. 87/22	36,29	44-04/2019	12.04.2019	МПЖРЭП Северодвинска
18	Ломоносова улица, д. 93	29,10	40-04/2019	16.04.2019	МПЖРЭП Северодвинска
19	Морской проспект, д. 32	29,45	02/04-2020	10.04.2020	МПЖРЭП Северодвинска
20	Пионерская улица, д. 11	32,62	28-03/2019	25.03.2019	МПЖРЭП Северодвинска
21	Пионерская улица, д. 15/26	26,98	07-03/2019	01.03.2019	МПЖРЭП Северодвинска
22	Республиканская улица, д. 10	26,42	05-03/2019	01.03.2019	МПЖРЭП Северодвинска
23	Республиканская улица, д. 11	38,56	08-05/2018	22.05.2018	МПЖРЭП Северодвинска
24	Республиканская улица, д. 11А	26,42	25-03/2019	25.03.2019	МПЖРЭП Северодвинска
25	Республиканская улица, д. 19А	38,56	09-05/2018	22.05.2018	МПЖРЭП Северодвинска
26	Республиканская улица, д. 21/17	32,62	06-03/2019	01.03.2019	МПЖРЭП Северодвинска
27	Республиканская улица, д. 22	27,23	26-03/2019	25.03.2019	МПЖРЭП Северодвинска
28	Республиканская улица, д. 24	26,42	27-03/2019	25.03.2019	МПЖРЭП Северодвинска
29	Советская улица, д. 3	32,05	7-03/2020	16.03.2020	МПЖРЭП Северодвинска
30	Советская улица, д. 9	32,47	55-05/2019	27.05.2019	МПЖРЭП Северодвинска
31	Советская улица, д. 17	38,56	11-05/2018	22.05.2018	МПЖРЭП Северодвинска
32	Советская улица, д. 19	26,46	56-05/2019	27.05.2019	МПЖРЭП Северодвинска
33	Советская улица, д. 21	38,56	12-05/2018	22.05.2018	МПЖРЭП Северодвинска

Примечание:

В размер платы за содержание жилого помещения не включены расходы на оплату коммунальных ресурсов, потребляемых при использовании и содержании общего имущества в многоквартирном доме. Размер указанных расходов определяется в соответствии с Жилищным кодексом Российской Федерации.

от 03.07.2020 № 316-па
г. Северодвинск Архангельской области

**О ВНЕСЕНИИ ИЗМЕНЕНИЙ В ПОСТАНОВЛЕНИЕ
АДМИНИСТРАЦИИ СЕВЕРОВДВИНСКА ОТ 27.04.2020 № 201-ПА**

**В целях приведения муниципального правового акта в со-
ответствие с законодательством Российской Федерации**

ПОСТАНОВЛЯЮ:

1. Внести в постановление Администрации Северодвинска от 27.04.2020 № 201-па «О предоставлении отсрочки по внесению арендной платы за пользование земельными участками, государственная собственность на которые не разграничена» следующие изменения:

1.1. Пункт 1 изложить в следующей редакции:

«1. Утвердить следующие условия предоставления отсрочки субъектам малого и среднего предпринимательства, включенным в единый реестр субъектов малого и среднего предпринимательства, и социально ориентированным некоммерческим организациям – исполнителям общественно полезных услуг, включенным в реестр некоммерческих организаций, по внесению арендной платы за пользование земельными участками, государственная собственность на которые не разграничена.»

1.2. Подпункты 1.1, 2.1, 2.2 после слов «субъектами малого и среднего предпринимательства» в соответствующем падеже дополнить словами «, социально ориентированными некоммерческими организациями» в соответствующем падеже.

2. Отделу по связям со средствами массовой информации Администрации Северодвинска опубликовать (обнародовать) настоящее постановление в бюллетене нормативно-правовых актов муниципального образования «Северодвинск» «Вполне официально» и разместить на официальном интернет-сайте Администрации Северодвинска.

Глава Северодвинска И.В. Скубенко

от 29.06.2020 № 309-па
г. Северодвинск Архангельской области

**ОБ УВЕКОВЕЧЕНИИ ПАМЯТИ ДИРЕКТОРА
СПО «АРКТИКА» ДУБИНИНА А.В.**

Рассмотрев обращение АО «СПО «Арктика», в целях увековечения памяти бывшего директора СПО «Арктика» Дубинина Александра Васильевича, в соответствии с решением общественной комиссии по топонимике при Администрации Северодвинска (протокол от 11.02.2020)

ПОСТАНОВЛЯЮ:

1. Разрешить АО «СПО «Арктика» установить памятный знак Дубинину Александру Васильевичу на площади Дубинина, расположенной на пересечении ул. Карла Маркса, проспекта Морского и Архангельского шоссе.

2. Отделу по связям со средствами массовой информации Администрации Северодвинска опубликовать (обнародовать) настоящее постановление в бюллетене нормативно-правовых актов муниципального образования «Северодвинск» «Вполне официально» и разместить на официальном интернет-сайте Администрации Северодвинска.

Глава Северодвинска И.В. Скубенко

от 29.06.2020 № 310-па
г. Северодвинск Архангельской области

**ОБ УВЕКОВЕЧЕНИИ ПАМЯТИ
ПРЕДСЕДАТЕЛЯ ГОРИСПОЛКОМА, ПЕРВОГО СЕКРЕТАРЯ
ГОРКОМА КПСС, ПОЧЕТНОГО ГРАЖДАНИНА
СЕВЕРОВДВИНСКА ТКАЧЕНКО А.Е.**

Рассмотрев обращение Северодвинского городского отделения КПРФ, в целях увековечения памяти председателя горисполкома, первого секретаря горкома КПСС, Почетного гражданина Северодвинска Ткаченко Анатолия Егоровича, в соответствии с решением общественной комиссии по топонимике при Администрации Северодвинска (протокол от 11.02.2020)

ПОСТАНОВЛЯЮ:

1. Разрешить Северодвинскому городскому отделению КПРФ установить мемориальную доску Ткаченко Анатолию Егоровичу на фасаде дома по адресу: г. Северодвинск, ул. Торцева, дом 38А.

2. Отделу по связям со средствами массовой информации Администрации Северодвинска опубликовать (обнародовать) настоящее постановление в бюллетене нормативно-правовых актов муниципального образования «Северодвинск» «Вполне официально» и разместить на официальном интернет-сайте Администрации Северодвинска.

Глава Северодвинска И.В. Скубенко

от 03.07.2020 № 315-па
г. Северодвинск Архангельской области

**ОБ УТВЕРЖДЕНИИ ПРОЕКТА ПЛАНИРОВКИ И ПРОЕКТА
МЕЖЕВАНИЯ ТЕРРИТОРИИ ГРАДОСТРОИТЕЛЬНОГО
КВАРТАЛА 074**

Рассмотрев протокол публичных слушаний от 25.03.2020, заключение о результатах публичных слушаний от 08.04.2020, руководствуясь статьями 45, 46 Градостроительного кодекса Российской Федерации,

ПОСТАНОВЛЯЮ:

1. Утвердить проект планировки и проект межевания территории градостроительного квартала 074.

2. Отделу по связям со средствами массовой информации Администрации Северодвинска опубликовать (обнародовать) настоящее постановление в бюллетене нормативно-правовых актов муниципального образования «Северодвинск» «Вполне официально» и разместить настоящее постановление, проект планировки и проект межевания территории градостроительного квартала 074 на официальном интернет-сайте Администрации Северодвинска.

Глава Северодвинска И.В. Скубенко